



**深圳市仁芯微电子科技有限公司**  
**物料承认书**  
**SPECIFICATION FOR APPROVAL**

客户名称 CUSTOMER		日期 DATE	
客户产品名称 CUSTOMER PART NAME		供应商产品名称 VENDOR PART NAME	发射线圈A11
客户规格型号 SPECIFICATION		仁芯微规格型号 SPECIFICATION	A11-6.8UH - 有孔无槽 - 引线长20MM-无背胶
客户产品编码 CUSTOMER PART NO.		供应商产品编码 VENDOR PART NO.	
制作 ( PRE. ) :                      审核(CHKD BY) :                      批准 ( APPROVAL BY ) :			

客户承认结果 ( APPROVAL RESULT ) : <input type="checkbox"/> 合格(OK) <input type="checkbox"/> 不合格(NG) <input type="checkbox"/> 其他 ( OTHER ) : 说明(REMARK) :	承办(APPD) :
	审核(CHKD BY) :
	批准 ( APPROVAL BY ) :
日期：     年     月     日	

**深圳市仁芯微电子科技有限公司**  
公司地址：深圳市宝安区西乡共和工业路明月花都F栋911  
联系人：沈笠  
电 话：0755-27908511/18926767659  
传 真：0755-27908511-111  
E--Mail：3262863500@qq.com

# SPECIFICATION

规格 型号: DESC	A11-6.8UH - 有孔无槽 - 引线长 20MM-无背胶	版本 Rev: A.0	客户 CUST: 客户料号 CUST P/N:	
----------------	------------------------------------	----------------	----------------------------	--

## 一、尺寸 DIMENSION:(mm)

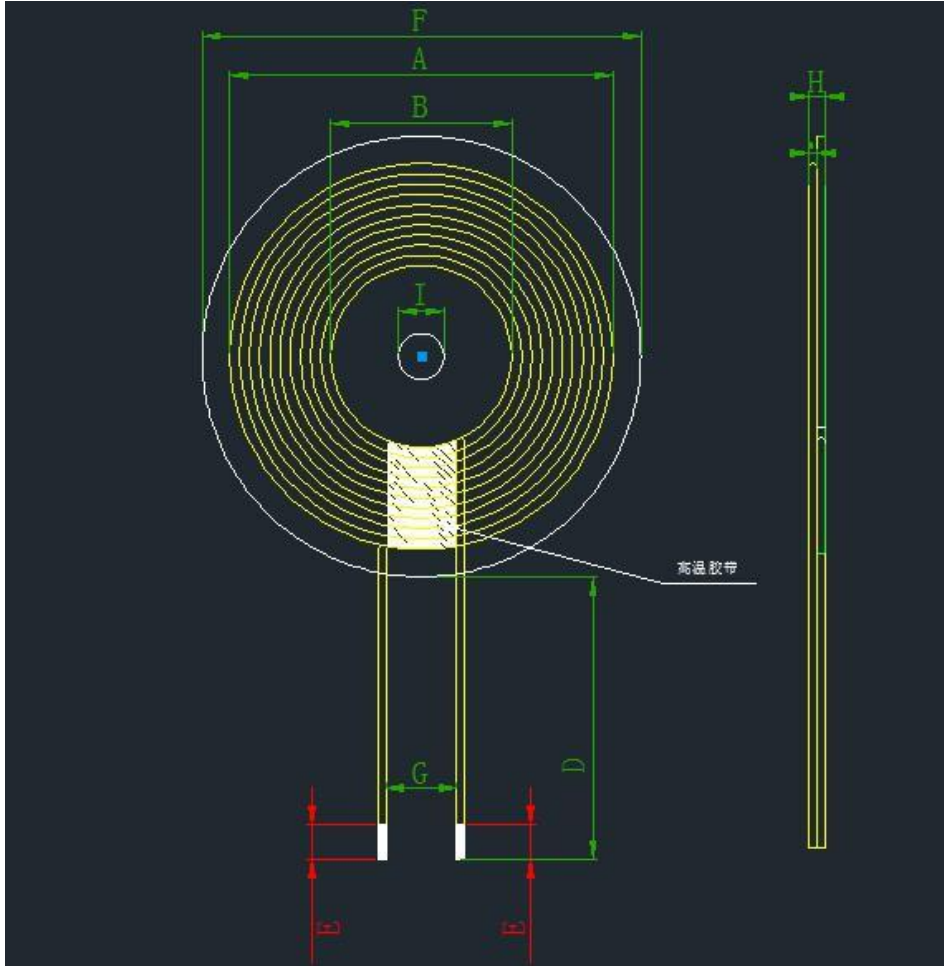

A	43.0±1.5
B	20.5±0.5
C	1.25 Max
D	40±2
E	4±2
F	50±1
G	10
H	2.2 Max
I	5.3 ref

### 注:

1. 交叉出线;
2. 出线位置缠8mm(ref)宽度高温胶纸 1-2Ts;
3. 线圈贴圆形硬磁片带槽，磁片尺寸 50±1mm,内孔 5.3mm, 厚度为 1.0±0.2mm。

## 二、原理图 SCHEMATIC DIAGRAM:

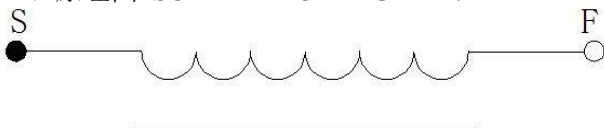



三、绕线参数 Winding Specification:

序号 NO.	端子 TERMINAL		线径 WIRE	圈数 Turns	绕线方向 Winding Direction
1	S	F	丝包线 0.08*105P	10Ts	CCW

四、电气特性 ELECTRICAL CHARACTERISTICS:

序号 NO.	项目 ITEM	端子 TERMINAL	标准 SPECIFICATION	测试条件 TEST FREQUENCY	测试仪器 TEST EQUIPMENTS
1	IND.	S-F	3.8uH ±20%单独线圈	100KHz/1.0V	LCZ METER 1062B
2	IND.	S-F	6.8uH ±10%加磁片	100KHz/1.0V	LCZ METER 1062B
3	DCR	S-F	≤50mΩ		LCZ METER 502B

温度 TEMPERATURE:25±10°C, 湿度 RELATIVE HUMIDITY:65±20%