

Vaciado del cubo de polvo y carga de la aspiradora

Nota:

- Para asegurarse de que la aspiradora se carga correctamente, colóquela cerca del puerto de carga. Coloque también el cubo de la basura lo suficientemente cerca de la boca de aspiración de la estación de limpieza para asegurarse de que funciona a pleno rendimiento.
- La aspiradora no se puede cargar cuando se conecta a accesorios que no sean el rodillo de cepillo.
- No se debe extraer la aspiradora cuando está activada la función de autolimpieza o de limpieza de mascotas.

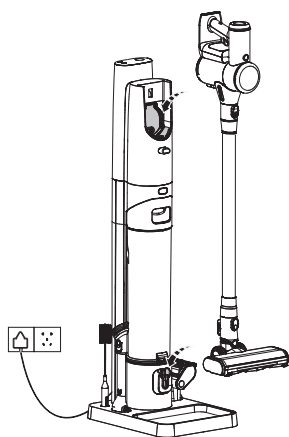

Coloque la aspiradora en la estación de limpieza. A continuación, la estación de limpieza comenzará a cargarse y se activará la autolimpieza.

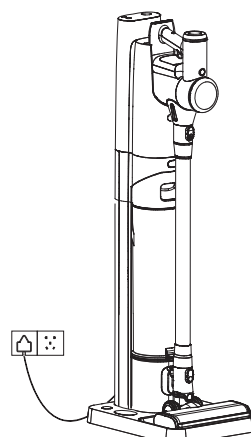

Cuando finaliza la autolimpieza, el bucle de control de polvo se vuelve de color azul fijo y la voz anuncia "Autolimpieza finalizada".

Vaciado del cubo de polvo de la estación de limpieza

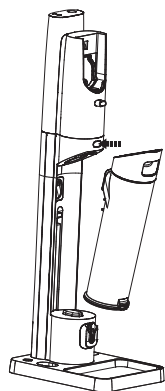

Presione el botón de liberación y tire hacia fuera para retirar el cubo de polvo.

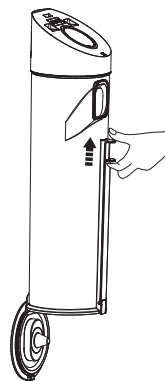

Apriete el pestillo para abrir la tapa y vaciar el cubo de polvo.

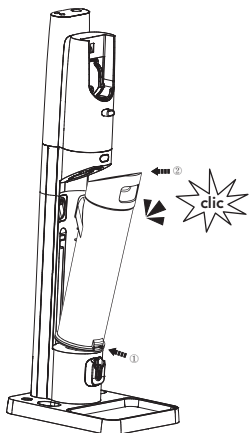

Cierre la tapa del cubo de polvo y vuelva a colocarlo en su sitio.

 **Advertencia:**

- Utilice solo el adaptador proporcionado por Tineco para cargar el aparato.
- Para evitar tropiezos, durante la carga, coloque el aparato de manera segura en la base de carga cerca de una pared.
- Si no se utiliza durante un periodo prolongado, almacene el aparato en un lugar fresco y seco. Asegúrese de que la batería esté completamente cargada cada 3 meses.
- No exponga el aparato a la luz directa del sol ni a temperaturas por debajo de cero grados. Rango de temperaturas recomendado: entre 4 °C y 40 °C.

Tiempo de funcionamiento

- En el modo AUTO, el tiempo de funcionamiento es de aproximadamente 60 minutos. Cuando se utiliza potencia máxima, el tiempo de funcionamiento es de aproximadamente 15 minutos.
- Los datos de tiempo de funcionamiento estimado se han obtenido en el laboratorio Tineco utilizando una batería y accesorios no motorizados.

Tiempo de carga

- Una carga completa tarda unas 4-5 horas.
- Los datos estimados se han obtenido en un laboratorio Tineco con temperaturas ambiente de entre 4 °C y 40 °C.

Indicadores (aparato)

Durante el uso



Indicador Max iluminado: modo Max.



Indicador AUTO iluminado: modo Auto.



Cinco luces verdes sólidas: carga completa.



Tres luces verdes sólidas: media carga.



Una luz verde sólida: carga baja.



Luz verde parpadeando: nivel de batería < 5 %.



Bucle de LED parpadeando con un pitido: fallo de carga, verifique la solución de problemas.



Parpadea: el cepillo de rodillo tiene una obstrucción.



Parpadea: el aparato tiene una obstrucción, en el filtro o en el depósito de polvo.



Parpadea: el sensor interior del depósito de polvo está obstruido.



Iluminada: Wi-Fi conectado.



Parpadea: la Wi-Fi se está conectando.



Apagado: la red Wi-Fi no está conectada, conéctese.

Durante la carga



Parpadea continuamente: cargando.

Completamente cargado



Nivel de batería: 100 %.

Mantenimiento

Nota:

- Lave y seque el filtro HEPA cada 5 meses, y sustitúyalo cada 18 meses.

Depósito de polvo y filtro de malla (aparato)

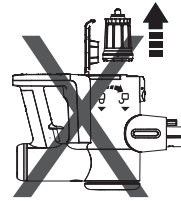
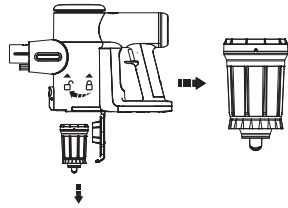

Gire en sentido contrario al de las agujas del reloj para retirar el filtro de malla.

No ponga el aparato boca abajo cuando retire o instale el filtro de malla para evitar que entre polvo en el motor.

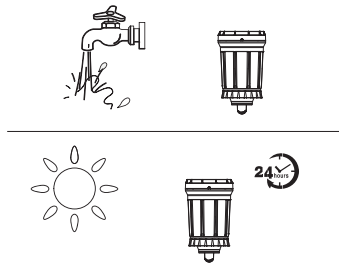

El filtro de malla se puede lavar bajo agua corriente fría y debe secarse completamente antes de volver a instalarlo.

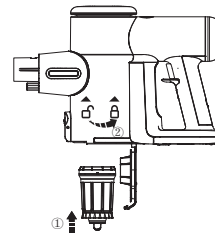

Después de limpiarlo, vuelva a instalar el filtro en la unidad principal y, luego, cierre la tapa del depósito de polvo.

Filtro HEPA

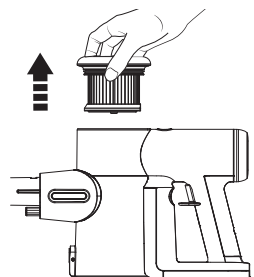

Estire del filtro HEPA (de diseño magnético) para limpiarlo. No utilice el aparato sin instalar primero el filtro HEPA.

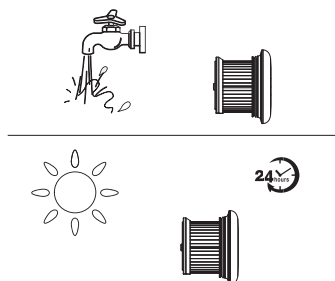

El filtro HEPA se puede lavar bajo agua corriente y debe secarse completamente antes de volver a instalarlo.

Sensor del polvo

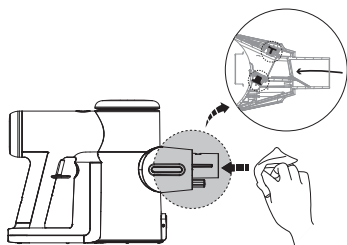

Limpie la boca de aspiración con un paño húmedo para evitar la acumulación de polvo, que puede afectar al rendimiento de la limpieza.

Minicepillo eléctrico

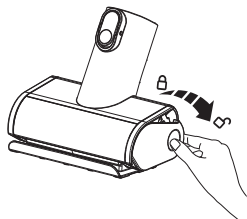

Presione la cubierta del rodillo final hacia abajo.

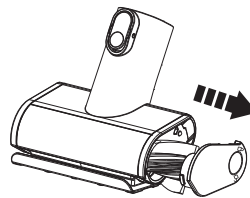

Retire el cepillo de rodillo.

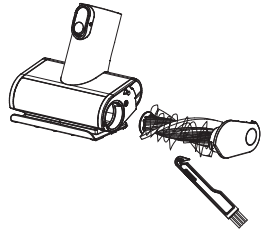

Elimine los restos enrollados alrededor del rodillo con la herramienta de limpieza de pelo Tineco.

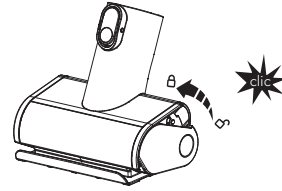

Vuelva a insertar completamente el cepillo de rodillo inclinado y presione hacia arriba hasta que quede encajado de forma segura.

Cepillo de rodillo

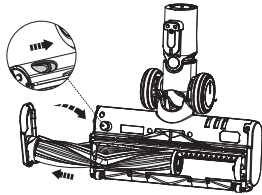

Con el aparato apagado, deslice el interruptor para abrir la cubierta del cepillo de rodillo y gírelo en sentido contrario al de las agujas del reloj para retirar el cepillo de rodillo.

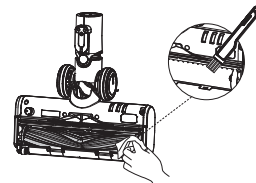

Después de retirar el cepillo de rodillo, limpie suavemente la ventana del cepillo, la boca de succión y la fila de dientes de plástico.

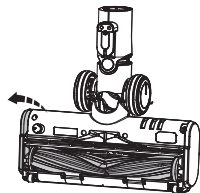

Vuelva a insertar completamente el cepillo de rodillo en la ventana del cepillo y podrá girar la cubierta en el sentido antihorario hasta que encaje de forma segura.

⚠ Advertencia:

- El cepillo eléctrico contiene componentes eléctricos que no se pueden mojar ni lavar con agua.
- No toque el cepillo de rodillo mientras esté funcionando para prevenir lesiones.

Escanee el código QR siguiente para ver vídeos de mantenimiento del producto.



Resolución de problemas

Problema	Posible causa	Solución
El aparato no se enciende	No tiene suministro eléctrico	Cargue la batería
	Protección automática para sobrecalentamiento	Vuélvalo a encender una vez frío
	El aparato está obstruido (es decir, el tubo, la boca de succión o cualquier otra pieza)	Examínelo y retire las obstrucciones
Potencia de succión débil	El depósito de polvo y los filtros están llenos	Limpie el depósito de polvo y los filtros
	El aparato está obstruido (es decir, el tubo, la boca de succión o cualquier otra pieza)	Retire las obstrucciones
	El cepillo de rodillo está enredado con pelo o fibras	Limpie el cepillo de rodillo
La batería no se carga	La aspiradora no está colocada correctamente en la base de acoplamiento.	Tire hacia arriba de la aspiradora y vuelva a colocarla en la base de acoplamiento.
El indicador de cepillo de rodillo atascado parpadea	El cepillo de rodillo está obstruido	Retire las obstrucciones
El indicador de canal de aire bloqueado parpadea (acompañado de un pitido).	El aparato está bloqueado o el depósito de polvo y el filtro están llenos	Retire las obstrucciones
El indicador de avería del sensor de polvo parpadea	El sensor del interior del depósito de polvo está bloqueado	Limpie el polvo del sensor interior
El indicador del Wi-Fi está apagado	La red Wi-Fi no está conectada	Siga las indicaciones de la aplicación para conectarse a la red Wi-Fi
El bucle LED parpadean con pitidos	Protección automática para sobrecalentamiento	Vuélvalo a encender una vez frío
Sonidos anómalos del motor	El aparato está obstruido (el tubo, la boca de succión o cualquier otra pieza)	Retire las obstrucciones

Nota:

Si la guía de resolución de problemas no incluye una solución, visite nuestro sitio web www.tineco.com para recibir más ayuda.

Garantía

GARANTÍA LIMITADA DE 2 AÑOS

- Solo se aplica a las compras realizadas a minoristas autorizados de Tineco.
- Está sujeta al cumplimiento de los requisitos descritos en este manual de instrucciones y otras condiciones descritas a continuación.
- Esta garantía se rige e interpreta según las leyes del país en el que se realizó la compra. Ofrecemos una garantía de 2 años o un periodo de garantía según lo estipulado por la ley local aplicable, el que sea más largo.

ES

¿CUÁL ES LA COBERTURA?

- El aparato Tineco tiene una garantía de 2 años contra defectos originales en materiales y mano de obra, cuando se usa para fines domésticos privados de acuerdo con el manual de instrucciones de Tineco. Los accesorios motorizados y la batería comprados por separado tienen una garantía de 1 año.
- Esta garantía proporciona, sin coste adicional, toda la mano de obra y las piezas necesarias para garantizar que el aparato se encuentre en buenas condiciones de funcionamiento durante el período de garantía.
- Esta garantía solo será válida si el aparato se utiliza en el país donde se vendió.

¿QUÉ QUEDA FUERA DE LA COBERTURA?

Tineco no será responsable de los costes, daños o reparaciones incurridos como resultado de:

- Aparatos adquiridos en un distribuidor no autorizado.
- Mala manipulación o manipulación descuidada, mal uso, abuso o falta de mantenimiento, así como usos no conformes con el manual de instrucciones de Tineco.
- Uso del aparato para otros fines que no sean fines domésticos normales, por ejemplo, para fines comerciales o de alquiler.
- Uso de piezas no conformes con el manual de instrucciones de Tineco.
- Uso de piezas y accesorios distintos a los producidos o recomendados por Tineco.
- Factores externos no relacionados con la calidad y el uso del producto, como el clima, modificaciones, accidentes, apagones, picos de tensión o causas naturales.
- Reparaciones o alteraciones realizadas por personas o agentes no autorizados.
- No realizar la retirada de obstrucciones y otros materiales peligrosos del aparato.
- Desgaste normal, incluidas las piezas de desgaste normal, como el recipiente transparente, la correa, el filtro, el filtro HEPA, la barra de cepillo y el cable de alimentación (o por daños o abusos externos identificados), daños en las alfombras o en el suelo por uso indebido o no conforme con las instrucciones del fabricante.
- Reducción del tiempo de descarga de la batería debido a su uso o antigüedad.

LIMITACIONES DE GARANTÍA

- Cualquier garantía implícita relacionada con el aparato, incluidas, entre otras, la garantía de comerciabilidad o la garantía de adecuación para un propósito particular, se limita a la duración de esta garantía.
- La cobertura de la garantía se aplica únicamente al propietario original y a la batería original; no es transferible.
- Esta garantía limitada le otorga derechos legales específicos. También puede tener otros derechos que varían según la región.
- Es posible que las garantías del fabricante no se apliquen en todos los casos, dependiendo de factores como el uso del producto, el lugar donde se compró el producto o a quién se compró. Revise la garantía cuidadosamente y contacte con el fabricante si tiene alguna pregunta.

GARANTÍA Y SERVICIO

Registro: Le recomendamos encarecidamente que registre el aparato al comprarlo en el sitio web oficial de Tineco (www.tineco.com) o escaneando el código QR (consulte a la derecha) para disfrutar de más beneficios exclusivos. Para registrarlo, introduzca todo el número de serie (se encuentra en la parte posterior del aparato).

No registrar el aparato no implica pérdida de derechos de garantía.



Número de serie



Cómo hacer una reclamación: Conserve el recibo de compra. Para realizar una reclamación bajo su garantía limitada, debe enviar el número de serie y el recibo original de compra con la fecha de compra y el número de pedido.

Todo trabajo será responsabilidad de Tineco o de algún agente autorizado.

Cualquier pieza defectuosa reemplazada pasará a ser propiedad de Tineco.

El servicio bajo esta garantía no extenderá el período de esta garantía.

Póngase en contacto con nuestra línea de atención al cliente: **1-855-292-8864** o visite la página web de Tineco **www.tineco.com** para recibir ayuda experta.

SOMMAIRE

FR

Consignes de sécurité importantes	50
Spécifications	54
Présentation	55
Accessoires	57
Assemblage	58
Fonctionnement	60
Entretien	67
Guide de dépannage	70
Garantie	71

TINECO EST LÀ POUR VOUS AIDER.

Nous vous répondrons dans 1 jour ouvrable.

 www.tineco.com

 1-855-292-8864

Consignes de sécurité importantes

CONSERVEZ CES INSTRUCTIONS Usage domestique exclusivement.

Lorsque vous utilisez un appareil électrique, veuillez respecter les précautions de sécurité élémentaires, notamment celles indiquées ci-dessous :

LISEZ TOUTES LES INSTRUCTIONS AVANT L'UTILISATION (DE CET APPAREIL). Le non-respect des consignes de sécurité et des instructions peut provoquer une décharge électrique, un incendie et/ou des blessures graves.

AVERTISSEMENT – Afin de réduire le risque d'incendie, de décharge électrique ou de blessures corporelles :

1. Cet appareil peut être utilisé par des enfants à partir de 8 ans et par des personnes dont les capacités physiques, sensorielles ou mentales sont réduites, ou des personnes dénuées d'expérience ou de connaissance, si elles ont pu bénéficier, par l'intermédiaire d'une personne responsable de leur sécurité, d'une surveillance ou d'instructions préalables concernant l'utilisation de l'appareil. Les enfants ne doivent pas jouer avec cet appareil. Le nettoyage et l'entretien ne doivent pas être effectués par des enfants sans surveillance.
2. Cet appareil n'est pas destiné à être utilisé par des personnes (y compris les enfants) ayant des capacités physiques, sensorielles ou mentales limitées, ou manquant d'expérience et/ou de connaissances, sauf si elles sont surveillées ou ont reçu des instructions.
3. Cet appareil est conçu pour un usage en INTÉRIEUR UNIQUEMENT. N'utilisez pas cet appareil en plein air ni dans un environnement commercial ou industriel. N'utilisez pas l'appareil sur une surface mouillée ou sur laquelle de l'eau stagne.
4. Cet appareil ne doit pas servir de jouet. Une attention particulière est nécessaire lorsque l'aspirateur est utilisé près d'enfants, d'animaux domestiques ou de plantes.
5. Utilisez l'appareil uniquement de la manière décrite dans ce manuel. Utilisez exclusivement les accessoires recommandés par le constructeur.
6. N'utilisez pas l'appareil si son câble d'alimentation ou sa prise est endommagé. Si l'appareil est tombé, est endommagé, a été laissé à l'extérieur ou en contact avec de l'eau ou ne fonctionne pas correctement, retournez-le à un centre d'entretien.
7. Ne manipulez pas le chargeur, y compris la prise et/ou les bornes du chargeur, les mains mouillées.
8. Ne bloquez pas les ouvertures. Arrêtez toute utilisation si les ouvertures sont bloquées. Nettoyez et retirez les objets bloqués conformément aux instructions du manuel.
9. Gardez les cheveux, les vêtements amples, les doigts et autres parties du corps éloignés des ouvertures et des pièces en mouvement.
10. Soyez particulièrement vigilant(e) en passant l'aspirateur dans les escaliers.
11. N'utilisez pas cet appareil pour aspirer des liquides combustibles ou inflammables, comme de l'essence, et ne passez pas l'aspirateur dans une pièce où se trouvent de tels liquides.
12. Ne passez en aucun cas l'aspirateur sur des objets brûlants ou incandescents, comme des cigarettes, des allumettes ou des cendres chaudes.

13. Ne faites pas fonctionner cet appareil sans le filtre.
14. Évitez la mise en marche accidentelle. Vérifiez que l'interrupteur marche/arrêt est en position d'arrêt avant d'insérer la batterie, de saisir l'appareil ou de le porter. Transporter l'appareil tout en posant un doigt sur l'interrupteur ou le brancher alors que l'interrupteur est en position de marche favorise les accidents.
15. Déconnectez la batterie de l'appareil avant d'effectuer un réglage, de changer un accessoire ou de ranger l'appareil. Ces mesures de sécurité permettent de réduire les risques de démarrage accidentel de l'appareil.
16. Pour recharger la batterie, utilisez uniquement l'unité d'alimentation détachable fournie avec cet appareil. Un chargeur adapté à un seul type de batterie peut présenter un risque d'incendie s'il est utilisé avec une batterie différente.
17. Utilisez cet appareil uniquement avec des batteries Tineco spécialement conçues pour cet usage. L'utilisation de toute autre batterie peut créer un risque de blessures et d'incendie.
18. Lorsque la batterie n'est pas utilisée, elle doit être rangée loin de tout objet métallique, tel que trombone, pièce de monnaie, clef, clou, vis et tout autre petit objet métallique qui risquerait de mettre en contact ses bornes. Court-circuiter les bornes de la batterie peut provoquer des brûlures ou un incendie.
19. En cas de mauvaise utilisation, du liquide peut s'en échapper. Évitez tout contact avec ce liquide. En cas de contact accidentel, rincez à grande eau. Si du liquide entre en contact avec les yeux, consultez un médecin. Le liquide qui s'échappe de la batterie peut provoquer des irritations ou des brûlures.
20. N'utilisez pas l'appareil si la batterie ou l'appareil lui-même est endommagé ou modifié. Les batteries modifiées ou endommagées peuvent produire un fonctionnement imprévisible pouvant provoquer un incendie, une explosion ou un risque de blessure.
21. N'exposez pas la batterie ou l'appareil au feu ou à une chaleur excessive. L'exposition au feu ou à des températures supérieures à 130 °C peut provoquer une explosion.
22. Respectez toutes les instructions de recharge. Ne rechargez pas la batterie ou l'appareil quand la température ambiante est hors de la plage spécifiée dans les instructions. Une recharge incorrecte ou recharger une batterie sous des températures hors de la plage spécifiée peut endommager la batterie et accroître le risque d'incendie.
23. Faites réparer votre appareil par un réparateur qualifié qui ne devra utiliser que des pièces de rechange identiques. Cela garantira une utilisation sûre de l'appareil.
24. Cet appareil contient des éléments de batterie non remplaçables. Ne modifiez pas et n'essayez pas de réparer l'appareil ou la batterie sans suivre les instructions d'utilisation et d'entretien.
25. Éteignez toujours cet appareil avant de brancher ou de débrancher l'embout motorisé.
26. Ne rechargez et ne rangez pas l'appareil en plein air ou à l'intérieur d'une voiture. Chargez, stockez ou utilisez la batterie uniquement dans une zone intérieure sèche où la température est supérieure à 4 °C, mais inférieure à 40 °C. Le chargeur est conçu exclusivement pour une utilisation en intérieur.
27. L'appareil doit uniquement être utilisé avec l'unité fournie. La fiche doit être retirée de la prise avant tout nettoyage ou entretien de l'appareil.

28. Ne l'utilisez qu'avec l'unité d'alimentation <AA2237/AA2311>. Cet appareil contient des batteries non remplaçables.
29. AVERTISSEMENT : Pour recharger la batterie, utilisez uniquement l'unité d'alimentation détachable fournie avec cet appareil.
30. INSTRUCTIONS DE MISE À LA TERRE
- 1) Cet appareil doit être mis à la terre convenablement. En cas de dysfonctionnement ou de panne, la terre fournit au courant électrique un chemin de moindre résistance et réduit le risque d'électrocution. Cet appareil est équipé d'un conducteur de mise à la terre de l'équipement et d'une fiche de mise à la terre. La fiche doit être branchée dans une prise appropriée correctement installée et mise à la terre conformément à tous les codes et règlements locaux.
- AVERTISSEMENT – Un branchement incorrect du conducteur de mise à la terre de l'équipement peut entraîner un risque d'électrocution. Vérifiez auprès d'un électricien ou d'un technicien qualifié si vous avez des doutes concernant la mise à la terre de la prise. Ne modifiez pas la fiche fournie avec l'appareil, si elle n'entre pas dans la prise, faites installer une prise adéquate par un électricien qualifié.
- 2) Cet appareil est destiné à être utilisé sur un circuit avec une tension nominale de 120 V et possède une fiche de mise à la terre qui ressemble à celle illustrée ci-dessous. Assurez-vous que l'appareil est branché à une prise de la même configuration que la fiche. Aucun adaptateur ne doit être utilisé avec cet appareil.

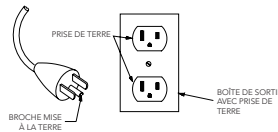

Déclaration de conformité FCC du fournisseur

Tineco / SÉRIE PURE ONE STATION FURFREE

Cet appareil est conforme à la section 15 de la réglementation FCC. Son fonctionnement est soumis aux deux conditions suivantes :

(1) Cet appareil ne doit pas provoquer d'interférences nuisibles, et (2) cet appareil doit accepter toutes les interférences reçues, y compris celles susceptibles de provoquer un fonctionnement indésirable.

Tineco INTELLIGENT, INC.

1700 WESTLAKE AVENUE N., SUITE 200, SEATTLE, WA, 98109, USA

WWW.TINECO.COM

1-855-292-8864

Tout changement ou toute modification non expressément approuvé par la partie responsable de la conformité peut annuler le droit de l'utilisateur à utiliser l'équipement.

Remarque : cet équipement a été testé et déclaré conforme aux limites définies pour un appareil numérique de classe B, conformément à l'article 15 de la réglementation FCC. Ces limites sont conçues pour fournir une protection raisonnable contre les interférences nuisibles dans une installation résidentielle.

Cet équipement génère, utilise et peut émettre de l'énergie par radiofréquence. S'il n'est pas installé et utilisé conformément aux instructions, il peut provoquer des interférences nuisibles aux communications radio. Toutefois, il n'est pas garanti que des interférences ne se produiront pas dans une installation particulière. Si cet équipement provoque des interférences nuisibles à la réception des signaux de radio ou de télévision, ce qui peut être déterminé en éteignant et en rallumant l'équipement, il est recommandé à l'utilisateur d'essayer de corriger les interférences en prenant une ou plusieurs des mesures suivantes :

- (1) Réorienter ou déplacer l'antenne de réception.
- (2) Augmenter la distance entre l'équipement et le récepteur.
- (3) Brancher l'appareil sur une prise située sur un circuit différent de celui auquel le récepteur est connecté.
- (4) Consulter le concessionnaire ou un technicien radio/TV expérimenté pour obtenir de l'aide.

Déclaration FCC relative à l'exposition aux rayonnements

Cet équipement est conforme aux limites d'exposition aux radiations définies par la FCC pour un environnement non contrôlé. Cet équipement doit être installé et utilisé avec une distance minimale de 5 cm entre l'émetteur de radiations et n'importe quelle partie de votre corps.

Remarque

Le fabricant n'est pas responsable des interférences radio ou TV causées par des modifications non autorisées de cet équipement. Ces modifications peuvent annuler le droit de l'utilisateur à utiliser cet équipement.

Remarque IC

Cet appareil contient des émetteurs/récepteurs exempts de licence qui sont conformes aux normes RSS exemptes de licence d'Innovation, Sciences et Développement économique Canada. Son fonctionnement est soumis aux deux conditions suivantes :

- (1) cet appareil ne doit pas provoquer d'interférences.
 - (2) cet appareil doit accepter toutes les interférences, y compris celles susceptibles de provoquer un fonctionnement indésirable de l'appareil.
- Cet appareil numérique de classe B est conforme à la norme canadienne ICES-003.
 - Cet équipement est conforme aux limites d'exposition aux radiations définies par la ISED RSS-102 pour un environnement non contrôlé. Cet équipement doit être installé et utilisé avec une distance minimale de 5 cm entre l'émetteur de radiations et n'importe quelle partie de votre corps.

Spécifications

FR

Produit (appareil)	PURE ONE STATION FURFREE
Tension	14,4 V \equiv
Puissance d'alimentation	270 W
Capacité du bac à poussière	0,3 L
Durée de la recharge	4 à 5 heures

STATION DE NETTOYAGE

Entrée (mode de nettoyage automatique)	120 V 60 Hz 4,2 A
Entrée (charge)	120 V 60 Hz 0.5 A
Sortie	18 V \equiv 1 A

Élimination des déchets

- La batterie contient des matériaux nuisibles à l'environnement. Elle doit donc être retirée de l'appareil avant l'élimination de celui-ci.
- Les batteries, les chargeurs, les accessoires et l'emballage doivent faire l'objet d'un tri dans l'optique d'un recyclage écologique. Ne les jetez pas au feu, à l'eau ou dans le sol. Les chargeurs ne doivent en aucun cas être jetés avec les ordures ménagères ! 
- En cas de contact du liquide de batterie avec la peau ou les vêtements, rincez immédiatement à l'eau afin d'éviter toute irritation, puis consultez un médecin.

Présentation

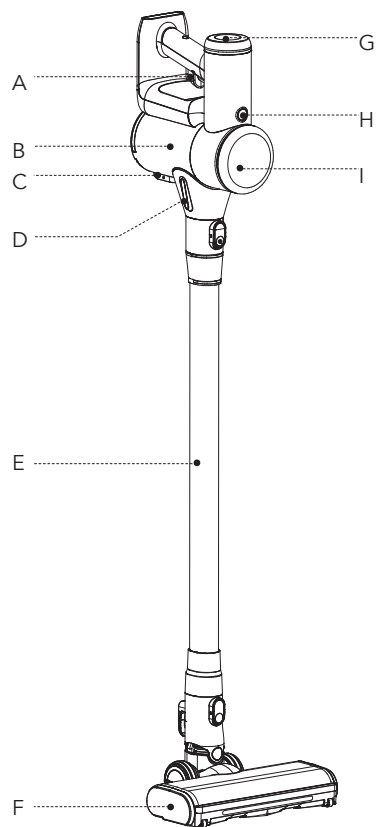

FR

- | | |
|--|---------------------------------|
| A. Bouton d'alimentation | E. Tube |
| B. Bac à poussière | F. Brosse électrique ZeroTangle |
| C. Bouton de vidage du bac à poussière | G. Affichage numérique |
| D. Capteur à poussière | H. Mode Auto/Max |
| | I. Filtre HEPA |

Affichage numérique

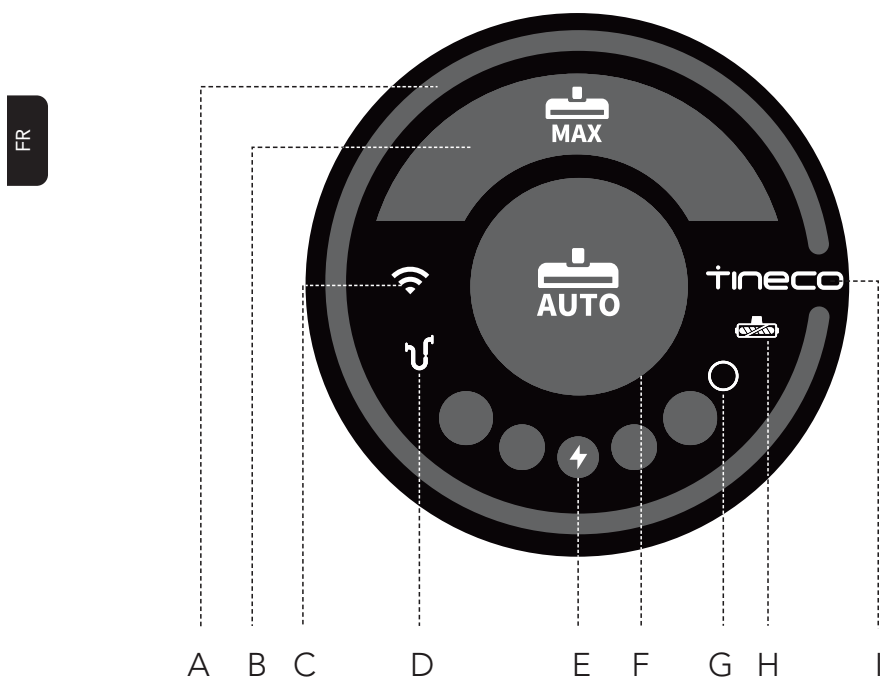

A. Boucle de surveillance de la saleté (De bleu à rouge selon la quantité de poussières)

B. Mode Max

C. Indicateur Wi-Fi

D. Conduit d'air bouché

E. Niveau de la batterie

F. Mode Auto

G. Capteur à poussières défectueux

H. Rouleau brosse emmêlé

I. Logo Tineco

Accessoires

Remarque :

- Testez un accessoire sur une petite zone peu visible avant de l'utiliser sur des surfaces sensibles.
- Pour identifier ce qui doit être inclus dans votre achat, veuillez vous référer à la boîte d'emballage.
- Comme illustré ci-dessous, de nombreux composants sont compatibles avec ce modèle. Si vous avez besoin de plus d'accessoires, veuillez visiter le site www.tineco.com ou store.tineco.com.

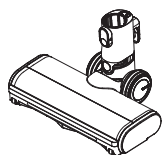

Brosse électrique ZeroTangle

Avec des performances améliorées sur les planchers et les moquettes. Sa fonction anti-enchevêtrement en fait une excellente option pour les propriétaires d'animaux de compagnie.

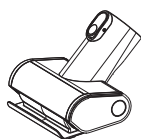

Mini brosse turbo

Idéale pour aspirer les meubles rembourrés, les matelas, etc. Aspire les poils d'animaux de compagnie et enlève les taches tenaces.



Brosse et suceur 2 en 1

Le suceur plat est idéal pour les endroits étroits, les coins et les fissures.



Outil de nettoyage

Pour l'entretien de la station de nettoyage.



Outil de nettoyage des poils/cheveux

Utilisez l'extrémité munie d'une petite lame pour enlever les poils/cheveux et les débris enroulés autour du rouleau. Utilisez l'extrémité munie d'une brosse pour nettoyer la vitre de brosse et le bac à poussières, au besoin.

Assemblage

Installation de l'aspirateur

FR



Insérez la brosse électrique, le tube et l'unité principale.



Appuyez sur le bouton de déverrouillage et déconnectez la brosse électrique et le tube.

Installation de la station de nettoyage

Remarque : Veillez à ce que la station de nettoyage soit placée sur une surface plane et dure.

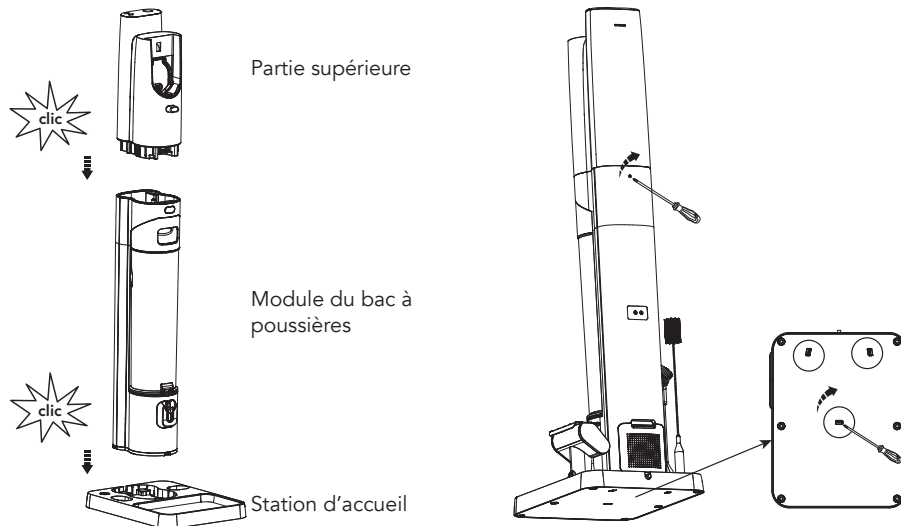

Insérez d'abord le module du bac à poussière dans la station d'accueil, puis insérez-y la partie supérieure.

Si la station de nettoyage doit être démontée, appuyez sur le loquet à l'aide de l'outil pour retirer les trois pièces.

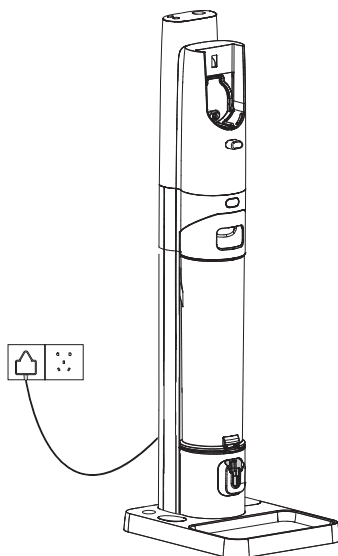

Branchez la station de nettoyage.

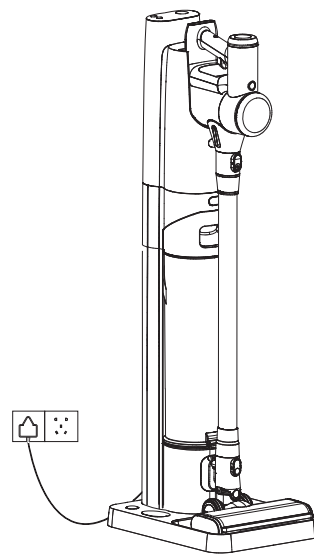

Placez l'aspirateur et les accessoires sur la station de nettoyage pour les ranger de manière pratique après utilisation.

Fonctionnement

Préparation à l'utilisation

Remarque :

- Avant la première utilisation, veuillez recharger l'appareil (voir « Recharger la batterie ») pendant 4 à 5 heures dans une zone où la température ambiante est comprise entre 4 °C et 40 °C.
- Sélectionnez un accessoire et fixez-le à l'appareil avant utilisation (voir « Accessoires »).

FR

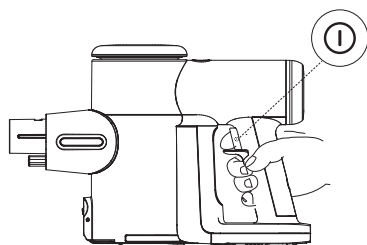

Appuyez sur le bouton ① pour activer l'aspiration. Appuyez à nouveau sur ce bouton pour éteindre l'appareil.

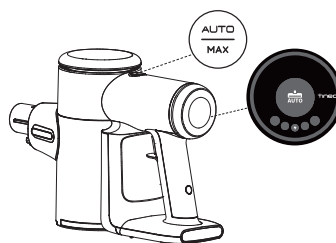

L'appareil démarre en mode AUTO par défaut. Appuyez sur le bouton AUTO/MAX pour alterner les modes AUTO et MAX.

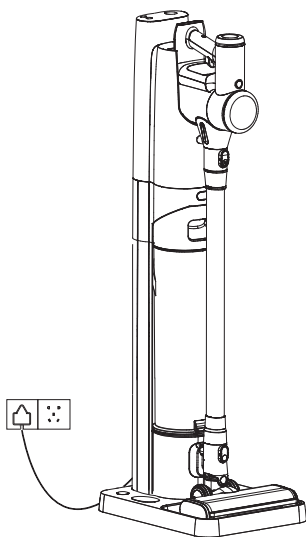

Placez l'aspirateur et les accessoires sur la station de nettoyage pour le ranger et le recharger facilement après utilisation.

Sélection du mode de nettoyage

Mode AUTO

- En mode AUTO, la couleur de la boucle de surveillance de poussière change en fonction de la quantité de poussière détectée.
- Automatiquement, la boucle de surveillance en rouge indique une plus grande quantité de poussière détectée, tandis que la boucle en bleu indique une plus faible quantité détectée. Cette fonction fournit automatiquement une solution optimale de nettoyage.

Pour activer le mode AUTO :

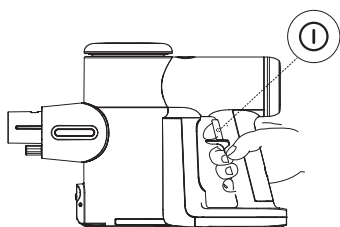

Appuyez sur le bouton d'alimentation pour activer l'aspiration. Le réglage par défaut au démarrage est le mode AUTO.

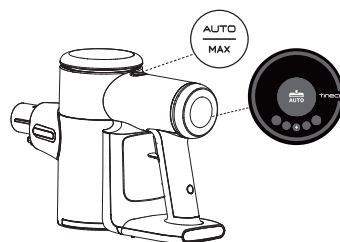

En mode MAX, appuyez sur le bouton  pour passer en mode AUTO.

Mode MAX

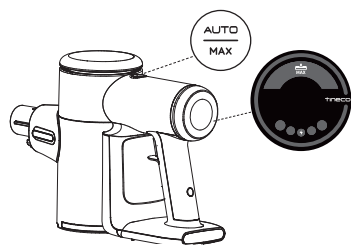

En mode AUTO, appuyez sur le bouton  pour passer en mode MAX.

Remarque :

Éloignez les objets pointus de l'écran numérique pour éviter les rayures et les éraflures.

Appli

- Toutes les fonctions peuvent être activées à l'aide de l'application Tineco. Téléchargez l'application Tineco depuis l'App Store, Google Play ou le site officiel de Tineco.

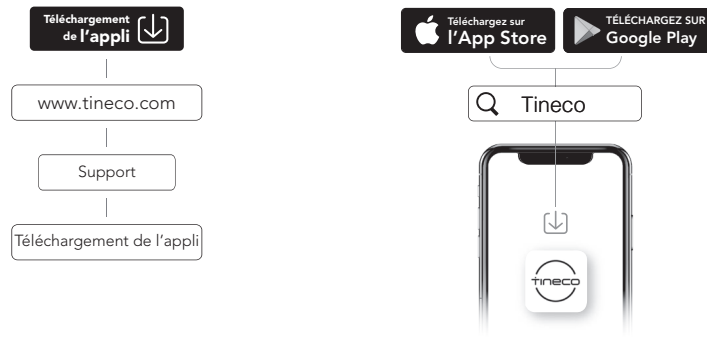

Activer/Désactiver le Wi-Fi

- Activer le Wi-Fi : Pendant le fonctionnement, maintenez le bouton  enfoncé pendant 3 secondes pour accéder au centre d'aide puis à Connexion au réseau.



- Désactiver le Wi-Fi : Maintenez le bouton  enfoncé pendant 20 secondes pour l'éteindre.



Vidage du bac à poussière de l'aspirateur et charge de l'aspirateur

Remarque :

- Pour vous assurer que l'aspirateur est bien chargé, placez-le à proximité du port de charge. Placez également le bac à poussières suffisamment près de l'orifice d'aspiration de la station de nettoyage pour vous assurer qu'elle est pleinement opérationnelle.
- L'aspirateur ne peut pas être rechargé lorsqu'il est raccordé à des accessoires autres que le rouleau brosse.
- L'aspirateur ne doit pas être retiré lorsque la fonction de nettoyage automatique ou de toilettage est activée.

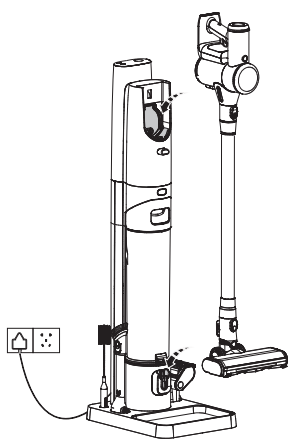

Placez l'aspirateur sur la station de nettoyage. La station de nettoyage commence alors à se recharger et le nettoyage automatique est activé.

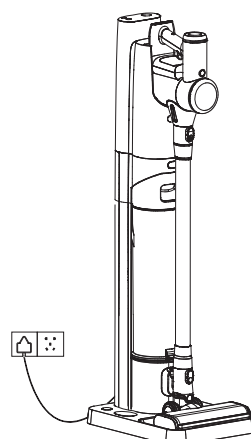

Lorsque le nettoyage automatique est terminé, la boucle de surveillance de la poussière devient bleue fixe et la voix annonce « Nettoyage automatique terminé ».

Vidage du bac à poussières de la station de nettoyage

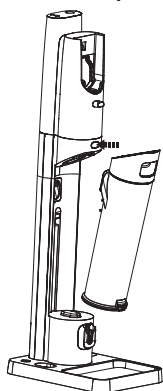

Poussez le bouton de déverrouillage vers l'extérieur pour retirer le bac à poussière.

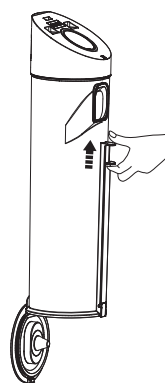

Appuyez sur le loquet pour ouvrir le couvercle et vider le bac à poussières.

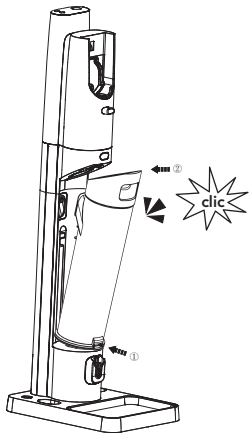

Fermez le couvercle du bac à poussières et remettez-le en place.

 **Avertissement :**

- Utilisez uniquement l'adaptateur fourni par Tineco pour recharger l'appareil.
- Pour éviter tout risque de trébuchement, placez fermement l'appareil sur la base de recharge à proximité d'un mur pendant la charge.
- Pendant de longues périodes d'inutilisation, rangez l'appareil dans un endroit frais et sec. Assurez-vous de recharger entièrement la batterie tous les 3 mois.
- N'exposez pas l'appareil à la lumière du soleil ni au gel. Plage de température recommandée : 4 °C à 40 °C.

Autonomie

- En mode AUTO, l'autonomie est d'environ 60 minutes. Lorsque la puissance MAX est utilisée, l'autonomie est d'environ 15 minutes.
- Les données de l'autonomie estimée sont obtenues par le laboratoire Tineco avec une batterie et des accessoires non motorisés.

Durée de la recharge

- Il faut environ 4 à 5 h pour recharger complètement la batterie.
- Les données estimées ont été obtenues par un laboratoire Tineco à des températures ambiantes comprises entre 4 °C et 40 °C.

FR

Voyants (appareil)

En cours d'utilisation



Voyant Max allumé : mode Max.



Voyant AUTO allumé : mode Auto.



Cinq voyants verts fixes restent allumés : pleine charge.



Trois voyants verts fixes : charge moyenne.



Un voyant vert fixe : charge faible.



Voyant vert clignotant : niveau de la batterie < 5 %.



Boucle LED clignotant avec un bip : impossible de charger, consultez les instructions de dépannage.



Clignotement : le rouleau brosse est obstrué.



Clignotement : soit le filtre, soit le bac à poussières de l'appareil est obstrué.



Clignotement : le capteur à l'intérieur du bac à poussière est obstrué.



Allumé : le Wi-Fi est connecté.



Voyant clignotant : connexion Wi-Fi en cours.



Éteint : le Wi-Fi n'est pas connecté, veuillez vous connecter.

Durant la recharge



Clignotement continu : charge en cours.

Rechargé à 100 %



Niveau de la batterie : 100 %.

Entretien

Remarque :

- Lavez et séchez le filtre HEPA tous les 5 mois et remplacez-le tous les 18 mois.

Bac à poussières et filtre à mailles (Appareil)

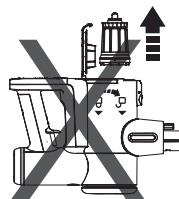
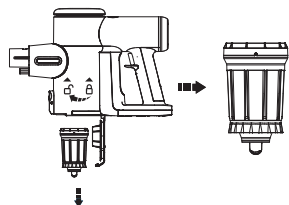

FR

Tournez le filtre à mailles dans le sens antihoraire pour le retirer.

Ne retournez pas l'appareil lorsque vous retirez ou installez le filtre à mailles pour empêcher la poussière de pénétrer dans le moteur.

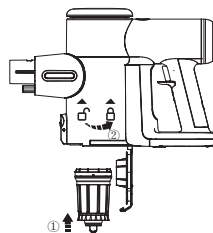
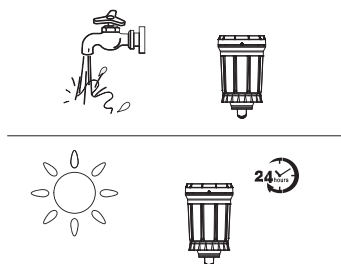

Le filtre à mailles peut être lavé à l'eau courante froide et doit être séché complètement avant d'être réinstallé.

Après le nettoyage, réinstallez le filtre propre dans l'unité principale, puis remplacez le couvercle du bac à poussière.

Filtre HEPA

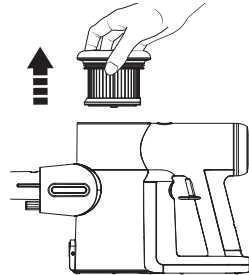

Retirez le filtre HEPA (de conception magnétique) pour le nettoyage. N'utilisez pas l'appareil sans avoir préalablement installé le filtre HEPA.

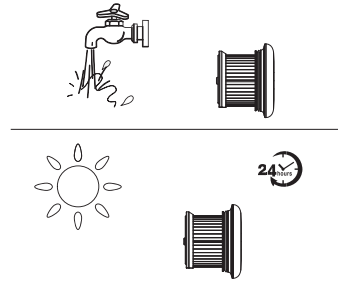

Le filtre HEPA peut être lavé à l'eau courante et doit être séché complètement avant d'être réinstallé.

Capteur à poussière

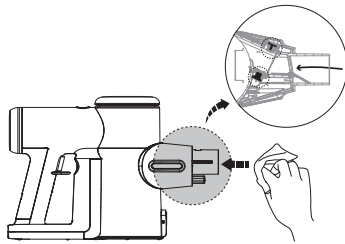

Essuyez la bouche d'aspiration avec un chiffon humide pour éviter l'accumulation de poussière, qui pourrait nuire aux performances de nettoyage.

Mini brosse turbo

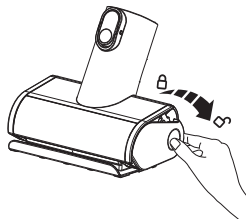

Faites glisser vers le bas le couvercle d'extrémité du rouleau.

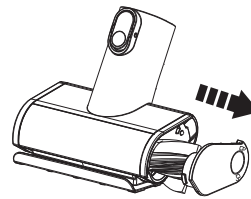

Retirez le rouleau brosse.

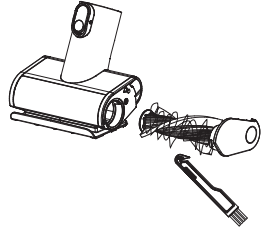

Enlevez les débris enroulés autour du rouleau avec l'outil de nettoyage des poils/cheveux Tineco.

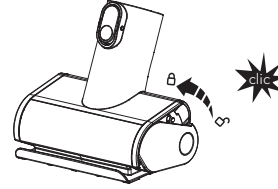

Réinsérez complètement le rouleau brosse en l'inclinant. Poussez-le vers le haut jusqu'à ce qu'il se remette fermement en place (vous entendrez un déclic).

FR

Rouleau brosse

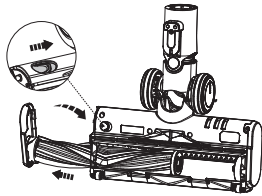

Lorsque l'aspirateur, faites glisser le bouton pour ouvrir le couvercle d'extrémité du rouleau brosse, et faites-le tourner dans le sens antihoraire pour retirer le rouleau brosse.

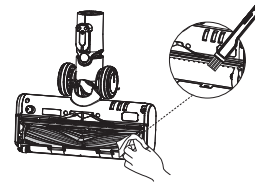

Après avoir retiré le rouleau brosse, nettoyez délicatement la fenêtre de la brosse, la bouche d'aspiration et la rangée des dents en plastique.

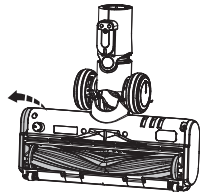

Réinsérez complètement le rouleau brosse dans la fenêtre de brosse et le couvercle d'extrémité peut être tourné dans le sens antihoraire jusqu'à ce qu'il se fermement remette en place.

Avertissement :

- La brosse motorisée contient des composants électriques qui ne peuvent pas être trempés ou lavés à l'eau.
- Pour réduire les risques de blessure, ne touchez pas le rouleau brosse lorsque l'appareil fonctionne.

Scannez le code QR ci-dessous pour accéder à des vidéos sur l'entretien des produits.



Guide de dépannage

Problème	Cause possible	Solution
L'appareil ne s'allume pas	Pas d'alimentation	Rechargez la batterie
	Protection automatique contre la surchauffe	Redémarrez après refroidissement de l'appareil
	L'appareil est bloqué (par ex., le tube, la bouche d'aspiration ou d'autres pièces)	Vérifiez et éliminez les obstructions
Faible puissance d'aspiration	Le bac à poussière et les filtres sont remplis	Nettoyez le bac à poussière et les filtres
	L'appareil est bloqué (par ex., le tube, la bouche d'aspiration ou d'autres pièces)	Éliminez les obstructions
	Le rouleau brosse est entouré de cheveux/poils ou de fibres	Nettoyer le rouleau brosse
La batterie ne peut pas être rechargée	L'aspirateur n'est pas correctement placé sur sa station d'accueil.	Tirez l'aspirateur vers le haut et replacez-le sur la station d'accueil.
Le rouleau brosse est obstrué et le voyant clignote	Le rouleau brosse est bloqué	Éliminez les obstructions
Le voyant d'obstruction de la conduite d'air clignote (accompagné d'un signal sonore).	L'appareil est bloqué, le filtre ou le bac est rempli de poussières	Éliminez les obstructions
Le voyant de dysfonctionnement du capteur de poussière clignote	Le capteur à l'intérieur du bac est bloqué	Nettoyez les saletés sur le capteur interne
L'indicateur Wi-Fi est éteint	Le Wi-Fi n'est pas connecté	Suivez les étapes pour connecter l'appareil au Wi-Fi
Boucle LED clignotant avec un bip	Protection automatique contre la surchauffe	Redémarrez après refroidissement de l'appareil
Bruits de moteur anormaux	L'appareil est bloqué (tube, bouche d'aspiration ou autres pièces)	Éliminez les obstructions

Remarque :

Si le guide de dépannage ci-dessus ne fournit pas de solution, veuillez consulter notre site Web www.tineco.com pour plus d'aide.

Garantie

GARANTIE LIMITÉE DE 2 AN

- Elle s'applique uniquement aux achats effectués auprès des détaillants autorisés de Tineco.
- Elle est soumise au respect des exigences décrites dans ce manuel d'instructions, et est soumise à d'autres conditions décrites ci-dessous.
- Cette garantie est régie et interprétée en vertu des lois du pays dans lequel a eu lieu l'achat. Nous fournissons une garantie de 2 ans ou une période de garantie comme stipulée par le droit local applicable, la période la plus longue étant retenue.

FR

CE QUI EST COUVERT

- Votre appareil Tineco bénéficie d'une garantie de 2 ans contre les défauts d'origine du matériel et de fabrication, lorsqu'il est utilisé à des fins domestiques conformément au manuel d'utilisation de Tineco. Les accessoires motorisés et la batterie achetés séparément sont livrés avec une garantie de 1 an.
- Cette garantie fournit, sans frais supplémentaires, toute la main-d'œuvre et les pièces nécessaires pour assurer que votre appareil est en bon état de fonctionnement pendant la période de garantie.
- Cette garantie n'est valable que pour l'utilisation dans le pays où l'appareil a été vendu.

CE QUI N'EST PAS COUVERT

Tineco ne sera pas responsable des coûts, dommages ou réparations résultant de ce qui suit :

- Appareils achetés auprès d'un revendeur non autorisé.
- Manipulation ou fonctionnement négligent, mauvaise utilisation, abus et/ou manque d'entretien ou utilisation non conforme au manuel d'utilisation Tineco.
- Utilisation de l'appareil autre que pour des usages domestiques normaux, c'est-à-dire, à des fins commerciales ou de location.
- Utilisation de pièces non conformes au manuel d'utilisation Tineco.
- Utilisation de pièces et d'accessoires autres que ceux produits ou recommandés par Tineco.
- Facteurs externes non liés à la qualité et à l'utilisation du produit, tels que la météo, les modifications, les accidents, les pannes électriques, les surtensions ou les catastrophes naturelles.
- Réparations ou modifications effectuées par des parties ou des agents non autorisés.
- Absence de nettoyage des obstructions et autres matières dangereuses de l'appareil.
- Usure normale, y compris l'usure normale des pièces, telles que la poubelle, la ceinture, le filtre, le filtre HEPA, la barre de brosse, le cordon d'alimentation (ou lorsqu'un dommage externe ou un abus est diagnostiqué), les tapis ou planchers endommagés en raison d'une utilisation non conforme aux instructions du fabricant.
- Réduction du temps de décharge de la batterie en raison du vieillissement ou de l'usure de la batterie.

LIMITATIONS DE GARANTIE

- Toute garantie implicite relative à votre appareil, y compris, mais sans s'y limiter, la garantie de qualité marchande ou la garantie d'adéquation à un usage particulier, est limitée à la durée de cette garantie.
- La couverture de la garantie s'applique uniquement au propriétaire d'origine et à la batterie d'origine et n'est pas transférable.
- Cette garantie limitée vous donne des droits légaux spécifiques. Vous pouvez également avoir d'autres droits qui varient selon les régions.
- Les garanties du fabricant peuvent ne pas s'appliquer dans tous les cas, en fonction de facteurs tels que l'utilisation du produit, l'endroit où le produit a été acheté ou la personne à qui vous avez acheté le produit.

Veillez lire attentivement la garantie et contactez le fabricant si vous avez des questions.

SERVICE DE GARANTIE

Enregistrement : Nous vous recommandons vivement, dès l'achat, d'enregistrer votre appareil en vous connectant à notre site officiel (www.tineco.com) ou en scannant le code QR (voir à droite) pour bénéficier d'avantages plus exclusifs. Pour vous enregistrer, veuillez saisir le numéro de série dans son entier (au dos de l'appareil). Le fait de ne pas enregistrer votre appareil ne diminuera pas vos droits de garantie.



Comment faire une réclamation : veuillez conserver votre justificatif d'achat. Pour faire une réclamation dans le cadre de notre garantie limitée, vous devez fournir votre numéro de série et le reçu d'achat original avec la date d'achat et le numéro de commande. Tous les travaux seront effectués par Tineco ou un agent agréé. Toute pièce défectueuse remplacée deviendra la propriété de Tineco. Le service sous cette garantie ne prolongera pas la période de garantie.

Contactez notre service après-vente au **1-855-292-8864** ou visitez le site Web de Tineco à l'adresse **www.tineco.com** pour profiter de l'expertise du service après-vente.

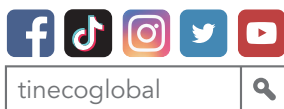

Contact us - We'll get back to you within 1 business day.

Conéctese con nosotros. Nos pondremos en contacto con usted dentro de 1 día laboral.

Contactez-nous. Nous vous répondrons dans 1 jour ouvrable.

 www.tineco.com

 1-855-292-8864