



LINCOLN
Record Player with Stereo Speakers

VWRP-1600



Instruction Manual

Please read carefully before use and keep for future reference

WARNING



CAUTION: To reduce the risk of fire or electric shock, do not expose this appliance to rain or moisture.



WARNING: Invisible laser radiation when open and interlock failed or defeated. Avoid direct exposure to laser beam.



This equipment is a Class II or double insulated electrical appliance. It has been designed in such a way that it does not require a safety connection to electrical earth.



Correct Disposal of this product. This marking indicates that this product should not be disposed with other household wastes throughout the EU. To prevent possible harm to the environment or human health from uncontrolled waste disposal, recycle it responsibly to promote the sustainable reuse of material resources. To return your used device, please use the return and collection systems or contact the retailer where the product was purchased. They can take this product for environmental safe recycling.

Important Safety Instructions

1. Read these instructions – All the safety and operating instructions should be read before this product is operated.
2. Keep these instructions – The safety and operating instructions should be retained for future reference.
3. Heed all warnings – All warnings on the appliance and in the operating instructions should be adhered to.
4. Follow all instructions – All operating and use instructions should be followed.
5. Do not use this apparatus near water – The appliance should not be used near water or moisture – for example, in a wet basement or near a swimming pool, and the like.
6. Clean only with a dry cloth.
7. Do not block any ventilation openings. Install in accordance with the manufacturer's instructions.
8. Do not install near any heat sources such as radiators, heat registers, stoves, or other apparatus (including amplifiers) that produce heat.
9. Protect the power cord from being walked on or pinched particularly at the plugs, power outlets, and at the point where they exit from the apparatus.
10. Only use attachments/accessories specified by the manufacturer.
11. Use only with the cart, stand, tripod, bracket, or table specified by the manufacturer, or sold with the apparatus. When a cart or rack is used, use caution when moving the cart/apparatus combination to avoid injury from tip-over.
12. Unplug the apparatus during lightning storms or when unused for long periods of time.
13. Refer all servicing to qualified personnel. Servicing is required when the apparatus has been damaged in any way, such as power supply cord or plug is damaged, liquid has been spilled or objects have fallen into the apparatus has been exposed to rain or moisture, does not operate normally, or has been dropped.
14. The mains plug is used as disconnect device, the disconnect device shall remain readily operable.
15. **WARNING:** To reduce the risk of fire or electric shock, do not expose this apparatus to rain or moisture. The apparatus shall not be exposed to dripping or splashing and that no objects filled with liquids, such as vases, shall not be placed on apparatus.
16. The use of the equipment in moderate climate.
17. The ventilation should not be impeded by covering the ventilation openings with items, such as newspapers, tablecloths, curtains, etc.
18. Do not place open flame sources, such as lighted candles, on the apparatus.
19. The symbol with ~ indicates AC voltage.
20. **CAUTION.** These servicing instructions are for use by qualified service personnel only. To reduce the risk of electric shock do not perform any servicing other than that contained in the operating instructions unless you are qualified to do so.



This lightning flash with arrowhead symbol within an equilateral triangle is intended to alert the user to the presence of non-insulated "dangerous voltage" within the product's enclosure that may be of sufficient magnitude to constitute a risk of electric shock. Warning: To reduce the risk of electric shock, do not remove cover (or back) as there are no user-serviceable parts inside. Refer servicing to qualified personnel. The exclamation point within and equilateral triangle is intended to alert the user to the presence of important operating and maintenance instructions in the literature accompanying the appliance.



FEATURES

- 3-SPEED TURNTABLE -- 3-Speed Record Player will play all your favorite 33 1/3, 45, 78 RPM Vinyl Records in a Classic Retro Design.
- BLUETOOTH IN -- Allows you to stream music, audiobooks, podcasts, and more from your Phone or another Smart Device. Enjoy the wireless connection with your device up to 33 feet away.
- VERSATILE CONNECTIVITY -- 3.5mm LINE Input and LINE Output for additional connectivity.
- DETACHED SPEAKERS -- two external wired stereo speakers
- AUDIO CONTROLS -- with independent Main, Treble, Bass, and Volume Control
- HINGED DUST COVER -- Included to protect your Device and Vinyl during Playback and Storage.

SPECIFICATIONS

Product Name	Lincoln
Turntable Speed	33 1/3, 45, 78 RPM
Bluetooth® Version	Bluetooth® V5.3
Bluetooth® Frequency	2.40 GHz
Bluetooth® Operating Distance	Up to 33 Feet (10 Meters)*
Input	Line In
Output	Line Out
Speaker PowerOutput	15W x 2
Power Source	AC/DC 100-240V 50/60Hz 15V 2A
Accessories Included	45RPM Adapter, User Manual, Slip Mat, UL/ETL Approved Power Adapter, Quick Setup Guide, Warranty Card

**Distance may vary depending on any objects or interference between devices.*

SPECIFICATIONS AND ACCESSORIES ARE SUBJECT TO CHANGE WITHOUT NOTICE

PRODUCT OVERVIEW

1. Power/Volume Control Knob
2. Treble Control Knob
3. Bass Control Knob
4. Indicator
5. Speed Switch
6. Hold down clip
7. Auto Stop Switch
8. Tonearm Lever
9. Counterweight
10. Platter
11. Mode Button
12. LINE IN Jack
13. LINE Out Jack
14. Speaker L/R Jack
15. Power Jack

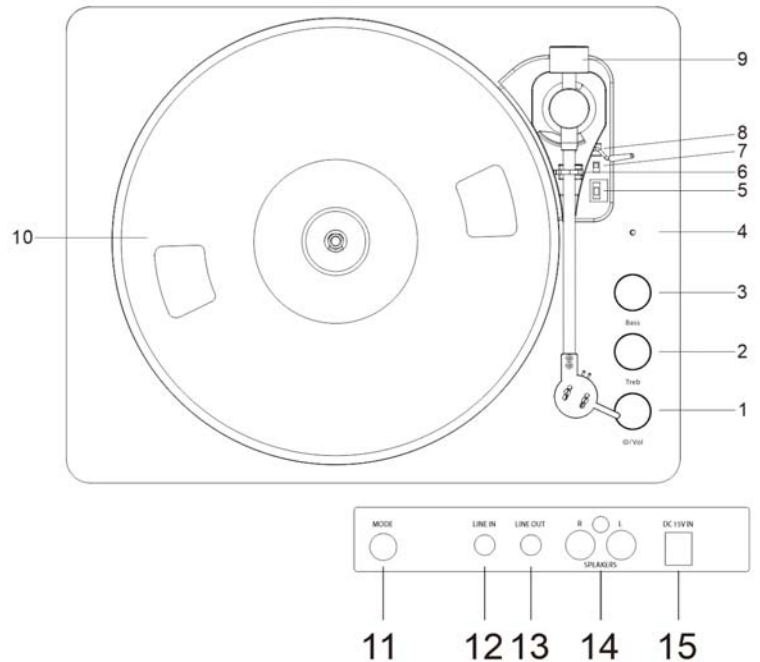

SET UP & BASIC OPERATION

Essential Setup

1. Place the speakers on a flat and level surface. The selected location should be stable and free from vibration.
2. Connect the external speaker cable from the speakers to the main unit's L/R jack.
3. Plug the power cord into the unit first, then plug the adapter into a wall power outlet.
4. Press the Power button on the unit to turn it on and off.

Connect a Bluetooth Device to the turntable.

1. Press the Mode button to enter Bluetooth-In mode. The mode indicator will be blue and quick flashing.
2. Turn on the Bluetooth feature of your audio device, search for "VICTOR VWRP-1600," and pair.
3. Once your device is successfully connected with the speakers, you will hear a short confirmation sound from the speakers, and the function indicator will be solid blue.
4. Play and stream music from your device to the speaker.

Connect the turntable to an external Bluetooth speaker.

1. Press the Mode button to the Bluetooth Out mode. The mode indicator will be blue and slowly flashing. The LED flashes indicate the device is searching for an available Bluetooth speaker.
2. The LED light stays lit When the turntable connects to the Bluetooth speaker. After the speaker is paired successfully, a turntable audio signal can be transmitted. (Remark: Place the Bluetooth receiver device within 1m of the unit to connect correctly.)
3. Under Bluetooth Out mode, Only the main volume knob can control the volume of the external Bluetooth speaker. But the treble/bass knob on the unit cannot control the volume of the external Bluetooth speaker.

SET UP & BASIC OPERATION

Turntable Operation

1. Press the mode button to the Phono mode. The mode indicator will be green.
2. Select the desired speed (33 1/3, 45, 78) and place the record on the platter.
(Remark: When playing a 45 RPM record, please use the 45 RPM adapter.)
3. Remove the stylus protector from the stylus. Release the tone arm from the tone arm clip.
4. Use the tonearm lever to raise the tonearm. Move the tonearm gently to the desired position over the record. Push the lift lever again to slowly descend the tonearm onto the desired position on the record to start playing.
5. When the record is finished playback, push the tonearm lever again to lift the tonearm. And return the tonearm to the armrest. Use the tonearm lever to descend the tonearm.

Remark:

1. When the Auto-stop switch is "ON," the record will stop automatically when finished. When the Auto-stop switch is "OFF," the record will not stop automatically when finished.
2. Do not touch the stylus tip with your fingers.

LINE IN

Press the mode button to LINE IN mode. The mode indicator will be cyan. Connect one end of a 3.5 mm audio cable (not included) to the speaker's LINE IN jack, then connect the other end to the output jack of your audio device (such as a Mobile phone or MP3 Player).

LINE OUT

You can connect the unit to an external stereo or speaker system by connecting a device to the LINE Out jack on the back of the unit. The LINE Out jack is not meant to be connected directly to passive/un-powered speakers.

TROUBLESHOOTING

There is no power

- Power cord is not properly connected.
- No power at the power outlet.

There is no sound from the speakers

- The speaker jack is not properly connected.

The speakers could not be connected to my Bluetooth device

- The device's Bluetooth function is not turned on.
- The speakers are actively connected to another Bluetooth device.

The turntable speaker stop before the record is finished.

- Adjust the Auto-stop switch to "OFF" position.

FCC NOTICE

This device complies with Part 15 of the FCC Rules. Operation is subject to the following two conditions: (1) this device may not cause harmful interference, and (2) this device must accept any interference received, including that may cause undesired operation.

NOTE: This equipment has been tested and found to comply with the limits for a Class B digital device, pursuant to Part 15 of the FCC Rules. These limits are designed to provide reasonable protection against harmful interference in a residential installation. This equipment generates, uses, and can radiate radio frequency energy and, if not installed and used in accordance with the instructions, may cause harmful interference to radio communications. However, there is no guarantee that interference will not occur in a particular installation. If this equipment does cause harmful interference to radio or television reception, which can be determined by turning the equipment on and off, the user is encouraged to try to correct the interference by one or more of the following measures:

- Reorient or relocate the receiving antenna.
- Increase the separation between the equipment and receiver.
- Connect the equipment into an outlet on a circuit different from that to which the receiver is connected.
- Consult the dealer or an experienced radio/TV technician for help.

WARNING: Any changes or modifications not expressly approved by the party responsible for compliance could void the user's authority to operate this equipment.

The device must not be colocated or operating in conjunction with any other antenna or transmitter.

SUPPORT

We do our best to offer high quality products to our customers. If you experience any issues or problems with your product, please contact customer support as many issues can be quickly resolved.

If you have problems with your device, please consult the instructions in this manual. Please also visit us on the web at www.naxa.com to get up to the minute news, alerts, and documentation for your device. For additional assistance, please contact Naxa Technical Support.

Naxa Technical Support

2320 East 49th St.

Vernon, CA 90058

(866) 411-6292

<http://www.naxa.com/supportcenter>

Made in China

**This product has been manufactured and sold under the responsibility of NAXA ELECTRONICS INC.*

VICTOR and the DOG & GRAMOPHONE logo are trademarks used under license by NAXA ELECTRONICS INC.

Further information at www.victor-brand.com.

All other products, services, companies, trademarks, trade or product names and logos referenced herein are the property of their respective owners.



LINCOLN
Tocadiscos con Parlantes Estéreo
VWRP-1600



Manual de Operación

FAVOR DE LEER EL MANUAL COMPLETAMENTE ANTES DE OPERAR ESTE PRODUCTO.
CONSERVAR EL MANUAL PARA FUTURAS REFERENCIAS

ADVERTENCIA

	<p style="text-align: center;">PRECAUCIÓN RIESGO DE CHOQUE ELÉCTRICO, NO ABRIR</p>	
<p>El símbolo del relámpago con punta de flecha dentro de un triángulo equilátero, es diseñado para advertir al usuario de VOLTAJES PELIGROSOS no aislados dentro del aparato que pueden ser de suficiente magnitud para constituir un riesgo de choque eléctrico para las personas.</p>	<p>PRECAUCIÓN: PARA REDUCIR EL RIESGO DE CHOQUE ELÉCTRICO NO REMOVER LA CUBIERTA (O TAPA), DENTRO DE ESTE APARATO NO HAY PARTES QUE EL USUARIO PUEDA DARLE SERVICIO, EN SU CASO ACUDIR A UN CENTRO DE SERVICIO AUTORIZADO O CON PERSONAL CALIFICADO</p>	<p>El símbolo de exclamación dentro de un triángulo equilátero, es diseñado para alertar al usuario de la presencia de instrucciones importantes de operación, mantenimiento y servicio que acompañan al producto.</p>

PRECAUCION: Para reducir el riesgo de fuego o choque eléctrico, no exponer este producto al goteo o salpicadura de agua, a la lluvia o humedad. No colocar objetos con líquidos, como vasos con agua cerca o encima del producto.



ADVERTENCIA: Radiación laser invisible al abrir y liberar los seguros. Evitar la exposición directa al rayo láser



Este equipo es un aparato eléctrico Clase II o doble aislamiento. Ha sido diseñado de tal forma que no requiere una conexión de seguridad a tierra eléctrica.



Al término de la vida útil de este producto, no debe ser desechado en la basura doméstica para evitar daños al medio ambiente, en su caso acudir al centro de desechos sólidos de su localidad. La separación adecuada de los desechos ayuda a evitar posibles efectos negativos sobre la salud humana y el medio ambiente y promueve el reciclaje de los materiales que componen el producto. Informarse en su localidad sobre los organismos de eliminación de este tipo de desechos

Importantes Instrucciones de Seguridad

1. Leer las instrucciones. Deben leerse todas las instrucciones de operación y de seguridad antes de operar este producto.
2. Conservar las instrucciones. Deben conservarse las instrucciones de operación y seguridad para futuras referencias.
3. Poner atención a las advertencias. Las advertencias en el producto y las instrucciones de operación y seguridad deben de respetarse.
4. Seguir las instrucciones. Deben seguirse todas las instrucciones de uso y operación.
5. Agua y humedad. No usar este producto cerca del agua, por ejemplo, cerca de una bañera, lavabo, fregadero de cocina o de lavar, sótanos húmedos o cerca de una piscina.
6. Limpieza. Desconectar el cordón de alimentación del tomacorriente antes de darle mantenimiento o limpieza al producto. Limpiar con una tela, suave, limpia y seca, No usar limpiadores líquidos o en aerosol.
7. Ventilación. Las ranuras y aberturas en la parte posterior y posterior del gabinete son provistas para la ventilación y asegurar la buena operación del producto y protegerlo del sobrecalentamiento. No deben bloquearse o taparse estas aberturas, colocando el producto sobre una cama, sofá alfombra u otra superficie similar. El producto no debe colocarse cerca o sobre un radiador o fuentes de calor. Este producto no debe colocarse en un librero o estante que impida el flujo del aire a través de las ranuras de ventilación.
8. Calor. El producto debe colocarse lejos de fuentes de calor como radiadores, registros de calor, estufas u otros productos que producen calor (incluso amplificadores).
9. Protección del cordón de alimentación. El cordón de alimentación debe colocarse de forma tal que no exista probabilidad de pisarlo o apretarlo sobre los lugares donde será colocado o contra el producto mismo. Poner atención particular en el cordón, la clavija, el tomacorriente y en los puntos en donde estos salen del producto.
10. Accesorios. Usar solo accesorios/refacciones recomendadas por el fabricante.
11. Usar armarios, estantes o bases recomendados por el fabricante o vendidos con el producto. Cuando el producto se coloca sobre un carrito, tener cuidado al desplazarlos para evitar lesiones por caídas o tropezos
12. Tormentas eléctricas o periodos sin uso. Desconectar este producto del tomacorriente durante tormentas eléctricas o cuando no va ser usado por un periodo largo de tiempo para protegerlo.
13. Referir todo el servicio al centro de servicio autorizado. El servicio es necesario cuando el producto se ha dañado de alguna manera, como cuando el cordón de alimentación o clavija están dañados, se ha derramado líquido o han caído objetos dentro del producto, ha estado expuesto a la lluvia o la humedad, no funciona normalmente, ha sido dañado o ha caído.
14. Si la clavija se utiliza como dispositivo de desconexión, el dispositivo de desconexión debe permanecer fácilmente operable.
15. Este producto está diseñado para operar en un clima moderado.
16. Para prevenir riesgo de fuego, no colocar el producto bajo los rayos directos del sol, cerca de fuentes de flama (velas, veladoras) u otras fuentes de calor.
17. El símbolo “~” significa que el voltaje es de corriente alterna (tomacorriente domestico).
18. **PRECAUCION:** Estas instrucciones de servicio son para uso exclusivo del personal de servicio calificado. Para reducir el riesgo de fuego o choque eléctrico, no realizar ningún servicio que no sea el contenido en las instrucciones de funcionamiento.

El símbolo del relámpago con punta de flecha dentro de un triángulo equilátero, es diseñado para advertir al usuario de VOLTAJES PELIGROSOS no aislados dentro del aparato que pueden ser de suficiente magnitud para constituir un riesgo de choque eléctrico para las personas. El símbolo de exclamación dentro de un triángulo equilátero, es diseñado para alertar al usuario de la presencia de instrucciones importantes de operación, mantenimiento y servicio que acompañan al producto.



CARACTERÍSTICAS

- **TOCADISCOS DE 3 VELOCIDADES:** Tocabiscos de 3 velocidades, reproduce los discos de vinilo favoritos de 33 1/3, 45 y 78 rpm grabados en un Diseño Retro Clásico.
- **ENTRADA BLUETOOTH IN:** Permite transmitir música, audiolibros, podcasts y más desde su teléfono u otro dispositivo inteligente. Disfrute de la conexión inalámbrica con su dispositivo hasta 10 metros de distancia.
- **CONECTIVIDAD VERSÁTIL:** Entrada Auxiliar de Ø 3.5 mm y salida de Línea para conectividad adicional.
- **BOCINAS ESTÉREO INDEPENDIENTES:** Dos bocinas estéreo alámbricas externas.
- **CONTROLES DE AUDIO:** Con control independiente principal, Agudos, Graves y Volumen.
- **CUBIERTA CONTRA POLVO CON BISAGRAS:** Cubierta para proteger el tocadiscos y los discos de vinilo durante la reproducción y almacenamiento.

ESPECIFICACIONES

Nombre del Producto	LINCOLN
Velocidad de reproducción (rpm)	33 1/3, 45, 78 rpm
Versión Bluetooth®	V5.3
Rango de Frecuencia	2.40 GHz
Distancia de Transmisión Bluetooth®	10 metros*
Entrada	Entrada de Línea
Salida	Salida de Línea
Potencia de salida	2 x 15 W
Fuente de alimentación	Adaptador ca/cc: Entrada: 100-240 V~ 50/60Hz Salida: 15 Vcc 2A
Accesorios	Adaptador de 45 rpm, Tapete antideslizante, Adaptador de corriente ca/cc, Guía rápida de ajustes, tarjeta de garantía

* La distancia puede variar dependiendo de cualquier objeto o interferencia entre los dispositivos.

LAS ESPECIFICACIONES Y EL DISEÑO DE ESTE PRODUCTO ESTÁN SUJETOS A CAMBIOS PARA MEJORAS DE LOS MISMOS, SIN PREVIO AVISO

DESCRIPCION DE PARTES

1. Interruptor / Control de Volumen
2. Control de sonidos agudos
3. Control de sonidos graves
4. Indicador
5. Selector de Velocidad
6. Seguro del brazo
7. Interruptor de detención automática
8. Palanca del brazo fonocaptor
9. Contrapeso
10. Plato giratorio
11. Botón de Modo
12. Entrada Auxiliar
13. Salida de línea
14. Conectores Bocinas Izquierda y Derecha
15. Conector Entrada de Alimentación

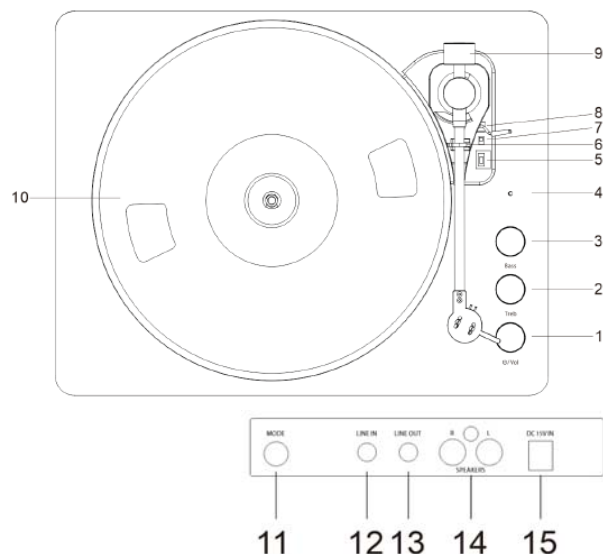

OPERACION BASICA Y AJUSTES

Ajustes Esenciales

1. Colocar las bocinas sobre una superficie plana y nivelada. La ubicación seleccionada debe ser estable y libre de vibraciones.
2. Conectar los cables de las bocinas en los conectores para bocina izquierda "L" y derecha "R".
3. Conectar la salida del adaptador de corriente al conector de entrada de alimentación de la unidad, entonces conectar el adaptador de corriente a un tomacorriente de pared.
4. Girar el "Interruptor / Control de Volumen" en sentido de las manecillas del reloj, para Encender la unidad.

Sincronía de un Dispositivo Bluetooth® al Tocabiscos (Entrada Bluetooth®)

1. Presionar "Modo" hasta seleccionar el modo de Entrada Bluetooth® "BT IN". El led indicador de modo comenzará a destellar en azul, indicando que el tocadiscos está en modo de sincronía.
2. En el dispositivo Bluetooth® externo, activar la función de Bluetooth® y la búsqueda de dispositivos. Seleccionar "VICTOR VWRP-1600" para iniciar la sincronía Bluetooth®.
3. Cuando el dispositivo Bluetooth® se sincroniza con el tocadiscos, escuchará un sonido corto de notificación y el led azul permanecerá encendido indicando que la sincronía ha sido exitosa.
4. Ahora puede reproducir los archivos de audio de su dispositivo Bluetooth® de forma inalámbrica a través de las bocinas del tocadiscos.

Conexión del tocadiscos a una bocina Bluetooth® externa (Salida Bluetooth®)

1. Presionar "Modo" hasta seleccionar el modo de Salida Bluetooth® "BT OUT". El led indicador de modo comenzará a destellar en azul, indicando que el tocadiscos está en modo de sincronía.
2. Encender el dispositivo receptor Bluetooth® externo (Bocina o Auriculares Bluetooth®) e ingresar al modo de sincronía. La unidad del tocadiscos y el receptor Bluetooth® externo se conectarán automáticamente, escuchará un breve sonido de confirmación y el indicador de función se iluminará en azul fijo. (Observación: colocar el dispositivo receptor Bluetooth® a 1 m del tocadiscos para sincronizarlo correctamente).
3. En el modo de salida Bluetooth, solo el "Interruptor / Control de volumen" puede controlar el volumen de la bocina Bluetooth® externa, la unidad no puede controlar el volumen de los sonidos graves o agudos de la bocina Bluetooth® externa.

OPERACION BASICA Y AJUSTES

Operación del tocadiscos

1. Presionar "Modo" hasta seleccionar el modo de Tocabiscos "PH". El indicador de modo se ilumina en verde.
2. Seleccionar la velocidad deseada (33 1/3, 45, 78) y colocar el disco en el plato. (Observación: Al reproducir un disco de 45 rpm, utilizar el adaptador de 45 rpm).
3. Retirar el protector de la aguja óptica. Liberar el seguro del brazo fonocaptor del soporte.
4. Utilizar la palanca para levantar el brazo fonocaptor. Mover el brazo suavemente a la posición deseada sobre el disco. Deslizar hacia abajo la palanca de elevación nuevamente para descender lentamente el brazo hasta la posición deseada en el disco para iniciar la reproducción.
5. Al terminar de reproducirse el disco, presione la palanca del brazo nuevamente para levantarlo y regresar el brazo al soporte. Usar la palanca del brazo para bajar el brazo.

Observaciones:

- Cuando el interruptor de detención automática esté en posición de activado "ON", la reproducción se detiene automáticamente al terminar de reproducir la última pista.
- Cuando el interruptor de detención automática esté en la posición de desactivado "OFF", la reproducción no se detendrá automáticamente al terminar de reproducir la última pista.
- No tocar la punta de la aguja óptica con los dedos.

Entrada Auxiliar

Presionar "Modo" hasta seleccionar el modo de Entrada Auxiliar "LINE IN". El indicador de modo se ilumina en verde turquesa. Conectar un extremo del cable de audio de Ø 3.5 mm (no incluido) al conector de Entrada de Auxiliar de la unidad, conectar el otro extremo al conector de salida del dispositivo de audio externo (por ejemplo, teléfono celular o reproductor MP3).

Salida de Línea

Puede conectar la unidad a un sistema estéreo externo o a un sistema de bocinas a través del conector de Salida de Línea, localizado en la parte posterior de la unidad. El conector de Salida de Línea no está diseñado para conectarse directamente a bocinas pasivas/sin alimentación.

GUIA PARA SOLUCION DE PROBLEMAS

No enciende

- El adaptador de corriente no está conectado adecuadamente a la unidad y tomacorriente.
- No hay energía en el tomacorriente.

No hay salida de audio en las bocinas

- Los cables de las bocinas no están conectados adecuadamente en los conectores de la unidad.

Las bocinas no pueden conectarse al dispositivo Bluetooth®

- La función Bluetooth® del dispositivo externo no está activada.
- Las bocinas están conectada a otro dispositivo Bluetooth®

El tocadiscos se detiene antes de que la reproducción del disco de vinilo finalice

- Coloca el interruptor de detención automática en la posición de desactivado "OFF".

NOTICIA FCC

Este dispositivo cumple con la parte 15 de las reglas FCC. La operación del aparato está sujeta a las dos siguientes condiciones: (1) Este aparato no puede causar interferencia perjudicial y (2) este aparato debe aceptar cualquier interferencia recibida, incluyendo interferencias que puedan causar un funcionamiento no deseado.

NOTA: Este producto ha sido probado y cumple con las limitaciones de un equipo digital Clase B, de acuerdo con la Parte 15 de las Normas FCC. Estos límites están diseñados para permitir una protección razonable contra interferencia dañina en una instalación residencial. Este equipo genera, usa y puede emitir energía de frecuencia radial y, de no ser instalado y utilizado de acuerdo con las instrucciones, puede causar interferencia dañina a las comunicaciones radiales. Sin embargo, no existe garantía de que la interferencia no pueda ocurrir en una instalación particular. Si este equipo causa una interferencia dañina a la recepción de la radio o la televisión, lo cual se puede determinar encendiendo y apagando el equipo, se recomienda al usuario tratar de corregir la interferencia mediante una o más de las siguientes medidas:

- Orientar o reubicar la antena receptora.
- Aumentar la separación entre el equipo y el receptor.
- Conectar el equipo a un tomacorriente o circuito de alimentación diferente al del receptor.
- Consultar a su proveedor o a un técnico de radio y televisión.

ADVERTENCIA: Cualquier cambio o modificación no expresamente aprobada por la parte responsable del cumplimiento puede anular la autoridad del usuario para operar este producto.

Este producto no debe ser colocado u operado en conjunto con cualquier otra antena o transmisor.

Para cumplir con las pautas de exposición a radiofrecuencia de la FCC, colocar el producto a una distancia mínima de 20 cm de las personas cercanas.

SOPORTE

Hacemos todo lo posible para ofrecer productos de alta calidad a nuestros clientes. Si experimenta algún problema con su producto, comuníquese con el servicio de atención al cliente, muchos problemas se pueden resolver rápidamente.

Si tiene problemas con su dispositivo, consulte las instrucciones de este manual. También visítenos en la página web en www.naxa.com para obtener noticias, alertas y documentación actualizadas para su dispositivo. Para obtener asistencia adicional, comuníquese con el soporte técnico de Naxa.

Soporte Técnico Naxa

2320 East 49th St.

Vernon, CA 90058

(866) 411-6292

<http://www.naxa.com/supportcenter>

Hecho en China

Este producto es fabricado y vendido bajo la responsabilidad de NAXA ELECTRONICS INC.

Los logotipos de VICTOR y el Perro con el Fonógrafo son marcas registradas usadas bajo licencia por NAXA ELECTRONICS INC. Para más información en www.victor-brand.com.

Todos los demás productos, servicios, empresas, marcas registradas, nombres comerciales o de productos y logotipos a los que se hace referencia en este documento son propiedad de sus respectivos dueños.