

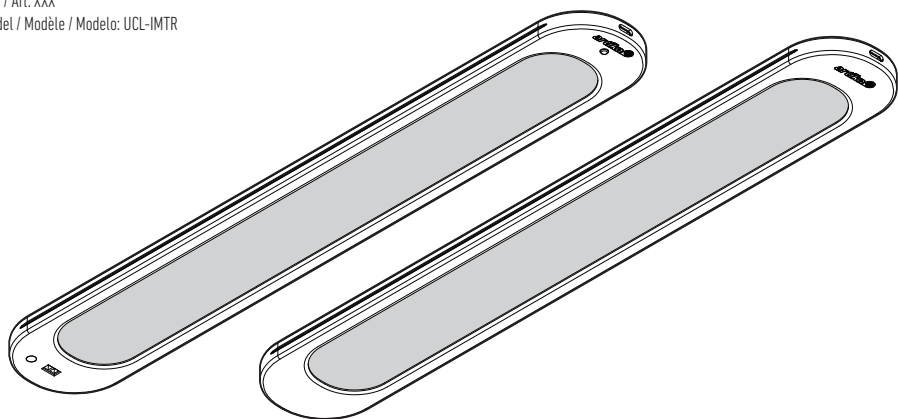

Itm. / Art. XXX

Model / Modèle / Modelo: UCL-IMTR



LED under-cabinet light kit - Impulse™

## INSTRUCTION MANUAL

IMPORTANT: READ CAREFULLY AND KEEP.

Ensemble d'éclairage sous-armoire à DEL - Impulse<sup>MC</sup>

## MANUEL D'INSTRUCTIONS

IMPORTANT : À LIRE ATTENTIVEMENT ET À CONSERVER.

Set de luminaria LED bajo armario - Impulse<sup>MR</sup>

## MANUAL DE INSTRUCCIONES

IMPORTANTE: LEER DETENIDAMENTE Y CONSERVAR.



Intertek







Rev. 12-01-2024

Made in China  
Fabriqué en Chine  
Hecho en China

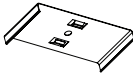
Residential use only  
Usage résidentiel seulement  
Uso residencial solamente

Indoor use only  
Usage intérieur seulement  
Uso interiores solamente

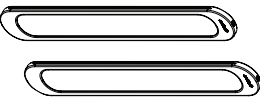
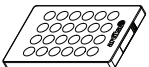
**INCLUDED HARDWARE**  
**MATÉRIEL INCLUS**  
**HERRAMIENTAS INCLUIDO**

Item Pièce Pieza	Description Description Descripción	Quantity Quantité Cantidad
<p><b>A</b></p> 	<p>Retaining screw Vis de fixation Tornillo de fijación</p>	<p>x 6 + 3 extras</p>
<p><b>B</b></p> 	<p>Mounting plate Plaque de montage Placa de montaje</p>	<p>x 1</p>
<p><b>C</b></p> 	<p>USB-C Power wire (450 mm / 18 in) Câble électrique USB-C (450 mm / 18 po) Câble eléctrico USB-C (450 mm / 18 pulg)</p>	<p>x 2</p>
<p><b>D</b></p> 	<p>USB-C Power wire (910 mm / 36 in) Câble électrique USB-C (910 mm / 36 po) Câble eléctrico USB-C (910 mm / 36 pulg)</p>	<p>x 2</p>
<p><b>E</b></p> 	<p>Power supply Bloc d'alimentation Fuente de alimentación</p>	<p>x 1</p>
<p><b>F</b></p> 	<p>LED panel with sensor Panneau à DEL avec capteur Panel de LED con sensor</p>	<p>x 1</p>
<p><b>G</b></p> 	<p>LED panel Panneau à DEL Panel de LED</p>	<p>x 2</p>
<p><b>H</b></p> 	<p>Remote control Télécommande Remoto</p>	<p>x 1</p>
<p><b>I</b></p> 	<p>Remote control holder Support de télécommande Soporte de control remoto</p>	<p>x 1</p>

**STEP-BY-STEP INSTALLATION**  
**INSTALLATION DÉTAILLÉE**  
**INSTALACIÓN ETAPA POR ETAPA**

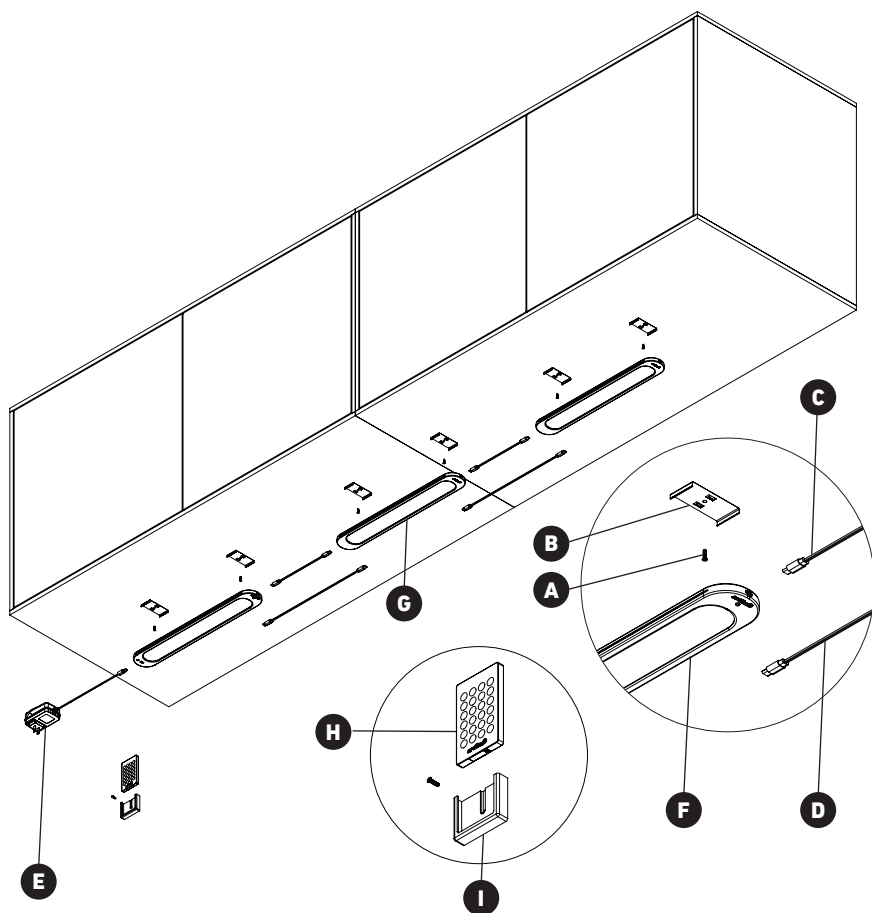

**WHAT YOU WILL NEED**  
**VOUS AUREZ BESOIN**  
**LO QUE NECESITARÁ**

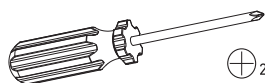

**Screwdriver**  
**Tournevis**  
**Destornillador**



**Do not use a dimmer, since one is already integrated into the under-cabinet light fixture.**

**Ne pas utiliser de gradateur, celui-ci est intégré au luminaire.**

**No use un regulador de intensidad, está integrado en la luminaria.**

**IMPORTANT ...**

The installer and/or user must read, understand and follow these instructions before installing the product. This product must be properly installed before it is used. If instructions are not followed, the manufacturer will not be held responsible for any problems or product malfunction. Failure to follow installation and/or operating instructions voids the warranty.

**To reduce the risk of fire, electric shock, or injury to persons:**

- a) Use only insulated staples or plastic ties to secure cords;
- b) Route and secure cords so that they will not be pinched or damaged when the cabinet is pushed to the wall;
- c) Position the portable cabinet light with respect to the cabinet so the lamp replacement markings are able to be read during relamping;
- d) Not intended for recessed installation in ceilings, or soffits; and
- e) The National Electrical Code (NEC) does not permit cords to be concealed where damage to insulation may go unnoticed. To prevent fire danger, do not run cord behind walls, ceilings, soffits, or cabinets where it may be inaccessible for examination. Cords should be visually examined periodically and immediately replaced when any damage is noted.

**IMPORTANT ...**

Avant l'installation de ce produit, l'utilisateur et/ou l'installateur doit avoir lu et compris ces instructions. Cet appareil doit être installé convenablement avant usage. Si ces instructions ne sont pas respectées, le fabricant ne pourra être tenu responsable d'aucun problème ou dysfonctionnement du produit. Le non-respect des instructions d'installation et/ou d'utilisation annulera la garantie.

**Pour réduire les risques d'incendie, de choc électrique ou de blessure corporelle:**

- a) Utiliser uniquement des agrafes isolées ou des attaches en plastique pour fixer les cordons;
- b) Acheminer et fixer les cordons de manière à ce qu'ils ne soient ni pincés ni endommagés lorsque l'armoire est poussée contre le mur;
- c) Positionner l'éclairage portatif sur l'armoire de manière à ce que les marques de remplacement des lampes puissent être lues;
- d) Non destiné à être encastré dans des plafonds ou des soffites; et
- e) Le National Electrical Code (NEC) n'autorise pas la dissimulation de cordons si des dommages à l'isolation peuvent passer inaperçus. Pour éviter tout risque d'incendie, ne faites pas passer le cordon derrière les murs, les plafonds, les soffites ou les armoires où il pourrait être inaccessible aux fins d'examen. Les cordons doivent être visuellement examinés périodiquement et immédiatement remplacés lorsque tout dommage est remarqué.

**IMPORTANTE ...**

El instalador o usuario deben leer detenidamente las instrucciones antes de instalar el producto, comprenderlas y seguirlas al pie de la letra. El producto debe estar correctamente instalado antes de su uso. Si no se siguen las instrucciones, el fabricante no se hará responsable de problemas o de un funcionamiento incorrecto del producto. Si no se sigue las instrucciones de instalación o de uso, se anulará la garantía.

**Para reducir el riesgo de incendio, descarga eléctrica o lesiones a personas:**

- a) Use solo grapas aisladas o precintos de plástico para asegurar los cables;
- b) Encamine y asegure los cables para que no se pellizquen o dañen cuando el armario se empuje hacia la pared;
- c) Coloque la luz del armario portátil con respecto al armario de modo que las marcas de reemplazo de la lámpara puedan leerse durante el cambio de lámpara;
- d) No está destinado a la instalación empotrada en techos o plafones; y
- e) El Código de Electricidad Nacional (NEC) no permite que los cables se oculten donde el daño al aislamiento puede pasar desapercibido. Para evitar el peligro de incendio, no pase el cable detrás de paredes, techos, plafones o armarios donde pueda ser inaccesible para su examen. Los cables deben examinarse visualmente de forma periódica y reemplazarse de inmediato cuando se observe algún daño.

1

UNDERMOUNT INSTALLATION, SURFACE MOUNTING  
INSTALLATION SOUS PLAN, SURFACE DE FIXATION  
INSTALACIÓN ABAJO, SUPERFICIE DE ENSAMBLAJE

---

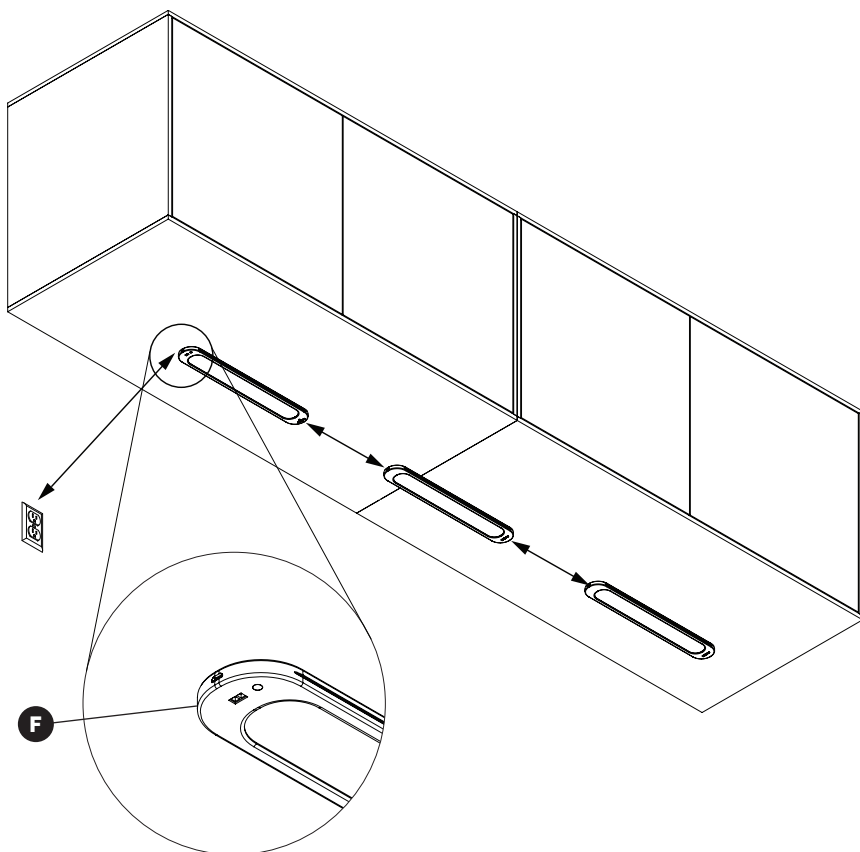

*Make sure to plug the panel with the motion sensor into the power outlet first.*

*S'assurer de brancher le panneau muni du détecteur de mouvement en premier dans la prise de courant.*

*Asegúrese de enchufar primero en una toma de corriente el panel con detector de movimiento*

2

UNDERMOUNT INSTALLATION, SURFACE MOUNTING  
INSTALLATION SOUS PLAN, SURFACE DE FIXATION  
INSTALACIÓN ABAJO, SUPERFICIE DE ENSAMBLAJE

---

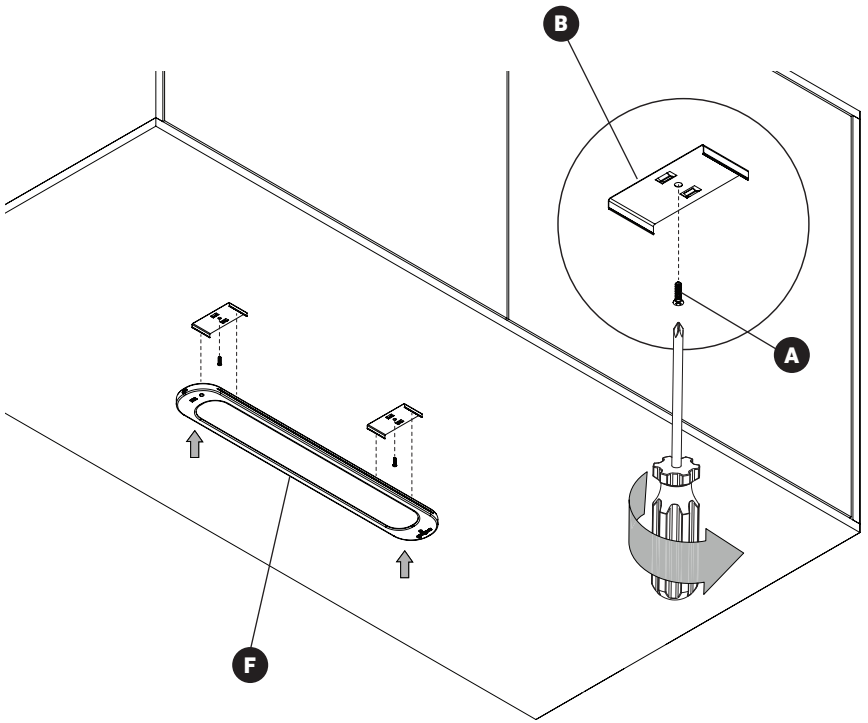

3

UNDERMOUNT INSTALLATION, SURFACE MOUNTING  
INSTALLATION SOUS PLAN, SURFACE DE FIXATION  
INSTALACIÓN ABAJO, SUPERFICIE DE ENSAMBLAJE

---

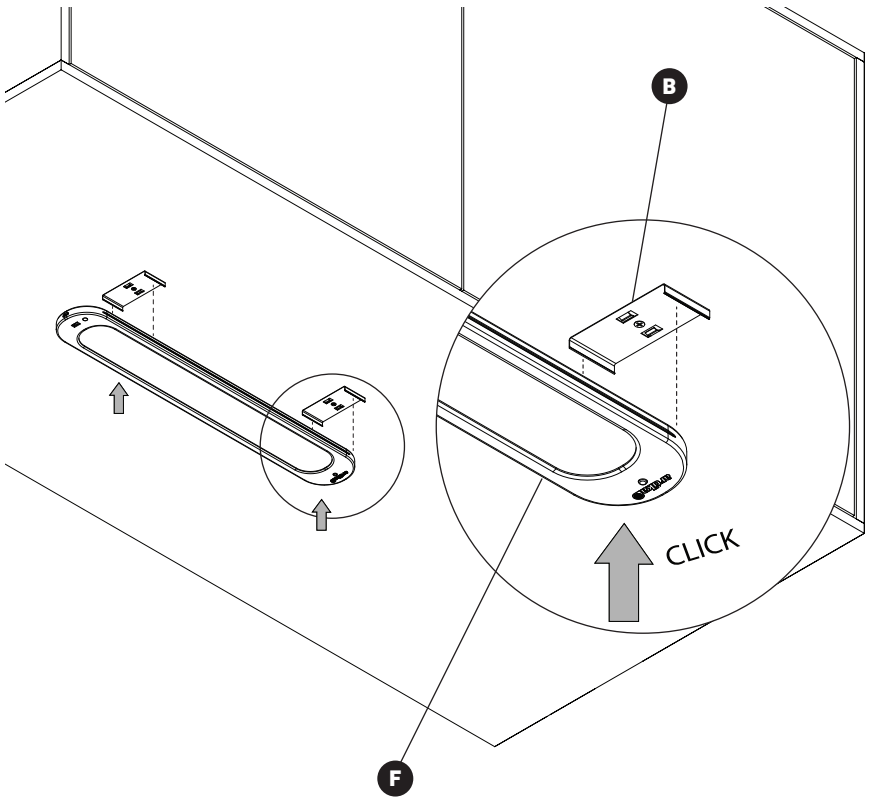

# 4 CONNECTION BRANCHEMENT CONEXIÓN

---

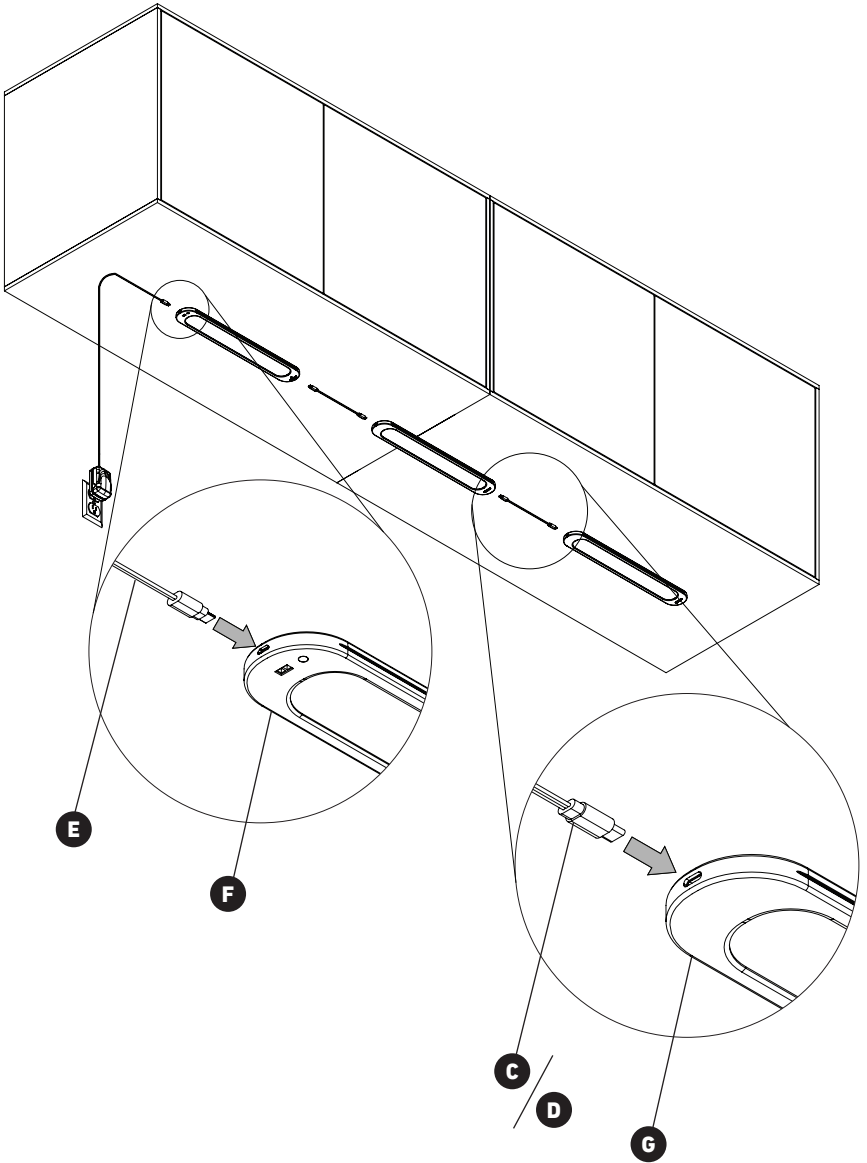



# 5 FUNCTIONING FONCTIONNEMENT MARCHA

A. Switching on/off: Swipe your hand at a distance of about 5cm from the detector to turn on/off the light panels (fig. 1).

B. Brightness function: Keep your hand at a maximum distance of 5cm until the desired brightness is reached. Remove hand to maintain the desired brightness. Repeat the operation to adapt / change the brightness (fig. 2).

C. Function Adjustable white technology: Press the white button on the first LED panel (fig. 2).

Presets: 3000K - 4000K - 5000K

RGB ??

A. Allumer/Eteindre: Agiter la main à une distance d'environ 5cm du détecteur pour allumer les panneaux lumineux (fig. 1).

B. Fonction intensité lumineuse: Maintenir la main à une distance maximum de 5cm jusqu'à ce que l'intensité lumineuse désirée soit atteinte. Retirer la main pour maintenir la luminosité désirée. Répéter l'opération pour adapter /changer l'intensité lumineuse (fig. 2).

C. Fonction technologie de blanc réglable: Presser le bouton blanc du premier panneau à DEL (fig. 2).

Préréglages: 3000K - 4000K - 5000K

A. Encendido/apagado: Agite la mano a una distancia de aproximadamente 5 cm del detector para encender/apagar los paneles de luz (fig. 1).

B. Función de intensidad de luz: Mantenga la mano a una distancia máxima de 5 cm hasta alcanzar la intensidad de luz deseada. Retire la mano para mantener la intensidad deseada. Repita la operación para adaptar/cambiar la intensidad de la luz (fig. 2).

C. Función de tecnología de temperatura de color ajustable: Presione el botón blanco en el primer panel de LED (fig. 2).

Preestablecidos: 3000K - 4000K - 5000K

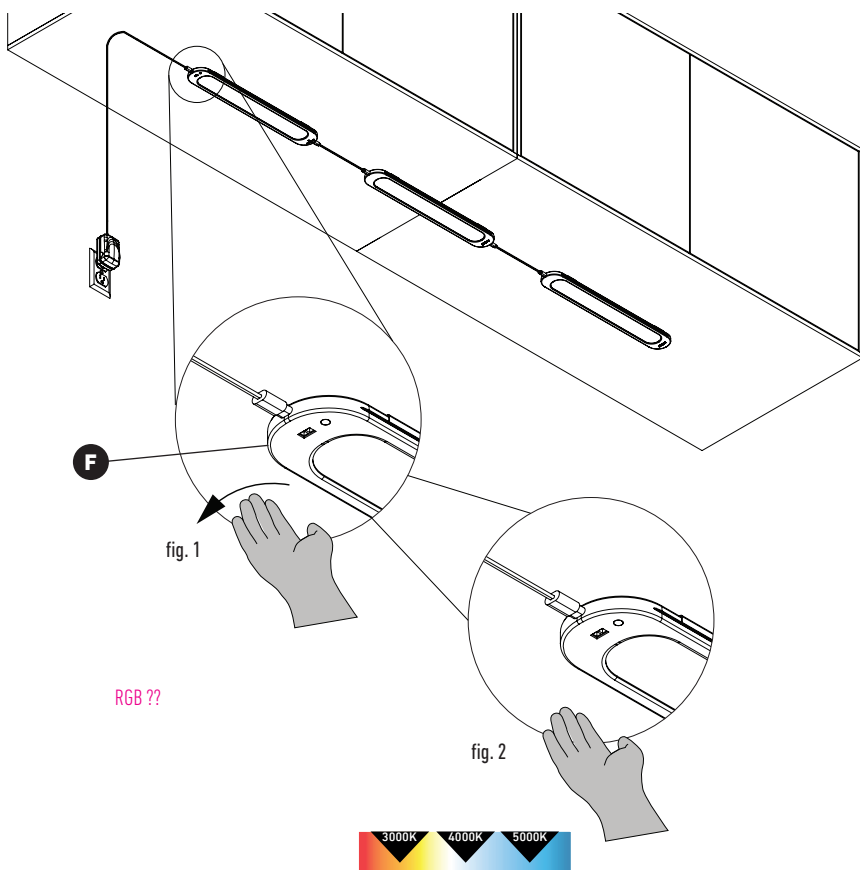

6

INSTALLING THE REMOTE CONTROL HOLDER  
INSTALLATION DU SUPPORT DE TÉLÉCOMMANDE  
INSTALACIÓN DEL SOPORTE DEL CONTROL REMOTO

---

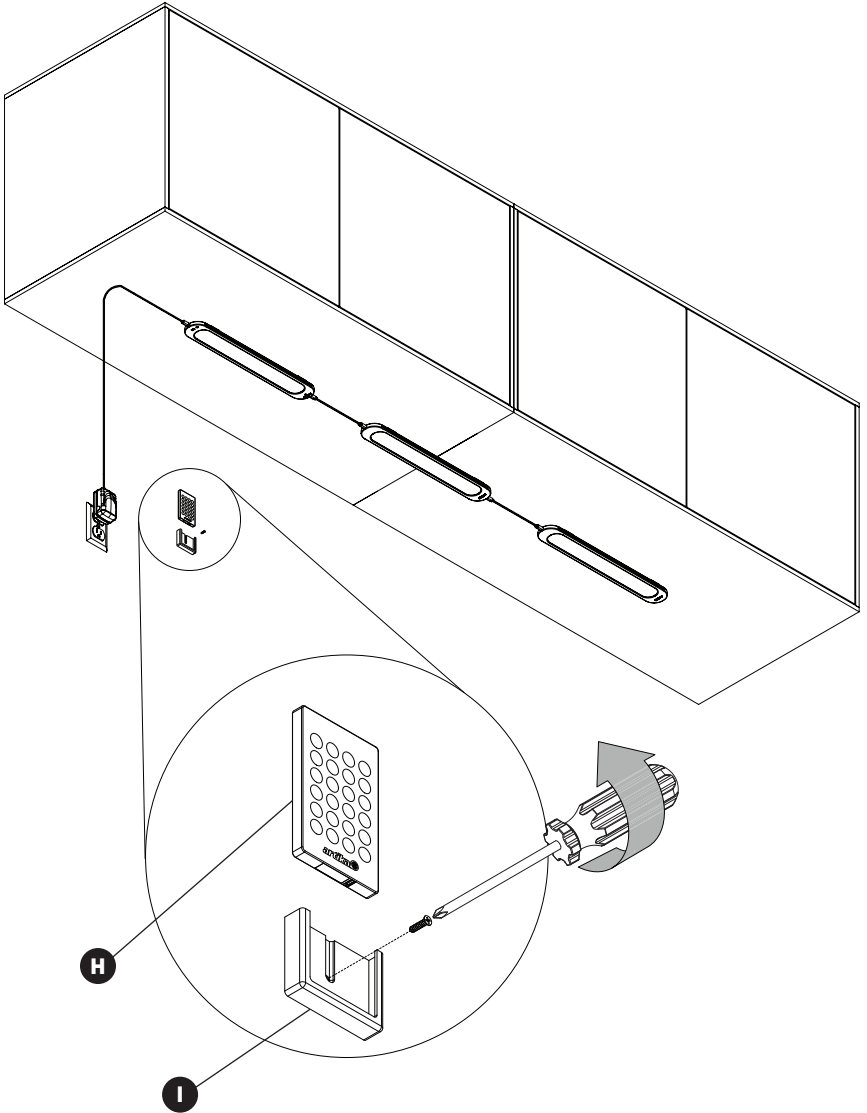

# 7 REMOTE CONTROL OPERATION FONCTIONNEMENT DE LA TÉLÉCOMMANDE OPERACIÓN DE CONTROL REMOTO

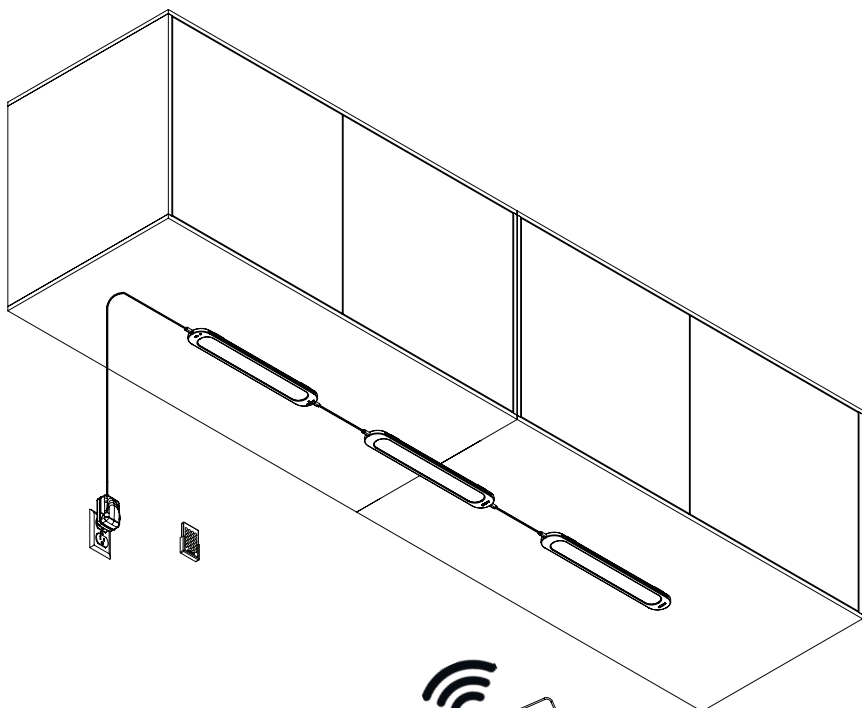

FEATURES?

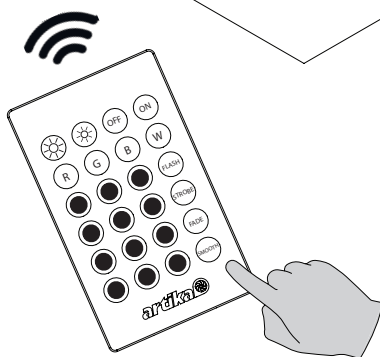



**BATTERY WARNING / AVERTISSEMENT CONCERNANT LA PILE / ADVERTENCIA SOBRE LA BATERÍA**

**(a) KEEP OUT OF REACH OF CHILDREN**

(b) If the battery compartment (if applicable) cannot be easily removed, stop using the product and keep it away from children.

(c) If you think batteries might have been swallowed or placed inside any part of the body, seek immediate medical attention.

**(a) GARDER HORS DE PORTÉE DES ENFANTS**

(b) Si le compartiment des piles ne se ferme pas correctement, arrêter d'utiliser le produit et le tenir hors de la portée des enfants.

(c) Si une pile a pu être avalée ou placée à l'intérieur d'une partie du corps, consulter immédiatement un médecin.

**(a) MANTENER FUERA DEL ALCANCE DE LOS NIÑOS.**

(b) Si el compartimiento de la batería (si corresponde) no se suelta de forma segura, deje de usar el producto y manténgalo fuera del alcance de los niños.

(c) Si cree que las baterías pueden haberse tragado o colocado dentro de cualquier parte del cuerpo, busque atención médica inmediata.

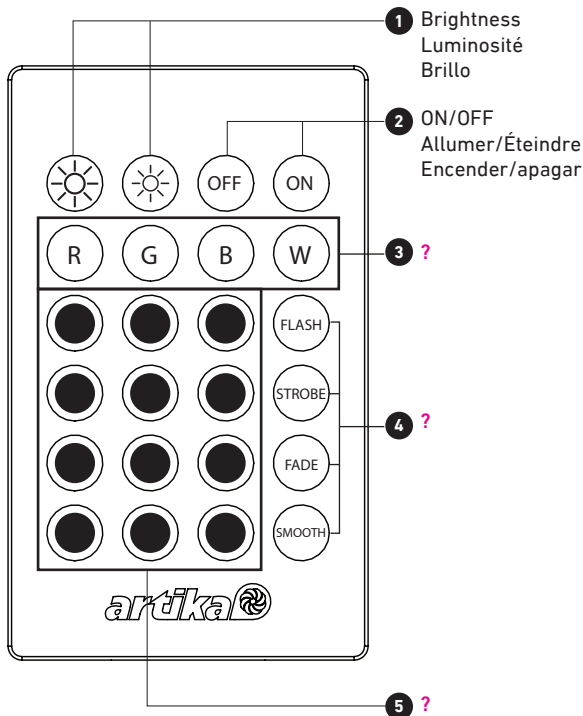

# 9 BATTERY WARNING AVERTISSEMENT CONCERNANT LA PILE ADVERTENCIA DE BATERÍA



## BATTERY WARNING AVERTISSEMENT DE BATTERIE ADVERTENCIA DE BATERÍA



**INGESTION HAZARD:** This product contains a button cell or coin battery.

**DEATH** or serious injury can occur if ingested.

A swallowed button cell or coin battery can cause **Internal Chemical Burns** in as little as **2 hours**.

**KEEP** new and used batteries **OUT OF REACH OF CHILDREN**

**Seek immediate medical attention** if a battery is suspected to be swallowed or inserted inside any part of the body.

**DANGER D'INGESTION :** Ce produit contient une pile bouton ou une pile bouton.

La **MORT** ou des blessures graves peuvent survenir en cas d'ingestion.

Une pile bouton ou une pile bouton avalée peut provoquer des **brûlures chimiques internes** en seulement **2 heures**.

**GARDER** les piles neuves et usagées **HORS DE LA PORTÉE DES ENFANTS**

**Consultez immédiatement un médecin** si vous soupçonnez qu'une pile a été avalée ou insérée dans une partie du corps.

**PELIGRO DE INGESTIÓN:** Este producto contiene una pila de botón o de botón.

Si se ingiere, puede producirse la **MUERTE** o lesiones graves.

Una pila de botón o una pila de botón ingerida puede provocar **quemaduras químicas internas** en tan solo **2 horas**.

**MANTENGA** las baterías nuevas y usadas **FUERA DEL ALCANCE DE LOS NIÑOS**

**Busque atención médica inmediata** si se sospecha que se ha tragado o insertado una batería en cualquier parte del cuerpo.

### 1. WARNING - KEEP BATTERIES OUT OF REACH OF CHILDREN

- Swallowing may lead to serious injury in as little as 2 hours or death, due to chemical burns and potential perforation of the esophagus.
- If you suspect your child has swallowed or inserted a button battery, immediately seek urgent medical assistance.
- Examine devices and make sure the battery compartment is correctly secured, e.g. that the screw or other mechanical fastener is tightened. Do not use if compartment is not secure.
- Dispose of used button batteries immediately and safely. Flat batteries can still be dangerous.
- Tell others about the risk associated with button batteries and how to keep their children safe.



### 1. AVERTISSEMENT - GARDER LES BATTERIES HORS DE LA PORTÉE DES ENFANTS

- L'ingestion peut entraîner des blessures graves en seulement 2 heures, voire la mort, en raison de brûlures chimiques et d'une perforation potentielle de l'œsophage.
- Si vous pensez que votre enfant a avalé ou inséré une pile bouton, consultez immédiatement un médecin d'urgence.
- Examinez les appareils et assurez-vous que le compartiment à piles est correctement fixé, par ex. que la vis ou autre fixation mécanique est serrée. Ne pas utiliser si le compartiment n'est pas sécurisé.
- Jetez immédiatement et en toute sécurité les piles boutons usagées. Les batteries déchargées peuvent toujours être dangereuses.
- Informez les autres des risques associés aux piles bouton et de la manière d'assurer la sécurité de leurs enfants.

### 1. ADVERTENCIA: MANTENGA LAS BATERÍAS FUERA DEL ALCANCE DE LOS NIÑOS

- La ingestión puede provocar lesiones graves en tan solo 2 horas o la muerte, debido a quemaduras químicas y posible perforación del esófago.
- Si sospecha que su hijo se ha tragado o insertado una pila de botón, busque asistencia médica urgente de inmediato.
- Examine los dispositivos y asegúrese de que el compartimiento de la batería esté correctamente asegurado, p. que el tornillo u otro sujetador mecánico esté apretado. No lo use si el compartimiento no está seguro.
- Deseche las pilas de botón usadas de forma inmediata y segura. Las baterías descargadas aún pueden ser peligrosas.
- Cuénteles a los demás sobre el riesgo asociado con las pilas de botón y cómo mantener seguros a sus hijos.

## CANADA (IC)

---

Operation is subject to the following two conditions:

1. this device may not cause interference, and
2. this device must accept any interference, including interference that may cause undesired operation of the device.

L'exploitation est autorisée aux deux conditions suivantes :

1. l'appareil ne doit pas produire de brouillage; et
2. l'appareil doit accepter tout brouillage radioélectrique subi, même si le brouillage est susceptible d'en compromettre le fonctionnement.

La operación está sujeta a las dos condiciones siguientes:

1. este dispositivo no puede causar interferencias perjudiciales, y
2. este dispositivo debe aceptar cualquier interferencia recibida, incluidas las interferencias que puedan provocar un funcionamiento no deseado.

## USA (FCC)

---

### Warning:

Changes or modifications to this unit not expressly approved by the party responsible for compliance could void the user's authority to operate the equipment

This device complies with Part 15 of the FCC Rules. Operation is subject to the following two conditions:

1. This device may not cause harmful interference, and
2. this device must accept any interference received, including interference that may cause undesired operation.

**NOTE:** This equipment has been tested and found to comply with the limits for Class B digital device, pursuant to part 15 of the FCC Rules. These limits are designed to provide reasonable protection against harmful interference in a residential installation. This equipment generates, uses and can radiate radio frequency energy and, if not installed and used in accordance with the instructions, may cause harmful interference to radio or television reception. However, there is no guarantee that interference will not occur in a particular installation. If this equipment causes harmful interference to radio or television reception, which can be determined by turning the equipment off and on, the user is encouraged to try to correct the interference by one or more of the following measures:

- Reorient or relocate the receiving antenna.
- Increase the separation between the equipment and the receiver.
- Connect the equipment into an outlet on a circuit different from that to which the receiver is connected.
- Consult the dealer or an experienced radio/TV technician for help.

### AVERTISSEMENT :

Tout changement ou modification, non expressément approuvé par la partie responsable de la conformité, peut annuler l'autorisation de l'utilisateur à utiliser cet appareil.

Ce dispositif est conforme à la partie 15 des règles de la FCC. Son fonctionnement est soumis aux deux conditions suivantes :

1. ce dispositif ne peut pas causer d'interférences nuisibles; et
2. cet appareil doit accepter toute interférence reçue, y compris les interférences qui peuvent causer un fonctionnement indésirable.

**REMARQUE :** Cet équipement a été testé et déclaré comme respectant les limites d'un dispositif numérique de classe B, conformément à la partie 15 des règles de la FCC. Ces limites sont destinées à fournir une protection raisonnable contre les interférences nuisibles dans une installation résidentielle. Cet équipement génère, utilise et peut émettre de l'énergie radiofréquence et, s'il n'est pas installé et utilisé conformément aux instructions, peut provoquer des interférences nuisibles aux communications radio. Cependant, il n'est pas garanti que des interférences ne se produiront pas dans une installation particulière. Si cet équipement cause des interférences nuisibles à la réception radio ou de télévision, ce qui peut être déterminé en mettant l'équipement hors puis sous tension, l'utilisateur est encouragé à essayer de corriger l'interférence par une ou de plusieurs mesures suivantes :

- Réorienter ou déplacer l'antenne de réception.
- Augmenter la distance entre l'équipement et le récepteur.
- Brancher l'appareil à une autre prise pour que l'équipement et le récepteur soient sur des circuits différents.
- Consulter le revendeur ou un technicien radio / TV expérimenté.

### ADVERTENCIA:

ambios o modificaciones en esta unidad sin la expresa aprobación de la parte responsable por el cumplimiento podría anular la autoridad del usuario para operar este equipo.

Este dispositivo cumple con la sección 15 de las normas de la FCC. La operación está sujeta a las dos condiciones siguientes:

1. Este dispositivo no puede causar interferencias perjudiciales, y
2. este dispositivo debe aceptar cualquier interferencia recibida, incluidas las interferencias que puedan provocar un funcionamiento no deseado.

**NOTA:** Este equipo ha sido probado y se Comprobó que cumple con los límites para un dispositivo digital de Clase B, de acuerdo con la Parte 15 de las Reglas de la FCC. Estos límites están diseñados para proporcionar una protección razonable frente a la interferencia perjudicial en una instalación residencial. Este equipo genera, usa y puede irradiar energía de radiofrecuencia, y si no se instala y utiliza de acuerdo con las instrucciones, podría causar una interferencia perjudicial en las radiocomunicaciones. Sin embargo, no se puede garantizar que dicha interferencia no ocurra en una instalación determinada. Si este equipo causa una interferencia perjudicial para la recepción de radio o televisión, lo cual se puede determinar apagando y encendiendo el equipo, se insta al usuario a intentar corregir la interferencia aplicando una o más de las siguientes medidas:

- Reorientar o reubicar la antena de recepción.
- Aumentar la separación entre el equipo y el receptor.
- Conectar el equipo a una toma en un circuito diferente al que está conectado el receptor.
- Consultar al vendedor o a un técnico de radio/TV con experiencia para obtener ayuda.

## WARRANTY GARANTIE GARANTÍA

---

**Artika For Living Inc.** is proud to offer you a five-year (5) limited warranty on manufacturing defects from the date of purchase for residential use only. The warranty is extended to the original owner in USA and Canada and is non-transferable. It does not apply to retailers, commercial applications or establishments. The original sales receipt is required for all warranty claims. The remedy under this limited warranty shall be product or part replacement at Artika's discretion as provided herein and cannot exceed the original purchase price.

This warranty is valid only on products installed in accordance with the building code and laws effective in the region where the unit is used as well as in accordance with the provided instruction manual. It does not cover products installed incorrectly or subjected to abnormal use. Product(s) or component part(s) may be required to be returned for inspection and verification.

Normal wear and tear, misuse, negligence, vandalism, improper maintenance (surface damage due to chemical interaction or cleaning agents including, but not limited to, scouring pads, use of cleaners containing abrasives, alcohol or other organic solvents) improper handling, accident, abuse, fire, flood, theft, acts of God, neglect, or alteration of the product will not be covered under this limited warranty. It excludes any accessories that accompany the product including but not limited to bulbs or batteries.

The warranty does not cover handling, labor, transportation, or any other cost associated with the installation or replacement of the product. This limited warranty is valid in the country of purchase and by Artika authorized retailers only.

**Artika for Living Inc.** will not be held responsible for any direct or consequential damages or injuries related to the use of this product arising from improper use or installation of this product.

Please visit [www.artika.com](http://www.artika.com) to discover more about **Artika for Living Inc.**

**Artika For Living Inc.** est fière de vous offrir une garantie limitée de cinq (5) ans contre tout défaut de fabrication, à compter de la date d'achat, pour un usage domestique uniquement. Cette garantie n'est valide que pour le propriétaire d'origine aux États-Unis et au Canada et est incessible. Elle ne s'applique pas aux détaillants, ni aux applications ou établissements commerciaux. Le reçu de vente original est exigé pour toute demande de garantie. Le recours prévu par cette garantie limitée est le remplacement du produit ou d'une pièce du produit, à la discrétion d'Artika conformément au présent document, et ne peut pas excéder le prix d'achat original.

Cette garantie couvre uniquement les produits installés conformément au code du bâtiment et aux lois en vigueur dans la région où le produit est utilisé, et les produits utilisés conformément au mode d'emploi fourni. Elle ne couvre pas les produits mal installés ou soumis à un usage anormal. Le ou les produits ou pièces peuvent vous être demandés aux fins d'inspection et de vérification.

L'usure normale, une mauvaise utilisation, la négligence, le vandalisme, un mauvais entretien (surface endommagée à cause d'une interaction chimique ou de produits nettoyants, incluant sans s'y limiter les éponges métalliques, l'utilisation de produits nettoyants contenant des agents abrasifs, de l'alcool ou d'autres solvants organiques), une manipulation inadéquate, un accident, un abus, un incendie, une inondation, un vol, une catastrophe naturelle ou la modification du produit ne sont pas des motifs couverts par cette garantie limitée. Elle exclut tout accessoire fourni avec le produit, incluant sans s'y limiter les ampoules et les piles.

Cette garantie ne couvre pas la maintenance, la main-d'œuvre, le transport, ou tout autre coût lié à l'installation ou au remplacement du produit. Cette garantie limitée est valide uniquement dans le pays où l'achat a été effectué auprès de détaillants autorisés Artika.

**Artika for Living Inc.** ne pourra être tenue responsable en cas de blessure ou de dommage direct ou indirect causé par l'utilisation du produit si le produit a été mal installé ou mal utilisé.

Visiter le [www.artika.com](http://www.artika.com) pour en savoir plus sur **Artika for Living Inc.**

**Artika For Living Inc.** se enorgullece de ofrecerle una garantía limitada de cinco (5) años en defecto de manufactura desde la fecha de compra del producto para uso residencial únicamente. Esta garantía cubre al dueño original en EE. UU. y en Canadá, y no es transferible. No se aplica a minoristas, aplicaciones comerciales ni a establecimientos. Se deberá presentar el recibo de venta original para todas las reclamaciones de garantía. La compensación ofrecida por esta garantía limitada será el reemplazo del producto o de la pieza a entera discreción de Artika como aquí se indica, y no puede exceder el precio de adquisición original.

Esta garantía solo es válida en productos instalados de acuerdo con el código de construcción y la legislación en vigor en la región donde se use esta unidad, así como el manual de instrucciones provisto. Nuestra garantía no incluye productos instalados incorrectamente o que hayan tenido un uso anormal. Es posible que se pida la devolución de los productos o componentes para su inspección o verificación.

El desgaste normal, uso incorrecto, negligencia, vandalismo, mantenimiento incorrecto (daños en la superficie por interacción química o agentes de limpieza incluyendo, entre otros, paños abrasivos, sustancias de limpieza abrasivas, alcohol o solventes orgánicos), manejo incorrecto, accidente, abuso, incendio, inundación, robo, causas de fuerza mayor, negligencia o alteración del producto no serán cubiertos bajo esta garantía limitada. No cubre ningún accesorio que acompañe al producto, incluyendo entre otros bombillas o baterías.

La garantía no cubre gastos de manejo, gastos laborales, de transporte ni cualquier otro coste asociado con la instalación o reemplazo del producto. Esta garantía limitada es válida en el país de adquisición, siempre que se haya adquirido en un minorista autorizado por Artika.

**Artika For Living Inc.** no se hará responsable de ningún daño directo, consecuente o resultante, ni de lesiones que puedan resultar de un mal uso o instalación de este producto.

Visite [www.artika.com](http://www.artika.com) para saber más sobre **Artika For Living Inc.**

**Artika For Living Inc.**

1756, 50<sup>th</sup> Avenue  
Montréal (Lachine), Québec  
Canada H8T 2V5

1-866-661-9606  
support@artika.com  
**www.artika.com**



---

**Customer Service**

Monday to Friday  
9 am - 5 pm EST

**Service à la clientèle**

Lundi au vendredi  
9 h à 17 h H.N.E.

**Atención al cliente**

Lunes a viernes  
9 a.m. - 5 p.m. hora del Este