

MOEN®

INS11047 - 7/21



INS11047

Please Contact Flo Support First

For Installation Help and/or Technical Support
(USA and Canada)

1-844-MEETFLO (1-844-633-8356)

SUPPORT.MEETFLO.COM

SUPPORT@MEETFLO.COM

Please Contact Moen

For Missing or Replacement Parts
(USA)

1-800-BUY-MOEN (1-800-289-6636)

WWW.MOEN.COM

(Canada)

1-800-465-6130

www.moen.ca

Por favor, contáctese con el Soporte de Flo primero

Para ayuda con la instalación o soporte técnico
(USA and Canada)

1-844-MEETFLO (1-844-633-8356)

SUPPORT.MEETFLO.COM

SUPPORT@MEETFLO.COM

Por favor, contáctese con Moen

Para Piezas faltantes o de recambio

011 52 (800) 718-4345

WWW.MOEN.COM.MX

Veillez contacter en premier le service de soutien Flo

Pour obtenir de l'aide concernant l'installation ou un soutien technique

(États-Unis et Canada)

1 844 MEETFLO (1 844 633-8356)

SUPPORT.MEETFLO.COM

SUPPORT@MEETFLO.COM

Veillez contacter Moen

Pour obtenir des pièces manquantes ou de rechange

1 800 465-6130

WWW.MOEN.CA

HELPFUL TOOLS

For safety and ease of installation, Moen recommends the use of these helpful tools.

Additional Pipe and Fittings (varies based on installation type - i.e., threaded, solder, quick connect, and crimp/press.

**HERRAMIENTAS ÚTILES**

Por cuestiones de seguridad y facilidad en la instalación, Moen recomienda usar estas herramientas útiles.

Tubos y accesorios adicionales (varían según el tipo de instalación, es decir, roscada, soldada, conexión rápida y engast compresión).

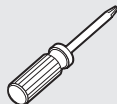
**OUTILS UTILES**

Pour la sécurité et la facilité d'installation, Moen recommande l'utilisation de ces outils utiles.

Tuyaux et raccords supplémentaires (varient en fonction du type d'installation - c'est à dire, fileté, à souder, à raccord rapide et à sertissage/à la presse).

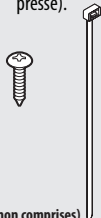

Screws/Zip Ties to mount (not included)
Tornillos/bridas de montaje (no incluidos)
Vis/Attaches autobloquantes pour le montage (non comprises)

FLO BY MOEN™ CELLULAR ANTENNA

ANTENA CELULAR FLO BY MOEN™

ANTENNE CELLULAIRE FLO BY MOEN™

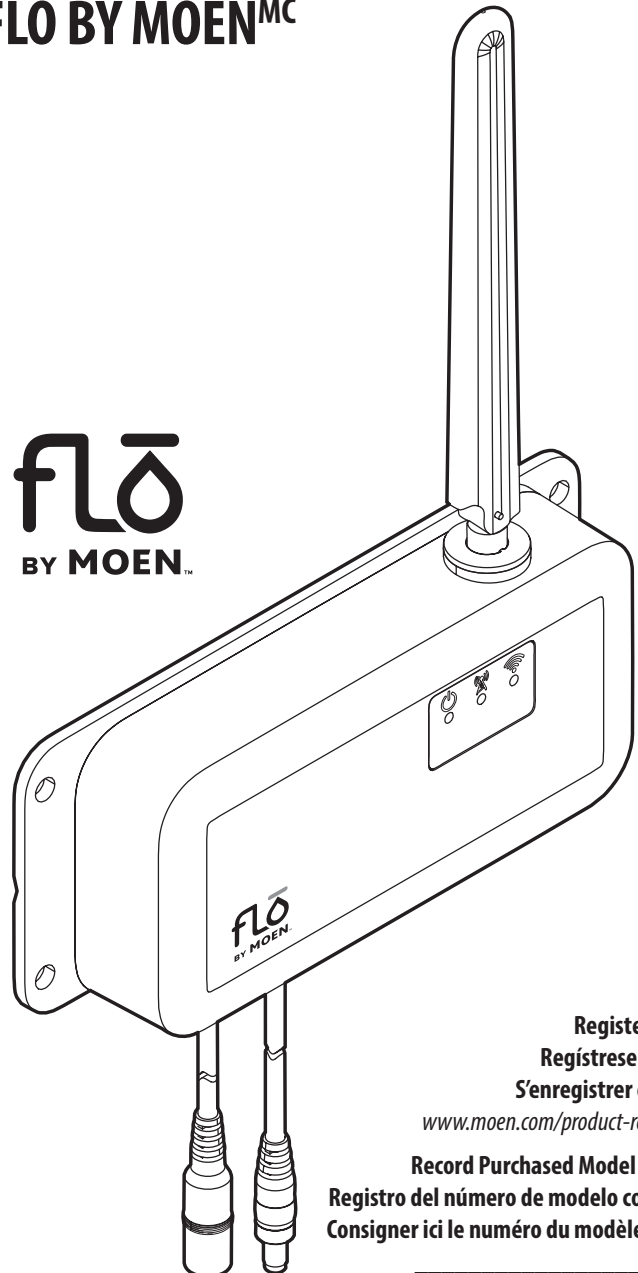

flo
BY MOEN™

Register Online:**Registrese en línea:****Senregistrer en ligne :**www.moen.com/product-registration**Record Purchased Model Number:****Registro del número de modelo comprado:****Consigner ici le numéro du modèle acheté :***(Save instruction sheet for future reference)**(Garde la hoja de instrucciones para futura referencia)**(Conserver ces directives pour référence ultérieure)*

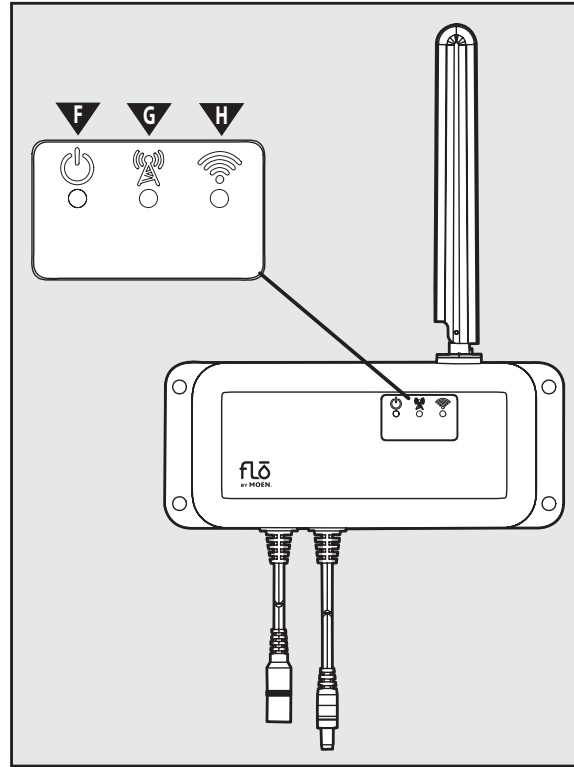
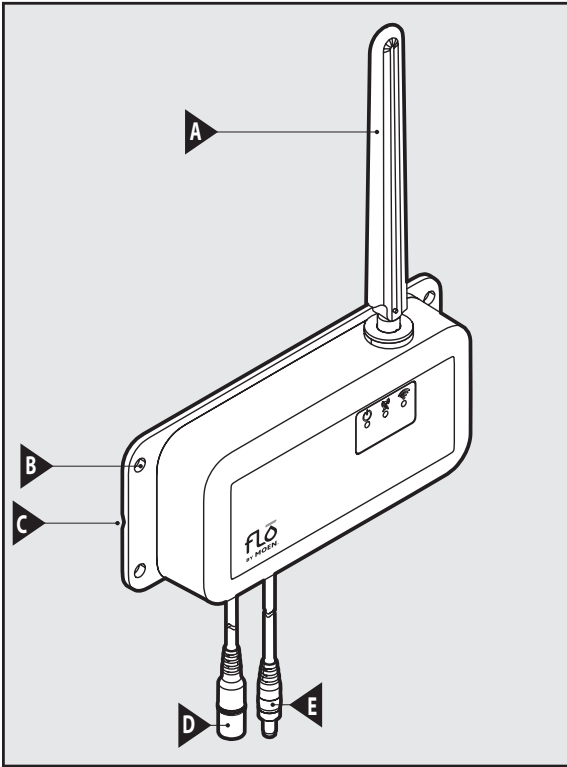

Parts List

- A. Cellular Antenna
- B. Screw Bosses
- C. Pipe Groove
- D. Female Connector
- E. Male Connector
- F. Power LED Status
- G. Cellular Connection LED Status
- H. Active Device Sensor LED Status

Lista de piezas

- A. Antena celular
- B. Orificios para tornillos
- C. Ranura de tubería
- D. Conector hembra
- E. Conector macho
- F. Estatus del LED de alimentación
- G. Estatus del LED de conexión celular
- H. Estatus del LED del sensor de dispositivo activo

Liste des pièces

- A. Antenne cellulaire
- B. Bossage de vis
- C. Rainure de tuyau
- D. Raccord femelle
- E. Raccord mâle
- F. Statut DEL d'alimentation
- G. Statut DEL de la connexion cellulaire
- H. Statut DEL du détecteur d'appareil actif

Installation Requirements of the Flo by Moen Cellular Antenna:

- This accessory is intended only for use with the Flo by Moen power adapter and the Flo by Moen Smart Water Shutoff (900-001, 900-002, 900-006)
- Ensure the Flo by Moen device's primary power adapter is plugged into a standard wall outlet rated at 15 or 20 Amps.
- If installed outdoors, the electrical outlet must be in a weatherproof enclosure.
- When mounting the cellular antenna, the bottom of the housing must be a minimum of 12 inches above the ground.
- Must be installed where there is adequate AT&T cellular service.
- Must be installed where installer can access the QR code on the cellular antenna for future pairing of the antenna with the Flo by Moen device. If installing in a location where the QR code cannot be accessed, take a picture of the QR code to have access to it later.

Requisitos de instalación de la antena celular Flo by Moen:

- Este accesorio está diseñado para usarse únicamente con el adaptador de corriente Flo by Moen y la llave de cierre de agua inteligente Flo by Moen (900-001, 900-002, 900-006).
- Asegúrese de que el adaptador de corriente principal del dispositivo Flo by Moen esté enchufado a una toma de corriente de pared estándar de 15 o 20 amperios.
- Si se instala al aire libre, la toma de corriente debe estar en una caja resistente a la intemperie.
- Al montar la antena celular, la parte inferior de la carcasa debe estar a un mínimo de 12" del suelo.
- Debe instalarse donde haya un servicio de comunicación celular adecuado.
- Debe colocarse donde el instalador pueda acceder al código QR en la antena celular para la sincronización futura de la antena con el dispositivo Flo by Moen. Si se instala en una ubicación donde no se pueda acceder al código QR, tome una fotografía del código QR para acceder a él más tarde.

Exigences pour l'installation de l'antenne cellulaire de Flo by Moen :

- Cet accessoire ne doit être utilisé qu'avec l'adaptateur d'alimentation Flo by Moen et le robinet d'arrêt d'eau intelligent Flo by Moen (900-001, 900-002, 900-006).
- S'assurer que l'adaptateur d'alimentation principal de l'appareil Flo by Moen est branché dans une prise murale standard cotée à 15 ou 20 ampères.
- Pour une installation à l'extérieur, la prise électrique doit être située dans un boîtier à l'épreuve des intempéries.
- Lors de l'installation de l'antenne cellulaire, le bas de son boîtier doit se trouver à au moins 12 po du sol.
- L'antenne doit être installée là où existe un service de communication cellulaire adéquat.
- L'antenne doit être installée à un endroit à partir duquel l'installateur peut accéder au code QR se trouvant sur celle-ci en vue de son futur appariement avec l'appareil Flo by Moen. Si l'antenne est installée à un endroit qui ne permet pas l'accès au code QR, prenez le code en photo pour pouvoir y accéder plus tard.

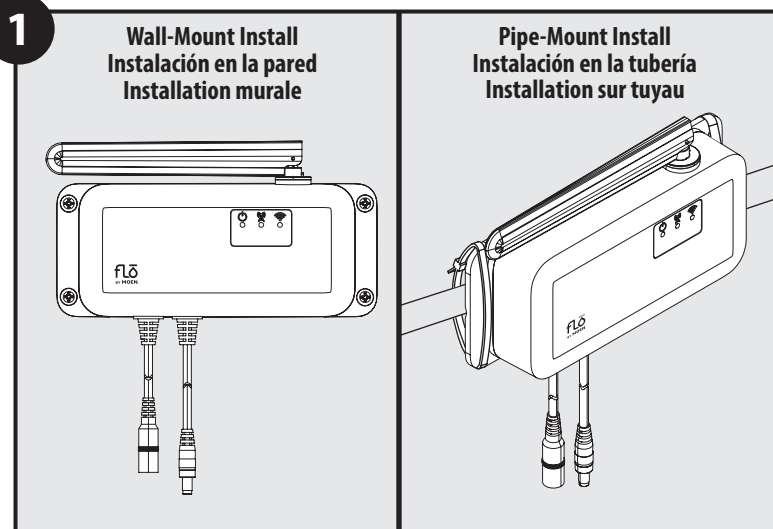

Determine install location for cellular antenna. Secure cellular antenna to the desired install location. The antenna can either be mounted on the wall near the Flo by Moen device using screws, or it can be strapped on to a nearby pipe using zip ties. **Note:** The antenna will go in line with the Flo by Moen power adapter, so installer needs to ensure that the antenna is within 6' of Flo by Moen device and within 10' of standard wall outlet. Ensure the bottom of the cellular antenna housing is at least 12" above the ground.

Determine el lugar de instalación de la antena celular. Fije la antena celular en el lugar previsto. Puede instalar la antena en la pared cerca del dispositivo Flo by Moen con tornillos o puede sujetarla a una tubería cercana con bridas. **Nota:** La antena se alineará con el adaptador de corriente Flo by Moen, por lo que el instalador debe asegurarse de que la antena esté a 6' del dispositivo Flo by Moen y a 10' de la toma de corriente de pared estándar. Asegúrese de que la parte inferior de la carcasa de la antena celular esté al menos a 12" del suelo.

Déterminer l'emplacement où installer l'antenne cellulaire. Fixer l'antenne cellulaire à l'endroit prévu. L'antenne doit être installée soit sur le mur près de l'appareil Flo by Moen à l'aide de vis, ou elle peut être fixée à l'aide d'attaches autobloquantes sur un tuyau se trouvant à proximité. **Remarque :** L'antenne fera l'objet d'une connexion en chaîne avec l'adaptateur d'alimentation Flo by Moen, alors l'installateur doit s'assurer que l'antenne se trouve à une distance maximum de 6 pi de l'appareil Flo by Moen et à une distance maximum de 10 pi d'une prise murale standard. S'assurer que le bas du boîtier d'antenne cellulaire se trouve à au moins 12 po du sol.

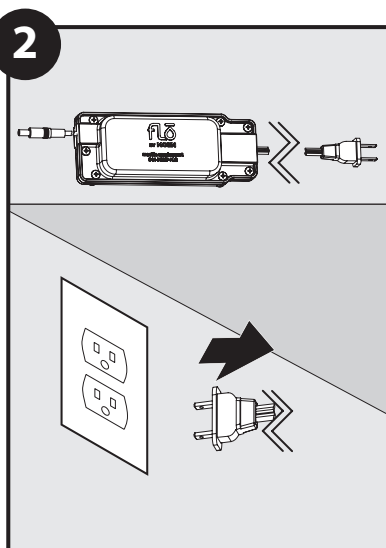

Ensure that the Flo by Moen device's power adapter is not plugged into a standard wall outlet.

Asegúrese de que el adaptador de corriente del dispositivo Flo by Moen no esté conectado a una toma de corriente estándar.

S'assurer que l'adaptateur d'alimentation de l'appareil Flo by Moen n'est pas branché dans une prise murale standard.

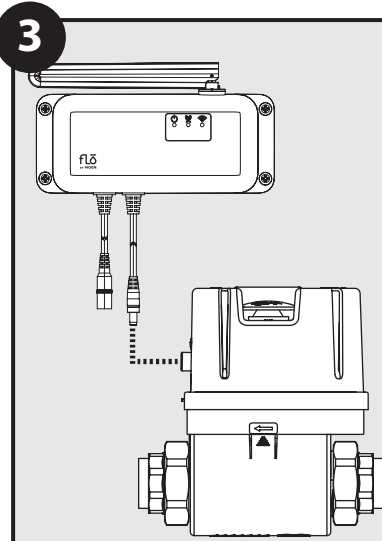

Using the long cable from the cellular antenna, plug the male connector into the female power connection on the Flo by Moen device. Rotate while inserting the plug until the plug is fully connected. Use of silicone lubricant is recommended on the plug body to simplify installation.

Usando el cable largo de la antena celular, enchufe el conector macho en la conexión de alimentación hembra del dispositivo Flo by Moen. Gírelo mientras inserta el enchufe hasta que esté completamente conectado. Se recomienda el uso de lubricante de silicón en el enchufe para simplificar la instalación.

À l'aide du long câble de l'antenne cellulaire, brancher le raccord mâle dans le raccord d'alimentation femelle de l'appareil Flo by Moen. Tourner le raccord tout en l'insérant jusqu'à ce qu'il soit bien branché. Un lubrifiant à la silicone est recommandé sur le corps du raccord pour simplifier l'installation.

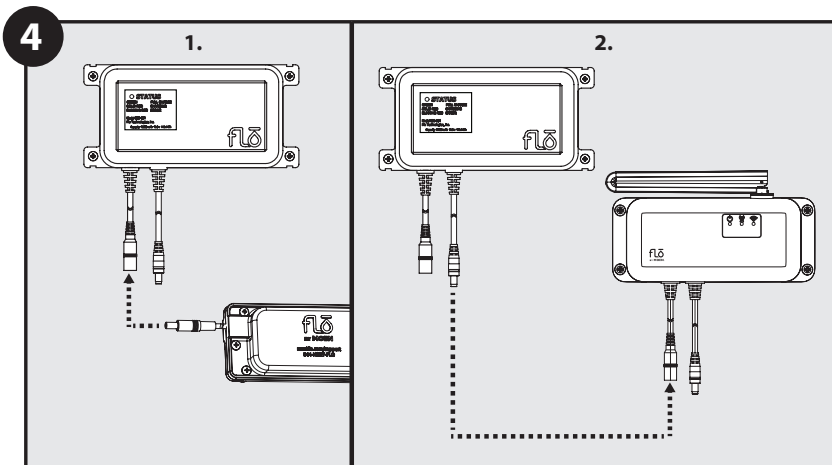

Note, if you are not installing with a battery backup option (920-001), skip to step 5, otherwise:

1. Plug the male connector from the Flo by Moen power adapter into the female socket on the short cable extending from the battery backup module. Rotate while inserting the plug until the plug is fully connected.
2. Plug the male connector from the battery backup module into the female socket on the short cable extending from the cellular antenna and proceed to Step 6. Rotate while inserting the plug until the plug is fully connected.

Nota: Si no lo instala con una opción de batería de respaldo (920-001), vaya al paso 5; de lo contrario:

1. Enchufe el conector macho del adaptador de corriente Flo by Moen en el enchufe hembra del cable corto que se extiende desde el módulo de respaldo de la batería. Gire la conexión mientras inserta el enchufe hasta que quede completamente conectada.
2. Enchufe el conector macho del módulo de respaldo de la batería en el enchufe hembra del cable corto que se extiende desde la antena celular y continúe con el Paso 6. Gire la conexión mientras inserta el enchufe hasta que quede completamente conectada.

Remarque : Si votre installation ne prévoit la présence d'aucun module de piles de secours (920-001), passer à l'étape 5, sinon :

1. Brancher le raccord mâle de l'adaptateur d'alimentation Flo by Moen dans la prise femelle du câble le plus court partant du module de piles de secours. Faire tourner le raccord tout en l'insérant jusqu'à ce qu'il soit intégralement branché.
2. Brancher le raccord mâle du module de batterie de secours dans la prise femelle du câble le plus court partant de l'antenne cellulaire, puis passer à l'étape 6. Faire tourner le raccord tout en l'insérant jusqu'à ce qu'il soit intégralement branché.

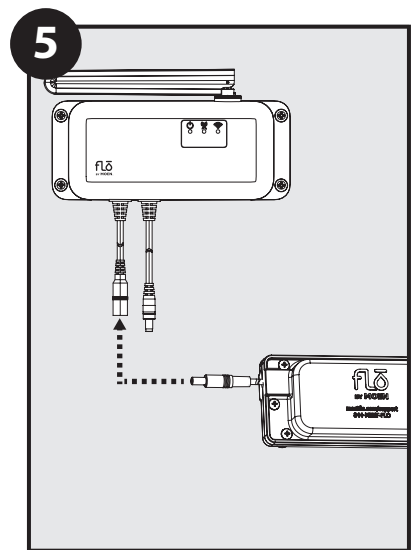

Plug the male connector from the Flo by Moen power adapter into the female socket on the short cable extending from the cellular antenna. Rotate while inserting the plug until the plug is fully connected.

Enchufe el conector macho del adaptador de corriente Flo by Moen en el enchufe hembra del cable corto que se extiende desde la antena celular. Gire la conexión mientras inserta el enchufe hasta que quede completamente conectada.

Brancher le raccord mâle de l'adaptateur d'alimentation Flo by Moen dans la prise femelle du câble le plus court partant de l'antenne cellulaire. Faire tourner le raccord tout en l'insérant jusqu'à ce qu'il soit intégralement branché.

6

Re-Check all cable connections to ensure they're properly seated.

Vuelva a revisar todas las conexiones de los cables para asegurarse de que estén bien fijadas.

Revérifier toutes les connexions pour s'assurer qu'elles sont correctement positionnées.

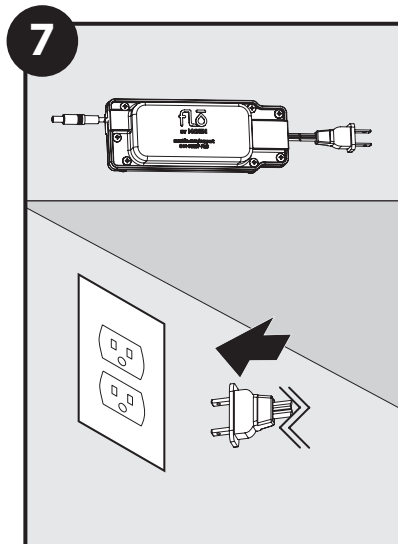

Plug Flo by Moen power adapter cord into standard AC outlet. **Important:** If installed outdoors the electrical outlet must be in a weatherproof enclosure.

Enchufe el cable del adaptador de corriente Flo by Moen en una toma de CA estándar. **Importante:** Si instala la toma de corriente al aire libre, esta debe estar en una caja resistente a la intemperie.

Brancher le cordon de l'adaptateur d'alimentation Flo by Moen dans une prise c.a. standard. **Important :** Pour une installation à l'extérieur, la prise électrique doit être située dans un boîtier à l'épreuve des intempéries.

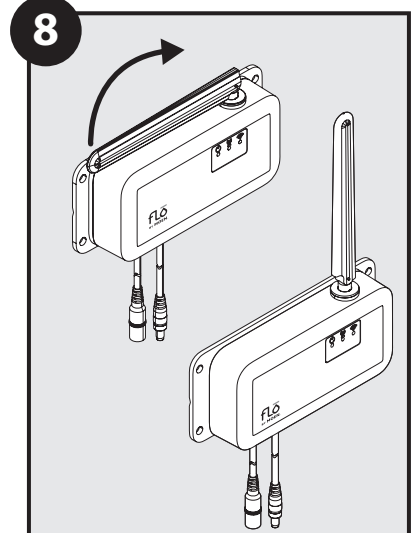

Position antenna so that is pointing straight up to make a 90-degree angle with the housing.

Coloque la antena de modo que apunte hacia arriba para formar un ángulo de 90 grados con la carcasa.

Placer l'antenne de façon qu'elle soit orientée à la verticale, soit à un angle de 90 degrés avec le boîtier.

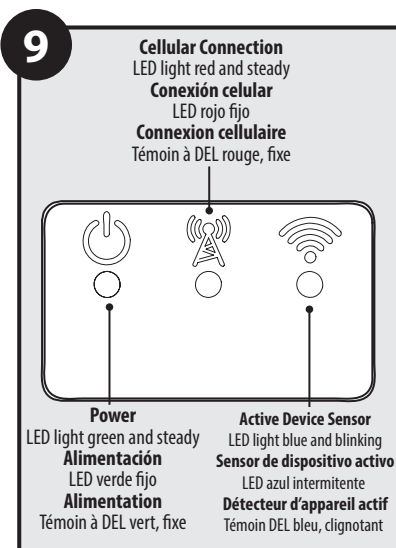

Once device is plugged in, wait for the green Power LED to remain solid, red Cellular Connection Status LED to remain solid and the blue Active Device Sensor LED to start blinking to indicate the cellular antenna is ready to pair with the Flo by Moen Smart Water Shutoff. **NOTE:** Upon Powering unit, device will be activated on cellular network. Power up sequence and cellular connection LEDs may take up to 5 minutes until solid.

Una vez que el dispositivo esté enchufado, espere a que el LED verde permanezca fijo, el LED rojo de conexión celular permanezca fijo y el LED azul del sensor de dispositivo activo comience a parpadear para indicar que la antena celular está lista para sincronizarse con la llave de cierre inteligente Flo by Moen. **NOTA:** Al encender la unidad, el dispositivo se activará en la red celular. Las luces LED de secuencia de encendido y la conexión celular pueden tardar hasta 5 minutos en mantenerse fijas.

Lorsque l'appareil est branché, attendez que le témoin à DEL vert demeure fixe, que le témoin à DEL de la connexion cellulaire rouge demeure fixe et que le témoin à DEL du détecteur d'appareil actif commence à clignoter en bleu, indiquant que l'antenne cellulaire est prête à être appariée avec le robinet d'arrêt d'eau intelligent Flo by Moen.

REMARQUE : À la mise sous tension de l'unité, l'appareil sera activé sur le réseau cellulaire. Les témoins à DEL liés à la séquence de mise sous tension et à la connexion cellulaire pourraient clignoter pendant une durée allant jusqu'à cinq minutes.



Download or Launch the Flo by Moen Property Water Security System Pairing App to pair the Flo by Moen Smart Water Shutoff to the cellular antenna and also link it to the Property Dashboard. If not done so already, please contact your Moen Sales Representative or call 1-844-MEETFLO for assistance in creating account and for full set up of the Property Water Security System.

Descargue o inicie la aplicación de sincronización del sistema de seguridad inteligente de gestión del agua Flo by Moen para sincronizar el cierre de agua inteligente Flo by Moen con la antena celular y también vincularlo con el panel de control de la casa. Si aún no lo ha hecho, comuníquese con su representante de ventas de Moen o llame al 1-844-MEETFLO para solicitar ayuda para crear una cuenta y para configurar completamente el sistema de seguridad inteligente de gestión del agua de la casa.

Télécharger ou lancer l'appli d'appariement du Système de sécurité intelligent de gestion de l'eau Flo by Moen pour la maison afin de jumeler le robinet d'arrêt d'eau intelligent Flo by Moen avec l'antenne cellulaire et de le relier aussi au tableau de bord de la maison. Si ce n'est pas encore fait, communiquer avec un représentant commercial Moen ou composer le 1 800 MEETFLO pour obtenir de l'aide afin de vous créer un compte et d'exécuter une configuration complète de votre Système de sécurité intelligent de gestion de l'eau de la maison.

LED Explanation:

- **Example of a powered up and connected cellular antenna will have a solid green light (far left), a solid red light (middle) and a solid blue light (far right).**

= Power LED Status = Green
No LED = no power
Blinking LED = booting up
Steady LED = system ready and fully connected to power
-Initial power up sequence can take up to 3 minutes.

= Cellular Connection Status = Red
No LED = no cellular connectivity
Blinking LED = cellular connectivity issues; see trouble shooting
Steady LED = cellular connection online
-Cellular connection may take up to 5 minutes.
-First time device is powered on will activate the device.

= Active Device Sensor Status = Blue
No LED = no connectivity
Blinking LED = device ready to pair and no devices are currently connected
Steady LED = one or more devices connected

Códigos de las luces LED:

- **Una antena celular conectada y encendida mostrará una luz verde fija (extremo izquierdo), una luz roja fija (centro) y una luz azul fija (extremo derecho).**

= Estatus del LED de alimentación = Verde
Sin luz LED = Sin energía
LED intermitente = Iniciando
LED fijo = Sistema listo y completamente conectado a la corriente
-La secuencia de encendido inicial puede tardar hasta 3 minutos.

= Estatus de la conexión celular = Rojo
Sin LED = sin conectividad celular
LED intermitente = Problemas de conectividad celular; ver resolución de problemas
LED fijo = Conexión celular fuera de línea
-La conexión celular puede tardar hasta 5 minutos.
-El dispositivo se activará a partir de la primera vez que se encienda.

= Estatus del sensor de dispositivo activo = Azul
Sin LED = Sin conectividad
LED intermitente = Dispositivo listo para sincronizarse y sin dispositivos conectados actualmente
LED fijo = Uno o más dispositivos conectados

Explication des témoins à DEL:

- **Exemple d'une antenne cellulaire connectée et sous tension : un témoin vert fixe (extrême gauche), un témoin rouge fixe (milieu) et un témoin bleu fixe (extrême droite).**

= Statut DEL d'alimentation = Vert
Aucun témoin DEL = sans courant
DEL clignotant = en démarrage
DEL fixe = système prêt et entièrement branché
-La séquence initiale de mise sous tension peut prendre jusqu'à trois minutes.

= Statut de connexion cellulaire = Rouge
Aucun témoin DEL = aucune connectivité cellulaire
DEL clignotant = problème de connectivité cellulaire; voir Dépannage
DEL fixe = connexion cellulaire hors ligne
-L'établissement d'une connexion cellulaire peut prendre jusqu'à cinq minutes.
-L'appareil sera activé lors de sa première mise sous tension.

= Statut de détecteur d'appareil actif = Bleu
Aucun témoin DEL = aucune connectivité
DEL clignotant = appareil prêt à l'appariement et aucun appareil n'est actuellement connecté
DEL fixe = un ou plusieurs appareils connectés

Troubleshooting

If experiencing issues with connecting the Flo by Moen cellular antenna, please try the following troubleshooting tips. If issues persist, please call Flo Support at 1-844-MEETFLO.

1. Try disconnecting power from the cellular antenna, wait one minute and plug device back in.
2. Review the LED light patterns, ensure device has steady Cellular Connection Status and Active Device Sensor LED lights.
3. Cell Signal is not adequate, install the cellular antenna in a location with better coverage.

Resolución de problemas

Si tiene problemas para conectar la antena celular Flo by Moen, intente los siguientes consejos para la resolución de problemas. Si el problema persiste, llame al equipo de soporte de Flo al 1-844-MEETFLO.

1. Intente desconectar la corriente de la antena celular, espere un minuto y vuelva a conectar el dispositivo.
2. Consulte los códigos de las luces LED, asegúrese de que el dispositivo muestre luces LED fijas de conexión celular y que detecte la presencia de un dispositivo activo.
3. La señal celular no es adecuada, instale la antena celular en un lugar donde pueda captar una mejor señal.

Dépannage

Si vous éprouvez des problèmes liés à la connexion de l'antenne cellulaire Flo by Moen, veuillez suivre les conseils de dépannage suivants. Si le problème persiste, veuillez appeler le Soutien à la clientèle de Flo en composant le 1 844 MEETFLO.

1. Tenter de débrancher le câble d'alimentation électrique de l'antenne cellulaire, attendre une minute et brancher l'appareil à nouveau.
2. Consulter les codes de témoin à DEL, et s'assurer que ceux-ci indiquent que l'appareil montre un état stable de connexion cellulaire et qu'ils détectent la présence d'un appareil actif.
3. Le signal cellulaire n'est pas adéquat, installer une antenne cellulaire à un endroit où elle pourra mieux capter le signal.

REGULATORY

This device complies with part 15 of the FCC Rules. Operation is subject to the following two conditions:

- (1) This device may not cause harmful interference.
- (2) this device must accept any interference received, including interference that may cause undesired operation.

This device has been tested and found to comply with the limits for a Class B digital device, pursuant to Part 15 of the FCC Rules. These limits are designed to provide reasonable protection against harmful interference in a residential installation. This equipment generates, uses and can radiate radio frequency energy and, if not installed and used in accordance with the instructions, may cause harmful interference to radio communications. However, there is no guarantee that interference will not occur in a particular installation. If this equipment does cause harmful interference to radio or television reception, which can be determined by turning the equipment off and on, the user is encouraged to try to correct the interference by one or more of the following measures:

- Reorient or relocate the receiving antenna.
- Increase the separation between the equipment and receiver.
- Connect the equipment into an outlet on a circuit different from that to which the receiver is connected.
- Consult the dealer or an experienced radio/TV technician for help.

Caution: Changes or modifications not expressly approved by the party responsible for compliance could void the user's authority to operate the equipment.

RF Exposure Information

This device complies with FCC radiation exposure limits set forth for an uncontrolled environment. In order to avoid the possibility of exceeding the FCC radio frequency exposure limits, human proximity to the antenna shall not be less than 20cm (8 inches) during normal operation.

ISED Notice

This device complies with Innovation, Science and Economic Development Canada license-exempt RSS standard(s). Operation is subject to the following two conditions:

- (1) this device may not cause interference, and
- (2) this device must accept any interference, including interference that may cause undesired operation of the device.

This Class B digital apparatus complies with Canadian ICES-003.

ISED RF Exposure Statement

This device complies with ISED RSS-102 RF exposure limits set forth for an uncontrolled environment. In order to avoid the possibility of exceeding the ISED RSS-102 RF exposure limits, human proximity to the antenna shall not be less than 20cm (8 inches) during normal operation.

Reglamento

Este dispositivo cumple con la Parte 15 del Reglamento de la FCC. Su funcionamiento está sujeto a las dos condiciones siguientes:

- (1) Este dispositivo no debería causar interferencias perjudiciales.
- (2) este dispositivo debe aceptar cualquier interferencia recibida, incluyendo aquellas que pudieran provocar un funcionamiento no deseado.

Este dispositivo ha sido probado y cumple con los límites para un dispositivo digital de Clase B, de acuerdo con la Parte 15 del Reglamento de la FCC. Estos límites están diseñados para proporcionar una protección razonable contra interferencias perjudiciales en una instalación residencial. Este equipo genera, usa y puede irradiar energía de radiofrecuencia y, si no se instala y usa de acuerdo con las instrucciones, puede causar interferencias dañinas en las comunicaciones por radio. Sin embargo, no hay garantía de que no se produzcan interferencias en una instalación en particular. Si este equipo causa interferencias perjudiciales en la recepción de radio o televisión, lo cual puede determinarse encendiendo y apagando el equipo, se recomienda al usuario que intente corregir la interferencia tomando alguna(s) de las siguientes medidas:

- Reorientar o reubicar la antena receptora.
- Aumentar la distancia entre el equipo y el receptor.
- Conectar el equipo a una toma de corriente de un circuito diferente al que está conectado el receptor.
- Consultar al distribuidor o a un técnico de radio/TV experimentado para obtener ayuda.

Precaución: Los cambios o modificaciones no aprobados expresamente por la parte responsable del cumplimiento podrían anular la autoridad del usuario para operar el equipo.

Información de exposición a la RF

Este dispositivo cumple con los límites de exposición a la radiación establecidos por la FCC para un entorno no controlado. Para evitar la posibilidad de exceder los límites de exposición a radiofrecuencia aprobados por la FCC, la proximidad humana a la antena no debe ser inferior a 20 cm (8 pulgadas) durante el funcionamiento normal.

Aviso de ISED

Este dispositivo cumple con los estándares RSS exentos de licencia de Innovación, Ciencia y Desarrollo Económico (ISED) de Canadá. Su funcionamiento está sujeto a las dos condiciones siguientes:

- (1) Este dispositivo no debería causar interferencias perjudiciales y
- (2) este dispositivo debe aceptar cualquier interferencia recibida, incluyendo aquellas que pudieran provocar un funcionamiento no deseado.

Este aparato digital de Clase B cumple con la norma canadiense ICES-003.

Declaración de exposición a RF de ISED

Este dispositivo cumple con los límites de exposición a RF de ISED RSS-102 establecidos para un entorno no controlado. Para evitar la posibilidad de exceder los límites de exposición a radiofrecuencia aprobados por ISED RSS-102, la proximidad humana a la antena no debe ser inferior a 20 cm (8 pulgadas) durante el funcionamiento normal.

Réglementation

Cet appareil est conforme aux exigences de la partie 15 de la Réglementation de la Federal Communications Commission (FCC) américaine. Son fonctionnement doit respecter les deux conditions suivantes :

- (1) cet appareil ne doit pas causer d'interférences nuisibles.
- (2) ce dispositif doit tolérer toutes les interférences reçues, y compris celles susceptibles d'occasionner un fonctionnement intermittent.

Cet appareil a été testé et respecte les limites associées à un dispositif numérique de catégorie B, en vertu de la partie 15 de la Réglementation de la FCC. Ces limites ont pour objectif d'assurer une protection raisonnable contre les interférences nuisibles dans le cas d'une installation domestique. Cet équipement produit, utilise et peut émettre de l'énergie radioélectrique (ou radiofréquence), et s'il n'est pas installé ou utilisé conformément aux directives fournies, il peut causer des interférences nuisibles aux communications radio. Cependant, rien ne garantit qu'il n'y aura jamais d'interférences dans le cas d'une installation en particulier. Si cet équipement cause des interférences nuisibles à la réception radio ou télévisuelle, ce qui peut être déterminé en fermant et en ouvrant l'équipement, l'utilisateur peut essayer de corriger la présence d'interférences en prenant une ou plusieurs des mesures suivantes :

- Réorienter ou déplacer l'antenne de réception de l'appareil;
- Augmenter la distance entre l'équipement et le récepteur (radio ou télé);
- Brancher l'équipement dans la prise d'un circuit différent de celui auquel le récepteur est branché;
- Consulter le détaillant ou un technicien en radio/télé spécialisé pour obtenir de l'aide.

Mise en garde : Les changements ou modifications non approuvés expressément par l'entité responsable du respect de la conformité de l'équipement pourraient avoir pour effet d'annuler l'autorisation de l'utilisateur de se servir de celui-ci.

Renseignements sur l'exposition à l'énergie radioélectrique

Cet appareil est conforme aux limites de la FCC relative à l'exposition aux rayonnements établies pour un environnement non contrôlé. Afin d'éviter la possibilité d'excéder ces limites de la FCC relatives à l'exposition à l'énergie radioélectrique, on ne devrait jamais se tenir en deçà d'une distance de 20 cm (8 po) de l'antenne durant le fonctionnement normal de l'appareil.

ISED Notice

Le présent appareil est conforme aux CNR Innovation, Sciences et Développement économique Canada applicables aux appareils radio exempts de licence. L'exploitation est autorisée aux deux conditions suivantes:

- (1) l'appareil ne doit pas produire de brouillage, et
- (2) l'utilisateur de l'appareil doit accepter tout brouillage radioélectrique subi, même si le brouillage est susceptible d'en

Cet appareil numérique de la classe B est conforme à la norme NMB-003 du Canada.

ISED RF Exposure Statement

Cet appareil est conforme aux limites d'exposition aux rayonnements de la CNR-102 définies pour un environnement non contrôlé. Afin d'éviter la possibilité de dépasser les limites d'exposition aux fréquences radio de la CNR-102, la proximité humaine à l'antenne ne doit pas être inférieure à 20 cm (8 pouces) pendant le fonctionnement normal.

Limited Warranty: Flo by Moen

This limited warranty contains important information about your rights and obligations, as well as limitations and exclusions that may apply to you. The following is the complete warranty for the products and services of Flo Technologies, Inc. and its subsidiaries and affiliates (collectively "Flo") and supersedes all other warranties and representations, whether oral or written. Except as expressly set forth herein, no other warranties are made with respect to Flo products and services and Flo expressly disclaims all warranties not stated herein, including, to the extent permitted by applicable law, any warranty that may exist under national, state, provincial or local law including, but not limited to, any implied warranty of noninfringement, merchantability or fitness for a particular purpose. All warranties, whether express or implied, are limited to the periods of time set forth herein.

This Limited Warranty covers the Flo by Moen Device (as defined below) contained in the Flo by Moen box. We reserve the right to change the terms of the Limited Warranty at any time, so please review the Limited Warranty each time prior to placing an order or otherwise acquiring any Flo by Moen Device from Flo Technologies. Every time you place an order or otherwise acquire Products from Flo Technologies, the Limited Warranty in force at that time will apply between you and Flo Technologies. If you have any questions regarding this Limited Warranty, you can contact Flo Technologies by email at support@meetflo.com, or by telephone at 1(844)-MEETFLO.

WHAT THIS LIMITED WARRANTY COVERS; PERIOD OF COVERAGE

Flo Technologies 9415 Culver Blvd #210 Culver City, CA 90232, warrants to the owner of the enclosed Flo by Moen Device contained in this box ("Product" or "Device") will be free from defects in materials and workmanship from the date of delivery following the original retail purchase until the end of the Warranty Period (as defined below). For Flo by Moen Smart Water Shutoff Devices and the Flo by Moen Cellular Antenna, the Warranty Period shall be one (1) year, unless a subscription to FloProtect or the Multi-Unit Property Dashboard is maintained, in which case the Warranty Period shall be either: a) the duration the subscription is maintained; or b) five (5) years, whichever is shorter. For all other Flo by Moen Devices, the Warranty Period shall be one (1) year.

If the Product fails to conform to this Limited Warranty during the Warranty Period, Flo Technologies will, at its sole discretion, either (a) repair or replace any defective Product or component; or (b) accept the return of the Product and refund the money actually paid by the original purchaser for the Product. Repair or replacement may be made with a new or refurbished product or components, at Flo Technologies' sole discretion. If the Product or a component incorporated within it is no longer available, Flo Technologies may, at Flo Technologies' sole discretion, replace the Product with a similar product of similar function. This is your sole and exclusive remedy for breach of this Limited Warranty. Any Product that has either been repaired or replaced under this Limited Warranty will be covered by the terms of this Limited Warranty for the longer of (a) ninety (90) days from the date of delivery of the repaired Product or replacement Product, or (b) the remaining Warranty Period. This Limited Warranty is transferable from the original purchaser to subsequent owners, but the Warranty Period will not be extended in duration or expanded in coverage for any such transfer.

(1) TOTAL SATISFACTION RETURN POLICY

If you are the original purchaser of the Product and you are not satisfied with this Product for any reason, you may return it in its original condition within thirty (30) days of the original purchase and receive a full refund. You will be solely responsible for (and Flo disclaims) any and all loss, liability, or damages, including to your wiring, plumbing, fixtures, electricity, water, Wi-Fi, home, product, product peripherals, computer, mobile device, and all other items, people, and pets in your home, resulting from the removal of the Product.

(2) WARRANTY CONDITIONS; HOW TO GET SERVICE IF YOU WANT TO CLAIM UNDER THIS LIMITED WARRANTY

We will not provide any warranty coverage unless your claim is in compliance with all terms of this limited warranty statement and you follow proper return procedure. Before making a claim under this Limited Warranty, the owner of the Product must (a) notify Flo of the intention to make a warranty claim by visiting meetflo.com/support during the Warranty Period and providing a description of the alleged failure, and (b) comply with Flo's return shipping instructions. Flo will have no warranty obligations with respect to a returned Product if it determines, in its reasonable discretion after examination of the returned Product, that the Product is an Ineligible Product (defined below).

Limited Warranty: Flo by Moen

(3) WHAT THIS LIMITED WARRANTY DOES NOT COVER

This Limited Warranty does not cover and is void with respect to the following (collectively "Ineligible Products"): (i) Products marked as "sample," "engineering sample" or "Not for Sale", or sold "AS IS"; (ii) Products that have been subject to: (a) modifications, alterations, tampering, or improper or lack of maintenance or repairs; (b) handling, storage, installation, testing, or use not in accordance with the User's Guide or other instructions provided by Flo; (c) abuse or misuse of the Product; (d) breakdowns, fluctuations, or interruptions in electric power, water provided to the home, or the telecommunications network; (e) Acts of God, including but not limited to lightning, flood, tornado, earthquake, or hurricane; or (f) commercial use; (iii) any non-Flo branded hardware products, even if packaged or sold with Flo hardware; (iv) any malfunctions or damage caused by any non-Flo branded products; and (v). Products installed on anything other than potable water service lines shall be Ineligible Products (for example, irrigation lines, well systems or water containing metallic sediments). This Limited Warranty does not cover consumable parts, including batteries, unless damage is due to defects in materials or workmanship of the Product, or software (even if packaged or sold with the product). Flo recommends that you use only authorized service providers for maintenance or repair. Unauthorized use of the Product or software can impair the Product's performance and may invalidate this Limited Warranty. This Limited Warranty does not cover data loss.

(4) DISCLAIMER OF WARRANTIES

Except as stated above in this limited warranty, flo technologies does not extend any express warranties, representations, conditions or guarantees regarding flo's product or online services ("services") or any results thereof. To the maximum extent permitted by applicable law, flo disclaims all express, implied, and statutory warranties and conditions with respect to the product and services, including the implied warranties of merchantability and fitness for a particular purpose. To the maximum extent permitted by applicable law, flo also limits the duration of any applicable implied warranties or conditions to the duration of this limited warranty.

(5) LIMITATION OF DAMAGES

To the maximum extent permitted by applicable law, this limitation shall apply to any and all damages, regardless of the legal theory on which they are asserted (including, without limitation, contract, breach of contract or tort), and regardless of whether flo has been advised of the possibility of loss or damages - unless you prove that we caused damages to you intentionally. In addition to the above warranty disclaimers, in no event will flo be liable for any consequential, incidental, exemplary, or special damages, including any damages for lost data or lost profits, arising from or relating to this limited warranty or the product. To the maximum extent permitted by applicable law, the amount of our total cumulative liability arising from or related to this limited warranty or the product will not exceed the total price actually paid for the product by the original purchaser. This allocation of risk is reflected in the price charged for the product and services, if any. You acknowledge that the price of the product and services would be much greater if we undertook more extensive liability.

(6) LIMITATION OF LIABILITY

The services provide you information ("product information") regarding your flo products or other peripherals connected to your products ("product peripherals"). The type of product peripherals that may be connected to your product may change from time to time. Without limiting the generality of the disclaimers above, all product information is provided for your convenience, "as is," and "as available." Flo does not represent, warrant, or guarantee that product information will be available, accurate, or reliable or that product information or use of the services or product will provide protection in or to your home. You use all product information, the services, and the product at your own discretion and risk. You will be solely responsible for (and flo disclaims responsibility for) any and all loss, liability, or damages, including to your wiring, plumbing, wi-fi, internet, fixtures, electricity, water, home, product, product peripherals, computer, mobile device, and all other items, people, and pets in your home, resulting from your use of the product information, services, data alarms or product. Product information provided by the services is not intended as a substitute for direct means of obtaining the information or as a substitute for emergency services. For example, a notification provided through the service is not intended as a substitute for audible and visible indications in the home and on the product.

(7) YOUR RIGHTS AND THIS LIMITED WARRANTY

This Limited Warranty gives you specific legal rights. You may also have other legal rights that vary by state, province, nation or jurisdiction. Likewise, some of the limitations in this Limited Warranty may not apply in certain states, provinces, nations or jurisdictions. The terms of this Limited Warranty will apply to the extent permitted by applicable law. For a full description of your legal rights you should refer to the laws applicable in your jurisdiction and you may wish to contact a relevant consumer advisory service.

Flo Technologies 9415 Culver Blvd #210 Culver City, CA 90232

Garantía Limitada: Flo by Moen^{MR}

Esta garantía limitada contiene información importante sobre sus derechos y obligaciones, así como sus limitaciones y exclusiones que pueden aplicarse en su caso. La siguiente es la garantía completa de los productos y servicios de flo technologies, inc., y sus subsidiarias y afiliadas (en su conjunto denominadas "flo"), y sustituye todas las demás garantías y representaciones, ya sean orales o escritas. Excepto lo expresamente establecido en este documento, no se ofrecen otras garantías con respecto a los productos y servicios de flo y flo renuncia expresamente a todas las garantías no indicadas en este documento, incluyendo, en la medida permitida por la ley aplicable, cualquier garantía que pudiera existir conforme a las leyes nacionales, estatales, provinciales o locales incluyendo, sin limitarse, cualquier garantía implícita de no infracción, comerciabilidad o adecuación para un propósito particular. Todas las garantías, ya sean expresas o implícitas, están limitadas a los periodos de tiempo establecidos en la presente.

Esta Garantía Limitada cubre el Dispositivo Flo by Moen (como se define a continuación) contenido en la caja Flo by Moen. Nos reservamos el derecho de cambiar los términos de la Garantía Limitada en cualquier momento, por lo tanto, revise la Garantía Limitada antes de realizar un pedido o de adquirir cualquier Dispositivo Flo by Moen de Flo Technologies. Cada vez que realiza un pedido o adquiere Productos de Flo Technologies, se aplicará la Garantía Limitada vigente en ese momento entre usted y Flo Technologies. Si tiene alguna pregunta sobre esta Garantía Limitada, puede comunicarse a Flo Technologies por correo electrónico a la dirección support@meetflo.com o por teléfono al 1 (844)-MEETFLO.

LO QUE CUBRE ESTA GARANTÍA LIMITADA; PERIODO DE COBERTURA

Flo Technologies 9415 Culver Blvd #210 Culver City, CA 90232, garantiza al propietario del Dispositivo Flo by Moen que contiene esta caja (el "Producto" o "Dispositivo") que no presentará defectos en los materiales ni en la mano de obra a partir de la fecha de entrega después de la compra original y hasta el final del periodo de garantía (como se define a continuación). Para los Dispositivos inteligentes de cierre de agua Flo by Moen y la antena celular Flo by Moen, el periodo de garantía será de un (1) año, a menos que se mantenga una suscripción a FloProtect o a Multi-Unit Property Dashboard, en cuyo caso el periodo de garantía será ya sea: a) por la duración de la suscripción; o b) cinco (5) años, lo que sea más corto. Para todos los demás Dispositivos Flo by Moen, el Periodo de Garantía será de un (1) año.

Si el Producto no se ajusta a esta Garantía Limitada durante el periodo de garantía, Flo Technologies, a su entera discreción, (a) reparará o reemplazará cualquier Producto o componente defectuoso; o (b) aceptará la devolución del Producto y reembolsará el dinero que el comprador original haya pagado realmente por el Producto. La reparación o el reemplazo podrían realizarse con un producto o componentes nuevos o reacondicionados, a discreción exclusiva de Flo Technologies. Si el Producto o alguno de los componentes necesarios ya no está disponible, Flo Technologies puede, a su entera discreción, reemplazar el Producto con un producto similar de función similar. Este es su recurso único y exclusivo en caso de incumplimiento de esta Garantía Limitada. Cualquier Producto que haya sido reparado o reemplazado conforme a esta Garantía Limitada estará cubierto por los términos de esta Garantía Limitada por un periodo mayor de (a) noventa (90) días a partir de la fecha de entrega del Producto reparado o del Producto de reemplazo, o (b) del Periodo de Garantía restante. Esta Garantía Limitada es transferible del comprador original a los propietarios sucesivos, pero el Periodo de Garantía no se extenderá en duración ni se ampliará en cobertura para dicha transferencia.

(1) POLÍTICA DE DEVOLUCIÓN DE SATISFACCIÓN TOTAL

Si usted es el comprador original del Producto y no está satisfecho con este Producto por cualquier motivo, puede devolverlo en su estado original dentro del periodo de treinta (30) días posterior a la fecha de compra original y recibir un reembolso completo. Usted será el único responsable, por lo que Flo se deslinda, de cualquier pérdida, responsabilidad o daño, que incluyen el sistema de cableado, la plomería, los accesorios, las instalaciones eléctricas, el sistema de agua, el sistema de wifi, la casa, el producto, los periféricos del producto, la computadora, el dispositivo móvil, así como todos los demás artículos, personas y mascotas de su hogar, que resulten por el hecho de haber retirado el Producto.

(2) CONDICIONES DE GARANTÍA; CÓMO OBTENER SERVICIO SI DESEA PRESENTAR UNA RECLAMACIÓN CONFORME A ESTA GARANTÍA LIMITADA

No brindaremos ninguna cobertura de garantía a menos que su reclamación cumpla con todos los términos de esta declaración de garantía limitada y siga el procedimiento de devolución correspondiente. Antes de presentar una reclamación conforme a esta Garantía Limitada, el propietario del Producto debe (a) notificar a Flo su intención de presentar una reclamación de garantía en la página meetflo.com/support durante el Periodo de Garantía y proporcionar una descripción de la supuesta falla, y (b) cumplir con las instrucciones de envío de devolución de Flo. Flo no tendrá obligaciones de garantía con respecto a un Producto devuelto si determina, a su discreción razonable, y después de haber examinado el Producto devuelto, que el Producto es un Producto no admisible (definido a continuación).

Garantía Limitada: Flo by Moen^{MR}

(3) LO QUE NO CUBRE ESTA GARANTÍA LIMITADA

Esta Garantía Limitada no cubre y es nula con respecto a lo siguiente (en su conjunto denominados "Productos No Admisibles"): (i) Productos marcados como "muestra", "muestra de ingeniería" o "No a la venta", o vendidos "TAL CUAL"; (ii) Productos que han estado sujetos a: (a) modificaciones, alteraciones, manipulación o falta de mantenimiento o reparación inadecuados o; (b) manejo, almacenamiento, instalación, pruebas o uso que respete las recomendaciones de la Guía del Usuario u otras instrucciones proporcionadas por Flo; (c) abuso o mal uso del Producto; (d) averías, fluctuaciones o interrupciones en la energía eléctrica, el agua suministrada a la casa o a la red de telecomunicaciones; (e) actos de fuerza mayor, incluyendo, entre otros, rayos, inundaciones, tornados, terremotos o huracanes; o (f) uso comercial; (iii) cualquier producto de hardware que no sea de la marca Flo, incluso si está empaquetado o es vendido con hardware Flo; (iv) cualquier mal funcionamiento o daño causado por cualquier producto que no sea de la marca Flo; y (v). Productos instalados en cualquier otro sistema que no sean líneas de servicio de agua potable deben ser Productos No Admisibles (por ejemplo, líneas de riego, sistemas de pozos o agua que contenga sedimentos metálicos). Esta Garantía limitada no cubre las piezas consumibles, incluyendo las baterías, a menos que el daño se deba a defectos en los materiales o a la mano de obra del Producto o software (incluso si se empaquetan o venden con el producto). Flo recomienda que utilice únicamente proveedores de servicios autorizados para el mantenimiento o la reparación del Producto. El uso no autorizado del Producto o del software puede afectar el rendimiento del Producto y puede invalidar esta Garantía Limitada. Esta Garantía Limitada no cubre la pérdida de datos.

(4) AVISO LEGAL DE LAS GARANTÍAS

Salvo como se indicó anteriormente en esta garantía limitada, flo technologies no prolonga ninguna garantía, representación, condiciones o garantías expresas con respecto al producto de flo o a los servicios en línea ("servicios") o cualquier resultado de estos. En la medida máxima permitida por las leyes aplicables, flo renuncia a todas las garantías y condiciones expresas, implícitas y estatutarias con respecto al producto y a los servicios, incluyendo las garantías implícitas de comerciabilidad y adecuación para un propósito particular. En la medida máxima permitida por las leyes aplicables, flo también limita la duración de cualquier garantía o condiciones implícitas aplicables a la duración de esta garantía limitada.

(5) LIMITACIÓN DE DAÑOS

En la medida máxima permitida por las leyes aplicables, esta limitación se aplicará a cualquiera y a todos los daños, independientemente de la teoría legal en la cual se afirman (que incluyen, entre otros, el contrato, el incumplimiento del contrato o el agravio), e independientemente de que flo haya sido informado de la posibilidad de pérdida o daños, a menos que usted pruebe que nosotros causamos los daños intencionalmente. Además de los avisos legales de garantía anteriores, en ningún caso flo será responsable de ningún daño consecuente, incidental, ejemplar o especial, incluyendo cualquier daño por pérdida de datos o pérdida de beneficios, que surjan de esta garantía limitada o del producto o que estén relacionados con esta garantía limitada. En la medida máxima permitida por las leyes aplicables, nuestro grado de responsabilidad acumulativa total que surja o que esté relacionado con esta garantía limitada o con el producto no excederá el precio total que haya pagado en realidad el comprador original. Esta asignación de riesgo se refleja en el precio cobrado por el producto y los servicios, si los hubiera. Usted reconoce que el precio del producto y los servicios serían mucho mayores si asumimos una responsabilidad más amplia.

(6) LIMITACIÓN DE RESPONSABILIDAD

Los servicios le proporcionan información ("información del producto") con respecto a sus productos flo u otros periféricos conectados a sus productos ("periféricos del producto"). El tipo de periféricos del producto que pueden ser conectados a su producto puede cambiar ocasionalmente. Sin limitar la generalidad de los avisos legales anteriores, toda la información del producto se proporciona para su conveniencia, "tal cual" y "según disponibilidad". Flo no representa, garantiza o asegura que la información del producto estará disponible, ni que será exacta o confiable, ni que la información del producto o el uso de los servicios o el producto proporcionará protección en su casa. Usted usa toda la información del producto, los servicios y el producto bajo su propio criterio y riesgo. Usted será el único responsable (por lo que flo se deslinda) de cualquier pérdida, responsabilidad o daño, que incluyen el sistema de cableado, la plomería, el sistema de wifi, la internet, los accesorios, la instalación eléctrica, el sistema de agua, la casa, el producto, los periféricos del producto, la computadora, el dispositivo móvil, así como todos los demás artículos, personas y mascotas de su hogar, que resulten de su uso de la información del producto, los servicios, las alarmas de datos o el producto. La información del producto proporcionada por los servicios no pretende sustituir los medios directos de obtención de la información ni reemplazar los servicios de emergencia. Por ejemplo, una notificación proporcionada a través del servicio no pretende sustituir las indicaciones auditivas y visibles en la casa y en el producto.

(7) SUS DERECHOS Y ESTA GARANTÍA LIMITADA

Esta Garantía Limitada le otorga derechos legales específicos. Además, puede tener otros derechos legales que varían dependiendo del estado, provincia, país o jurisdicción. Asimismo, es posible que algunas de las limitaciones incluidas en esta Garantía Limitada no se apliquen en determinados estados, provincias, países o jurisdicciones. Los términos de esta Garantía Limitada se aplicarán en la medida en que lo permitan las leyes aplicables. Para obtener una descripción completa de sus derechos legales, debe consultar las leyes aplicables en su jurisdicción y es posible que desee comunicarse con un servicio pertinente de asesoramiento al consumidor.

Garantie limitée : Flo by Moen^{MC}

La présente garantie limitée comprend des renseignements importants sur vos droits et obligations, ainsi que les limitations et exclusions pouvant s'appliquer à votre cas. Ce qui suit est la garantie complète relative aux produits et services de flo technologies inc. Et de ses filiales et sociétés affiliées (collectivement appelées « flo ») et remplace toute autre garantie ou déclaration, orale ou écrite. Sauf si expressément indiqué dans la présente, flo ne donne aucune autre garantie concernant les produits et services de flo, et dénie explicitement sa responsabilité quant à toute garantie non décrite dans la présente, y compris, dans la mesure permise par la loi, toute garantie pouvant exister en vertu d'une loi nationale, étatique, provinciale ou d'un règlement municipal, y compris, mais sans s'y limiter, toute garantie implicite d'absence de contrefaçon, de qualité marchande ou garantie de convenance précise. Toutes les garanties, qu'elles soient implicites ou explicites, sont limitées aux périodes indiquées dans la présente.

La Garantie limitée couvre l'appareil Flo by Moen (tel que défini ci-dessous) compris dans l'emballage Flo by Moen. Nous nous réservons le droit de modifier les modalités de la Garantie limitée en tout temps, et c'est pourquoi il importe de prendre connaissance de la Garantie limitée avant de passer toute commande ou autrement acquérir tout appareil Flo by Moen, de Flo Technologies. Chaque fois que vous passez une commande ou faites l'acquisition d'un Produit de Flo Technologies, c'est la Garantie limitée en vigueur à ce moment qui s'appliquera entre vous et Flo Technologies. Si vous avez des questions concernant cette Garantie limitée, vous pouvez communiquer avec Flo Technologies par courriel à l'adresse support@meetflo.com, ou par téléphone au 1 844 MEETFLO.

COUVERTURE ET PÉRIODE DE COUVERTURE DE LA PRÉSENTE GARANTIE LIMITÉE

Flo Technologies, dont l'adresse est 9415 Culver Blvd #210 Culver City, CA 90232, garantit au propriétaire de l'appareil Flo by Moen compris dans le présent emballage que ce (cet) (« Produit » ou « Appareil ») sera exempt de tout défaut de matériau ou de fabrication, et ce, à compter de la date de livraison suivant l'achat au détail initial jusqu'à la fin de la Période de la garantie (définie ci-dessous). Pour les robinets d'arrêt intelligents Flo by Moen et l'antenne cellulaire Flo by Moen, la Période de garantie sera de un (1) an, sauf en cas de maintien à jour d'un abonnement à FloProtect ou au Tableau de bord d'une résidence à logements multiples, dans lequel cas, la Période de la garantie couvrira soit a) la durée de l'abonnement, ou b) cinq (5) ans, selon la plus courte des deux éventualités. Pour tout autre Appareil Flo by Moen, la Période de la garantie sera de un (1) an.

Si le Produit n'est pas conforme aux conditions de la présente Garantie limitée durant la Période de la garantie, Flo Technologies pourra, à sa seule discrétion, soit (a) réparer ou remplacer tout Produit ou composant défectueux, ou b) accepter le retour du Produit et rembourser le montant réellement payé par l'acheteur d'origine du Produit. Le Produit ou ses composants peuvent être réparés ou remplacés, respectivement, par un produit ou des composants nouveaux ou remis à neuf, à la seule discrétion de Flo Technologies. Si le Produit ou un composant intégré dans le Produit ne sont plus disponibles, Flo Technologies pourrait, à sa seule discrétion, remplacer le Produit par un produit semblable ayant une fonction similaire. Il s'agit de votre seul et unique recours en cas de violation de la présente Garantie limitée. Tout Produit ayant été réparé ou remplacé en vertu de la présente Garantie limitée sera couvert par les modalités de la présente Garantie limitée en fonction de la plus longue de ces deux périodes, soit (a) quatre-vingt-dix (90) jours à compter de la date de livraison du Produit réparé ou du Produit de remplacement, ou (b) le reste de la Période de la garantie. Cette Garantie limitée est transférable de l'acheteur initial aux propriétaires subséquents, mais la Période de la garantie ne pourra être prolongée ni sa couverture élargie à la suite d'un tel transfert.

(1) POLITIQUE DE RETOUR BASÉE SUR LA SATISFACTION TOTALE DU CLIENT

Si vous êtes l'acheteur initial du Produit et que vous n'en êtes pas satisfait pour quelque raison que ce soit, vous pouvez le retourner dans son état d'origine dans les trente (30) jours de votre achat et recevoir un remboursement intégral. Vous serez l'unique responsable de toute perte, obligation ou de tous dommages, y compris à tout élément touchant câblage, plomberie, appareils, électricité, eau, Wi-Fi, résidence, produit, périphériques de produit, ordinateur, appareil mobile, et tout autre article, toute personne et tout animal de compagnie de votre résidence, pouvant résulter du retrait du Produit (et Flo dénie toute responsabilité à l'égard des éléments susmentionnés).

(2) CONDITIONS DE LA GARANTIE; COMMENT SOUMETTRE UNE RÉCLAMATION EN VUE D'OBTENIR UN SERVICE/ UNE RÉPARATION EN VERTU DE LA PRÉSENTE GARANTIE LIMITÉE

Nous ne fournirons aucune couverture de garantie sauf si votre réclamation se trouve conforme à toutes les modalités de la présente Garantie limitée et que vous avez suivi la procédure de retour appropriée. Avant de soumettre une réclamation en vertu de la présente Garantie, le propriétaire du Produit doit (a) aviser Flo de son intention d'effectuer une réclamation de garantie en visitant meetflo.com/support durant la Période de la garantie, et fournir une description de la défectuosité alléguée, et (b) se conformer aux directives d'expédition de Flo pour le retour du Produit. Flo n'acceptera aucune responsabilité en vertu de cette garantie dans le cas d'un Produit retourné si elle détermine, à sa discrétion, après examen du Produit retourné, que le Produit n'est pas un produit admissible (tel que défini ci-dessous).

Garantie limitée : Flo by Moen^{MC}

(3) CE QUI N'EST PAS COUVERT PAR LA PRÉSENTE GARANTIE LIMITÉE

La présente Garantie limitée ne couvre pas les produits suivants (collectivement appelés les « Produits non admissibles ») et en annule ladite Garantie : (i) les Produits étiquetés « échantillon », « échantillon de fabrication », ou « Ne pas vendre » ou vendu « COMME TEL »; (ii) les Produits qui ont fait l'objet de ce qui suit : (a) modifications, altérations, falsifications ou entretiens inappropriés ou aucun entretien; (b) manutention, entreposage, installation, essais ou usages non conformes au Guide de l'utilisateur ou autres directives fournies par Flo; (c) abus, mauvais usage du Produit; (d) pannes, fluctuations ou interruptions de l'électricité, de l'eau fournie à la maison ou du réseau de télécommunications; (e) cas de force majeure, y compris, mais sans s'y limiter éclaircs, inondations, tornades, tremblements de terre et ouragans; ou (f) utilisation commerciale; (iii) tous produits de quincaillerie autres que ceux de marque Flo, même si emballés ou vendus avec de la quincaillerie de Flo; (iv) tout mauvais fonctionnement ou dommage entraîné par l'utilisation de produits autres que ceux de la marque Flo; et (v) les Produits installés à d'autres endroits que sur les conduites d'alimentation en eau potable seront considérés comme des Produits non admissibles (par exemple, les conduites d'irrigation, d'un puits ou conduites d'eau contenant des sédiments métalliques). La présente Garantie limitée ne couvre pas les pièces dites « consommables », comme les piles, sauf si le dommage est dû à des défauts de matériau ou de fabrication du Produit, ou le logiciel (même si emballé ou vendu avec le Produit). Flo vous recommande de n'utiliser que des fournisseurs de services autorisés pour l'entretien ou la réparation du Produit. Toute utilisation non autorisée du Produit ou du logiciel peut nuire à la performance du Produit, et pourrait annuler la présente Garantie limitée. La présente Garantie limitée ne couvre pas la perte de données.

(4) STIPULATION D'EXONÉRATION DE GARANTIES

À l'exception des cas susmentionnés dans la présente garantie limitée, flo technologies ne fournit aucune autre garantie expresse, déclaration, ni condition ou garantie concernant le produit flo ou les services en ligne (ci-après appelés les « services »), ou tout résultat de l'usage de l'appareil correspondant. Dans toute la mesure prévue par la législation applicable, flo dénie toute garantie, qu'elle soit de nature expresse, implicite ou légale, et toute condition obligatoire, pour ce qui concerne le produit et les services, y compris les garanties implicites de qualité marchande et de convenance précise. Dans toute la mesure prévue par la législation applicable, flo limite aussi la durée de toute garantie implicite ou condition applicable à la durée de la présente garantie limitée.

(5) LIMITATION DES DOMMAGES

Dans toute la mesure prévue par la législation applicable, la présente limitation s'appliquera à tout dommage, peu importe le motif juridique sur lequel se fonde l'assertion (y compris, sans limites, les contrats, la violation d'un contrat ou un délit civil), peu importe que flo ait été avisée ou non de la possibilité de perte ou de dommage - sauf si vous apportez la preuve que nous avons causé de tels dommages de manière intentionnelle. En plus des limitations de garantie précitées, dans aucun cas flo ne pourra être tenue responsable de tous dommages consécutifs, indirects, accessoires ou de dommages-intérêts exemplaires, y compris tous dommages-intérêts pour perte de données ou perte de revenus, découlant de la présente garantie limitée ou pouvant être liée à l'utilisation du produit. Dans toute la mesure permise par la législation applicable, le montant total de la responsabilité cumulative découlant de la présente garantie limitée, ou de l'usage du produit ne dépassera pas le prix total du produit réellement payé par l'acheteur d'origine. Cette répartition du risque se trouve intégrée dans le prix du produit ou celui des services, le cas échéant. Vous reconnaissez que le prix du produit et des services serait de beaucoup supérieur si nous acceptions une responsabilité plus étendue.

(6) LIMITE DE RESPONSABILITÉ

Les services vous donnent de l'information (les « renseignements sur le produit ») concernant vos produits ou autres périphériques flo. Le type de périphériques de produit qui peuvent être connectés à votre produit est susceptible d'être modifié, de temps à autre. Sans limiter la généralité des dénis de responsabilité ci-dessus, tous les renseignements sur les produits sont fournis à titre utilitaire, « comme tels » et « comme disponibles ». Flo ne déclare pas, ne justifie pas ni ne garantit que les renseignements sur le produit seront disponibles, exacts ou fiables, ou que les renseignements sur le produit ou sur l'utilisation des services ou du produit protégeront votre maison ou assureront une protection dans celle-ci. Vous utilisez tous les renseignements sur le produit, les services, et le produit lui-même à votre propre discrétion et risque. Vous serez l'unique responsable de toute perte, obligation ou de tous dommages, y compris à tout élément touchant câblage, plomberie, wi-fi, internet, appareils, électricité, eau, résidence, produit, périphériques de produit, ordinateur, appareil mobile, et tout autre article, toute personne et tout animal domestique de votre résidence, pouvant résulter de votre utilisation des renseignements sur le produit, des services, alarmes de données ou du produit lui-même et flo dénie toute responsabilité à l'égard des éléments susmentionnés). Les renseignements sur le produit fournis par les services ne visent aucunement à remplacer les façons d'obtenir directement de l'information, ou à servir de substitut au recours aux services d'urgence. Par exemple, un avis fourni par le biais du service ne vise pas à remplacer les signaux sonores et visuels dont la maison ou le produit pourraient faire l'objet.

(7) VOS DROITS ET LA PRÉSENTE GARANTIE LIMITÉE

La présente Garantie limitée vous donne des droits ou garanties juridiques particuliers. Vous pouvez aussi avoir d'autres droits ou garanties juridiques selon votre province, État, pays ou territoire de compétence. Également, certaines des limitations de la présente Garantie limitée pourraient ne pas s'appliquer dans certaines provinces, ou certains États, pays ou territoires de compétence. Les modalités de la présente Garantie limitée s'appliqueront dans la mesure prévue par la loi. Pour obtenir une description intégrale de vos droits ou garanties juridiques, veuillez consulter la législation applicable dans votre territoire de compétence et, au besoin, communiquer avec un service pertinent fournissant des conseils aux consommateurs.

Flo Technologies 9415 Culver Blvd #210 Culver City, CA 90232

MOEN[®]

Moen Incorporated
25300 Al Moen Drive
North Olmsted, Ohio 44070-8022
U.S.A.

Moen de Mexico, S.A. de C.V.
Carretera Saltillo-Monterrey KM 14.7
Ramos Arizpe, Coahuila
Mexico 25900

Moen Inc.
2816 Bristol Circle
Oakville, Ontario L6H 5S7
Canada

INS11047 - 7/21

©2021 Moen Incorporated