

Catalog Number(s) • Numéro(s) de Catalogue • Les Numéros de Catalogue: WRRH10KIT

Country of Origin: Made in China • Pays d'origine: Fabriqué en Chine • País de origen: Hecho en China

FCC ID: 2AU5D-WNRH1

IC ID: 25764-WNRH1

HVIN: WNRH2

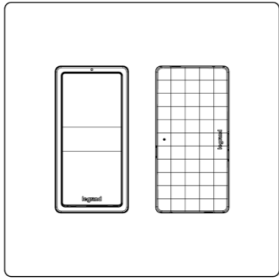

**WNRH10KIT**  
Radiant Smart Gateway  
& Switch

**FCC COMPLIANCE** - FCC ID: XXXXXX IC ID: XXXXXX HVIN: XXXXXXXX

**FCC NOTICE:** This device complies with Part 15 of the FCC rules. Operation is subject to the following two conditions: (1) this device may not cause harmful interference, and (2) this device must accept any interference received, including interference that may cause undesirable operation.

This equipment has been tested and found to comply with the limits for a Class B digital device, pursuant to Part 15 of the FCC Rules. These limits are designed to provide reasonable protection against harmful interference in a residential installation. This equipment generates, uses, and can radiate radio frequency energy and, if not installed and used in accordance with the instructions, may cause harmful interference to radio communications. However, there is no guarantee that interference will not occur in a particular installation.

If this equipment does cause harmful interference to radio or television reception, which can be determined by turning the equipment off and on, the user is encouraged to try to correct the interference by one or more of the following measures:

- Reorient or relocate the receiving antenna
- Increase the separation between the equipment and receiver
- Connect the equipment into an outlet on a circuit different from that to which the receiver is connected
- Consult the dealer or an experienced radio/TV technician for help

This equipment complies with FCC radiation exposure limits set forth for an uncontrolled environment. This equipment should be installed and operated with a minimum distance of 90 mm between the transmitter's radiating structure(s) and the body of the user or nearby persons.

**NOTE:** Any changes or modifications to this device that are not expressly approved by the manufacturer will void the warranty and the user's authority to operate the equipment.

Contains FCC ID:

**IC NOTICE:** This device complies with Industry Canada license-exempt

RSS standards. Operation is subject to the following two conditions: (1) this device may not cause interference; and (2) this device must accept any interference, including interference that may cause undesired operation of the device.

**RF EXPOSURE STATEMENT:** This equipment meets the SAR evaluation limits given in RSS-102 Issue 5 requirements at the minimum separation distance of 90 mm to the human body. Note: Any changes or modifications to this device that are not expressly approved by the manufacturer, will void the warranty and the user's authority to operate the equipment.

IC:

HVIN:

25764-WNRH1

WNRH2

2AU5D-WNRH1

## BEFORE YOU START

Review this guide in its entirety. Consult an electrician with any questions or if you are unsure of your abilities.

**Warning:** Incorrect installation could result in death, serious injury, and/or damage to your home or devices.

**Caution:** To reduce the risk of injury and/or overheating and damage to other equipment:

- For dry, indoor use only.
- Do not use to power medical equipment – not suitable as a disconnecting means.
- Do not use with loads exceeding the device load rating.
- Connect the Gateway to a 120 VAC, 60 Hz power source ONLY.
- Always use copper wire to install the Gateway and follow all applicable local and national electrical codes.

## WHAT YOU NEED

**Required:**

- Phillips-head screwdriver
- Flat blade screwdriver

**You May Also Need:**

Voltage tester, pliers, wire cutter, wire stripper, electrical tape, flashlight, wiring leads (included), and wire nuts (included).

## INSTALLATION & SETUP

### 1. Choose a place to install the Gateway

- If there is an Internet router in the home, use a smartphone to check if the WiFi signal is strong enough in the chosen place.
- If there isn't a router yet, choose a place near a fiber or Cat 5 socket which will be used for the router.
- This device is compatible with standard two gang U.S. electrical boxes, attach with screws, or it may also be installed over the wall, next to a one gang standard electrical box. The Gateway can be installed with the Smart Switch shipped with the product, or next to any UL listed device in the home.

### 2. Turn off power to the box at circuit breaker

**NOTE:** Ensure power is off to all devices in the electrical box.

### 3. Remove existing device

Check for the following wires:

- HOT or LINE:** Receives power from the circuit box. Referred to as "HOT" for the purpose of this guide. Do not touch or let "HOT" wire contact other wires.
- LOAD:** Directs power to your load (light or outlet).
- NEUTRAL:** Creates a path to return current to the power source when the device is off. Required for your Gateway installation.
- GROUND:** Provides a safe path for electricity in the event of a short circuit.

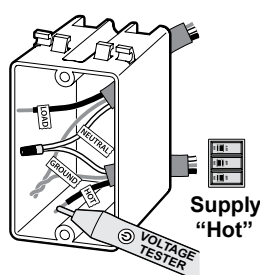
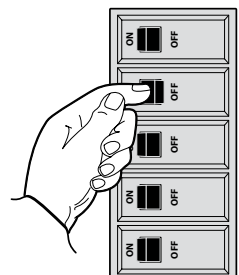

### 3. Attaching Smart Switch to the Smart Gateway

Attach the gateway to the Smart Switch device strap using the #6-32 x 1/4" screws supplied. Orient Gateway to either left or right of box as desired.

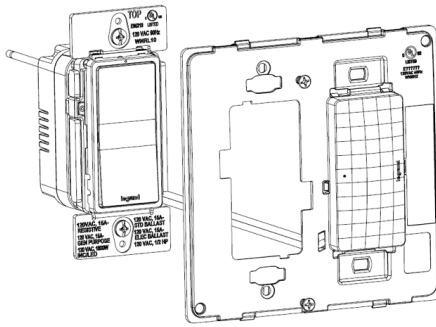

### 4. Wiring

Use the wire nuts provided to secure the wires together.

- Connect the **WHITE** neutral wire on the Gateway to the neutral wire(s) in the box, and to the white **NEUTRAL** wire on the Smart Switch using the red wire nut.
- Connect the black **HOT** wire on the Gateway to the **HOT** wire(s) in the box and to the black **HOT** wire on the Smart Switch using the red wire nut.
- Connect the **GROUND** wire(s) in the box to the **GROUND** wire on the Smart Switch.
- Connect the red **LOAD** wire on the Smart Switch to the **LOAD** wire(s) in the box.

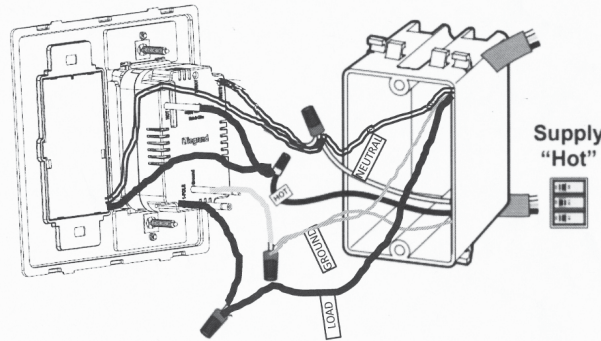

### 5. Secure Gateway

- Fold the wires into the electrical box, taking care not to pinch a wire.
- Use included screws to secure the Smart Switch to the electrical box with the Gateway hanging over the wall.
- If further attachment is desired (not required), use either drywall screws to attach to stud if present, or use drywall anchors provided (may need to remove screws from Step 5b after marking location for drill hole). If mounted over tile or marble, the provided adhesive strip may be used instead.

### 6. Set up the Gateway

**NOTE:** See getting to know your Gateway section for feature details.

Turn the power back on at the circuit breaker. To confirm power is on, the LED on the Gateway should be solid red.

Press the EZ button on the Gateway, the LED will blink magenta to indicate setup mode. Follow the instructions from the app to finish setting up your system.

### 7. Set up your System

For more information on this product please see this link, or scan the QR code: <https://www.legrand.us/radiant/products/smart-lighting/wrrh10kit.aspx>



## GETTING TO KNOW YOUR GATEWAY

Item	Name	Description
1	Gateway LED Indicator Light	Indicates the current state of device during setup.
2	Gateway EZ Button	Used to initiate setup.
3	Paddle Switch	Press the top of the paddle to turn light on and the bottom of paddle to turn light off.
4	Smart Switch LED indicator light	Indicates the current state of device. Refer to "LED Locator Light Explanations" for detail.
5	Smart Switch EZ Button	Used to enter setup mode.

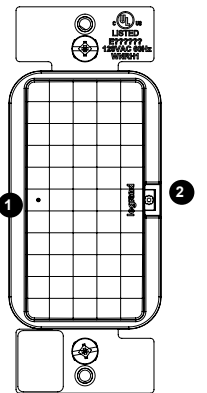

## LED Indicator Light Explanations

State of Light	Explanation
Solid Red	Factory reset, not in network.
Blinking Magenta	Device is attempting to connect to the network.
Solid Magenta	Device in network, temporarily open.

## Reset To Factory Default

Deleting a device from the app will reset it to factory defaults. To manually reset the device to factory defaults press and hold the EZ button for 20 seconds until you see the LED turn solid orange, then release. When the LED blinks green, follow the instructions from the app to finish setting up your system.

Legrand reserves the right to change specifications without notice.

## LIMITED ONE YEAR WARRANTY

Legrand will remedy any defect in workmanship or material in Legrand products which may develop under proper and normal use within one year from date of purchase by a consumer:

(1) by repair or replacement, or, at Legrand's option, (2) by return of an amount equal to consumer's purchase price. Such remedy is IN LIEU OF ANY AND ALL EXPRESSED OR IMPLIED WARRANTIES OF MERCHANTABILITY OR FITNESS FOR A PARTICULAR PURPOSE. Such remedy by Legrand does not include or cover cost of labor for removal or reinstallation of the product. ALL OTHER FURTHER ELEMENTS OF DAMAGE (INCIDENTAL OR CONSEQUENTIAL DAMAGES) FOR BREACH OF ANY AND ALL EXPRESSED OR IMPLIED WARRANTIES INCLUDING WARRANTIES OF MERCHANTABILITY OR FITNESS FOR A PARTICULAR PURPOSE ARE EXCLUDED HEREBY. (Some states do not allow disclaimers or exclusion or limitation of incidental or consequential damages, so the above disclaimer and limitation or exclusion may not apply to you.) ANY IMPLIED WARRANTIES INCLUDING WHERE REQUIRED WARRANTIES OF MERCHANTABILITY OR FITNESS FOR A PARTICULAR PURPOSE SHALL BE LIMITED TO THE ONE YEAR PERIOD SET FORTH ABOVE. (Some states do not allow limitations on how long an implied warranty lasts, so the above limitation may not apply to you.)

To ensure safety, all repairs to Legrand products must be made by Legrand, or under its specific direction. Procedure to obtain performance of any warranty obligation is as follows: (1) Contact Legrand, Syracuse, New York 13221, for instructions concerning return or repair; (2) return the product to Legrand, postage paid, with your name and address and a written description of the installation or use of the Legrand product, and the observed defects or failure to operate, or other claimed basis for dissatisfaction. This warranty gives you specific legal rights and you may also have other rights which vary from state to state.

## GARANTIE LIMITÉE DE UNE ANNÉE

Legrand remédiera à tout défaut de fabrication ou matériel des produits Legrand qui peuvent survenir dans le cadre d'une utilisation correcte et normale dans les une année de la date d'achat par un consommateur :

(1) par la réparation ou le remplacement, ou, au choix de Legrand, (2) le remboursement d'un montant équivalent au prix d'achat du consommateur. Ledit recours REMPLACE TOUTES LES GARANTIES EXPLICITES OU IMPLICITES DE QUALITE MARCHANDE OU D'APTITUDE À SATISFAIRE UNE FONCTION PARTICULIERE. Ledit recours par Legrand n'inclut pas ni ne couvre le coût de la main-d'œuvre pour le démontage ou la réinstallation du produit. TOUTS AUTRES DOMMAGES (DIRECTS OU INDIRECTS) EN CAS DE VIOLATION DE TOUTE GARANTIE EXPLICITE OU IMPLICITE Y COMPRIS LES GARANTIES DE QUALITE MARCHANDE OU D'APTITUDE À SATISFAIRE UNE FONCTION PARTICULIERE SONT EXCLUS PAR LES PRESENTES. (Certains Etats n'autorisent pas les dénégations de responsabilité, les exclusions ou la limitation des dommages directs ou indirects; il se peut donc que la dérogation de responsabilité et la limitation ou l'exclusion ci-dessus ne s'appliquent pas à vous.) TOUTE GARANTIE IMPLICITE, Y COMPRIS LES GARANTIES DE QUALITE MARCHANDE OU DE CONVENANCE À UN USAGE PARTICULIER DOIT ÊTRE LIMITÉE À LA PERIODE DE UNE ANNÉE ÉTABLIE CI-DESSUS. (Certains Etats n'autorisent pas les limitations de durée d'une garantie implicite; les limitations ci-dessus peuvent donc ne pas s'appliquer à vous.)

Pour assurer la sécurité, toutes les réparations des produits Legrand doivent être effectuées par Legrand ou sous sa direction spécifique. Voici la marche à suivre pour obtenir l'exécution de toute obligation de garantie : (1) Communiquer avec Legrand, Syracuse, New York, 13221, pour obtenir des directives concernant le remboursement ou la réparation; (2) retourner le produit à Legrand, par un envoi en port payé, en indiquant votre nom et votre adresse ainsi qu'une description écrite de l'installation ou de l'utilisation du produit Legrand, et indiquer les défauts ou la défaillance de fonctionnement constatés ou tout autre motif d'insatisfaction. Cette garantie vous donne des droits légaux particuliers, mais vous pouvez également avoir d'autres droits, selon l'Etat où vous résidez.

## GARANTÍA LIMITADA DE UN AÑO

Durante un plazo de un año a partir de la fecha de compra del consumidor, Legrand compensará cualquier defecto de fabricación o material en los productos Legrand que se detecte a través de un uso adecuado y normal:

(1) con reparación/reemplazo o, a opción de Legrand, (2) con devolución de una cantidad equivalente al precio de compra del consumidor. Este recurso SUSTITUYE TODAS Y CADA UNA DE LAS GARANTÍAS EXPRESAS O IMPLICITAS DE COMERCIABILIDAD O IDONEIDAD PARA UN PROPÓSITO EN PARTICULAR. Este recurso de Legrand no incluye ni cubre el costo de la mano de obra requerida para el retiro o reinstalación del producto. POR MEDIO DEL PRESENTE SE EXCLUYEN TODOS LOS DEMÁS DAÑOS (EMERGENTES O INDIRECTOS) POR INCUMPLIMIENTO DE TODAS O CUALQUIERA DE LAS GARANTÍAS EXPRESAS O IMPLICITAS, INCLUIDAS LAS GARANTÍAS DE COMERCIABILIDAD O IDONEIDAD PARA UN PROPÓSITO EN PARTICULAR. (Algunos estados no permiten las exenciones de responsabilidad o la exclusión o limitación de daños emergentes o indirectos; por lo tanto, la exención de responsabilidad y la limitación o exclusión anteriores podrían no aplicarse en su caso.) CUALQUIER GARANTÍA IMPLICITA, INCLUYENDO LAS GARANTÍAS DE COMERCIABILIDAD O IDONEIDAD PARA UN PROPÓSITO EN PARTICULAR QUE SEAN NECESARIAS, SE LIMITARÁ AL PERIODO DE UN AÑO ESTABLECIDO ANTERIORMENTE. (Algunos estados no permiten limitar la duración de una garantía implícita, por lo que la limitación anterior podría no aplicarse en su caso.)

Para garantizar la seguridad, todas las reparaciones de los productos Legrand deben ser realizadas por Legrand o bajo su dirección específica. El procedimiento para lograr el cumplimiento de cualquier obligación de garantía es el siguiente: (1) Póngase en contacto con Legrand, Syracuse, Nueva York 13221, para obtener instrucciones respecto a la devolución o reparación; (2) devuelva el producto a Legrand, con franqueo pagado, junto con su nombre, dirección y una descripción escrita de la instalación o uso del producto Legrand, así como los defectos o fallas de funcionamiento que se observaron o cualquier otra situación no satisfactoria que desee declarar. Esta garantía le otorga derechos legales específicos y también puede tener otros derechos según el estado.

For covering patents, see [www.legrand.us/patents](http://www.legrand.us/patents)

Pour connaître les brevets applicables, consultez [www.legrand.us/patents](http://www.legrand.us/patents)

Para obtener patentes de protección, visite [www.legrand.us/patents](http://www.legrand.us/patents)

No: 341XXXX 2/21

© Copyright 2021 Legrand All Rights Reserved.  
© Copyright 2021 Tous droits réservés Legrand.  
© Copyright 2021 Legrand Todos los derechos reservados.

Questions? We're here to help.  
Phone: 1-877-833-3303 8:00 a.m. to 8:00 p.m. EST (M-F)  
Email: [smartlighting@legrand.us](mailto:smartlighting@legrand.us)  
Chat: <https://www.legrand.us/radiant/smart-lighting.aspx>  
(Click on the chat icon to open a dialogue box)

**ANTES DE COMENZAR**

Revise esta guía completamente. Consulte a un electricista si tiene dudas o no está seguro de sus capacidades.

Advertencia: Una instalación incorrecta puede provocar la muerte, lesiones graves o daños en su hogar o dispositivos.

Precaución: Para reducir el riesgo de lesiones y/o sobrecalentamiento y daños en otro equipo:

- Solo para uso en áreas interiores secas.
- No lo utilice para alimentar equipos médicos; no es adecuado como medio.
- No lo use con cargas que excedan la capacidad de carga del dispositivo.
- Conecte la puerta de enlace a una fuente de alimentación de 120 VCA, 60 Hz SOLAMENTE.
- Utilice siempre cable de cobre para instalar la puerta de enlace y siga todos los códigos eléctricos locales y nacionales que corresponda.

**QUÉ NECESITA**

Se requiere:

- Destornillador Phillips
- Destornillador de punta plana

También podría necesitar:

Tester de voltaje, alicates, cortacables, pelacables, cinta aislante, linterna, cables de conexión (incluidos) y tuercas de cable (incluidas).

**INSTALACIÓN Y CONFIGURACIÓN**

**1. Elija un lugar para instalar la puerta de enlace**

- Si hay un enrutador de Internet en el hogar, use un teléfono inteligente para verificar si la señal WiFi es lo suficientemente fuerte en el lugar elegido.
- Si aún no hay un enrutador, elija un lugar cerca de un puerto de fibra o Ethernet que se utilizará para el enrutador.
- Este dispositivo es compatible con cajas eléctricas estándar de EE. UU., y se fija con tornillos.

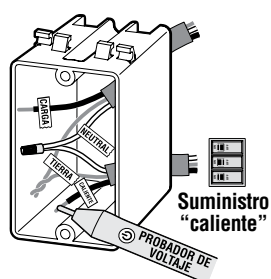
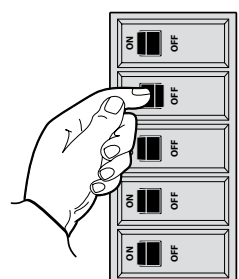

**2. Apague la alimentación de la caja en el disyuntor**

**NOTA:** asegúrese de que todos los dispositivos estén apagados en la caja eléctrica.

**3. Retire el dispositivo existente**

Verifique los siguientes cables:

- CON CARGA o LÍNEA:** Recibe energía de la caja de circuitos. Se denomina "VIVO" en esta guía. No toque ni permita que el cable "VIVO" entre en contacto con otros cables.
- CARGA:** Dirige la energía a su carga (luz o tomacorriente).
- NEUTRO:** Crea una ruta para devolver la corriente a la fuente de alimentación cuando el dispositivo está apagado. Requerido para la instalación de la puerta de enlace.
- TIERRA:** Proporciona una ruta segura para la electricidad en caso de un cortocircuito.

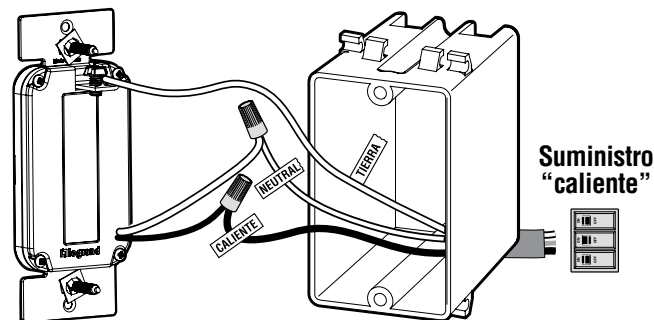

**4. Instalar la puerta de enlace**

Use las tuercas de cable proporcionadas para asegurar los cables en conjunto.

- Conecte el cable neutro BLANCO en la puerta de enlace a los cables neutros en la caja, utilizando la tuerca del cable rojo.
- Conecte el cable VIVO en la puerta de enlace a los cables VIVOS en la caja.
- Conecte el cable de tierra en la caja al tornillo de tierra verde en el Gateway.

**5. Puerta de enlace segura**

- Doble los cables en la caja eléctrica, teniendo cuidado de no pellizcar alguno.
- Use los tornillos incluidos para asegurar la puerta de enlace a la caja eléctrica. No apriete completamente los tornillos.

**6. Configurar la puerta de enlace**

**NOTA:** consulte la sección Conozca su puerta de enlace para obtener detalles sobre las características.

Vuelva a encender en el disyuntor. Para confirmar que la alimentación está encendida, el LED de la puerta de enlace debe ser de color magenta fijo durante 5 segundos.

Después de inicializar, el LED parpadeará en verde para indicar el modo de configuración. Siga las instrucciones de la aplicación para terminar de configurar su sistema.

**7. Configure su sistema**

- Descargue e inicie la aplicación Legrand Home + Control. La aplicación disponible en la App Store o en Google Play.
- Conecte su interruptor inteligente a su red doméstica siguiendo las instrucciones paso a paso en la aplicación.
- Use la aplicación para controlar su dispositivo inteligente.

**APPRENDRE À CONNAÎTRE VOTRE PASSERELLE**

Artículo	Nombre	Descripción
1	Luz indicadora LED	Indica el estado actual del dispositivo durante la configuración.
2	Botón EZ	Se utiliza para iniciar la configuración.

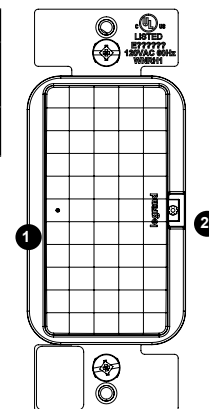

**Explicación de la luz indicadora LED**

Acción	LED	Comportamiento de la puerta de enlace
Poder para la puerta de enlace	Magenta durante 5 segundos	Puerta de enlace arrancando
Después del arranque de la puerta de enlace	Parpadea en verde durante 15 minutos	Modo de configuración: referirse a la aplicación
Presione el botón EZ durante 20 segundos	Naranja fijo	Restablecimiento de fábrica
La puerta de enlace recibe una actualización	Parpadea en azul durante 2 a 3 minutos	La puerta de enlace se está actualizando

**Restablecer a la configuración de fábrica**

Eliminar un dispositivo de la aplicación lo restablecerá a la configuración de fábrica.

Para restablecer manualmente el dispositivo a la configuración predeterminada de fábrica, mantenga presionado el botón EZ durante 20 segundos hasta que vea que el LED se pone de color naranja fijo y luego suelte. Cuando el LED parpadee en verde, siga las instrucciones de la aplicación para terminar de configurar su sistema.

Legrand se reserva el derecho de cambiar las especificaciones sin previo aviso.

**LIMITED ONE YEAR WARRANTY**

Legrand will remedy any defect in workmanship or material in Legrand products which may develop under proper and normal use within one year from date of purchase by a consumer: (1) by repair or replacement, or, at Legrand's option, (2) by return of an amount equal to consumer's purchase price. Such remedy is IN LIEU OF ANY AND ALL EXPRESSED OR IMPLIED WARRANTIES OF MERCHANTABILITY OR FITNESS FOR A PARTICULAR PURPOSE. Such remedy by Legrand does not include or cover cost of labor for removal or reinstallation of the product. ALL OTHER FURTHER ELEMENTS OF DAMAGE (INCIDENTAL OR CONSEQUENTIAL DAMAGES) FOR BREACH OF ANY AND ALL EXPRESSED OR IMPLIED WARRANTIES INCLUDING WARRANTIES OF MERCHANTABILITY OR FITNESS FOR A PARTICULAR PURPOSE ARE EXCLUDED HEREBY. (Some states do not allow disclaimers or exclusion or limitation of incidental or consequential damages, so the above disclaimer and limitation or exclusion may not apply to you.) ANY IMPLIED WARRANTIES INCLUDING WHERE REQUIRED WARRANTIES OF MERCHANTABILITY OR FITNESS FOR A PARTICULAR PURPOSE SHALL BE LIMITED TO THE ONE YEAR PERIOD SET FORTH ABOVE. (Some states do not allow limitations on how long an implied warranty lasts, so the above limitation may not apply to you.)

To ensure safety, all repairs to Legrand products must be made by Legrand, or under its specific direction. Procedure to obtain performance of any warranty obligation is as follows: (1) Contact Legrand, Syracuse, New York 13221, for instructions concerning return or repair; (2) return the product to Legrand, postage paid, with your name and address and a written description of the installation or use of the Legrand product, and the observed defects or failure to operate, or other claimed basis for dissatisfaction. This warranty gives you specific legal rights and you may also have other rights which vary from state to state.

**GARANTIE LIMITÉE DE UNE ANNÉE**

Legrand remédiera à tout défaut de fabrication ou matériel des produits Legrand qui peuvent survenir dans le cadre d'une utilisation correcte et normale dans les une année de la date d'achat par un consommateur : (1) par la réparation ou le remplacement, ou, au choix de Legrand, (2) le remboursement d'un montant équivalent au prix d'achat du consommateur. Ledit recours REMPLACE TOUTES LES GARANTIES EXPLICITES OU IMPLICITES DE QUALITÉ MARCHANDE OU D'APTITUDE À SATISFAIRE UNE FONCTION PARTICULIÈRE. Ledit recours n'inclut pas ni ne couvre le coût de la main-d'œuvre pour le démontage ou la réinstallation du produit. TOUTS AUTRES DOMMAGES (DIRECTS OU INDIRECTS) EN CAS DE VIOLATION DE TOUTE GARANTIE EXPLICITE OU IMPLICITE Y COMPRIS LES GARANTIES DE QUALITÉ MARCHANDE OU D'APTITUDE À SATISFAIRE UNE FONCTION PARTICULIÈRE SONT EXCLUS PAR LES PRÉSENTES. (Certains États n'autorisent pas les dénégations de responsabilité, les exclusions ou la limitation des dommages directs ou indirects; il se peut donc que la dénégation de responsabilité et la limitation ou l'exclusion ci-dessus ne s'appliquent pas à vous.) TOUTE GARANTIE IMPLICITE, Y COMPRIS LES GARANTIES DE QUALITÉ MARCHANDE OU DE CONVENANCE À UN USAGE PARTICULIER DOIT ÊTRE LIMITÉE À LA PÉRIODE DE UNE ANNÉE ÉTABLIE CI-DESSUS. (Certains États n'autorisent pas les limitations de durée d'une garantie implicite; les limitations ci-dessus peuvent donc ne pas s'appliquer à vous.)

Pour assurer la sécurité, toutes les réparations des produits Legrand doivent être effectuées par Legrand ou sous sa direction spécifique. Voici la marche à suivre pour obtenir l'exécution de toute obligation de garantie : (1) Communiquer avec Legrand, Syracuse, New York, 13221, pour obtenir des directives concernant le remboursement ou la réparation; (2) retourner le produit à Legrand, par un envoi en port payé, en indiquant votre nom et votre adresse ainsi qu'une description écrite de l'installation ou de l'utilisation du produit Legrand, et indiquer les défauts ou la défaillance de fonctionnement constatés ou tout autre motif d'insatisfaction. Cette garantie vous donne des droits légaux particuliers, mais vous pouvez également avoir d'autres droits, selon l'État où vous résidez.

**GARANTÍA LIMITADA DE UN AÑO**

Durante un plazo de un año a partir de la fecha de compra del consumidor, Legrand compensará cualquier defecto de fabricación o material en los productos Legrand que se detecte a través de un uso adecuado y normal.

(1) con reparación/reemplazo o, a opción de Legrand, (2) con devolución de una cantidad equivalente al precio de compra del consumidor. Este recurso SUSTITUYE TODAS Y CADA UNA DE LAS GARANTÍAS EXPRESAS O IMPLÍCITAS DE COMERCIABILIDAD O IDONEIDAD PARA UN PROPOSITO EN PARTICULAR. Este recurso de Legrand no incluye ni cubre el costo de la mano de obra requerida para el retiro o reinstalación del producto. POR MEDIO DEL PRESENTE SE EXCLUYEN TODOS LOS DEMÁS DAÑOS (EMERGENTES O INDIRECTOS) POR INCUMPLIMIENTO DE TODAS O CUALQUIERA DE LAS GARANTÍAS EXPRESAS O IMPLÍCITAS, INCLUIDAS LAS GARANTÍAS DE COMERCIABILIDAD O IDONEIDAD PARA UN PROPOSITO EN PARTICULAR. (Algunos estados no permiten las exenciones de responsabilidad o la exclusión o limitación de daños emergentes o indirectos; por lo tanto, la exención de responsabilidad y la limitación o exclusión anteriores podrían no aplicarse en su caso). CUALQUIER GARANTÍA IMPLÍCITA, INCLUYENDO LAS GARANTÍAS DE COMERCIABILIDAD O IDONEIDAD PARA UN PROPOSITO EN PARTICULAR QUE SEAN NECESARIAS, SE LIMITARÁ AL PERIODO DE UN AÑO ESTABLECIDO ANTERIORMENTE. (Algunos estados no permiten limitar la duración de una garantía implícita, por lo que la limitación anterior podría no aplicarse en su caso).

Para garantizar la seguridad, todas las reparaciones de los productos Legrand deben ser realizadas por Legrand o bajo su dirección específica. El procedimiento para lograr el cumplimiento de cualquier obligación de garantía es el siguiente: (1) Póngase en contacto con Legrand, Syracuse, Nueva York 13221, para obtener instrucciones respecto a la devolución o reparación; (2) devuelva el producto a Legrand, con franqueo pagado, junto con su nombre, dirección y una descripción escrita de la instalación o uso del producto Legrand, así como los defectos o fallas de funcionamiento que se observaron o cualquier otra situación no satisfactoria que desee declarar. Esta garantía le otorga derechos legales específicos y también puede tener otros derechos según el estado.

For covering patents, see [www.legrand.us/patents](http://www.legrand.us/patents)

Pour connaître les brevets applicables, consultez [www.legrand.us/patents](http://www.legrand.us/patents)

Para obtener patentes de protección, visite [www.legrand.us/patents](http://www.legrand.us/patents)

No: 341322 1/21

© Copyright 2021 Legrand All Rights Reserved.  
 © Copyright 2021 Tous droits réservés Legrand.  
 © Copyright 2021 Legrand Todos los derechos reservados.



800.223.4185  
 1.877.BY.LEGRAND  
[www.legrand.us](http://www.legrand.us)  
[www.legrand.ca](http://www.legrand.ca)