

承认书

SPECIFICATION FOR APPROVAL

客户:

CUSTOMER: 深圳市冲向未来科技有限公司

客户料号:

CUST P/N:

产品型号: J-FCTM19-L190

DESC:

日期: 20220829

DATE:

版本:

VERSION: A.0

拟制 PREPARED BY	审核 CHECKED BY	批准 APPROVED BY	客户承认 CUSTOMER APPROVE
杨茂新	刘惜姜	罗杰	

东莞市吉欧电子科技有限公司

DONGGUAN JIOU ELECTRONIC TECHNOLOGY CO,LTD

公司地址: 东莞市石碣镇新发工业区

TEL:0769-83067050

E-mail: lybofmana@163.com

版本变更履历

Version Change History

版本 Rev	变更前 Before Change	变更后 After Change	更改日期 Change Date	批准 Approved BY
A.0	新发行		20220829	罗杰

SPECIFICATION

产品型号 DESC	J-FCTM19-L190	版本 REV:A.O	客户 CUST	
			客户料号 CUST P/N	

一、 尺寸 DIMENSION(MM)

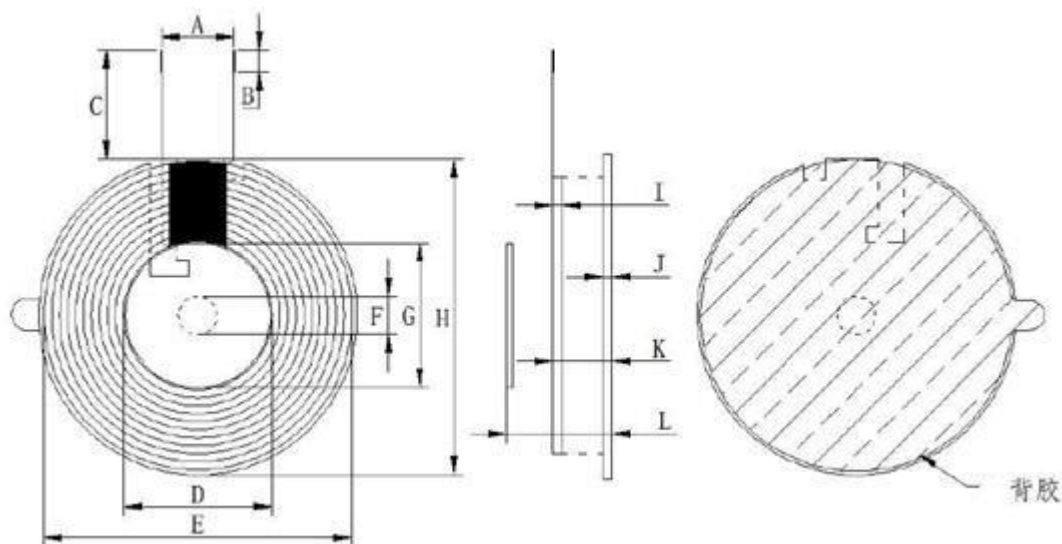

A	B	C	D	E	F	G
10±2 REF	3±1.5	190±3	22±0.5	39±1	5.0±0.5	20±0.5
H	I	J	K	L		
43.5±1	2.3MAX	0.8±0.1	1.8MAX	2.3MAX		

注:

1. J,K,L 尺寸不含进线和双面胶
2. 大磁片 43.5*5*0.8 双槽 小磁片 20*8*0.8 带孔无槽
3. 线圈引线处贴 8MM 高温胶带，缠绕 1.5~2 圈
4. 隔磁片背面贴双面胶带手撕位

二、原理图 SCHEMATIC DIAGRAM:

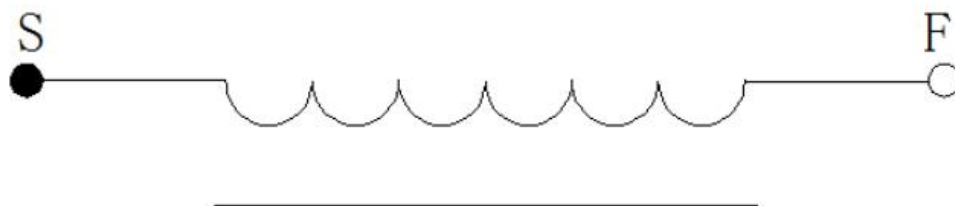

三、绕线参数 Winding Specification:

线材 Wire	圈数 Turns	绕线方向 Winding Direction
丝包线 0.08*70	10TS	反绕

四、电气特性 ELECTRICAL CHARACTERISTICS:

温度 TEMPERATURE: $25 \pm 10^{\circ}\text{C}$, 湿度 RELATIVE HUMIDITY : $65 \pm 20\%$

项目 TIEM	标准 SPECIFICATION	测试条件 TEST FREQUENCY	测试仪器 TEST EQUIPMENTS
IND	$7.0\mu\text{H} \pm 10\%$	100 KHZ/1.0V	LCRMETRTH2830N
DCR	$65\text{m}\Omega$ Max		PH2511S
Q	60 Min	100 KHZ/1.0V	LCRMETRTH2830N
gain	0 DB		

拟制 PREPARED BY	审核 CHECKED BY	日期 DATE
杨茂新	刘惜姜	20220829

