

产品承认书

SPECIFICATION FOR APPROVAL

客 户
CUSTOMER : _____

物 料 名 称
MODEL NO: A11 发射线圈 G50 双槽

客 户 料 号
CUSTOMER P/N: _____

厂 商 规 格
CUSTOMER P/N: 20.5*43MM-0.08*105P-6.3UH -5MM

承认书日期
DATE: 2022.7.30

制造商确认栏 MANUFACTURER APPROVED		客户承认栏 CUSTOMER APPROVED	
DRAWN BY	刘国君	CONFIRM BY	
CHECKED BY	钟春华	CHECKED BY	
签章/ SIGNATURES:		签章/ SIGNATURES:	

深圳市德天电子科技有限公司

SHENZHEN DETIAN TECHNOLOGY Co., Ltd

深圳市宝安区观澜大富工业区汇清科技园 C 栋 2F

DETIAN Technology park, HUIQING, guanlan street, longhua District, Shenzhen

TEL: +86 0755-29110900 Fax: +86 0755-29110900



ISO9001 & ISO14001



產品型號: DESC	20.5*43MM-0.08*105P-6.3UH -5MM	版本 Rev: A.0	客戶 CUST: 客戶料号:	
---------------	--------------------------------	----------------	-------------------	--

一、尺寸 DIMENSION:(mm)

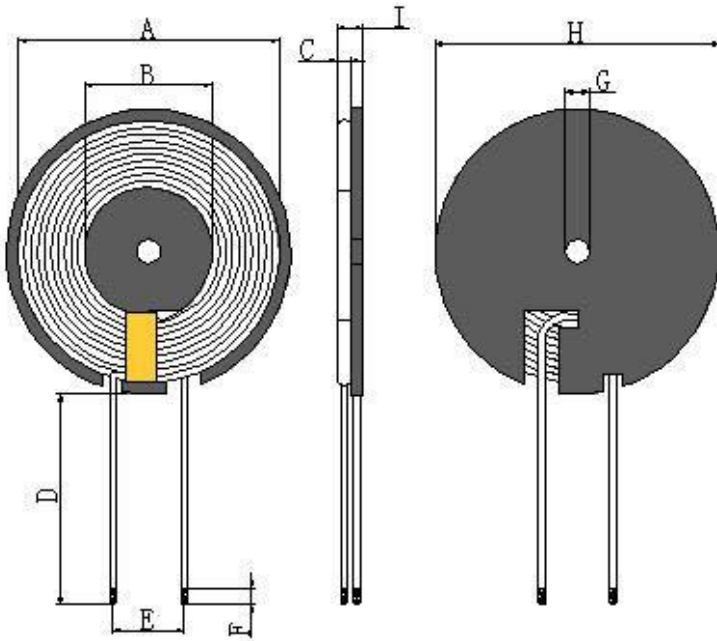

A	43.0±1.0
B	20.5±0.5
C	1.30 Max
D	30±3
E	11.0 ref
F	2-4
G	5.0 ref
H	50±0.8
I	2.8MAX

注:

1. 线圈贴磁片，磁片尺寸 50±0.8mm, 内孔 5.0mm, 厚度为 1.0±0.2mm。
2. 线圈出线位置缠宽度 8mm±0.5 高温胶纸。
3. 线圈用白胶固定。

三、绕线参数 Winding Specification:

序号 NO.	端子 TERMINAL		线径 WIRE	圈数 Turns	绕线方向 Winding Direction
1	S	F	丝包线 0.08*105P	10Ts	CCW

四、电气特性 ELECTRICAL CHARACTERISTICS:

温度 TEMPERATURE:25±10°C, 湿度 RELATIVE HUMIDITY:65±20%

序号 NO.	项目 ITEM	端子 TERMINAL	标准 SPECIFICATION	测试条件 TEST FREQUENCY	测试仪器 TEST EQUIPMENTS
1	IND.	S-F	3.8uH ±20%单独线圈	100KHz/1.0V	LCZ METER 1062B
2	IND.	S-F	6.3uH ±10%加磁片	100KHz/1.0V	LCZ METER 1062B
3	DCR	S-F	≤50mΩ		LCZ METER 502B

编制/日期 PREPARED BY/DATE	审核/日期 CHECKED BY/DATE
刘国君 2022/7/26	王争明 2022/7/26

