

ERP机型 : PL4516FQ-GL-SMT00031A-VI

ERP P/N :

描述: 说明书 ( 双语 ) : PL4516FQ/PGD768FNU,SMT000,REV.A(UMPGD768FNU20240523),  
196×196mm,80g书纸,双面印单黑,38页76面装订本,RoHS2.0,REACH,Prop65,POPs,PAHs

K

Die Line

Designer : 曹显贵

Date : 2024-05-23

封面

## USER MANUAL MANUEL D'UTILISATION

PGD728F ZU | PGD728 ZU

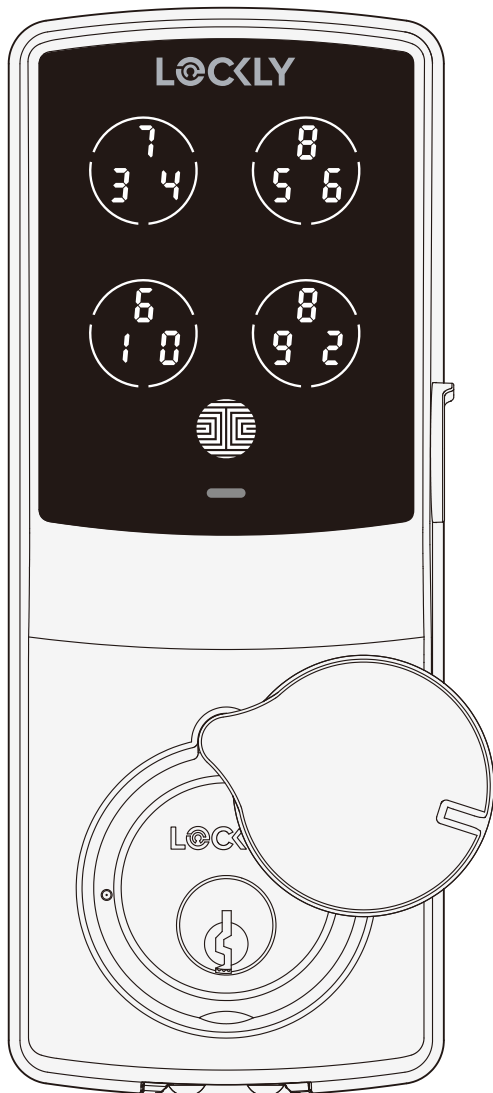

## LOCKLY GUARD™ DEADBOLT 728F ZU DEADBOLT 728 ZU

Z-Wave Smart Lock  
Serrure intelligente Z-Wave

For commercial use & professional installation  
Pour usage commercial et installation professionnelle



**LOCKLY PRO™** [www.LocklyPRO.com](http://www.LocklyPRO.com)

# Table of Contents

## Section 1 - Product Highlights

1.1	Product Features	1
-----	------------------	---

## Section 2 - Product Overview

2.1	Product Overview - Exterior	2
2.2	Product Overview - Interior	3
2.3	Understanding Your New Lock	4
2.4	Reset Button	5
2.5	Keypad Display Switch	5
2.6	Rebooting Your Lock	6
2.7	Low Battery	7
2.8	Changing The Battery	8

## Section 3 - Using Your Smart Lock

3.1	Configuring Access	9
3.2	Entering Programming Mode	10
3.3	Adding an Access Code	11
3.4	Deleting an Access Code	13
3.5	Checking an Access Code	15
3.6	Z-Wave Settings	16
3.7	Adding a Fingerprint*	17
3.8	Fingerprint Scanning Directions*	20
3.9	Fingerprint Scanning Tips & Troubleshoot*	21
3.10	Deleting Stored Fingerprints*	22
3.11	Adding Secure Link	23

\*only available on 728F ZU

For additional support, visit [LocklyPRO.com/support](https://LocklyPRO.com/support)  
or email [help@Lockly.com](mailto:help@Lockly.com)

## Section 4 - Locking and Unlocking

4.1	Unlocking with Access Codes	24
4.2	Unlocking with Fingerprints*	25
4.3	Locking / Unlocking with LocklyPRO App	26
4.4	Locking / Unlocking with Physical Key	27
4.5	Safe Mode	28
4.6	Rain Mode	30
4.7	Shine Mode	31
4.8	Welcome Mode	31

## Section 5 - Advanced Features

5.1	Offline Access Code™ (OAC)	32
-----	----------------------------	----

## Section 6 - Important Notes

6.1	Important Notes	33
-----	-----------------	----

## Section 7 - Cleaning

7.1	Cleaning	34
-----	----------	----

## Section 8 - Safety Precautions

8.1	Safety Precautions	35
-----	--------------------	----



# 1.1 Product Features

## **Patented Hack-Proof PIN Genie Keypad**

Digits are randomly displayed on the keypad ensuring access codes to be undetectable to intruders after repeated use. Numbers are randomly distributed across 4 buttons, with 3 numbers in each button. Users can press any button showing their number. Location of the numbers are always different every time someone uses the keypad, making it hard for prying eyes to guess the correct code.

## **Built in Z-Wave® module**

Integrate with your Z-Wave smart home system, supports 2GIG GC2E and IQpanel QS9207 Z-Wave controller to lock and unlock from anywhere.

## **Multiple Access Codes & Monitoring**

Store up to 43 (Generate up to 33 PIN access codes on Lockly App & up to 10 PIN access codes via Z-Wave controller.) Access Codes for family, friends and guests, as well as monitor entry and exit records.

## **Advanced 3D Fingerprint Recognition**

Biometric Fingerprint Recognition protocol allows up to 99 registered fingerprints to be used and accepts only actual fingerprints – preventing lifted prints from being used. (only on PGD728F ZU )

## **Live Monitoring and Voice Control**

Through your smartphone, monitor door access from anywhere in the world and securely control who comes and goes with the Secure Link Wi-Fi Hub. (Requires Secure Link Wi-Fi hub, sold separately PGH200)

## **Complete Privacy**

The exterior displayed keypad can be locked and switched off using the simple ON/OFF toggle from the inside panel. The owner can prevent others trying to input the passcode from the outside and entering the home.

## **Offline Access Code™ (OAC)**

The Offline Access Code™ can allow owners to issue access codes, set the allowed access duration, all without Lock ever connecting to the internet, so in case of power outage, you can still magically and remotely issue Access Codes without any connection to the web.

## **Backup Keys and 9V Battery Socket**

The door can be opened with physical backup keys. There is also a 9V battery connection socket for emergency power backup to access the keypad in case your smart lock runs out of battery.

## 2.1 Product Overview - Exterior

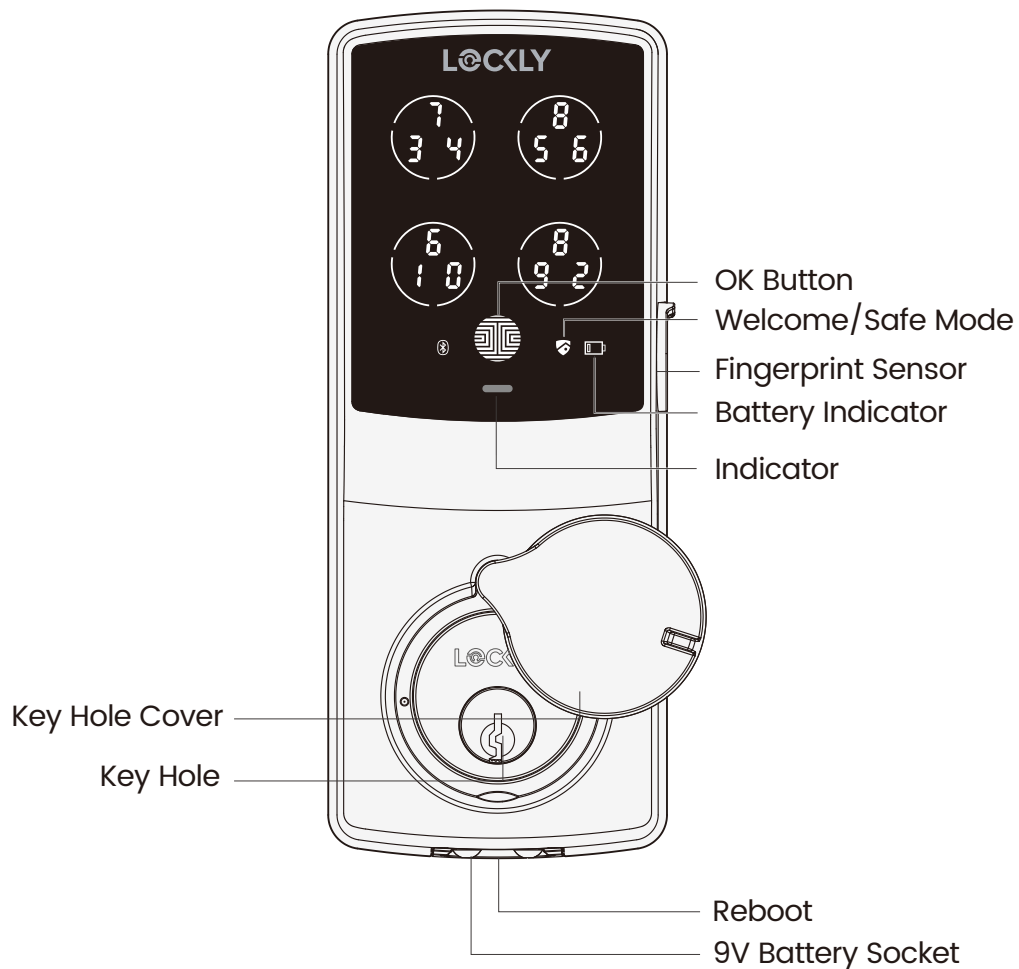

## 2.2 Product Overview - Interior

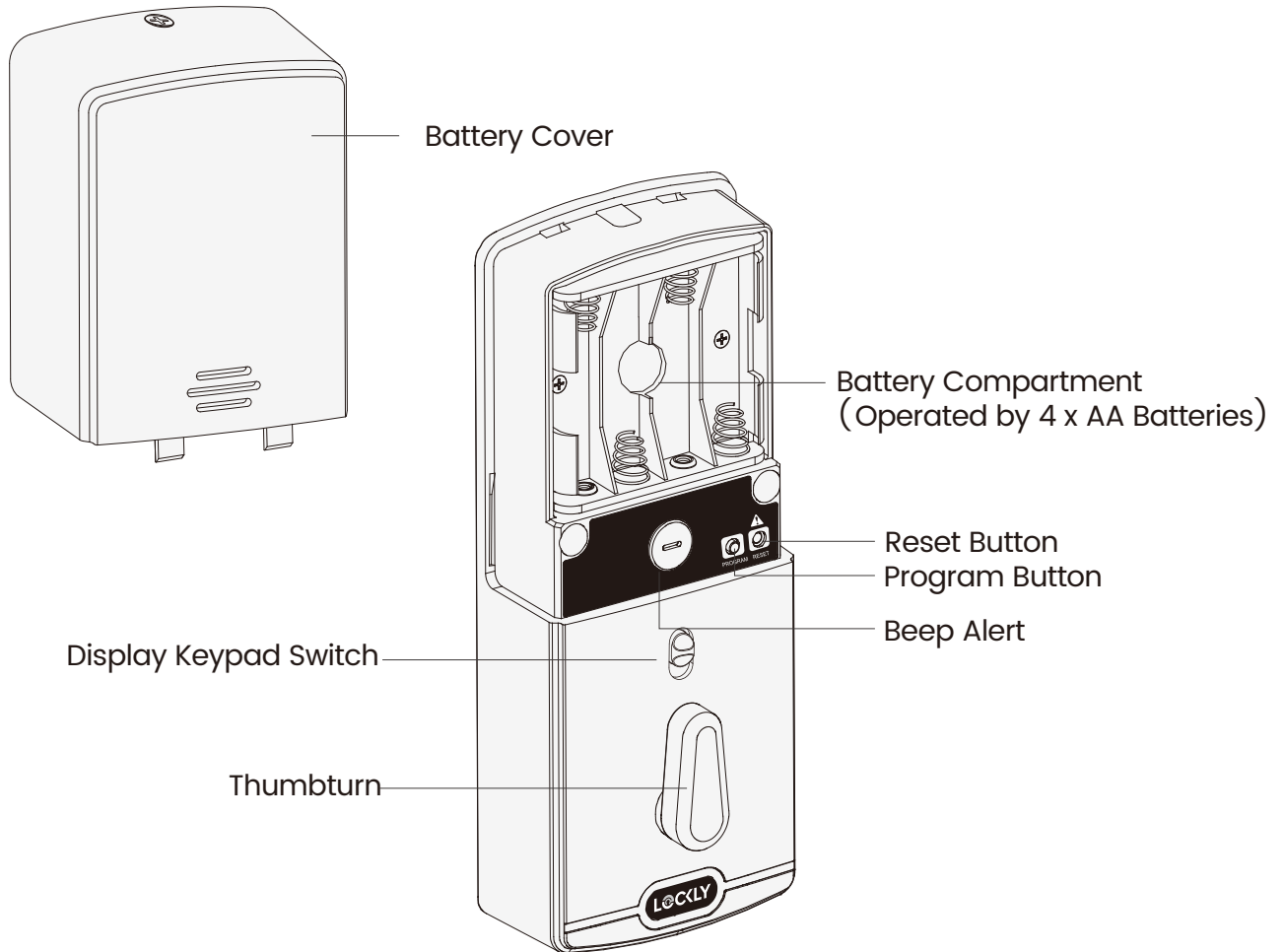

## 2.3 Understanding Your New Lock

After the installation of your new Lockly Guard, understanding some key functions of operating your smart lock is important. The following guides will walk you through resetting a lock, adding **Access Codes**, deleting **Access Codes**, adding and deleting **fingerprints**, and how to configure your **OAC (Offline Access Code™)**.

For any questions you can always visit [LocklyPRO.com/support](https://LocklyPRO.com/support) for assistance.

Don't forget that Lockly Guard works best with our iOS and Android app. Please download the app by visiting the link below.

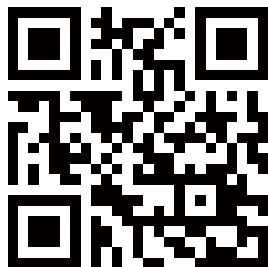

**Scan or visit [LocklyPRO.com/app](https://LocklyPRO.com/app)**

Lockly Guard supports working in both Z-Wave mode and LocklyPRO app mode. Z-Wave controller takes precedence over Lockly App. If you set the clock and time zone or auto-locking through Z-Wave, the door lock will prioritize the Z-Wave controller settings.

## 2.4 Reset Button

If you need to reset, you must have your Activation Code. The Activation Code can be found on the Activation Code Card that came with the smart lock. Once the smart lock has been reset, all the data previously stored will be deleted, after which you need to reset Z-Wave. See below which Reset procedure applies for you.

### Never Connected to Lockly App

Press Reset Button for 3 seconds, and the smart lock will restart and reset.

### Connected to Lockly App

In the Settings menu of the App, select Perform Factory Reset. The smart lock will restart and reset. After reset, you'll need the Activation Code to reconnect to the App.



IMPORTANT

If you replace a new smartphone device, log in your existing Lockly Guard account on the smartphone and reconnect to the smart lock according to the APP prompts.

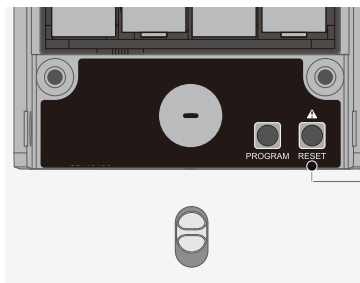

Reset Button

OFF



ON

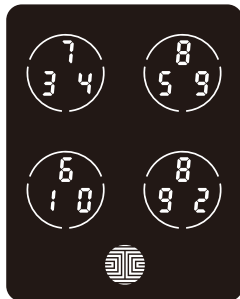
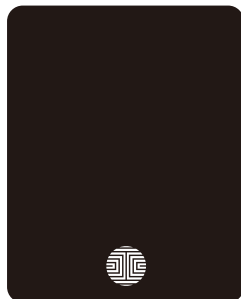

## 2.5 Keypad Display Switch

The exterior keypad screen can be locked and turned off by using the ON/OFF switch at the back panel (interior) of the smart lock. When it is switched off, people who are outside cannot enter any access codes to unlock the door.

## 2.6 Rebooting Your Lock



QUICK TIP

Reboot Lockly Guard in case of dead battery or malfunction. No settings will be changed and all Access Codes will still be stored within Lockly Guard.

Press and release the reboot button when you want to reboot the lock. Your Lockly Guard will beep once after reboot. Only reboot when necessary.

To reboot, find the reboot button located on the bottom of the exterior side of Lockly Guard. The reboot button is located in the middle of the two 9V battery backup sockets.

You will need something small such as a paperclip, to press the reboot button. Insert the paperclip and press down firmly and let go. Your screen should restart and the lock should reboot automatically.

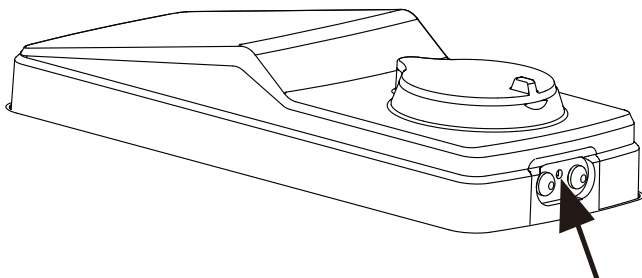

Reboot Button



## 2.7 Low Battery

When the battery is in seriously low condition, Lockly Guard will make continuous beeping sounds in addition to the flashing low battery icon on the touch screen. You should replace batteries **immediately** to avoid your smart lock from **shutting down**.

When your smart lock low-battery warning alert finally dies, you will have 3 chances to unlock your smart lock either by a password, APP or fingerprint. If the unlock was successful, the low-battery warning alert will be on for 1 minute. After which, the smart lock will go to dead-battery mode and will lock auto lock in 5 seconds and the screen will display a low-battery icon.

Condition	Indicator	Solution
<b>Low Battery</b>	Battery Icon on the display keypad will light up to indicate low battery  . At the same time, Lockly logo on the interior panel will flash red to remind users that battery is low.	Replace batteries immediately to avoid battery failure. Lockly Guard can still operate up to 300 cycles in low battery condition.
<b>Dead Battery</b>	When there is no display and sounds; and screen is non-functional.	Replace batteries immediately. Supplied physical backup keys can be used to unlock the door. Alternatively, use a 9V battery as shown below to temporarily activate the lock.

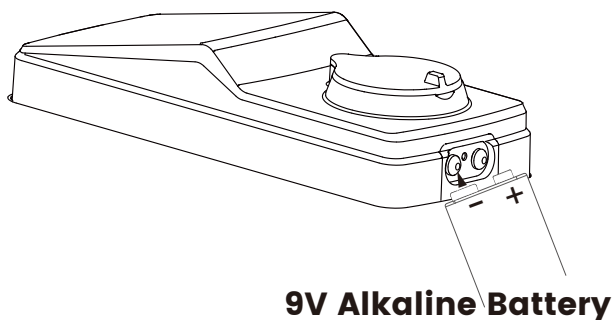

Your Lockly Guard will automatically detect battery polarity. So hold your 9V battery lead in place against bottom of the Lockly Guard to **temporarily** activate the screen to enter your **Access Code**. Be sure to hold the 9V battery against the contact points located at the bottom of the lock until you have successfully unlocked your door with your **Access Code**. Once unlocked, batteries should be replaced immediately.

## 2.8 Changing The Battery

Under normal use, the Lockly Guard battery will last up to a year. Please check battery levels **regularly** and change your batteries when the **low battery notification** is issued. For best practice, always use **new batteries** by a major brand.

Open the battery compartment cover and insert four (4) new AA alkaline batteries as shown. Be sure to unscrew the screw located on the top of the cover first by unscrewing counterclockwise before sliding the cover up.

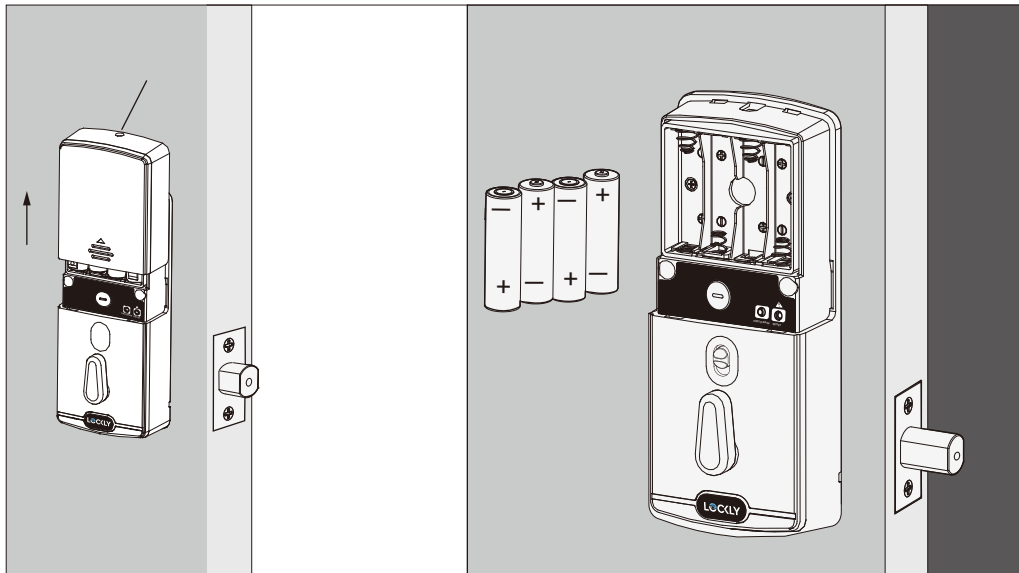

- Make sure the batteries are oriented correctly by matching the orientation displayed.
- Replacing the batteries do not reset stored **Access Codes**.
- To see a list of recommended brands, please visit [LocklyPRO.com/support](https://LocklyPRO.com/support).



IMPORTANT

Whenever batteries are replaced, reconnecting the smart lock to your smartphone app is required. If you have not yet downloaded the app, visit: [LocklyPRO.com/app](https://LocklyPRO.com/app)

## 3.1 Configuring Access

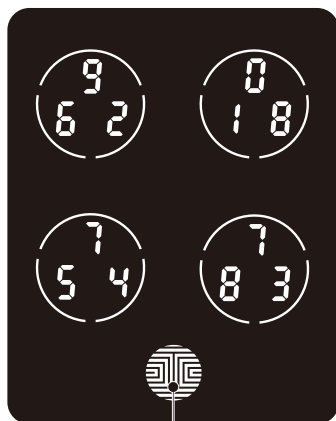

**OK Button**

There are a total of **five (5) buttons** on the keypad as shown in the example image to the left. The numbers in each button may differ than what is shown on your device than what is displayed here.

To enter your required digit, just simply press the circle where your number is shown. You do not need to press the actual number as anywhere within the circle will suffice.

The button on the bottom is the **OK** button. You will be pressing this button when you are done entering your **Access Code**.



**The Default Access Code is 1 2 3 4 5 6**

Your new Lockly Guard **Access Code** can be any combination of **6 to 8 digits**. Once a new Access Code is entered, the **Default Access Code** of **123456** would be deleted. A maximum of 43 sets of Access Codes can be stored for use at any given time. To add more than 43 sets of Access Codes, you must delete an existing Access Code before adding a new code.

There are different types of Access Codes that can be generated using the Lockly app. Each type of access code have different levels of permission you can select for your guests, tenants, deliveries, helpers, etc., Get the latest updates on access codes, visit: [support.lockly.com/faq/accesscodes/](https://support.lockly.com/faq/accesscodes/)

## 3.2 Entering Programming Mode

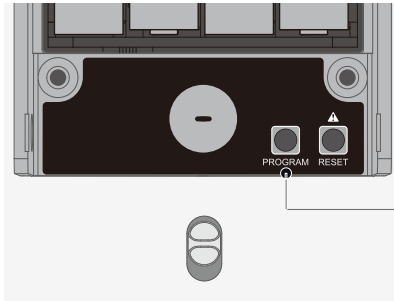

**Program Button**

To enter **Programming Mode**, remove the battery compartment cover on the interior side of the Secure to expose the **Reset** and **Program** buttons (See page 8).

Simply press the **Program** button to enter programming mode.

**Note:** **Program** button will be disabled once synced to a smart phone. Configure all settings via synced smart phone. Access Codes previously added by Programming mode will be cleared.

To end **Programming Mode**, press the **Program** button anytime. **Programming Mode** will automatically exit if the keypad is inactive for more than two hundred and forty (240) seconds.

Number	Mode
1 PG	Add / Delete Access Code or Fingerprint
2 H8	Z-Wave program settings

After entering Programming Mode, you should see the screen as displayed to the right on your Lockly Guard keypad. PG menu is used to Add or Delete Access Code or Fingerprint. If you have already paired with LocklyPRO app, this menu will no longer be displayed. You can only add or delete Access Code or Fingerprint through the LocklyPRO app.

For **Z-Wave program settings**, Please see the **Z-Wave Module User Manual** included in your package.

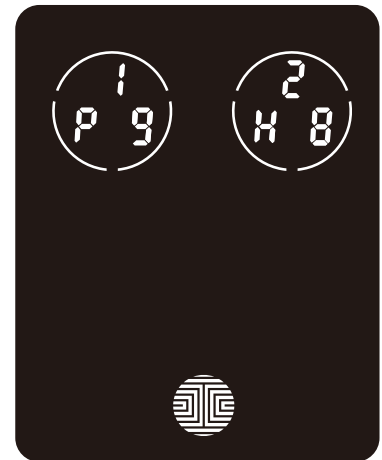

### 3.3 Adding an Access Code

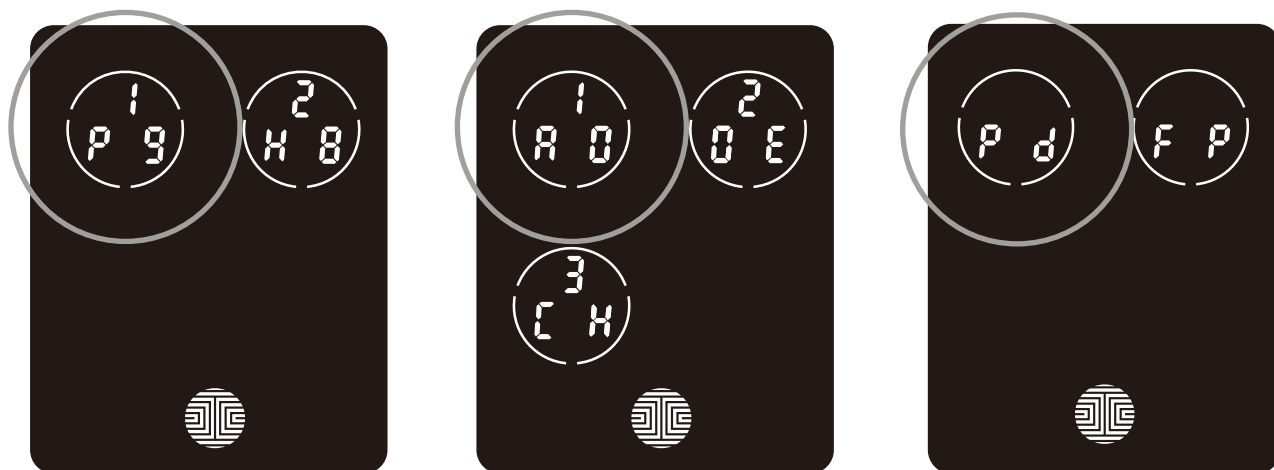

While in **Programming Mode**, select **"1PG"** to add an Access Code. If you are not in **Programming Mode**, please see **Section 3.2** to enter **Programming Mode**.

After pressing **"1PG"** press **"1AD"** and select **"Pd"** to add an **Access Code**.

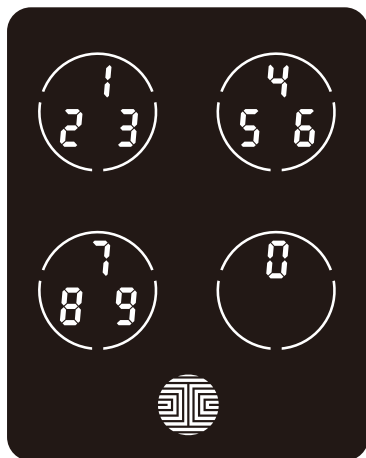

Enter your new **6 - 8 digit Access Code** and press  when you are finished. You will then re-enter the code to confirm your new **Access Code**.

Remember, just touch the digit you need within the circle around each 3 numbers. There is no need to touch the exact location of the number. For example, based on the example image to the left, if you need **"1"**, you can touch the **upper left** button. For **"6"**, you would touch the **upper right** button.

### 3.3 Adding an Access Code (Continued)

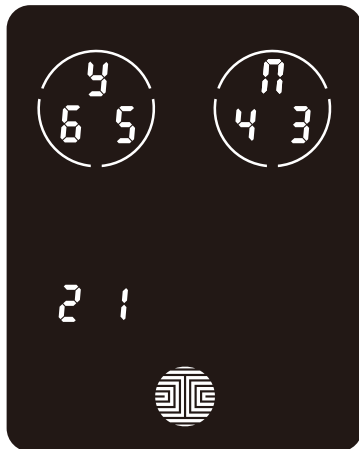

If you have successfully entered your new **Access Code** twice, you will see the new code displayed here. In this example, we chose **654321**. Press **OK** to Confirm or **Cancel** to cancel.

To exit or cancel, you can always press **Cancel** or **OK**.

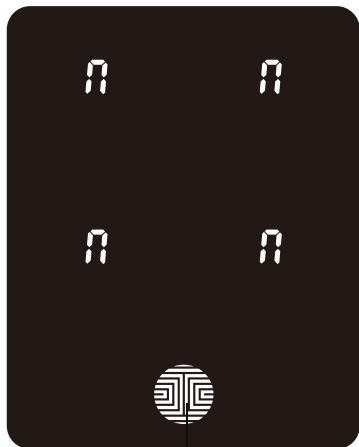

OK Button

If the two (2) **Access Codes** you entered does not match, an error message will appear on the screen (As shown to the left). Press **OK Button** to return to the **Programming Screen** and try again.

## 3.4 Deleting an Access Code



While in **Programming Mode**, select **"1PG"** to delete an Access Code. If you are not in **Programming Mode**, please see **Section 3.2** to enter **Programming Mode**.

After pressing **"1PG"** press **"2DE"** and select **"Pd"** to delete an **Access Code**.

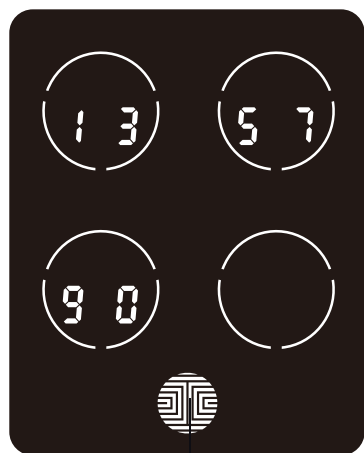

OK Button

Active **Access Codes** will then be displayed on the screen in sequence from **left to right, top to bottom**. In the example shown on the left, the **Access Code** displayed is **1 3 5 7 9 0**.

Rotate through different **Access Codes** shown by touching **any number** on the screen. If you find the **Access Code** you want to **delete**, simply **hold** the **OK Button** for **3 seconds**. (Continue on next page)

### 3.4 Deleting an Access Code (Continued)

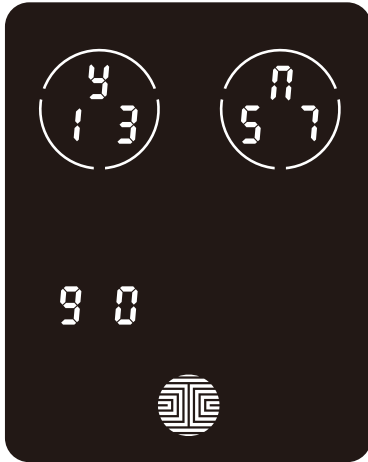

Once you have selected the **Access Code** you want to delete, Lockly Guard will ask you to confirm deletion by showing you the **Access Code** you are deleting, in this example, **1 3 5 7 9 0**.

Press **4** to **delete**, or **0** to **cancel**.

**NOTE** There are two incidents where your **Access Code** cannot be deleted.

There are no **Access Codes** set. The factory default Access Code cannot be deleted.

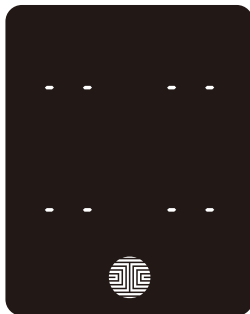

No Access Codes Set

There is only one (1) **Access Code** saved in the smart lock. At least one code must be registered. Please add another **Access Code** before attempting to delete the existing code.

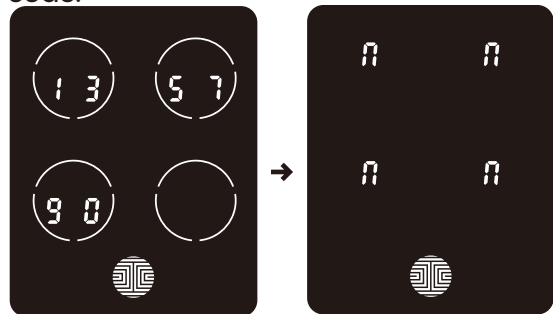

Only one Active Access Code



### 3.5 Checking the Access Code

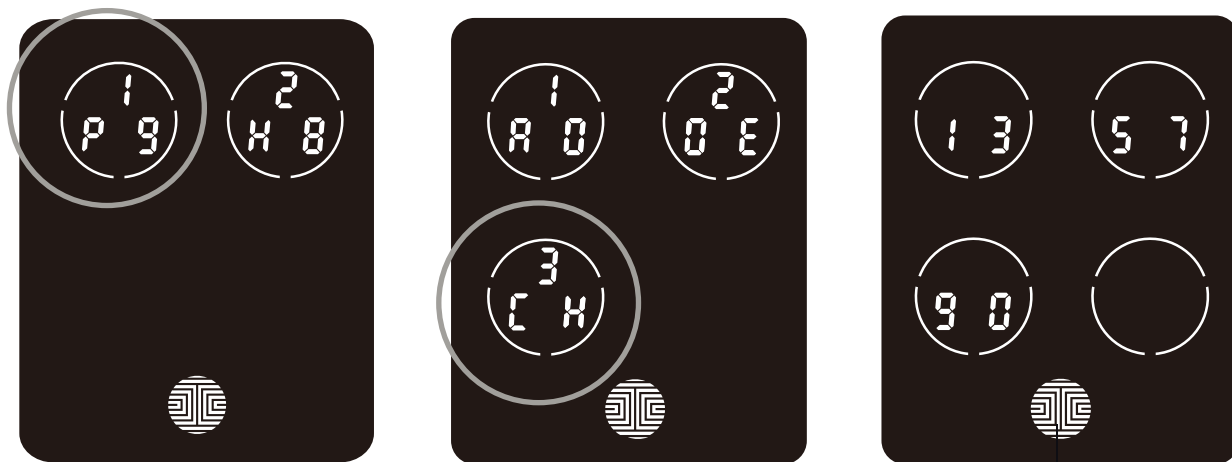

OK Button

While in **Programming Mode**, select “**1PG**” then select “**3CH**” to check registered Access Codes. If you are not in **Programming Mode**, please see Section 3.2 to enter **Programming Mode**.

Active **Access Codes** will then be displayed on the screen in sequence from **left to right**, top to bottom. In the example shown on the left, the Access Code displayed is **1 3 5 7 9 0**.

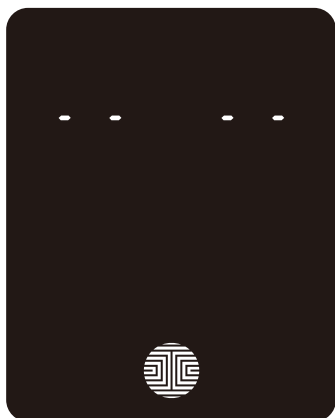

Rotate through the different **Access Codes** by touching any number on the screen.

To exit **Check Access Code** screen, simply **press** the **OK Button**.

If there are no **Access Codes** registered in your smart lock, **Check Access Code** mode will be invalid. The default **Access Code** will not be shown on the display keypad, and you will see the following screen shown to the left instead.

## 3.6 Z-Wave Settings

In the **programming mode**, select “**2HB**” to enter the Z-Wave settings. Refer to the Z-Wave Module User Manual for detailed instructions.

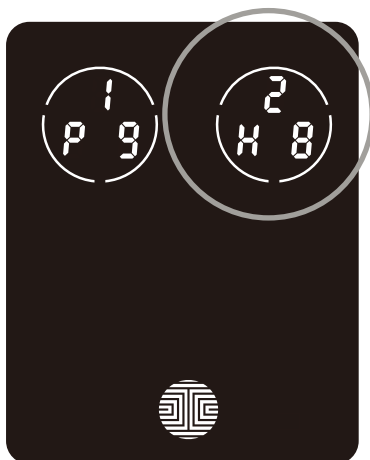

## 3.7 Adding a Fingerprint\*

In this section, you will learn how to register a fingerprint to your new smart lock.

We are using an advanced biometric sensor, providing the most secure fingerprint authentication. For security reasons, Lockly Guard will only accept fingerprint patterns that consist of cross intersection points. Patterns with no cross intersection points will not be acceptable.

Please check your fingers before registration to make sure the finger you want to register will be acceptable by our system. Otherwise, use an alternative finger to ensure successful registration.

The following examples show which types of fingerprint patterns will be acceptable. It is highly recommended to enroll at least one finger from each hand in case the hand you are using is unavailable, such as, in instances like if you are holding items in that hand or have sustained an injury.

**Fingerprint Pattern with  
Cross Intersection Lines**



**Concentric or Parallel Pattern  
with no Cross Intersection  
Lines**



**Fingerprint with Scars or  
Worn Out Ridges**



Your smart lock can register up to ninety-nine (99) fingerprints. Please read the following sections if you want to add or delete fingerprints. We recommend using your app to add fingerprints, however, the following section can show you how to add and remove fingerprints if you did not pair your lock with a smart phone.

\*only available on 728F ZU

### 3.7 Adding a Fingerprint\* (Continued)

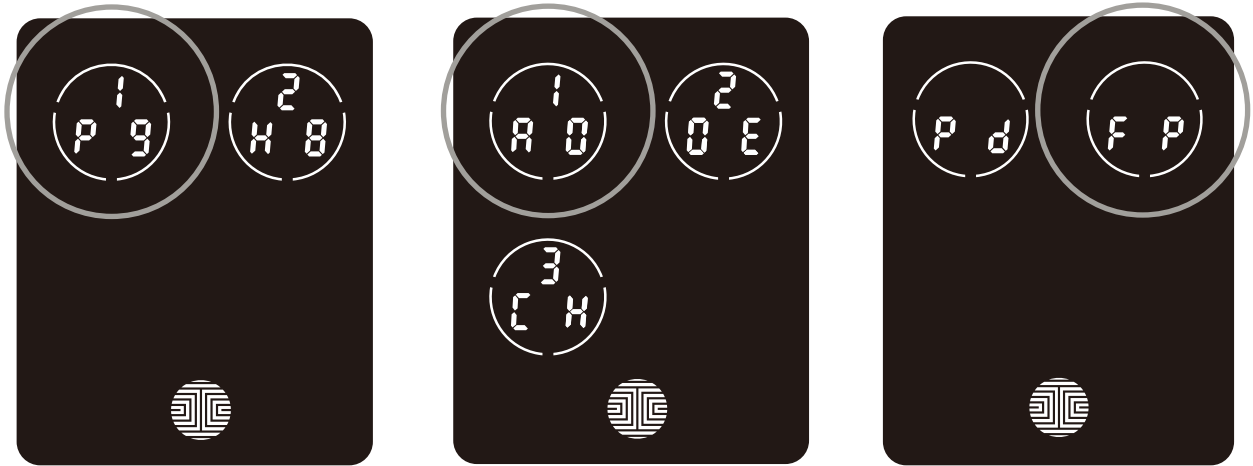

While in **Programming Mode\***, select “**1PG**” to add a **Fingerprint**. If you are not in **Programming Mode**, please see **Section 3.2** to enter **Programming Mode**.

After pressing “**1PG**” press “**1AD**” and select “**FP**” to register a **Fingerprint**.

Upon pressing “**FP**”, you will enter **Fingerprint Registration Mode** and you will see a green LED ring light up on the fingerprint panel on the exterior side of **Lockly Guard Deadbolt**.

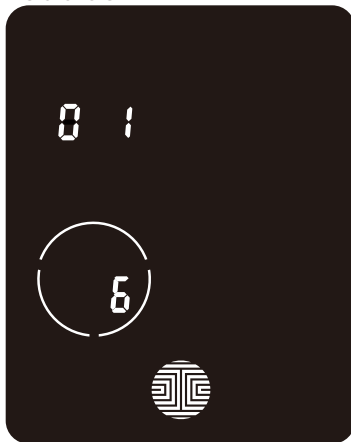

Once you're in **Fingerprint Registration Mode** you will see two numbers displayed on keypad. The top number is your **Fingerprint Registration** number, in this example to the left, “**1**”. The bottom number will always start with a “**6**”.

You must successfully scan your fingerprint six (6) times for it to properly register. Every time you scan your fingerprint, the number on the bottom will change, starting from 6 - then 5, 4, 3, 2, 1, until the fingerprint is successfully registered.

**Note:** For reference, please keep a record of your **fingerprint registration number** to distinguish whom it was registered to.

\*only available on 728F ZU

## 3.7 Adding a Fingerprint\* (Continued)



IMPORTANT

Please make sure your fingers are clean from dirt and oils before scanning your fingerprint. Make sure the sensor is also clean by taking a soft cloth and wiping the surface.

Scan your finger by lightly placing your designated finger on the sensor until you hear a beep. Lift your finger and repeat the process slowly until the digit “6” shown on the screen becomes “1”. If you have successfully scanned and registered your fingerprint, you will hear a long beep, and the Bluetooth icon will **flash green**.

**PASS** will show on the keypad and press **OK Button** to exit. If you did not successfully register your fingerprint, **FAIL** will show on the keypad. If **FAIL** is displayed, press **OK Button** to return to the previous screen to rescan your finger.

For instructions on scanning an optimal fingerprint, please proceed to **Section 3.7**.



OK Button



\*only available on 728F ZU

# 3.8 Fingerprint Scanning Directions\*

The **fingerprint sensor** equipped in your smart lock is loaded with powerful fingerprint algorithms to extract quality features from fingers, even in poor conditions. Placing your finger on the sensor correctly helps consistency in fingerprint recognition. The following directions and tips will guide you on how to scan an optimal fingerprint image.

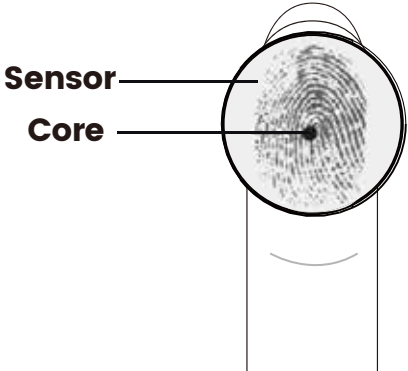
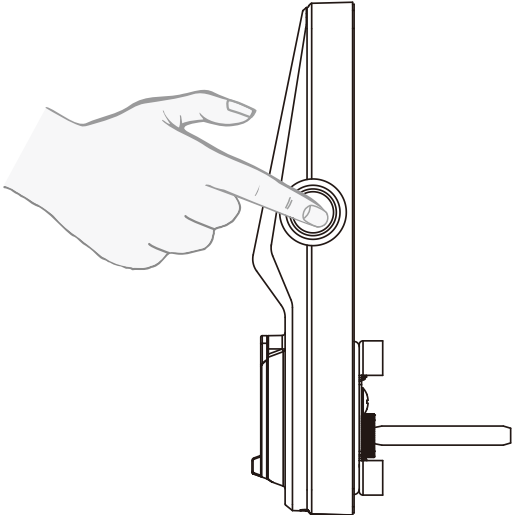

Position your finger on the **center** of the sensor

### Top View

OK

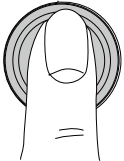

X

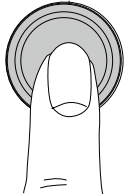

X

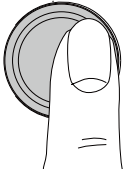

• Correct

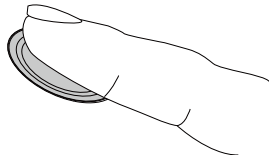
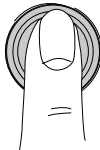

• Incorrect

### Side View

OK



X



X

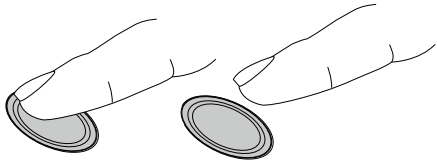
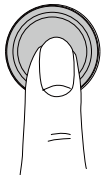

\*only available on 728F ZU

## 3.9 Fingerprint Scanning Tips & Troubleshoot\*

### Tips for Fingerprint Enrollment and Recognition

- Place your finger to completely cover the sensor with maximum contact surface.
- Position the center of your finger (core) to the center of the sensor.
- Hold your finger still for more than a second until you hear a beep.
- Scan a finger that is clean and free from dirt.
- Children ages 12 and under are not recommended to use fingerprint access due to the constant changes of their fingers during growth.
- Elderly with fading fingerprints may have difficulty in recognition.
- If your finger has a cut, scar, or cracked skin due to dryness, try another finger.
- To improve the speed and recognition of your fingerprint reader when facing issues in recognizing your fingerprint due to varying physical and weather conditions like moisture, sweat, cold, or dryness, we recommend adding an additional scan of your finger while in such conditions. This extra scanning process will help enhance the performance of the fingerprint reader and increase its ability to accurately recognize and unlock.

### Troubleshooting Fingerprints

In case of poor fingerprint conditions

- If wet - wipe excess moisture from finger before scanning
- If dirty - wipe stains and dirt off from finger before scanning
- Make sure the sensor is clean from dirt or smudges - wipe sensor with soft cloth regularly

For more troubleshooting help, visit [LocklyPRO.com/support](https://LocklyPRO.com/support)

\*only available on 728F ZU

### 3.10 Deleting Stored Fingerprints\*

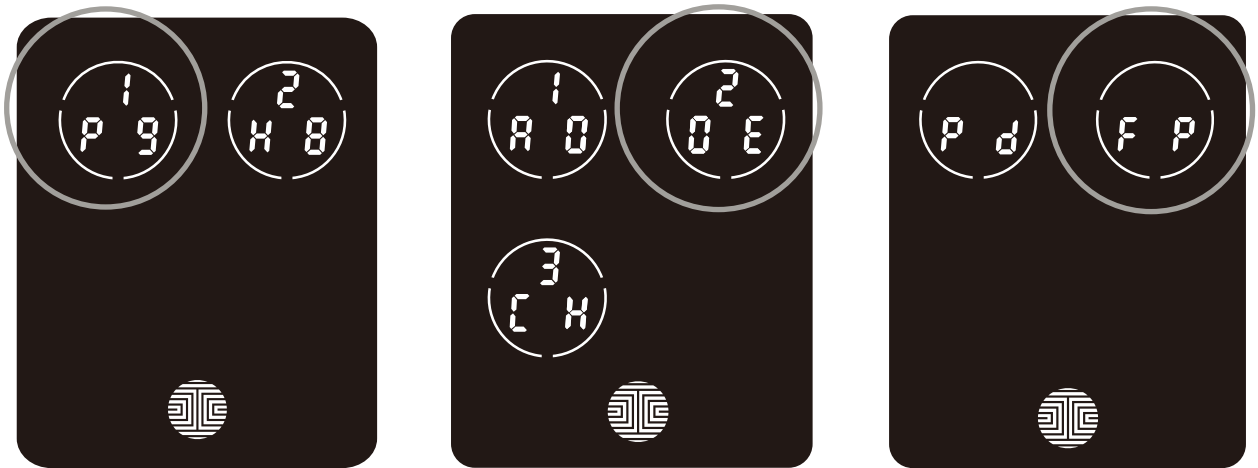

While in **Programming Mode**, select **"1PG"** to delete a **Fingerprint**. If you are not in **Programming Mode**, please see **Section 3.2** to enter **Programming Mode**.

After pressing **"1PG"** press **"2DE"**, then select **"FP"** to delete a **fingerprint**.

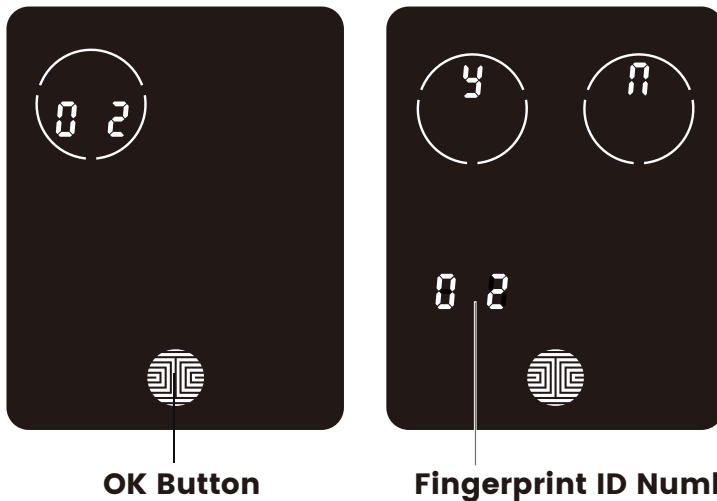

Your registered **fingerprint** numbers will be displayed on the screen. Tap number to rotate to the next registered **fingerprint**. When you have found the **fingerprint ID** you want to **delete**, **press** and **hold** the **OK** button for **3 seconds** to **delete**. (Example shown - "02")

You will then see a confirmation page displaying **Y** and **N** with the **fingerprint** number you are deleting displayed in the **lower left**. Select **Y** to **delete** or **N** to **cancel**.

\*Only works when lock is not paired with a smart phone device. If paired to a device please delete your fingerprints from the administrative device paired to your lock.

\*only available on 728F ZU



## 3.11 Adding Secure Link

Secure Link adds live status monitoring to your Lockly Guard Smart Lock. Secure Link is not included in your package. It can be purchased separately and added anytime.

To set up the Lockly Guard smart lock with Secure Link Wi-Fi Hub and Door Sensors, launch the LocklyPRO app on your iOS or Android device. From the main menu drop down located on the upper left of the screen, select “**Add a New Device**” then select “**Secure Link Wi-Fi Hub**”. Follow the in-app instructions to set up your Secure Link.

If you would like activate this feature you must restore factory setting and pair the lock with the Lockly App.

Visit the link below to purchase:

**[LocklyPRO.com/securelink](https://LocklyPRO.com/securelink)**

## 4.1 Unlocking with Access Codes

Lockly Guard Smart Lock can be unlocked using multiple ways - via your stored **Access Code**, **registered fingerprint**, smartphone with **Bluetooth**, or the **physical key** supplied with your lock.

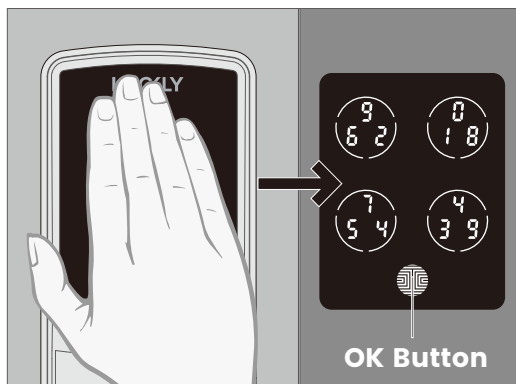

Slide your hand across the screen to activate the keypad.

Enter your **6 to 8 digit Access Code** followed by the **OK** button. Press **OK** anytime to reset if you entered the wrong digit.

If the **Access Code** entered is correct, the door will unlock. If the **Access Code** entered is incorrect, Lockly Guard will **flash red light**.



QUICK TIP

**Five consecutive wrong attempts will put Lockly Guard in "Safe Mode".**  
(See Section 4.5)

Lock your Lockly Guard by pressing the **OK Button** or by brushing your hand across the screen anytime when the door is closed.

You may toggle between two types of keypad displays to enter your **Access Code**. The **fixed digit** version and the **PIN Genie** version (Recommended). Press and hold the **OK Button** for 3 seconds to toggle back and forth between the two keypads.

*(Sample display shown only)* **Hold OK Button (3 sec)**

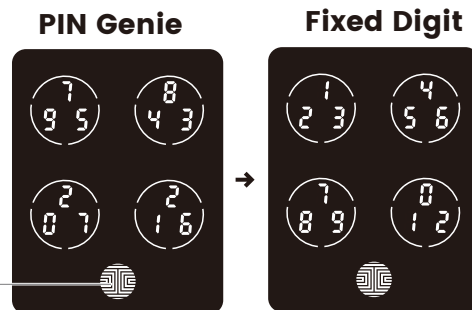

## 4.2 Unlocking with Fingerprints\*

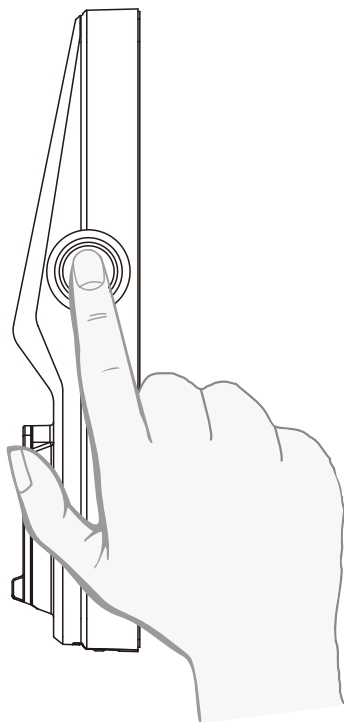

### Unlocking

Place a registered finger to the **fingerprint scanner** located on the **exterior side** of the lock to the right.

To register a **fingerprint**, please see **Section 3.6**.

If your fingerprint is **registered** and acknowledged, you will hear a “beep” sound and a **Green LED** will light up on the **fingerprint scanner**. You can then open the door.

If you see a **Red LED**, it means your fingerprint is not recognized. You must wait until the red LED is off to try again.

For best fingerprint scanning practices, see **Section 3.7**.

OK Button



### Locking

To lock your smart lock, press the **OK Button** anytime or brush your hand across the screen when the lock is unlocked.

\*only available on 728F ZU

## 4.3 Locking/Unlocking with LocklyPRO App

If you want to lock and unlock the door lock through your phone, you need to download the LocklyPRO app and follow the prompts on the app to add the door lock.

**Scan or visit  
LocklyPRO.com/app**

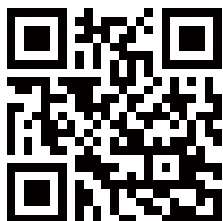

## 4.4 Locking/Unlocking with Physical Key

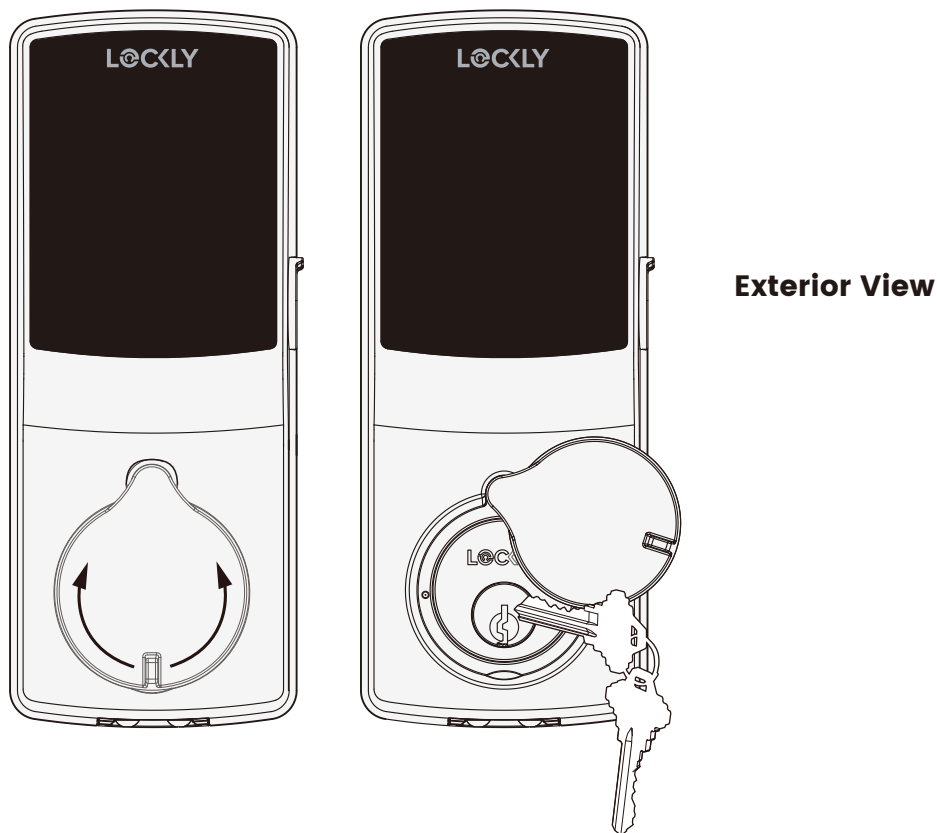



To **unlock** your lock using the **physical key (included)**, open the key cover on the handle by turning the cover to reveal the **keyhole**.

**Insert** your key and turn **clockwise** or **counter clockwise** to lock or unlock the door.

## 4.5 Safe Mode - Overview

Lockly Guard will enter **Safe Mode** when five (5) consecutive wrong **Access Codes** are entered within 5 minutes. When in **Safe Mode**, the lock status icon  will start to flash.

To disable **Safe Mode**, you must unlock the door using the correct fingerprint or enter the correct **Access Code** twice in a row. Activate the keypad by pressing and holding  for 3 seconds.

Once the screen is activated, enter the correct **Access Code** carefully twice, pressing  after every time.

If you enter the wrong code, the keypad will then be disabled for **10 minutes**.

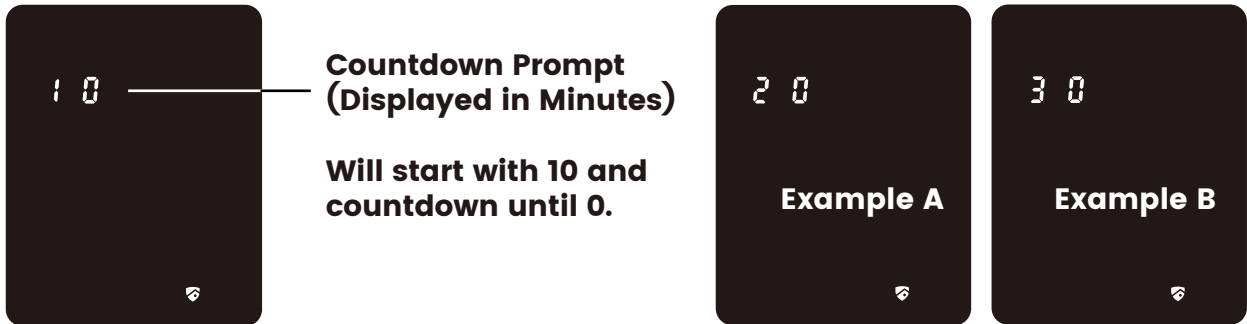

You will see a “10” on the screen, notifying the number of minutes that the keypad is disabled for. After **10 minutes**, you may attempt to enter the correct **Access Code** to unlock the door. After the second incorrect attempt to unlock the lock with the wrong **Access Code**, Lockly Guard will disable the keypad for **20 minutes**, displaying a “20” on the screen. After the third wrong attempt to unlock the door with the correct **Access Code**, the screen will be disabled for **30 minutes**. (*Example A and Example B above*).

**Note:** In order to conserve power, the countdown prompt will only be displayed for 3 seconds. You can reactivate the screen by sliding your hand across the screen.

## 4.5 Disabling Safe Mode

There are four (4) ways to disable **Safe Mode**.

### Option 1 - Entering Correct Access Code

Activate the keypad by pressing and holding  for 3 seconds. Enter the correct **Access Code** twice (2) when the keypad is available, pressing after  every time the **Access Code** is entered.

### Option 2 - LocklyPRO Bluetooth App

Use the app that is synced to your Lockly Guard to disable **Safe Mode** by unlocking the door. If you have not downloaded the app to use with your smart lock, you won't be able to use this option to disable **Safe Mode**.

### Option 3 - Physical Key

There is a pair of keys supplied with your new lock. You may use the keys to manually **unlock** the door and disable **Safe Mode**. To learn how to use your physical keys, see **Section 4.4**.

### Option 4 - Registered Fingerprint

Use any registered fingerprint to reactivate the keypad. The door will unlock and reactivate the keypad once a registered fingerprint is used.

## 4.6 Rain Mode

Like other digital electronic products water can trigger to activate the touchscreen and sensor which may cause the batteries to drain. To protect the lock and extend battery life, you can setup your Lockly Guard to enter Rain Mode to shut off keypad and fingerprint reader whenever rain or water is detected.

Activate this feature on the LocklyPRO app. While you are within the Bluetooth range or remotely connected thru Wi-Fi hub (Secure Link), go to **Settings > Rain Mode** and toggle the button  to turn ON.





When RAIN MODE is ON, the keypad and fingerprint sensor cannot be used. Unlock via LocklyPRO app or physical key. Rain Mode auto exits every 30-mins and re-enters if water or rain is still present.

If you are using the LocklyPRO app, you will be notified when Lockly Guard entered rain mode and it will be recorded in your access history.

If you have not yet connected your device to LocklyPRO app, follow below steps to activate the rain mode feature:

### RAIN MODE ON

1. Long press  to enter fixed digit keypad.
2. Enter **access code +234+**  .

**example: 135790 + 234** 

3. You will hear a short beep and Bluetooth indicator flashes green once Rain Mode is ON.

### RAIN MODE OFF

1. Long press  to enter fixed digit keypad.
2. Enter **access code +890+**  .

**example: 135790 + 890** 

3. You will hear a long beep and Bluetooth indicator flashes green once Rain Mode is OFF.



## 4.7 Shine Mode

Lockly Guard touchscreen keypad brightness was designed for optimum battery life. However, some users may need to adjust the brightness to their convenience to enter access codes.

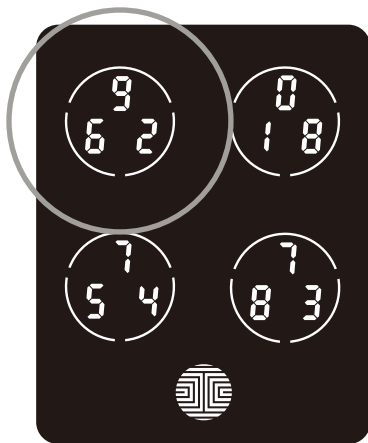

Swipe your fingers across the keypad to light up to its normal brightness. To adjust brightness, **long press the upper left button for 3 seconds.**



QUICK TIP

The touchscreen keypad will automatically return to normal brightness after the screen dimmed.

## 4.8 Welcome Mode

Welcome Mode temporarily disables auto locking, keeping the door open for a specified period of time eliminating the need to enter access codes, fingerprint or using Mobile App.

Enable this feature through the LocklyPRO app. Go to **Settings > Enable Welcome Mode**, then slide button to enable and set the specific time you require your door unlocked.



IMPORTANT

To ensure Welcome Mode works normally after replacing the battery, reconnect the lock to the Lockly app to synchronize the time.

## 5.1 Offline Access Code™ (OAC)

The Offline **Access Code™ (OAC)** is a unique feature of our smart lock. It allows you to grant access to guests remotely without guests needing to download the app.

To use the **OAC** feature, make sure you download the LocklyPRO app for iOS or Android first, and sync your smart lock to your mobile device. OAC can only be issued by the administrative owner of the lock.

From there, you can then issue an **Offline Access Code™** within the app.

Go to “**Access**” and choose “**Add a New User**,” then select **Offline Access Code™ (OAC)**” and follow on screen instructions to generate your **Offline Access Code™**.

### Understanding Offline Access Code™ (OAC)

**OAC** are issued to the guest by asking them to enter 4-12 digit number after a double - click on the  . Your Lockly Guard randomly generates the **Offline Access Code™** which can be shared to your guests together with the instructions generated using the LocklyPRO app.

After a double-click on the  , touchscreen will display numbers on **Fixed Digit** mode, then guest can enter the **Offline Access Code™**

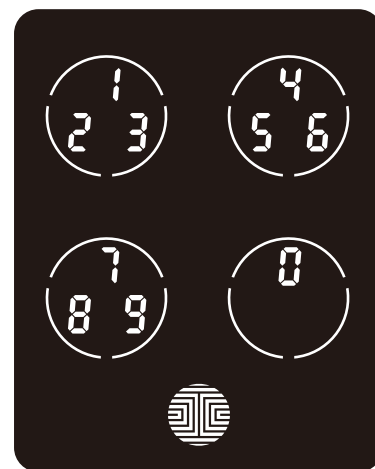

## 6.1 Important Notes

### Auto Lock Feature

Your lock can be programmed to auto-lock between 5-300 seconds after the door opening. You can select the timing through the LocklyPRO app. If auto-lock is not activated and door is still open, the touchscreen will remain lighted, simply press the  on the keypad to lock. Z-Wave settings take precedence over LocklyPRO app. If you setup Auto-lock through Z-Wave controller, the door lock will prioritize the Z-Wave settings.

### One-Touch Locking

You can always manually do a quick lock by touching anywhere on the touchscreen. Lockly Guard smart lock is shipped with this feature already activated. You may deactivate this feature through the LocklyPRO app.

### 9V Backup Access

When your **Lockly Guard** is out of power, you can temporarily activate the keypad by using a 9V battery against the bottom of the exterior side of the smart lock. Please see **Section 2.6** for more info.

### Physical Keys

Even though you have your **fingerprints** registered and **Access Codes** stored, it's always best practice to carry your physical keys with you at all times in case for any reason your lock falls into **Safe Mode**.

### Activation Code

You may find an **Activation Card** with an **Activation Code** included in your package. It is very crucial that you do not lose this card. Please store this card safely as you will need the default **Activation Code** on that card to **master reset** your lock in case, for any reason, you have lost the phone paired to Lockly Guard and also forgot your **Access Code**.

### Troubleshooting

Please visit **LocklyPRO.com/support** for troubleshooting and the most frequently asked questions and answers.

## 7.1 Cleaning

Making sure your Lockly Guard is clean is best practice to ensure optimal product use. Follow the DOs and DON'Ts below.

### DO

- Rinse the touchscreen with warm water prior to cleaning.
- Use the application of soap with a damp, lukewarm cloth.
- Air dry or wipe dry with a soft microfiber cloth to avoid scratches.

### DON'T

- Don't use abrasives, high alkaline cleaners, or gasoline to clean your lock.
- Don't apply cleaning detergent directly in sunlight or at high temperatures.
- Don't leave cleaning detergent on the display keypad for long periods of time - wash immediately.
- Don't use scrapers, squeegees, or razors.

## 8.1 Safety Precautions

Please read all instructions carefully. Remind all Lockly Guard users of the safety precautions.

### Read the following instructions for your own safety

**Do not attempt to disassemble the smart lock by yourself. It can cause product damage, void warranty, and cause injuries.**

**Do not use any inappropriate tools that can cause damages or malfunction to your lock.**

**Always make sure your door is securely closed and locked when you leave your house to prevent unwanted entry.**

**Please keep your Access Codes safe. Restrict access to the back panel of your smart lock and check your settings regularly to ensure Access Codes have not been changed without your knowledge.**

**Always dispose of used batteries according to your local laws. DO NOT BURN.**



WARNING

**Unauthorized changes and modifications may void your product warranty. If you have questions or any problems while using your Lockly Guard Smart Lock, contact our customer service department at [help@Lockly.com](mailto:help@Lockly.com) or visit [LocklyPRO.com/support](https://LocklyPRO.com/support) for technical assistance.**

**FCC Warning :**

This device complies with Part 15 of the FCC Rules. Operation is subject to the following two conditions: (1) This device may not cause harmful interference, and (2) this device must accept any interference received, including interference that may cause undesired operation.

**NOTE 1:** This equipment has been tested and found to comply with the limits for a Class B digital device, pursuant to part 15 of the FCC Rules. These limits are designed to provide reasonable protection against harmful interference in a residential installation. This equipment generates, uses and can radiate radio frequency energy and, if not installed and used in accordance with the instructions, may cause harmful interference to radio communications. However, there is no guarantee that interference will not occur in a particular installation. If this equipment does cause harmful interference to radio or television reception, which can be determined by turning the equipment off and on, the user is encouraged to try to correct the interference by one or more of the following measures:

- Reorient or relocate the receiving antenna.
- Increase the separation between the equipment and receiver.
- Connect the equipment into an outlet on a circuit different from that to which the receiver is connected.
- Consult the dealer or an experienced radio/TV technician for help.

**NOTE 2:** Any changes or modifications to this unit not expressly approved by the party responsible for compliance could void the user's authority to operate the equipment.

**FCC Radiation Exposure Statement**

This equipment complies with FCC radiation exposure limits set forth for an uncontrolled environment. It should be installed and operated with minimum distance 20cm between the radiator & your body.

**IC WARNING**

This device contains licence-exempt transmitter(s) that comply with Innovation, Science and Economic Development Canada's licence-exempt RSS(s).

Operation is subject to the following two conditions:

- (1) This device may not cause interference.
- (2) This device must accept any interference, including interference that may cause undesired operation of the device.

**IC Radiation Exposure Statement**

This equipment meets the exemption from the routine evaluation limits in section 2.5 of RSS-102. It should be installed and operated with a minimum distance of 20cm between the radiator and any part of your body.



**WARNING:** This product can expose you to chemicals including Lead, which is known to the State of California to cause cancer. For more information go to [www.P65Warnings.ca.gov](http://www.P65Warnings.ca.gov).

# Table des matières

## Section 1 - Traits saillants du produit

1.1	Caractéristiques du produit	1
-----	-----------------------------	---

## Section 2 - Aperçu du produit

2.1	Aperçu du produit - Extérieur	2
2.2	Aperçu du produit - Intérieur	3
2.3	Comprendre votre nouvelle serrure	4
2.4	Bouton réinitialisation	5
2.5	Commutateur du clavier-écran	5
2.6	Redémarrage de votre serrure	6
2.7	Pile faible	7
2.8	Remplacer les piles	8

## Section 3 - Utiliser la serrure intelligente

3.1	Configurer l'accès	9
3.2	Accéder au mode de programmation	10
3.3	Ajouter un code d'accès	11
3.4	Supprimer un code d'accès	13
3.5	Vérifier un code d'accès	15
3.6	Paramètres Z-Wave	16
3.7	Ajouter une empreinte digitale*	17
3.8	Instructions relatives à la numérisation des empreintes digitale*	20
3.9	Conseils et dépannage pour la numérisation des empreintes digitales*	21
3.10	Suppression des empreintes digitales stockées*	22
3.11	Ajout de Secure Link	23

## Section 4 - Verrouiller et déverrouiller

4.1	Déverrouiller avec des codes d'accès	24
4.2	Déverrouillage avec les empreintes digitales*	25
4.3	Verrouillage/Déverrouillage avec l'app LocklyPRO	26
4.4	Verrouiller/Déverrouiller avec la clé physique	27
4.5	Désactiver le Safe Mode	28
4.6	Rain Mode	30
4.7	Shine Mode	31
4.8	Welcome Mode	31

## Section 5 - Caractéristiques avancées

5.1	Code d'accès hors ligne (OAC)	32
-----	-------------------------------	----

## Section 6 - Remarques importantes

6.1	Remarques importantes	33
-----	-----------------------	----

## Section 7 - Nettoyage

7.1	Nettoyage	34
-----	-----------	----

## Section 8 - Mesures de sécurité

8.1	Mesures de sécurité	35
-----	---------------------	----

\* Disponible uniquement sur 728F ZU

Pour obtenir de l'aide supplémentaire, cliquez sur [LocklyPRO.com/support](https://LocklyPRO.com/support) ou envoyez un courriel à [help@Lockly.com](mailto:help@Lockly.com)

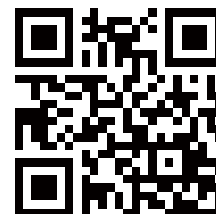

## 1.1 Caractéristiques du produit

### **Clavier PIN Genie anti-piratage breveté**

Les chiffres s'affichent de façon aléatoire sur le pavé, rendant ainsi les codes d'accès indétectables par les intrus après un usage répété. Les numéros sont répartis de façon aléatoire entre 4 boutons, chaque bouton portant 3 numéros. Les utilisateurs peuvent appuyer sur n'importe quel bouton pour afficher leur numéro. Les séries de numéros diffèrent à chaque fois qu'une personne utilise le pavé, ce qui empêche les regards indiscrets de deviner le code approprié.

### **Module intégré Z-Wave**

Intégrez-vous à votre système de maison intelligente Z-Wave, compatible avec les systèmes 2GIG GC2E et IQpanel QS9207. Contrôlez votre serrure à l'aide d'un contrôleur Z-Wave depuis n'importe où.

### **Codes d'accès multiples et surveillance**

Stockez jusqu'à 43 (Générez jusqu'à 33 codes d'accès PIN sur l'application Lockly et jusqu'à 10 codes d'accès PIN via le contrôleur Z-Wave.) codes d'accès pour les membres de la famille, les amis et les invités et surveillez également les registres d'entrée et de sortie.

### **Reconnaissance d'empreintes digitales avancée en 3D**

Le protocole de reconnaissance biométrique des empreintes digitales permet d'utiliser jusqu'à 99 empreintes digitales enregistrées et accepte uniquement les empreintes digitales en place, empêchant l'utilisation des empreintes relevées. (Disponible uniquement sur 728F ZU)

### **Surveillance en temps réel et contrôle de l'assistant vocal**

Grâce à votre smartphone, surveillez l'accès à la porte de n'importe où dans le monde et contrôlez de manière sécurisée qui entre et sort avec le Hub Wi-Fi Secure Link. (Nécessite un hub Wi-Fi Secure Link, vendu séparément PGH200)

### **Intimité totale**

Le pavé d'affichage extérieur peut être verrouillé et éteint à l'aide d'une simple commande activer/désactiver sur l'écran intérieur. Le propriétaire peut empêcher d'autres personnes d'entrer le code d'accès de l'extérieur et d'entrer dans la maison.

### **Code d'accès hors ligne (OAC)**

Le code d'accès hors ligne permet aux propriétaires d'attribuer des codes d'accès et de définir la durée d'accès autorisée, sans que lock ait à se connecter à Internet. Ainsi, en cas de panne de courant, vous pourrez toujours attribuer des codes d'accès à distance et de façon magique sans aucune connexion à Internet.

### **Clés de secours et prise de la pile 9V**

La porte peut être ouverte avec des clés physiques de secours. Une prise de recharge des piles de 9V est également offerte pour l'alimentation de secours afin de rendre le pavé accessible lorsque la serrure intelligente manque d'énergie.



## 2.1 Aperçu du produit - Extérieur

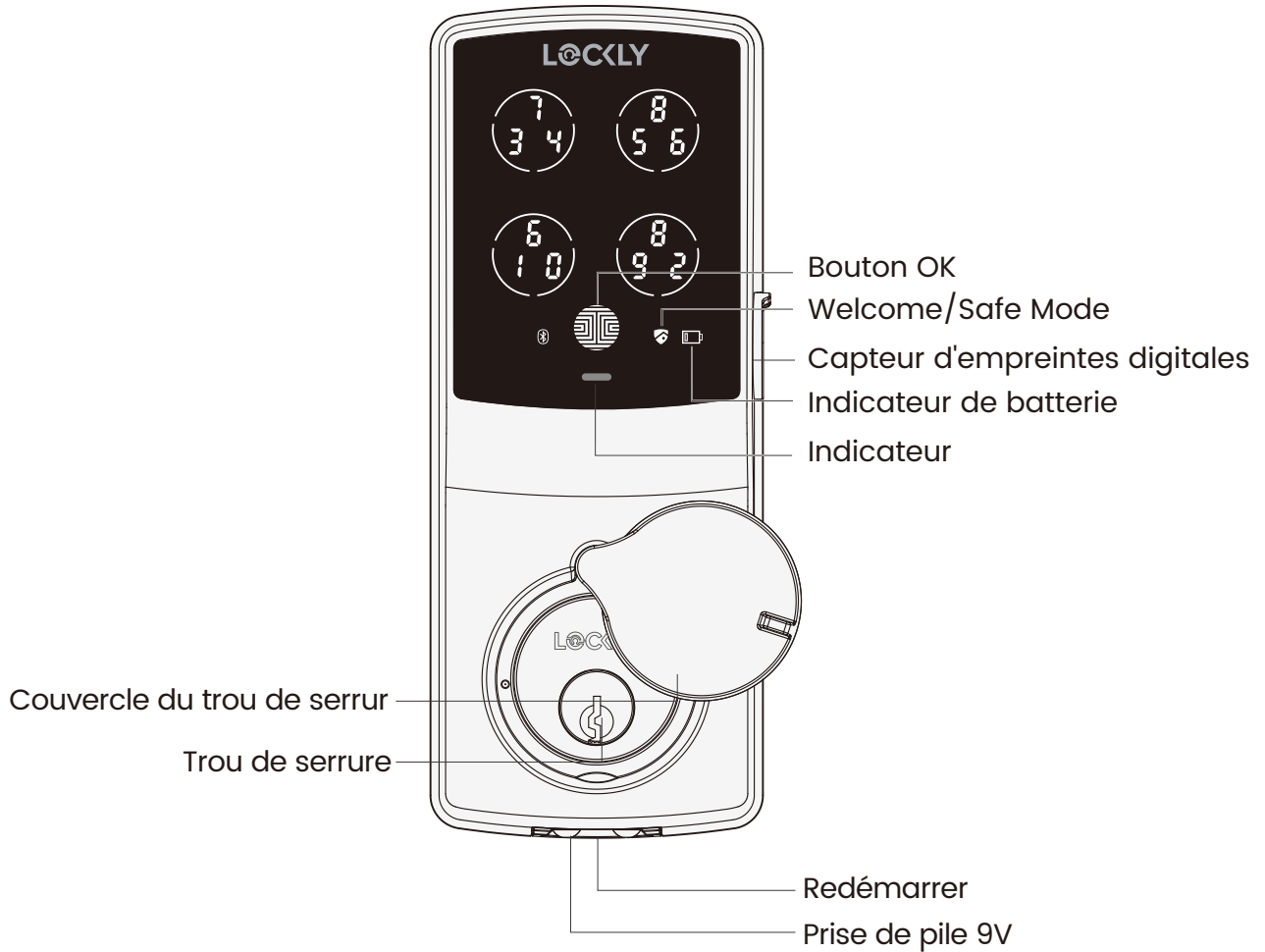

## 2.2 Aperçu du produit - Intérieur

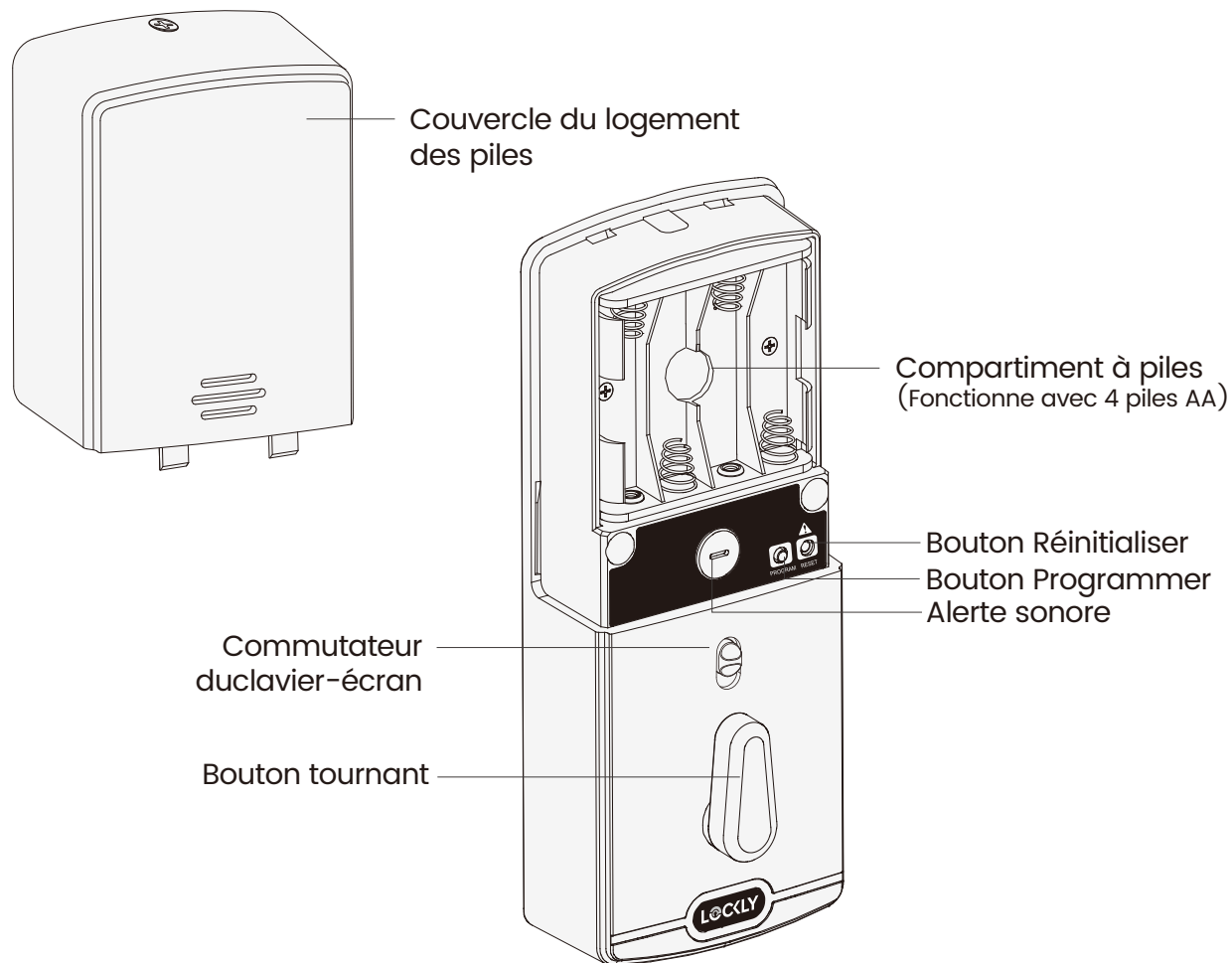

## 2.3 Comprendre votre nouvelle serrure

Après l'installation de votre nouveau Lockly Guard, il est important de comprendre les fonctions essentielles de la serrure intelligente. Le guide suivant vous fera découvrir comment réinitialiser une serrure, ajouter des codes d'accès, supprimer des codes d'accès, ajouter et supprimer des empreintes digitales et comment configurer votre Code d'accès hors ligne (OAC).

Pour toute question, rendez-vous sur **LocklyPRO.com/support** pour obtenir de l'aide.

Retenez que Lockly Guard fonctionne mieux avec notre application sous iOS et Android. Veuillez télécharger l'application en cliquant sur le lien ci-dessous.

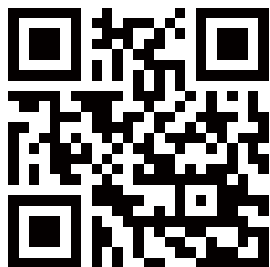

**Scannez ou rendez-vous sur  
LocklyPRO.com/app**

Lockly Guard prend en charge le fonctionnement à la fois en mode Z-Wave et en mode LocklyPRO app. Le contrôleur Z-Wave a la priorité sur l'application Lockly. Si vous configurez l'horloge, le fuseau horaire ou le verrouillage automatique via Z-Wave, la serrure de porte donnera la priorité aux paramètres du contrôleur Z-Wave.

## 2.4 Bouton réinitialisation

Si vous avez besoin de réinitialiser, vous devez avoir votre Code d'Activation. Le Code d'Activation se trouve sur la Carte du Code d'Activation fournie avec la serrure intelligente. Une fois que la serrure intelligente a été réinitialisée, toutes les données précédemment enregistrées seront supprimées, après quoi vous devez réinitialiser Z-Wave. Veuillez consulter ci-dessous la procédure de réinitialisation qui s'applique à votre cas.

### Jamais connecté à l'application lockly

Appuyez sur le bouton Reset pendant 3 secondes et le SMART Lock redémarrera et se réinitialisera.

### Connecté à l'application lockly

Dans le menu Paramètres de l'application, sélectionnez Réinitialisation aux paramètres d'usine. La serrure intelligente redémarrera et se réinitialisera. Après la réinitialisation, vous aurez besoin du Code d'Activation pour vous reconnecter à l'application.



IMPORTANT

Si vous avez remplacé votre nouveau smartphone, connectez - vous à votre compte lockly Guard existant sur votre smartphone et reconnectez - vous à votre smartlock en suivant les instructions de l'application.

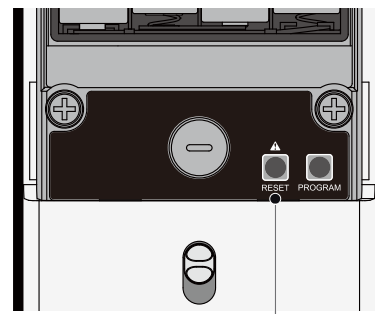

**Bouton Réinitialiser**

OFF



ON

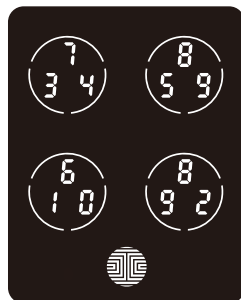

## 2.5 Commutateur du clavier-écran

L'écran-pavé extérieur peut être verrouillé et éteint à l'aide de la commande activer/désactiver sur le panneau arrière (intérieur) de la serrure intelligente. Lorsqu'il est éteint, les personnes à l'extérieur ne peuvent pas entrer de code d'accès pour déverrouiller la porte.

## 2.6 Redémarrage de votre serrure



Redémarrez Lockly Guard en cas de batterie déchargée ou de mauvais fonctionnement. Aucun réglage ne sera modifié et tous les codes d'accès seront toujours stockés dans Lockly Guard.

Appuyez et relâchez le bouton de redémarrage lorsque vous voulez redémarrer la serrure. Votre Lockly Guard émet un bip après le redémarrage. Ne redémarrez que lorsque cela est nécessaire.

Pour redémarrer, trouvez le bouton de redémarrage situé en bas de la face extérieure de la serrure Lockly Guard. Le bouton de redémarrage se trouve au milieu des deux prises de la pile de secours 9V.

Vous aurez besoin d'un petit objet, comme un trombone, pour appuyer sur le bouton de redémarrage. Insérez le trombone, appuyez fermement et relâchez-le. L'écran doit redémarrer et la serrure doit se relancer automatiquement.

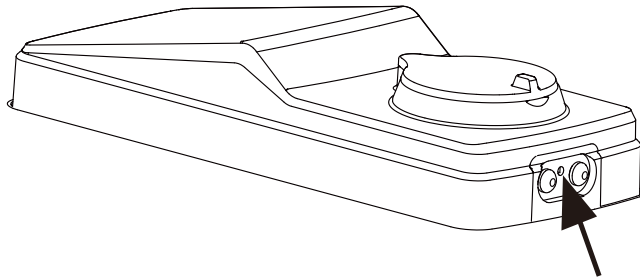

Bouton Redémarrer

## 2.7 Pile faible

Lorsque la pile est sérieusement faible, Lockly Guard émet des bips continus en plus de l'icône de pile faible qui clignote sur l'écran tactile. Vous devez remplacer les piles immédiatement pour éviter que votre serrure intelligente ne s'éteigne.

Lorsque l'alerte d'avertissement de pile faible de la serrure intelligente finit par s'arrêter, vous pouvez déverrouiller votre serrure intelligente de trois façons avec un mot de passe, avec une empreinte digitale ou sur l'application. Si le déverrouillage échoue, l'alerte d'avertissement de pile faible sera activée pendant une minute. La serrure intelligente passe ensuite au mode pile déchargée et se verrouille automatiquement pendant 5 secondes, puis l'écran affiche une icône de pile faible.

État	Indicateur	Solution
<b>Pile faible</b>	L'icône de pile sur le clavier-écran s'allume pour indiquer que la pile est faible  . En même temps, le logo Lockly sur le panneau intérieur clignotera en rouge pour rappeler aux utilisateurs que la batterie est faible.	Remplacez les piles immédiatement pour éviter leur épuisement. Lockly Guard peut encore fonctionner pendant 300 cycles avec des piles faibles.
<b>Pile déchargée</b>	Quand aucune indication n'apparaît et aucun son n'est émis; et l'écran ne fonctionne pas.	Remplacez les piles immédiatement. Vous pouvez déverrouiller la porte à l'aide des clés physiques de secours fournies. Vous pouvez également utiliser une pile 9V comme le montre l'image ci-dessous pour activer temporairement la serrure.

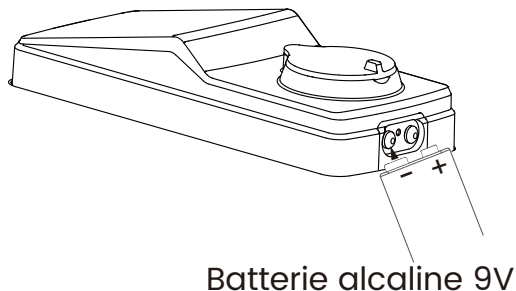

Votre Lockly Guard détectera automatiquement la polarité des piles. Maintenez donc le fil de votre pile 9V en place contre le bas de la serrure Lockly Guard pour activer temporairement l'écran afin de saisir votre code d'accès. Veillez à maintenir la pile 9V contre les points de contact au bas de la serrure jusqu'à ce que vous ayez réussi à déverrouiller votre porte avec votre code d'accès. Une fois déverrouillée, les piles doivent être remplacées immédiatement.

## 2.8 Remplacer les piles

Dans des conditions normales d'utilisation, la pile Lockly Guard peut durer jusqu'à un an. Veuillez vérifier régulièrement le niveau de la pile vérifiez régulièrement le niveau des piles et changez-les lorsque l'avis de pile faible est émis. Pour une meilleure pratique, utilisez toujours des piles neuves d'une grande marque.

Ouvrez le couvercle du compartiment des piles et insérez quatre (4) nouvelles piles alcalines AA comme indiqué. Veillez à dévisser d'abord la vis située sur le dessus du couvercle en la dévissant dans le sens inverse des aiguilles d'une montre avant de faire glisser le couvercle vers le haut. dans le sens inverse des aiguilles d'une montre avant de faire glisser le couvercle vers le haut.

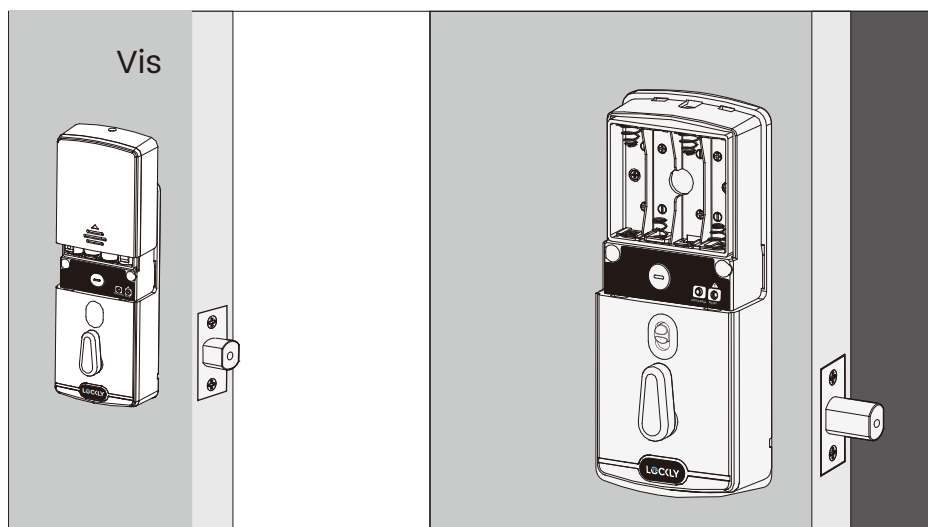

- Vérifiez que les piles sont bien orientées en tenant compte de l'orientation illustrée.
- Le remplacement des piles ne réinitialise pas les codes d'accès.
- Pour consulter une liste des marques recommandées, cliquez sur [LocklyPRO.com/support](https://LocklyPRO.com/support).



IMPORTANT

Lorsque les piles sont remplacées, reconnectez la serrure intelligente à l'application sur votre téléphone intelligent. Si vous n'avez pas encore téléchargé l'application, rendez-vous sur [LocklyPRO.com/support](https://LocklyPRO.com/support).

## 3.1 Configurer l'accès

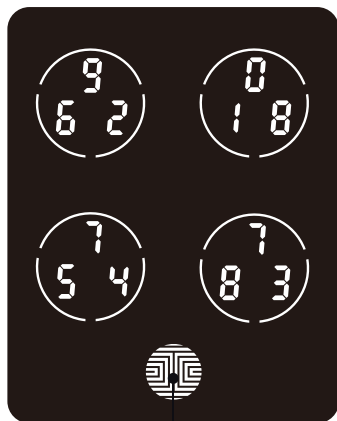

Bouton OK

Le pavé comporte cinq (5) boutons au total, comme le montre l'image d'exemple à gauche. Les numéros que porte chaque bouton de ce pavé peuvent ne pas être les mêmes sur votre appareil.

Pour saisir le chiffre souhaité, il suffit d'appuyer sur le cercle où votre numéro est indiqué. Vous n'avez pas besoin d'appuyer sur vous n'avez pas besoin d'appuyer sur le chiffre réel, car n'importe quel endroit du cercle suffira.

Le bouton sur le bas est le bouton OK. Vous devez appuyer sur ce bouton lorsque vous avez saisi votre code d'accès.



IMPORTANT

Le code d'accès par défaut est **1 2 3 4 5 6**

Votre nouveau **code d'accès** Lockly Guard peut être une combinaison quelconque de **6 à 8** chiffres. Une fois le **nouveau code d'accès** saisi, le **code d'accès** par défaut de 123456 sera supprimé. Un maximum de 43 jeux de codes d'accès peut être enregistré pour être utilisé à tout moment. Pour ajouter plus de 43 jeux de codes d'accès, vous devez supprimer un code d'accès existant avant d'en ajouter un nouveau code.

Il existe différents types de **codes d'accès** qui peuvent être générés à l'aide de l'application Lockly. Chaque type de **code d'accès** a différents niveaux d'autorisation que vous pouvez sélectionner pour vos invités, locataires, livraisons, aides, etc. Pour obtenir les dernières mises à jour sur les **codes d'accès**, visitez le site: [support.Lockly.com/faq/accesscodes](https://support.Lockly.com/faq/accesscodes)



## 3.2 Accéder au mode de programmation

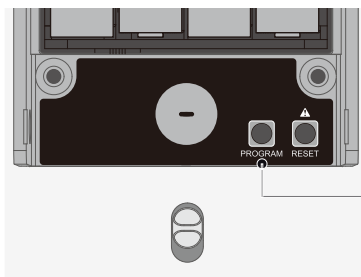

**Bouton  
Programmer**

Pour accéder au mode de programmation, enlevez le couvercle du compartiment des piles sur la face intérieure du pêne dormant pour faire apparaître les boutons Réinitialiser et Programmer (Voir la page 8).

Appuyez une fois sur le bouton Programmer pour accéder au mode de programmation.

**Remarque:** le bouton Programmer est désactivé après la synchronisation avec un téléphone intelligent. Configurez tous les paramètres par le biais du téléphone intelligent synchronisé. Les codes d'accès préalablement ajoutés dans le mode de programmation seront effacés.

Pour terminer le mode de programmation, appuyez à tout moment sur le bouton Programmer. Le mode de programmation se ferme automatiquement si le pavé est inactif pendant plus de Deux cent quarante (240) secondes.

Numéro	Mode
1 PG	Ajout/suppression de codes d'accès ou d'empreintes digitales
2 H8	Paramètres du programme Z-Wave

Après avoir accédé au mode de programmation, vous devriez voir l'écran tel qu'affiché à droite sur votre clavier Lockly Guard. Le menu PG est utilisé pour ajouter ou supprimer des codes d'accès ou empreintes digitales. Si vous avez déjà associé la serrure avec l'application LocklyPRO, ce menu ne s'affichera plus. Vous pourrez uniquement ajouter ou supprimer des codes d'accès ou empreintes digitales via l'application LocklyPRO.

Pour les réglages du programme Z-Wave, veuillez consulter le manuel d'utilisation du module Z-Wave inclus dans votre colis.

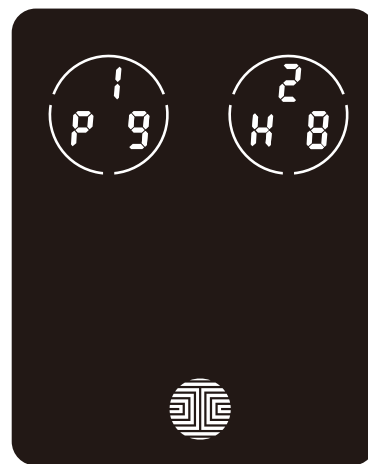

### 3.3 Ajouter un code d'accès

FR

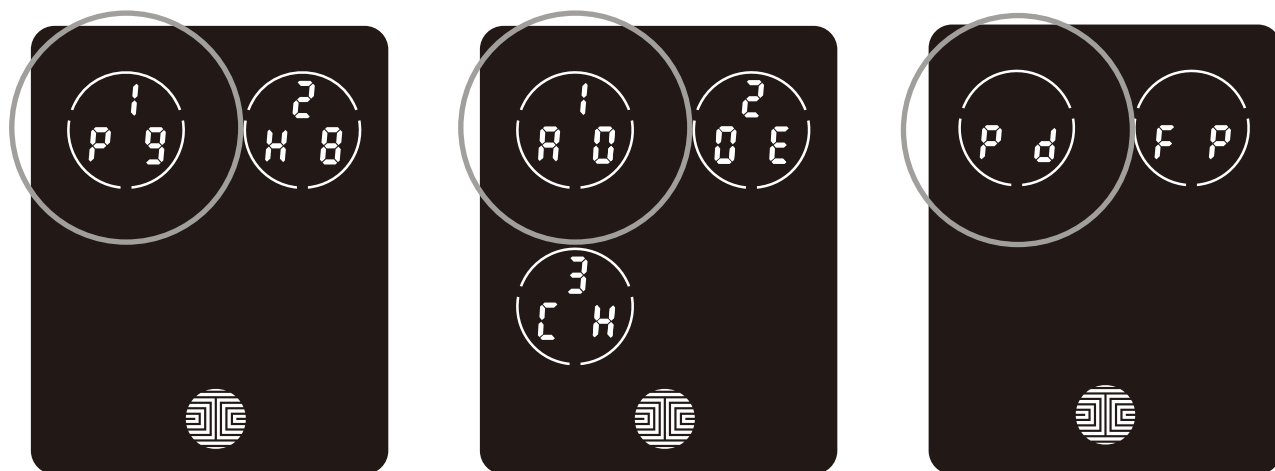

Dans le mode de programmation, sélectionnez "IPG" pour ajouter un code d'accès. Si vous n'êtes pas dans le mode de programmation, consultez la Section 3.2 pour accéder au mode de programmation.

Après avoir appuyé sur "IPG", appuyez sur "1AD" et sélectionnez "Pd" pour ajouter un code d'accès.

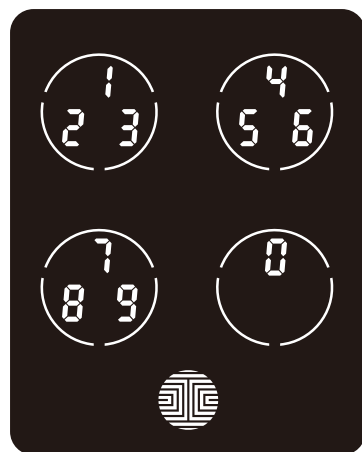

Saisissez votre nouveau code d'accès de 6 à 8 chiffres et appuyez sur le bouton  lorsque vous avez terminé. Vous devez ensuite saisir à nouveau le code pour confirmer votre nouveau code d'accès.

Retenez qu'il suffit de toucher le chiffre requis dans le cercle de 3 chiffres. Il n'est pas nécessaire de toucher l'emplacement exact du numéro. Par exemple, comme le montre l'image d'exemple à gauche, pour "1", vous pouvez toucher le bouton supérieur gauche. Pour "6", touchez le bouton supérieur droit.

### 3.3 Ajouter un code d'accès (Suite)

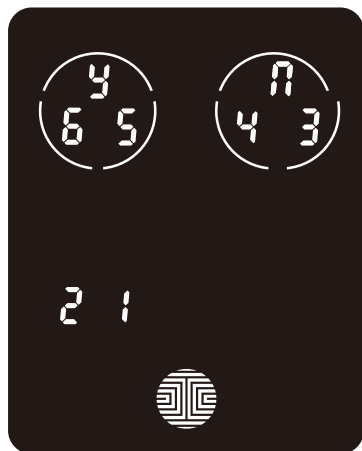

Si vous réussissez à saisir votre nouveau code d'accès deux fois, vous verrez le nouveau code apparaître ici. Dans cet exemple, nous avons choisi 654321. Appuyez **4** sur pour confirmer ou **n** sur pour annuler.

Pour quitter ou annuler, appuyez systématiquement sur **n** ou su 

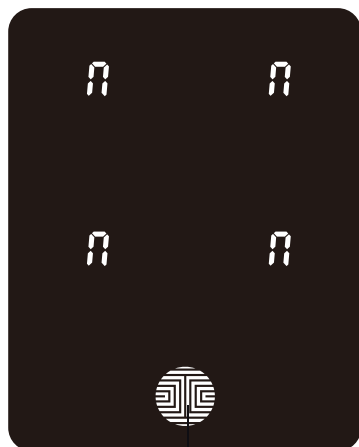

Bouton OK

Si les deux (2) codes d'accès saisis ne correspondent pas, un message d'erreur apparaît à l'écran (comme le montre l'image à gauche). Appuyez sur le bouton OK pour retourner à l'écran de programmation et réessayer.

## 3.4 Supprimer un code d'accès

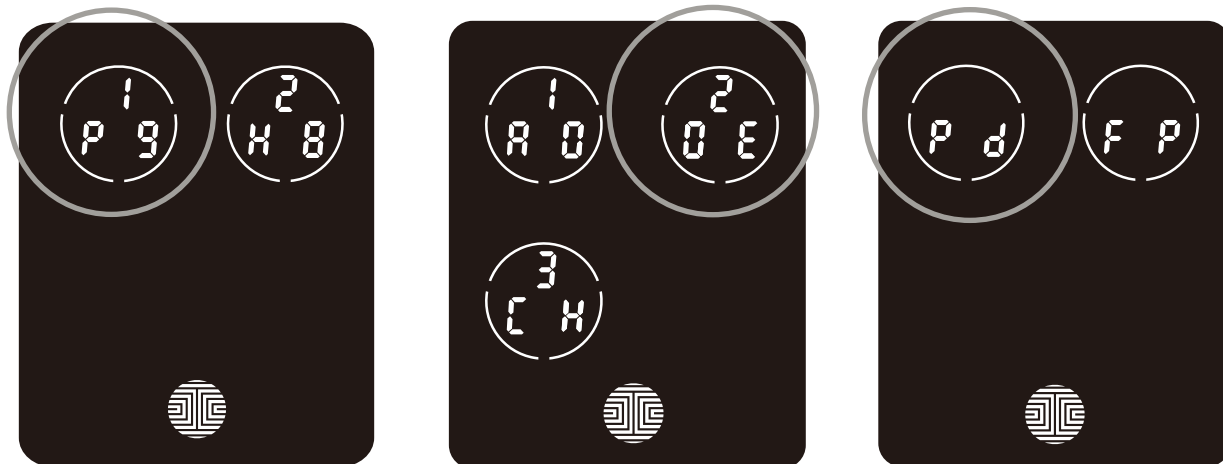

Dans le mode de programmation, sélectionnez "IPG" pour ajouter un code d'accès. Si vous n'êtes pas dans le mode de programmation, consultez la Section 3.2 pour accéder au mode de programmation.

Après avoir appuyé sur "IPG", appuyez sur "2DE" et sélectionnez "Pd" pour supprimer un code d'accès.

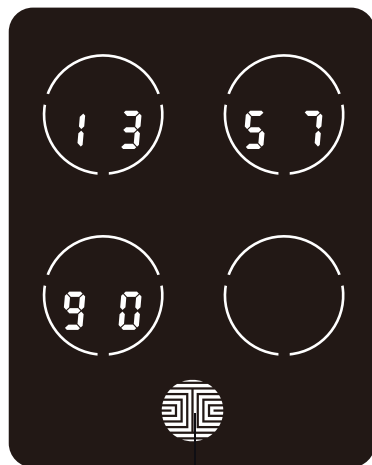

Bouton OK

Des codes d'accès actifs s'affichent sur l'écran dans l'ordre de gauche à droite et de haut en bas. Dans l'exemple à gauche, le code d'accès qui s'affiche est 1 3 5 7 9 0.

Faites défiler les différents codes d'accès affichés en touchant n'importe quel numéro sur l'écran. Si vous trouvez le code d'accès que vous voulez supprimer, maintenez simplement enfoncée bouton OK pendant 3 secondes. (Suite à la page suivante)

## 3.4 Supprimer un code d'accès (suite)

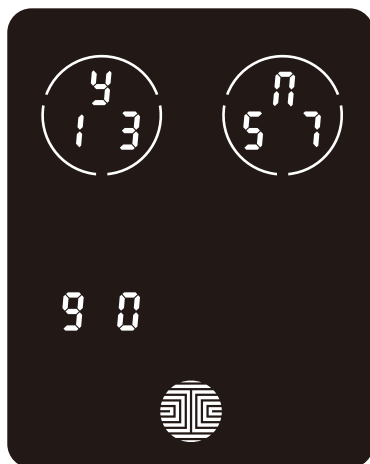

Lorsque vous avez sélectionné le code d'accès que vous voulez supprimer, Lockly Guard vous demandera de confirmer la suppression en affichant le code d'accès que vous êtes sur le point de supprimer, par exemple, 1 3 5 7 9 0.

Appuyez **4** sur pour supprimer ou **7** sur pour annuler.

**REMARQUE** Il existe deux situations qui empêchent la suppression de votre code d'accès.

Aucun code d'accès n'est défini. Le code d'accès défini par défaut en usine ne peut pas être supprimé.

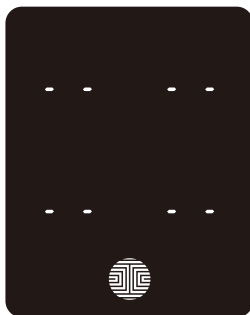

Aucune série de codes d'accès

Un seul (1) code d'accès est enregistré dans la serrure intelligente. Au moins un code doit être enregistré. Veuillez ajouter un autre code d'accès avant d'essayer de supprimer le code existant.

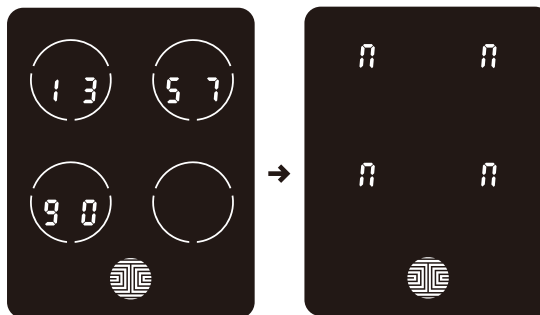

Un seul code d'accès actif

## 3.5 Vérifier les codes d'accès

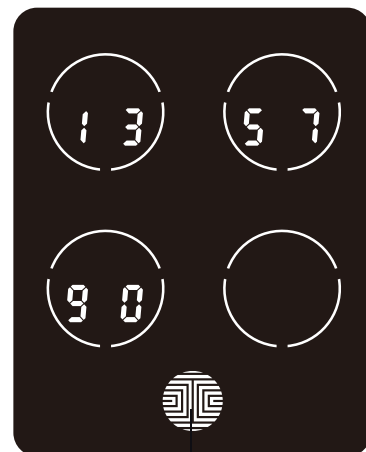
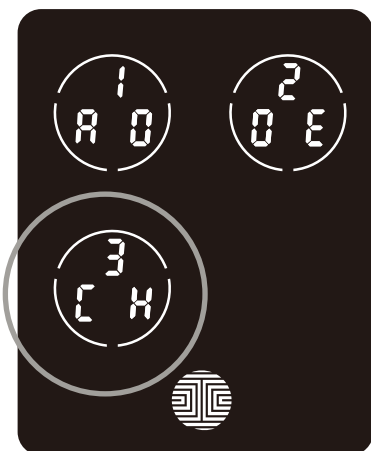
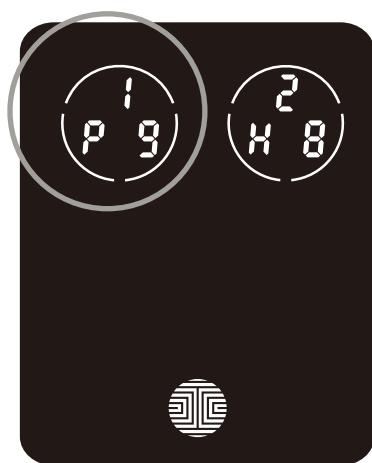

**OK Button**

Dans le mode de programmation, sélectionnez "1PG" appuyez sur "3CH" pour vérifier les codes d'accès enregistrés. Si vous n'êtes pas dans le mode de programmation, consultez la Section 3.2 pour accéder au mode de programmation.

Des codes d'accès actifs s'affichent sur l'écran dans l'ordre de gauche à droite et de haut en bas. Dans l'exemple à gauche, le code d'accès qui s'affiche est 1 3 5 7 9 0.

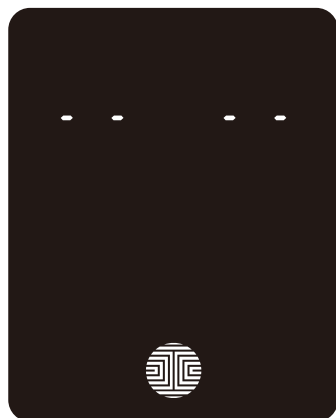

Faites défiler les différents codes d'accès en touchant n'importe quel numéro sur l'écran. Pour quitter l'écran Vérifier le code d'accès, appuyez juste sur le bouton OK.

Si aucun code d'accès n'est enregistré dans votre serrure intelligente, le mode Vérifier le code d'accès sera invalide. Le code d'accès par défaut ne s'affiche pas sur le clavier-écran et l'écran suivant apparaît plutôt à gauche.

## 3.6 Paramètres Z-Wave

En **mode de programmation**, sélectionnez "2HB" pour entrer dans le Paramètres du Z-Wave. Reportez-vous au manuel d'utilisation du module Z-Wave pour des instructions détaillées.

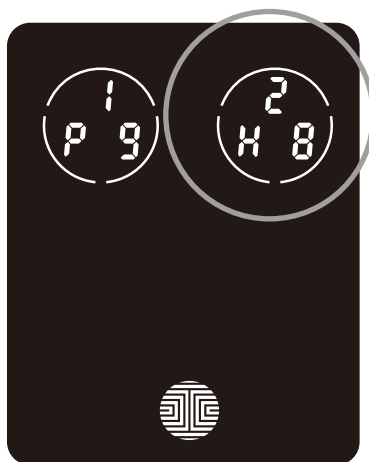

## 3.7 Ajouter une empreinte digitale\*

Dans cette section, vous découvrirez comment enregistrer une empreinte digitale sur votre nouvelle serrure intelligente.

Nous utilisons un capteur biométrique perfectionné qui authentifie les empreintes digitales en toute sécurité. Pour des raisons de sécurité, Lockly Guard n'accepte que des modèles d'empreintes digitales composés de points d'intersection croisés. Les modèles sans aucun point d'intersection croisé ne sont pas acceptables.

Vérifiez vos doigts avant l'enregistrement pour vous assurer que le doigt que vous voulez enregistrer sera accepté par notre système. Sinon, utilisez un autre doigt afin que l'empreinte digitale soit enregistrée avec succès.

Les exemples suivants montrent quels types de modèles d'empreintes digitales sont acceptables. Nous conseillons vivement d'enregistrer au moins un doigt de chaque main au cas où la main que vous utilisez n'est pas disponible, par exemple, si vous tenez des objets dans cette main ou si vous avez subi une blessure.

**Modèle d'empreinte digitale avec des lignes d'intersection croisées**

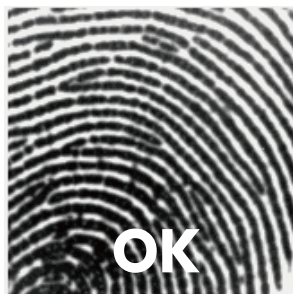

**Modèle concentrique ou parallèle sans aucune ligne d'intersection croisé**



**Empreintes digitales avec descalicatrices ou des crêtes émoussées**



Votre serrure intelligente peut enregistrer jusqu'à quatre-vingt-dix-neuf (99) empreintes digitales. Veuillez lire les sections suivantes pour savoir comment ajouter ou supprimer des empreintes digitales. Nous vous conseillons d'utiliser l'application pour ajouter des empreintes digitales. La section suivante vous montre toute fois comment ajouter et supprimer des empreintes digitales si vous n'avez pas apparié votre serrure à un téléphone intelligent.

\* Disponible uniquement sur 728F ZU



### 3.7 Ajouter une empreinte digitale\* (suite)

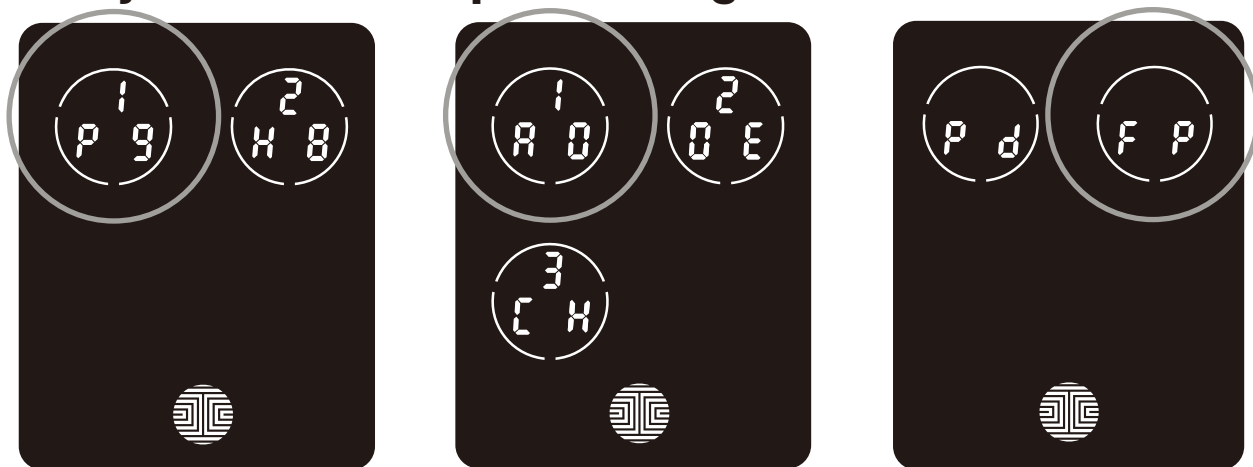

Dans le mode de programmation, sélectionnez "IPG" pour ajouter une empreinte digitale. Si vous n'êtes pas dans le mode de programmation, consultez la Section 3.2 pour accéder au mode de programmation.

Après avoir appuyé sur "IPG", appuyez sur "IAD", puis sélectionnez "FP" pour enregistrer une empreinte digitale.

Après avoir appuyé sur "FP", vous entrez dans le mode d'enregistrement des empreintes digitales et une LED circulaire verte s'allumera sur le panneau d'empreintes digitales à l'extérieur du Lockly Guard Deadbolt.

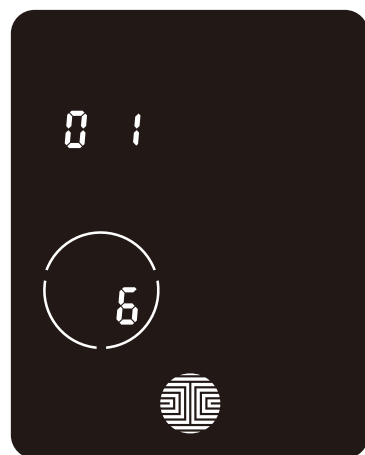

Une fois dans le mode d'enregistrement d'empreinte digitale, deux numéros s'affichent sur le pavé. Le numéro du haut est le numéro d'enregistrement d'empreinte digitale, dans l'exemple à gauche, "1", le numéro du bas commence systématiquement par "6".

Vous devez réussir à scanner vos empreintes digitales six (6) fois pour qu'elles soient enregistrées correctement. Chaque fois que vous scannez votre empreinte digitale, le numéro qui s'affiche en bas change, commençant par 6 - puis 5, 4, 3, 2, 1, jusqu'à ce que l'empreinte digitale soit enregistrée avec succès.

**Remarque:** À titre de référence, vous pouvez conserver un registre de vos numéros d'empreintes digitales enregistrées pour distinguer la personne enregistrée.

\* Disponible uniquement sur 728F ZU

## 3.7 Ajouter une empreinte digitale\* (suite)



Nettoyez toute saleté et huile de vos doigts avant de scanner votre empreinte digitale. Vérifiez que le capteur est également propre en essuyant la surface avec un chiffon doux.

Scannez votre doigt en le posant légèrement sur le capteur jusqu'à ce qu'un bip retentisse. Soulevez le doigt et répétez le processus lentement jusqu'à ce que le chiffre "6" affiché sur l'écran devienne "1". Si vous avez correctement scanné et enregistré votre empreinte digitale, un long bip est émis et l'icône Bluetooth clignote en vert.

PASS s'affiche sur le pavé et appuyez sur le bouton OK pour quitter l'écran. Si vous avez mal enregistré votre empreinte digitale, FAIL s'affiche sur le pavé. Si FAIL s'affiche, appuyez sur le bouton OK afin de retourner à l'écran précédent pour scanner à nouveau votre doigt.

Pour savoir comment scanner une empreinte digitale de façon optimale, consultez la Section 3.7.

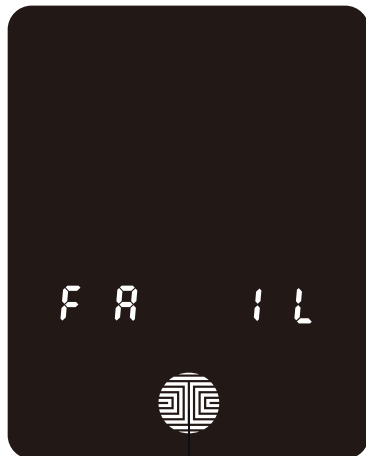

**Bouton OK**

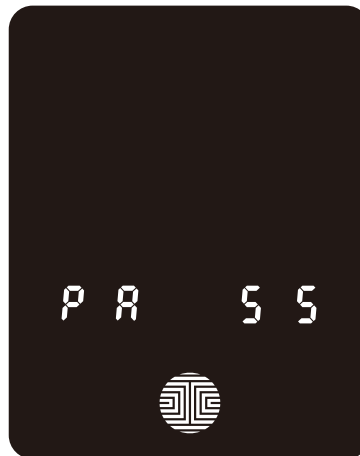

\* Disponible uniquement sur 728F ZU

## 3.8 Instructions relatives à la numérisation des empreintes digitale\*

Le capteur d'empreinte digitale installé sur votre serrure intelligente dispose de puissants algorithmes de reconnaissance d'empreintes digitales pour l'extraction des traits caractéristiques des empreintes de doigts, même dans de mauvaises conditions. Posez votre doigt sur le capteur pour uniformiser correctement la reconnaissance des empreintes digitales. Les instructions et les conseils suivants vous expliquent comment optimiser la numérisation des images d'empreintes digitales.

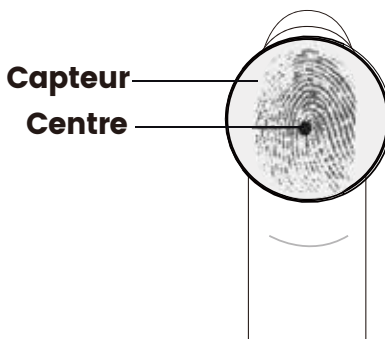
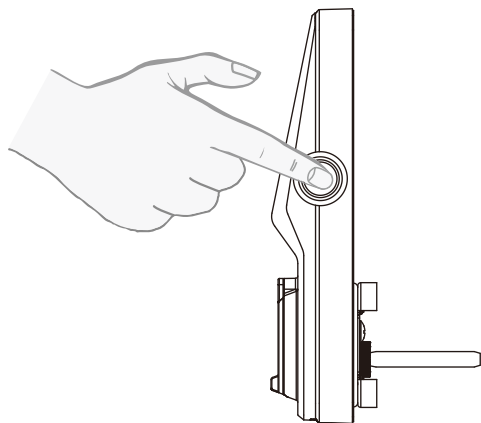

Placez le centre du doigt (base) au centre du capteur.

**Vue de dessus**

**OK**

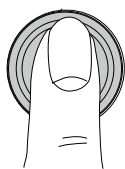

**X**

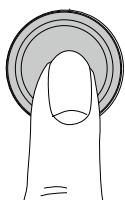

**X**

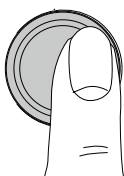

• **Correct**

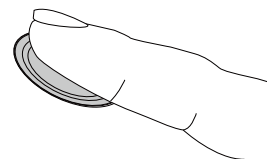

• **Incorrect**

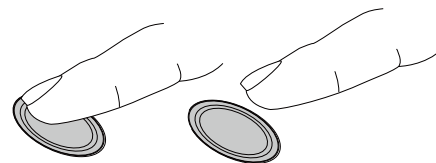
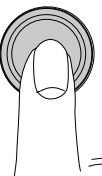

**Vue de côté**

**OK**



**X**

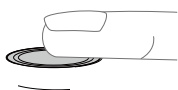

**X**



\* Disponible uniquement sur 728F ZU

## 3.9 Conseils et dépannage pour la numérisation des empreintes digitales\*

### Conseils relatifs à l'enregistrement et la reconnaissance d'empreintes digitales

- Posez votre doigt de manière à recouvrir complètement le capteur pour qu'il soiten contact avec le maximum de surface.
- Placez le centre du doigt (base) au centre du capteur.
- Tenez votre doigt immobile pendant plus d'une seconde jusqu'à ce qu'un bip retentisse.
- Scannez un doigt propre et sans aucune saleté.
- L'accès par reconnaissance d'empreintes digitales est déconseillé pour les enfants de 12 ans et moins à cause des doigts qui changent de taille durant la croissance.
- Les personnes âgées dont les empreintes digitales s'estompent avec l'âge peuventavoir du mal à faire reconnaître leurs empreintes digitales.
- Si vous avez une coupure au doigt, une cicatrice ou une fissure liées à la sécheresse de la peau, essayez un autre doigt.
- Pour améliorer la vitesse et la reconnaissance de votre lecteur d'empreintes digitales lorsque vous rencontrez des problèmes de reconnaissance de vos empreintes digitales en raison de conditions physiques et météorologiques variables telles que l'humidité, la sueur, le froid ou la sécheresse, nous vous recommandons d'ajouter un balayage supplémentaire de votre doigt dans de telles conditions. Ce processus de numérisation supplémentaire contribuera à améliorer les performances du lecteur d'empreintes digitales et à accroître sa capacité à reconnaître et à déverrouiller avec précision.

### Résoudre les problèmes liés aux empreintes digitales

Si les empreintes digitales sont numérisées dans de mauvaises conditions

- S'il est mouillé, essuyez toute humidité résiduelle du doigt avant de le scanner
- S'il est sale, essuyez les taches et la saleté du doigt avant de le scanner
- Vérifiez que le capteur est propre et sans bavures; essayez le capteur régulièrement à l'aide d'un chiffon doux

Pour obtenir d'autres conseils de dépannage, cliquez sur [LocklyPRO.com/support](https://LocklyPRO.com/support)

\* Disponible uniquement sur 728F ZU

### 3.10 Supprimer des empreintes digitales stockées\*

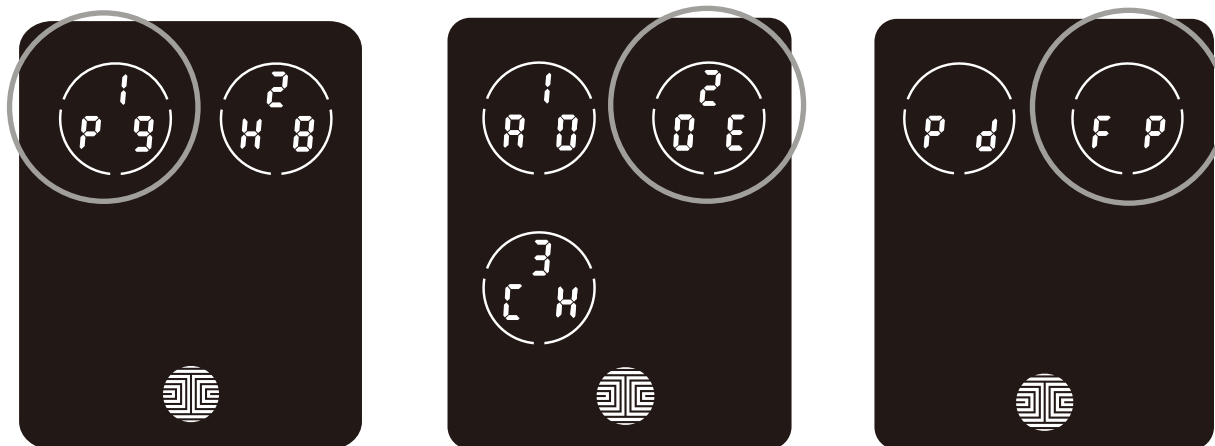

Dans le mode de programmation, sélectionnez "1PG" pour supprimer une empreinte digitale. Si vous n'êtes pas dans le mode de programmation, veuillez consulter la Section 3.2 pour accéder au mode de programmation.

Après avoir appuyé sur "1PG", appuyez sur "2DE", puis sélectionnez "FP" pour supprimer une empreinte digitale.

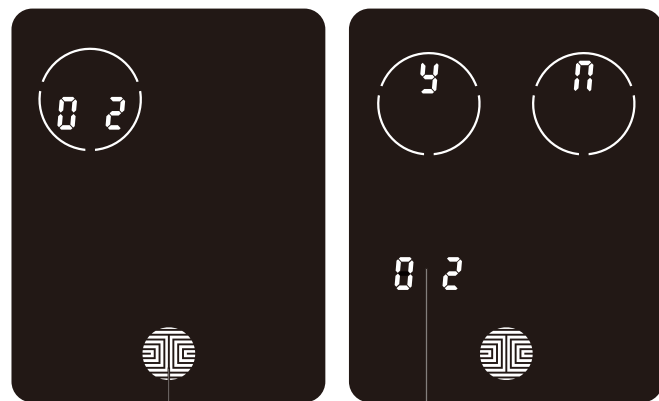

Bouton OK

Numéro d'identification  
de l'empreinte digitale

Les numéros de vos empreintes digitales enregistrées apparaissent à l'écran. Appuyez sur le numéro pour passer à la prochaine empreinte digitale enregistrée. Lorsque vous avez trouvé l'ID de l'empreinte digitale que vous voulez supprimer, appuyez longuement sur le bouton OK pendant 3 secondes pour la supprimer. (Exemple illustré - "02")

Il apparaît ensuite une page de confirmation affichant et avec le numéro de l'empreinte digitale que vous êtes sur le point de supprimer sur le coin inférieur gauche. Sélectionnez **y** pour supprimer ou **n** pour annuler.

\*Fonctionne seulement lorsque la serrure n'est pas appariée à un téléphone intelligent. En cas d'appariement, supprimez vos empreintes digitales du compte administrateur de l'appareil apparié à la serrure.

\* Disponible uniquement sur 728F ZU

## 3.11 Ajout de Secure Link

Secure Link ajoute des capacités de surveillance de l'état en direct et de contrôle vocal à votre serrure intelligente Lockly Guard. Secure Link n'est pas inclus dans votre forfait. Il peut être acheté séparément et ajouté à tout moment.

Pour configurer votre serrure intelligente Lockly Guard avec le Hub Wi-fi Secure Link et les capteurs de porte, lancez l'application LocklyPRO sur votre appareil iOS ou Android. Dans le menu déroulant principal situé en haut à gauche de l'écran, sélectionnez "Add New Device" puis sélectionnez "Secure Link Wi-fi Hub". Suivez les instructions de l'application pour configurer votre Secure Link.

Si vous souhaitez activer cette fonctionnalité, vous devez restaurer les paramètres d'usine et associer le verrou à l'application Lockly.

Visitez le lien ci-dessous pour acheter:

**[LocklyPRO.com/securelink](https://locklypro.com/securelink)**

## 4.1 Déverrouiller avec des codes d'accès

La serrure intelligente Lockly Guard peut être déverrouillée de plusieurs façons - avec votre code d'accès stocké, une empreinte digitale enregistrée, sur votre téléphone intelligent compatible Bluetooth, ou la clé physique livrée avec la serrure.

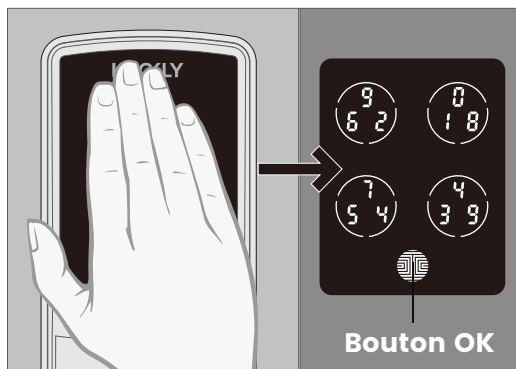

Glissez votre main sur l'écran pour activer le pavé.

Saisissez votre code d'accès de 6 à 8 chiffres puis appuyez sur le bouton OK. Appuyez sur OK à tout moment pour réinitialiser si vous avez entré le mauvais chiffre.

Si le code d'accès saisi est correct, la porte se déverrouille. Si le code d'accès saisi est incorrect, Lockly Guard clignote en rouge.



QUICK TIP

**Cinq tentatives erronées de suite font passer Lockly Guard au "Safe Mode". (Voir Section 4.5)**

Verrouillez votre Lockly Guard en appuyant sur le bouton OK ou en glissant votre main sur l'écran chaque fois que la porte est fermée.

Vous pouvez basculer entre deux types de clavier-écrans pour entrer votre code d'accès. Version chiffres fixes et version PIN Genie (recommandée). Appuyez longuement sur le bouton OK pendant 3 secondes pour basculer entre les deux pavés. (Affiché à titre d'exemple uniquement)

**Maintenez le bouton OK enfoncé (3 sec)**

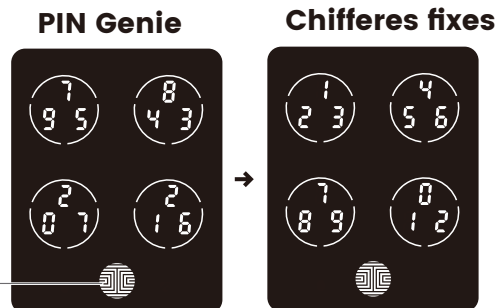

## 4.2 Déverrouillage avec les empreintes digitales\*

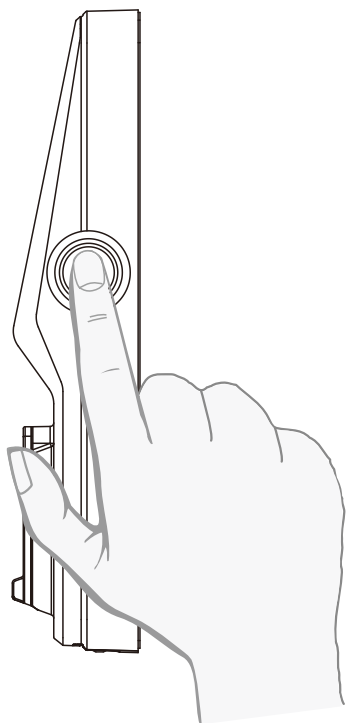

### Déverrouillage

Posez un doigt enregistré sur le lecteur d'empreintes digitales situé sur le côté extérieur de la serrure à droite.

Pour enregistrer une empreinte digitale, consultez la Section 3.6.

Si votre empreinte digitale est enregistrée et reconnue, un signal sonore retentit et une LED verte s'allume sur le lecteur d'empreintes digitales. Vous pouvez ouvrir la porte.

Si une LED rouge s'allume, votre empreinte digitale n'est pas reconnue. Vous devez attendre que la LED rouge s'éteigne pour réessayer.

Pour les meilleures pratiques de numérisation d'empreintes digitales, consultez la Section 3.7.

Bouton OK



### Verrouiller

Pour verrouiller votre serrure intelligente, appuyez sur le bouton OK à tout moment ou balayez l'écran avec la main lorsque la serrure est déverrouillée.

\* Disponible uniquement sur 728F ZU



## 4.3 Verrouillage/Déverrouillage avec l'app LocklyPRO

Si vous souhaitez verrouiller et déverrouiller la serrure de la porte à l'aide de votre téléphone, vous devez télécharger l'application commerciale LocklyPRO et suivre les instructions de l'application pour ajouter la serrure de la porte.

**Scannez ou rendez-vous sur  
[LocklyPRO.com/app](https://locklypro.com/app)**

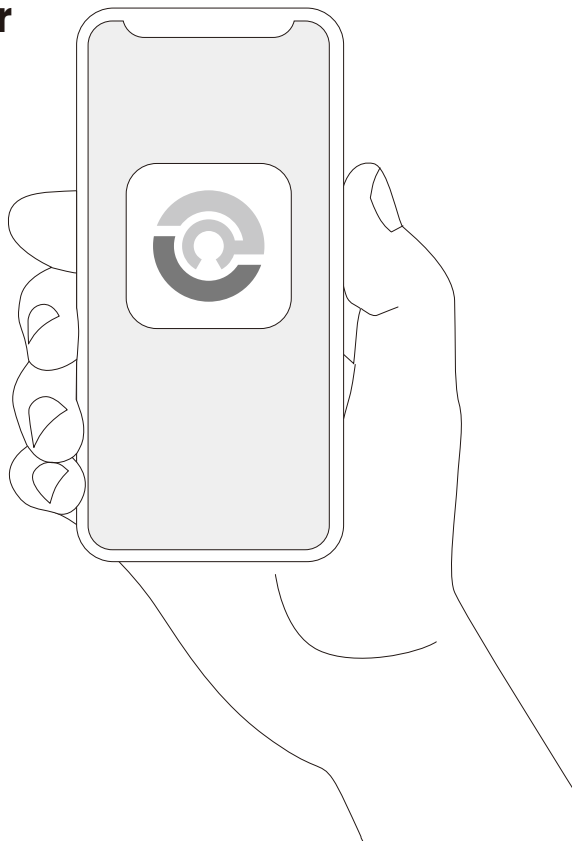
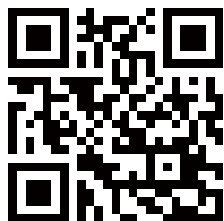

## 4.4 Verrouiller/Déverrouiller avec la clé physique

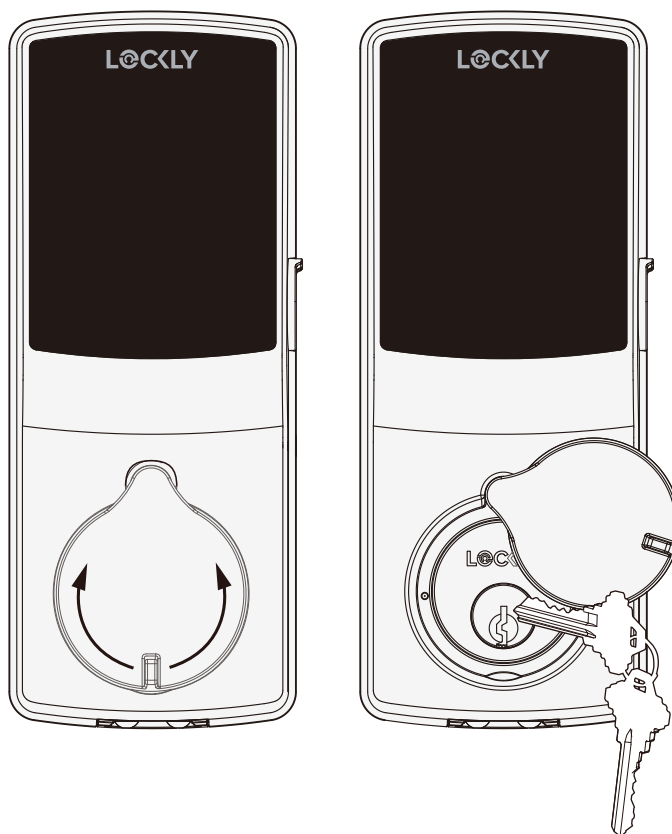



**Vue extérieure**

Pour déverrouiller la serrure à l'aide de la clé physique (incluse), ouvrez le couvercle de clé sur la poignée en le retournant pour faire apparaître le trou de serrure.

Insérez la clé et tournez-ladans le sens horaire ou dans le sens anti horaire pour verrouiller ou déverrouiller la porte.

## 4.5 Safe Mode

Lockly Guard passe au Safe Mode lorsque des codes d'accès erronés ont été saisis cinq (5) fois de suite en moins de 5 minutes. Dans le Safe Mode, l'icône d'état de la serrure commence à  clignoter.

Pour désactiver le Safe Mode, vous devez déverrouiller la porte en utilisant la bonne empreinte digitale ou en saisissant le bon code d'accès deux fois de suite. Activez le pavé en appuyant longuement  sur pendant 3 secondes.

Une fois l'écran activé, entrez soigneusement le bon code d'accès deux fois, en  appuyant sur après chaque saisi.

Si vous entrez le mauvais code, le pavé se désactive pendant 10 minutes.

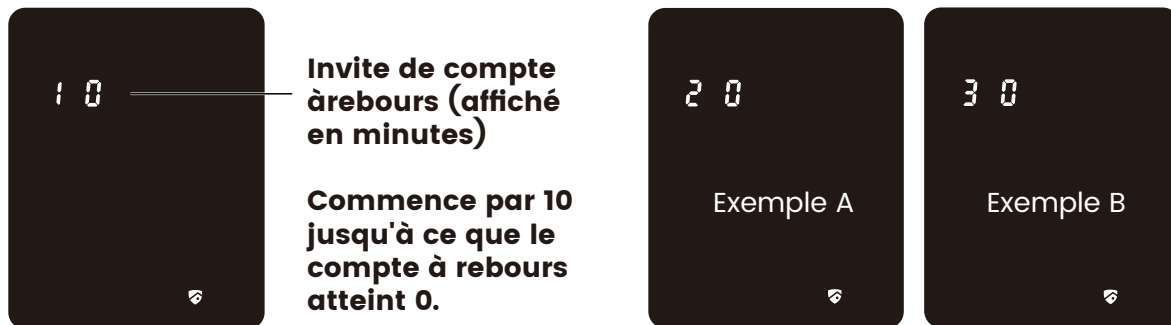

Vous verrez apparaître "10" à l'écran, pour indiquer le nombre de minutes pendant les quelles le pavé est désactivé. Après 10 minutes, vous pouvez essayer de saisir le code d'accès approprié pour déverrouiller la porte. Après l'échec de la deuxième tentative de déverrouillage de la serrure avec le mauvais code d'accès, Lockly Guard désactive le pavé pendant 20 minutes et affiche "20" sur l'écran. Après l'échec de la troisième tentative de déverrouillage de la porte avec le bon code d'accès, l'écran se désactive pendant 30 minutes. (*Exemple A et exemple B ci-dessus*).

**Remarque:** Afin d'économiser de l'énergie, l'invite du compte à rebours ne s'affiche que pendant 3 secondes. Vous pouvez réactiver l'écran en faisant glisser votre doigt sur l'écran.

## 4.5 Désactiver le Safe Mode

Voici les quatre (4) façons de désactiver le Safe Mode

### Option 1 - Saisir le code d'accès approprié

Activez le pavé en appuyant longuement  sur pendant 3 secondes. Entrez le code d'accès approprié deux fois (2) lorsque le pavé s'affiche, en appuyant  sur chaque fois que vous saisissez le code d'accès.

### Option 2 - LocklyPRO Bluetooth App

Utilisez l'application synchronisée avec votre Lockly Guard pour désactiver le Safe Mode dé verrouillant la porte. Si vous n'avez pas téléchargé l'application pour l'utiliser avec votre serrure intelligente, vous ne pourrez pas utiliser cette option pour désactiver le Safe Mode.

### Option 3 - Clé physique

Votre nouvelle serrure est livrée avec deux clés. Vous pouvez les utiliser pour déverrouiller manuellement la porte et désactiver le Safe Mode. Pour découvrir comment utiliser vos clés physiques, consultez la Section 4.4.

### Option 4 - Empreinte digitale enregistrée

Utilisez n'importe quelle empreinte digitale enregistrée pour réactiver le pavé. La porte se déverrouille et réactive le pavé lorsqu'une empreinte digitale enregistrée est utilisée.

## 4.6 Rain Mode

Comme d'autres produits électroniques numériques, l'eau peut déclencher l'activation de l'écran tactile et du capteur, ce qui peut entraîner le déchargement des piles. Pour protéger la serrure et prolonger la durée de vie des piles, vous pouvez configurer votre Lockly Guard pour qu'il passe en Rain Mode et éteigne le clavier et le lecteur d'empreintes digitales dès que de la pluie ou de l'eau est détectée.

Activez cette fonction sur l'application LocklyPRO. Lorsque vous êtes dans la portée Bluetooth ou connecté à distance via un hub Wi-Fi (Secure Link), allez dans Settings > Rain Mode et basculez le bouton  pour l'activer.



IMPORTANT

Lorsque le RAIN MODE est activé, le clavier et le capteur d'empreintes digitales ne peuvent pas être utilisés. Déverrouillez via l'application LocklyPRO ou une clé physique. Le Rain Mode se désactive automatiquement toutes les 30 minutes et se réactive si l'eau ou la pluie est toujours présente.

Si vous utilisez l'application LocklyPRO, vous serez averti lorsque Lockly Guard est passé en Rain Mode et cela sera enregistré dans votre historique d'accès.

Si vous n'avez pas encore connecté votre appareil à l'application LocklyPRO, suivez les étapes ci-dessous pour activer la fonction Rain Mode :

### RAIN MODE ACTIVÉ

1. Appuyez longuement sur  pour accéder au clavier à chiffres fixes.
2. Entrez le **code d'accès +234+**  .

**exemple: 135790 + 234 +** 

3. Vous entendrez un court bip et le voyant Bluetooth clignote en vert lorsque le Rain Mode est activé.

### RAIN MODE OFF

1. Appuyez longuement sur  pour accéder au clavier à chiffres fixes.
2. Saisissez le **code d'accès +890+**  .

**exemple: 135790 + 890 +** 

3. Vous entendrez un long bip et le voyant Bluetooth clignotera en vert lorsque le mode pluie sera désactivé.

## 4.7 Shine Mode

La luminosité du clavier de l'écran tactile Lockly Guard a été conçue pour optimiser la durée de vie des piles. Cependant, certains utilisateurs peuvent avoir besoin de régler la luminosité à leur convenance pour saisir les codes d'accès.

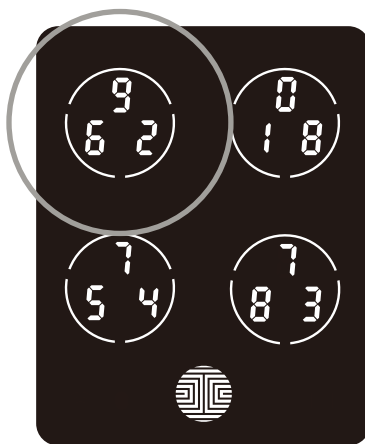

Faites glisser vos doigts sur le clavier pour qu'il retrouve sa luminosité normale. Pour régler la luminosité, appuyez longuement sur le bouton supérieur gauche pendant 3 secondes.



CONSEIL

Le clavier de l'écran tactile revient automatiquement à sa luminosité normale après que l'écran se soit assombri.

## 4.8 Welcome Mode

Laissez la porte déverrouillée et en libre accès pendant une période donnée. Pendant cette période, il est possible d'accéder à la porte sans saisir de codes d'accès, d'empreintes digitales ou sans utiliser l'application mobile.

Activez cette fonction par le biais de l'application LocklyPRO. Allez dans **Settings** > **Enable Welcome Mode**, faites glisser le bouton pour l'activer et définissez l'heure à laquelle vous souhaitez que votre porte soit déverrouillée.

## 5.1 Code d'accès hors ligne (OAC)

Le Code d'accès hors ligne (OAC) est une fonction exclusive de notre serrure intelligente. Il vous permet d'accorder l'accès à distance à vos invités sans que ceux-ci n'aient à télécharger l'application.

Pour utiliser la fonction OAC, téléchargez d'abord l'application LocklyPRO pour iOS ou Android, puis synchronisez votre serrure intelligente avec votre appareil mobile. Le code OAC ne peut être attribué que par le détenteur des droits d'administrateur de la serrure.

Vous pourrez alors attribuer un Code d'accès hors ligne à partir de l'application.

Allez à "Accès" et choisissez "Ajouter un nouvel utilisateur, puis sélectionnez Code d'accès hors ligne (OAC)" et suivez les instructions à l'écran pour générer votre Code d'accès hors ligne.

### Comprendre le Code d'accès hors ligne (OAC)

Les OAC sont délivrés aux clients en leur demandant de saisir un numéro de 4 à 12 chiffres après un double-clic sur le . Votre Lockly Guard génère de manière aléatoire le Offline Access Code™ qui peut être partagé avec vos invités avec les instructions générées à l'aide de l'application LocklyPRO.

Lorsque vous double-cliquez sur , l'écran tactile affiche les numéros en mode Chiffres fixes et l'invité peut alors entrer son Code d'accès hors ligne.

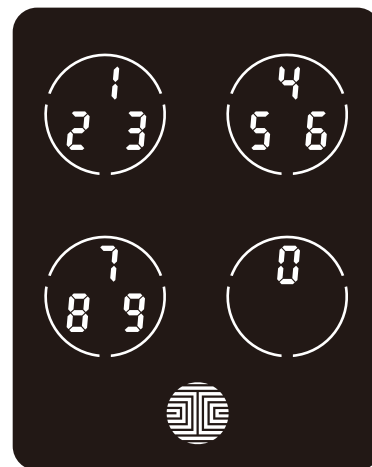

## 6.1 Remarques importantes

### Fonction de verrouillage automatique

Votre serrure peut se verrouiller automatiquement 5 à 300 secondes après l'ouverture de la porte si elle a été programmée ainsi. Vous pouvez sélectionner la durée sur l'application LocklyPRO. Si le verrouillage automatique n'est pas activé et la porte n'a pas été fermée, l'écran tactile reste allumé et il vous suffit d'appuyer sur du clavier pour la  verrouiller. Les paramètres Z-Wave ont la priorité sur l'application LocklyPRO. Si vous configurez la fonction de verrouillage automatique via le contrôleur Z-Wave, la serrure de porte donnera la priorité aux paramètres Z-Wave.

### Verrouiller d'une simple pressio

Vous pouvez systématiquement verrouiller rapidement la porte grâce à une simple pression sur l'écran tactile. La serrure intelligente Lockly Guard est munie de cette fonction déjà activée. Vous pouvez la désactiver sur l'application LocklyPRO.

### Pile de secours 9V

Lorsque votre Lockly Guard manque d'énergie, vous pouvez temporairement activer le clavier à l'aide d'une pile 9V sur le fond de la face extérieure de la serrure intelligente. Consultez la Section 2.6 pour en savoir plus.

### Clés physiques

Même si vos empreintes digitales sont enregistrées et vos codes d'accès sont stockés, il est toujours préférable d'avoir les clés en votre possession en tout temps au cas où pour quel que raison que ce soit votre serrure passe au Safe Mode.

### Code d'activation

Vous pouvez trouver une carte de code initial sur laquelle figure un code initial dans la boîte. Vous ne devez absolument pas perdre cette carte. Conservez cette carte en toute sécurité puisque vous aurez besoin du code initial par défaut inscrit sur cette carte pour faire une remise à zéro générale de votre serrure si, pour quelque raison que ce soit, vous perdiez votre téléphone apparié à Lockly Guard et si vous avez aussi oublié votre code d'accès.

### Dépannage

Cliquez sur [LocklyPRO.com/support](https://www.locklypro.com/support) pour connaître les opérations de dépannage et les questions et réponses.



## 7.1 Nettoyage

La bonne pratique consiste à veiller à ce que votre Lockly Guard soit bien propre afin d'assurer une utilisation optimale du produit. Observez les conseils et mises en garde ci-dessous.

### DO

- Rincez l'écran tactile à l'eau tiède de avant de le nettoye.
- Appliquez du savon et de l'eau tiède et essuyez avec un chiffon humide.
- Laissez sécher à l'air libre ou essuyez à l'aide d'un tissu en microfibras doux pour éviter les rayures.

### DON'T

- N'utilisez aucun produit de nettoyage abrasif ou très alcaline de l'essence pour nettoyer votre serrure.
- N'appliquez pas de détergent nettoyant dans un lieu exposé à la lumière directe du soleil ou à des températures élevées.
- Ne laissez pas de détergent nettoyant sur le pavé d'affichage pendant de longues périodes, lavez immédiatement.
- N'utilisez pas des grattoirs, des racloirs ou des rasoirs.

## 8.1 Mesures de sécurité

**Veillez lire attentivement toutes les instructions. Rappelez à tous les utilisateurs de Lockly Guard les précautions de sécurité.**

### **Pour votre propre sécurité, lisez les instructions suivantes**

**Ne tentez pas de démonter vous-même la serrure intelligente. Vous risquez d'endommager le produit, d'annuler la garantie et de causer des blessures.**

**N'utilisez pas d'outils inappropriés qui pourraient causer des dommages ou une défaillance de la serrure.**

**N'utilisez pas d'outils inappropriés qui pourraient causer des dommages ou une défaillance de la serrure.**

**Conservez vos codes d'accès en lieu sûr. Limitez l'accès au panneau arrière de la serrure intelligente et vérifiez vos paramètres régulièrement pour vous assurer que les codes d'accès n'ont pas été modifiés à votre insu.**

**Mettez systématiquement au rebut les piles usagées conformément aux lois locales en vigueur. NE LES BRÛLEZ PAS.**



AVERTISSEMENT

**Toute modification et tout changement non autorisés sont susceptibles d'annuler la garantie du produit. Pour toute question ou problème concernant l'utilisation de la serrure intelligente Lockly Guard communiquez avec notre service clientèle sur [help@Lockly.com](mailto:help@Lockly.com) ou rendez-vous sur [LocklyPRO.com/support](https://LocklyPRO.com/support) pour bénéficier d'une assistance technique.**

**Avertissement de la FCC :**

Cet appareil est conforme à la partie 15 de la réglementation de la FCC. Son fonctionnement est soumis aux deux conditions suivantes: (1) cet appareil ne doit pas causer d'interférences nuisibles, et (2) cet appareil doit accepter toute autre interférence reçue, y compris les interférences pouvant entraîner un fonctionnement non désiré.

**REMARQUE 1:** Cet appareil a été testé et déclaré conforme aux limites définies pour les appareils numériques de classe B, conformément à la partie 15 de la réglementation de la FCC. Ces limites ont pour but de fournir une protection raisonnable contre les interférences néfastes lorsque l'appareil fonctionne dans un environnement résidentiel. Cet appareil génère, utilise et peut irradier l'énergie des fréquences radio et, s'il n'est pas installé ou utilisé conformément au mode d'emploi, il peut entraîner des interférences dangereuses pour les communications radio. Toutefois, rien ne garantit l'absence d'interférences dans une installation particulière. Si cet appareil produit une interférence nuisible à la réception de la radio ou de la télévision, mise en évidence en l'éteignant et en rallumant, il est conseillé à l'utilisateur d'essayer de corriger cette interférence grâce à l'une ou plusieurs des mesures suivantes:

- Réorienter ou déplacer l'antenne de réception.
- Augmenter la distance entre l'appareil et le récepteur.
- Brancher l'appareil sur un circuit différent de celui du récepteur.
- Consulter le revendeur ou un technicien radio/TV qualifié pour obtenir de l'aide.

**REMARQUE 2:** Tout changement ou toute modification apporté à cet appareil sans l'approbation expresse de la partie responsable de sa conformité risque d'annuler le droit de l'utilisateur à utiliser cet appareil.

**Déclaration de la FCC sur l'exposition aux rayonnement**

Cet équipement est conforme aux limites de la FCC sur l'exposition aux rayonnements définies pour un environnement non contrôlé. Il doit être installé et mis en fonctionnement à une distance minimale de 20 cm entre l'élément rayonnant et votre corps.

**IC WARNING**

Cet appareil contient un ou plusieurs émetteurs exempts de licence qui sont conformes aux RSS exempts de licence d'Innovation, Science et Développement économique Canada.

L'exploitation est autorisée aux deux conditions suivantes:

- (1) L'appareil ne doit pas produire de brouillage.
- (2) L'appareil doit accepter tout brouillage radioélectrique subi, même si le brouillage est susceptible d'en compromettre le fonctionnement.

**Déclaration d'exposition aux radiations IC**

Cet équipement répond à l'exemption des limites d'évaluation de routine dans la section 2.5 du RSS-102. Il doit être installé et utilisé en respectant une distance minimale de 20 cm entre le radiateur et toute partie de votre corps.



**AVERTISSEMENT:** Ce produit peut vous exposer à des produits chimiques, dont le plomb, qui est connu dans l'État de Californie pour causer le cancer. Pour plus d'informations, consultez le site [www.P65Warnings.ca.gov](http://www.P65Warnings.ca.gov).

# LOCKLY PRO™

TOTAL ACCESS SOLUTION



**We're here to help!**  
**prosales@lockly.com**  
**LocklyPRO.com/support**

Pour consulter des versions numériques et des instructions vidéo, visitez le liens suivant:

[LocklyPRO.com/support](https://LocklyPRO.com/support)