



**PARCEL
GUARD**

by Danby

INSTALLATION MANUAL
MANUEL D'INSTALLATION
MANUAL DE INSTALACIÓN

PARCEL GUARD
Owner's Manual.....1 - 8

GARDE DE COLIS
Manuel du propriétaire.....9 - 16

BUZÓN DE PAQUETERÍA
Manual del propietario.....17 - 24

MODEL • MODÈLE • MODELO

DPG37U
DPG37B

Welcome

Welcome to the Danby family. We are proud of our quality products and we believe in dependable service. We suggest that you read this owner's manual before plugging in your new appliance as it contains important operation information, safety information, troubleshooting and maintenance tips to ensure the reliability and longevity of your appliance.

Visit www.Danby.com to access self service tools, FAQs and much more. For additional assistance call **1-800-263-2629**.

Note the information below; you will need this information to obtain service under warranty.

You must provide the original purchase receipt to validate your warranty and receive service.

Model Number: _____

Serial Number: _____

Date of Purchase: _____

Need Help?

Before you call for service, here are a few things you can do to help us serve you better.

Read this owner's manual:

It contains instructions to help you use and maintain your appliance properly.

If you receive a damaged appliance:

Immediately contact the retailer or builder that sold you the appliance.

Save time and money:

Check the troubleshooting section at the end of this manual before calling. This section will help you solve common problems that may occur.



1-800-26- Danby
(1-800-263-2629)



Important Safety Information

READ AND FOLLOW ALL SAFETY INSTRUCTIONS

SAFETY REQUIREMENTS

- Ensure that servicing is done by factory authorized service personnel to minimize product damage or safety issues.
- Consult the repair manual or owner's guide before attempting to service this product. All safety precautions must be followed.
- Follow handling instructions carefully.

DANGER: The power cord can be a potential tripping hazard. The power cord should be located in a area that does not cross walking paths or trafficked areas.

CAUTION: Children should be supervised to ensure that they do not play with the appliance.

DANGER: Risk of child entrapment. Before throwing away an old appliance, ensure that the lower door is removed or secured closed so that no small child may climb inside.

INDUSTRY CANADA STATEMENT

This device complies with Industry Canada license-exempt RSS standard.

1. Operation is subject to the following two conditions: This device may not cause interference.
2. This device must accept any interference, including interference that may cause undesired operation of the device.

IC RADIATION EXPOSURE STATEMENT

This equipment complies with IC RSS-102 radiation exposure limit set forth for an uncontrolled environment. This equipment should be installed and operated with minimum distance 20cm between the radiator and your body.

FCC INTERFERENCE STATEMENT

This equipment has been tested and found to comply with the limits for a Class B digital device, pursuant to Part 15 of the FCC Rules. These limits are designed to provide reasonable protection against harmful interference in a residential installation.

This equipment generates uses and can radiate radio frequency energy and, if not installed and used in accordance with the instructions, may cause harmful interference to radio communications. However, there is no guarantee that interference will not occur in a particular installation. If this equipment does cause harmful interference to radio or television reception, which can be determined by turning the equipment off and on, the user is encouraged to try to correct the interference by one of the following measures:

- Reorient or relocate the receiving antenna.
- Increase the separation between the equipment and receiver.
- Connect the equipment into an outlet on a circuit different from that to which the receiver is connected.
- Consult the dealer or an experienced radio/TV technician for help.

FCC Caution: To assure continued compliance, any changes or modifications not expressly approved by the party responsible for compliance could void the user's authority to operate this equipment. (Example - use only shielded interface cables when connecting to computer or peripheral devices).

FCC RADIATION EXPOSURE STATEMENT

This equipment complies with FCC RF radiation exposure limits set forth for an uncontrolled environment. This equipment should be installed and operated with a minimum distance of 20 centimeters between the radiator and your body.

This transmitter must not be co-located or operating in conjunction with any other antenna or transmitter.

The antennas used for this transmitter must be installed to provide a separation distance of at least 20 cm from all persons and must not be co-located or operating in conjunction with any other antenna or transmitter.

This device complies with Part 15 of the FCC Rules. Operation is subject to the following two conditions:

1. This device may not cause harmful interference.
2. This device must accept any interference received, including interference that may cause undesired operation.

SAVE THESE INSTRUCTIONS!

INSTALLATION INSTRUCTIONS

FEATURES

1. Camera and wifi signal receiver
2. Signal flag
3. Upper door handle
4. Upper door
5. Lower door
6. Door lock

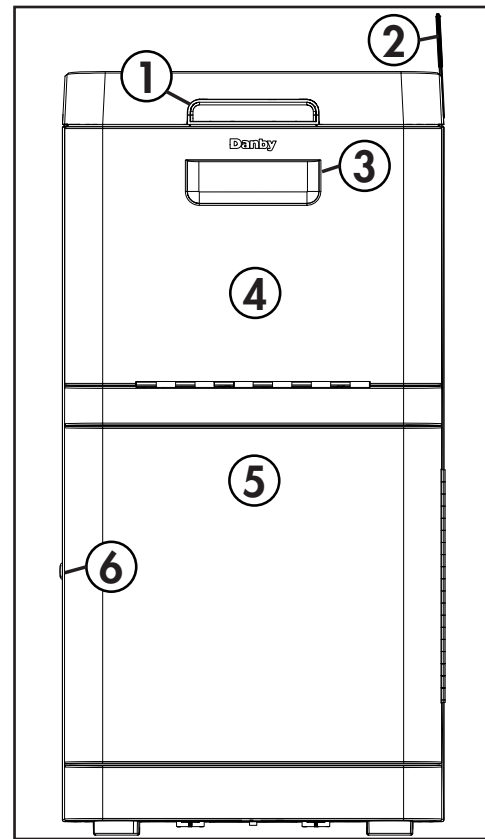

ACCESSORIES

- A. Concrete bolts with expanding sleeves (x2)
- B. Wood screws (x2)
- C. Washers (x4)
- D. Power adapter

REQUIRED TOOLS

The following tools are required to complete the installation:

- Safety goggles
- Pencil or pen
- Wrench
- Power drill with 1/4" concrete bit

LOCATION

The installation location should include the following:

- A level location that is strong enough to support the Parcel Guard when it includes ballast and packages.
- Access to a 120V power outlet. Make sure that the power cord will not cross walking paths or high traffic areas.
- Access to a strong wireless signal. Use your cell phone to check the wireless signal in the chosen location. Your phone should get at least three bars of signal.
- Unobstructed camera view. Ensure the field of view in front of the Parcel Guard is not obstructed by foliage or structures so that the camera can capture clear video.

INSTALLATION INSTRUCTIONS

INSTALLATION

There are two methods that can be used to install the Parcel Guard depending on what installation location is available. Decide which option is best for your chosen location and follow the steps below.

A. Secured through the bottom

1. Remove the platform at the bottom of the Parcel Guard. Two holes are pre-drilled in the bottom of the cabinet.
2. Place the Parcel Guard on the floor or structure that it will be secured to.
3. Use a pen or pencil to mark the hole locations through the pre-drilled holes.
4. Move the Parcel Guard out of the way and then use a power drill and a 1/4" drill bit to create guide holes for the bolts or screws, at least 2.5" deep for wood screws and at least 3.75" deep for concrete bolts.
5. Replace the Parcel Guard and insert the wood screws or concrete bolts with washers into the holes. Use a wrench to tighten the wood screw. Tighten the nut on the concrete bolts and the sleeves will expand to secure the bolt.

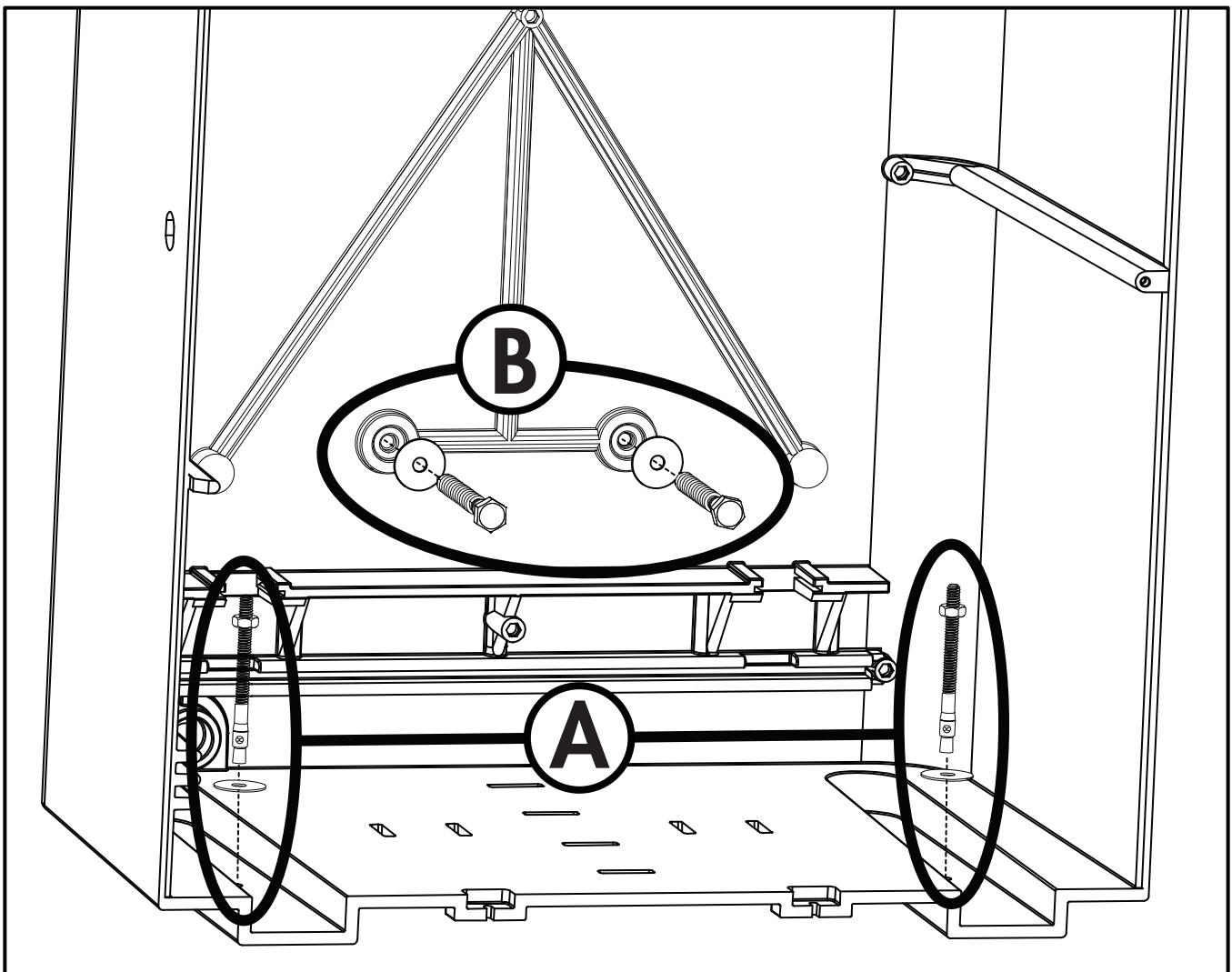

INSTALLATION INSTRUCTIONS

B. Secured through the rear

1. Use a power drill and a 1/4" drill bit to create holes in the marked locations on the back wall of the Parcel Guard.
2. There must be 3" of space between the wall and the Parcel Guard to ensure the power cord does not get pinched. It is recommended to use 2 blocks of 2" x 4" wood as a spacer. Attach the spacer to the wall at the height of the screw holes in the back of the cabinet.
3. Place the Parcel Guard against the spacer that it will be secured to.
4. Use a pen or pencil to mark the hole locations through the drilled holes.
5. Move the Parcel Guard out of the way and then use a power drill and a 1/4" drill bit to create guide holes for the bolts or screws, at least 2.5" deep for wood screws.
6. Replace the Parcel Guard and insert the wood screws with washers into the holes. Use a wrench to tighten the wood screw.

OPERATING INSTRUCTIONS

RECEIVING MAIL

Mail can be delivered into the top door, which will then drop down into the secure lower compartment.

Place the Parcel Guard at or near the doorstep that deliveries are usually sent to.

When placing an order online, indicate in the special notes field that the delivery should be placed into your Parcel Guard.

Deliveries can be placed into the top door or into the bottom door using the app or the manual override to unlock the bottom door.

RETRIEVING MAIL

To retrieve mail that has been delivered, use either the app or the manual override to unlock the bottom door and remove the delivery.

OUTGOING MAIL

Use the provided outgoing mail strap to attach any outgoing mail to the inside of the top door.

Place the signal flag in the upright position to tell the mail carrier that there is outgoing mail in the top compartment.

RETURNING PURCHASES

Use the app to create a unique barcode that can be sent by text or email to the mail carrier.

Place the package to be returned in the bottom compartment.

The mail carrier will use the barcode to open the lower compartment and retrieve the outgoing package.

OPERATING INSTRUCTIONS

WIRELESS CONNECTION

This appliance can be controlled with a wireless application on your wireless device.

Visit <https://www.danby.com/support/#apps> to download the application and learn about its operation.

BALLAST WEIGHT

A weight can be added to the bottom of the parcel guard to provide stability and security if the supplied mounting fastener are not used.

A sandbag can be used for ballast weight. It should be filled with a maximum of 10 kgs (22 lbs) of fine sand. Alternatively a brick or similar item can also be used.

Remove the interior floor of the Parcel Guard and place the ballast weight inside the empty space in the flooring. Ensure that no wires get unplugged during this process.

Replace the interior floor.

CARE & MAINTENANCE

CLEANING

Ensure the Parcel Guard is unplugged before cleaning.

The Parcel Guard can be cleaned with a soft cloth and a solution of a tablespoon of baking soda to one quart of water or some mild detergent.

Note: Do not use cleaners containing ammonia or alcohol on the appliance. Ammonia or alcohol can damage the appearance of the appliance. Never use any commercial or abrasive cleaners or sharp objects on any part of the appliance.

BATTERY REPLACEMENT

The battery may need to be replaced every 3 - 5 years, depending on usage and environment.

Ensure the Parcel Guard is unplugged before changing the battery.

1. Turn off the electronics with the parcel guard app.
2. Open the lower door using the mechanical override key.
3. Remove the platform floor.
4. Unhook the battery and remove.
5. Replace with a new battery. Connect the positive wire to the positive terminal on the battery. Connect the negative wire to the negative terminal on the battery.
6. Replace the platform floor and turn the electronics back on with the app to return the Parcel Guard to normal functioning.

DISPOSAL

Disposal of this appliance should be in accordance with federal and local regulations.

TROUBLESHOOTING

Danby Consumer Care: 1-800-263-2629 or consumerservice@danby.com

Hours of operation:

Monday to Thursday 8:30 am - 6:00 pm Eastern Standard Time

Friday 8:30 am - 4:00 pm Eastern Standard Time

Information in this manual is subject to change without notice.

PROBLEM	POSSIBLE CAUSE
No power	<ul style="list-style-type: none">• A fuse may be blown or the circuit breaker tripped• Plug not fully inserted into the wall outlet• The battery needs to be replaced
Poor video quality or response time	<ul style="list-style-type: none">• Check the wireless signal strength• Ensure that the internet upload speed available is >1Mbps
Lower door will not open when pressing unlock in the app	<ul style="list-style-type: none">• If the temperature is very cold, the lock may have frozen• The lock may need to be oiled
Lower door says open in the app when it is closed	<ul style="list-style-type: none">• Ensure the lock on the lower door is fully engaged• Unlock the door, open and close the door to ensure it is fully closed, then try to lock it again
Upper door will not open	<ul style="list-style-type: none">• Ensure the lower compartment is empty and that there are no packages blocking the closing mechanism

LIMITED "IN HOME" WARRANTY

This quality product is warranted to be free from manufacturer's defects in material and workmanship, provided that the unit is used under the normal operating conditions intended by the manufacturer.

This warranty is available only to the person to whom the unit was originally sold by Danby Products Limited (Canada) or Danby Products Inc. (U.S.A.) (hereafter "Danby") or by an authorized distributor of Danby, and is non-transferable.

TERMS OF WARRANTY

Plastic parts are warranted for thirty (30) days from the date of purchase, with no extensions provided.

First 24 months During the first **twenty four (24) months**, any functional parts of this product found to be defective, will be repaired or replaced, at warrantor's option, at no charge to the original purchaser.

To obtain service Contact the dealer where the unit was purchased, or contact the nearest authorized Danby service depot, where service must be performed by a qualified service technician. If service is performed on the unit by anyone other than an authorized service depot, all obligations of Danby under this warranty shall be void.

Boundaries of in-home service Danby reserves the right to limit the boundaries of "In Home Service" to the proximity of an authorized service depot. Any appliance requiring service outside the limited boundaries of "In Home Service", will be the consumer's responsibility to transport at their own expense to the original point of purchase or a service depot for repair. If the appliance is installed in a location that is **100 kilometers (62 miles)** or more from the nearest service center, it must be delivered to the nearest authorized Danby Service Depot by the purchaser.

Transportation charges to and from the service location are not protected by this warranty and are the responsibility of the purchaser.

Nothing within this warranty shall imply that Danby will be responsible or liable for any spoilage or damage to food or other contents of this appliance, whether due to any defect of the appliance, or its use, whether proper or improper.

EXCLUSIONS

Save as herein provided, by Danby, there are no other warranties, conditions, representations or guarantees, express or implied, made or intended by Danby or its authorized distributors and all other warranties, conditions, representations or guarantees, including any warranties, conditions, representations or guarantees under any Sale of Goods Act or like legislation or statute is hereby expressly excluded. Save as herein provided, **Danby shall not be responsible for any damages to persons or property, including the unit itself, howsoever caused or any consequential damages arising from the malfunction of the unit and by the purchase of the unit, the purchaser does hereby agree to indemnify and hold harmless Danby from any claim for damages to persons or property caused by the unit.**

GENERAL PROVISIONS

No warranty or insurance herein contained or set out shall apply when damage or repair is caused by any of the following:

- 1) Power failure.
- 2) Damage in transit or when moving the appliance.
- 3) Improper power supply such as low voltage, defective house wiring or inadequate fuses.
- 4) Accident, alteration, abuse or misuse of the appliance such as inadequate air circulation in the room or abnormal operating conditions (ie. extremely high or low room temperature).
- 5) Use for commercial or industrial purposes (ie. If the appliance is not installed in a domestic residence).
- 6) Fire, water damage, theft, war, riot, hostility, acts of God such as hurricanes, floods etc.
- 7) Service calls resulting in customer education.
- 8) Improper Installation (ie. Building-in of a free standing appliance or using an appliance outdoors that is not approved for outdoor application, including but not limited to: garages, patios, porches or anywhere that is not properly insulated or climate controlled).

Proof of purchase date will be required for warranty claims; retain bills of sale. In the event that warranty service is required, present the proof of purchase to our authorized service depot.

**Warranty Service
In Home**

Danby Products Limited
PO Box 1778, Guelph, Ontario, Canada N1H 6Z9
Telephone: (519) 837-0920 FAX: (519) 837-0449

**1-800-263-2629
04/17**

Danby Products Inc.
PO Box 669, Findlay, Ohio, U.S.A. 45840
Telephone: (419) 425-8627 FAX: (419) 425-8629

Bienvenue

Bienvenue à la famille Danby. Nous sommes fiers de la qualité de nos produits et nous croyons au service fiable. Nous vous suggérons de lire ce manuel d'utilisation avant de brancher votre nouvel appareil, car il contient des informations importantes sur l'utilisation, la sécurité, le dépannage et la maintenance, afin d'assurer la fiabilité et la longévité de votre appareil.

Visitez www.Danby.com pour accéder aux outils d'autoservice, aux FAQ et bien plus encore. Pour obtenir de l'aide supplémentaire, composez le **1-800-263-2629**.

Notez les informations ci-dessous; Vous aurez besoin de cette information pour obtenir un service sous garantie.

Vous devez fournir le reçu d'achat original pour valider votre garantie et recevoir le service.

Numéro de modèle : _____

Numéro de serie : _____

Date d'achat : _____

Besoin d'assistance?

Avant d'appeler pour le service, voici quelques choses que vous pouvez faire pour nous aider à mieux vous servir.

Lire ce manuel du propriétaire :

Il contient des instructions pour vous aider à utiliser et à entretenir votre appareil correctement.

Si vous recevez un appareil endommagé :

Contactez immédiatement le revendeur ou l'entrepreneur qui vous a vendu l'appareil.

Gagnez du temps et de l'argent :

Avant d'appeler pour le service, consultez la section de dépannage à la fin de ce manuel. Cette section vous aidera à résoudre les problèmes courants pouvant survenir.



1-800-26- Danby
(1-800-263-2629)



Consignes de sécurité importantes

LIRE ET SUIVRE TOUTES LES INSTRUCTIONS DE SÉCURITÉ

EXIGENCES DE SECURITE

- Assurez-vous que les réparations sont effectuées par du personnel autorisé par l'usine afin de minimiser les dommages au produit ou les problèmes de sécurité.
- Consultez le manuel de réparation ou le guide du propriétaire avant de tenter de réparer ce produit. Toutes les précautions de sécurité doivent être suivies.
- Suivez attentivement les instructions de manipulation.

DANGER: le cordon d'alimentation peut présenter un risque de chute. Le cordon d'alimentation doit être placé dans une zone ne croisant pas les chemins piétonniers ni les zones de trafic.

ATTENTION: Les enfants doivent être surveillés pour s'assurer qu'ils ne jouent pas avec l'appareil.

DANGER: Risque de piégeage de l'enfant. Avant de jeter un vieil appareil, assurez-vous que la porte inférieure est enlevée ou bien fermée de manière à ce qu'aucun enfant ne puisse monter à l'intérieur.

INDUSTRY CANADA STATEMENT

Le présent appareil est conforme aux CNR d'Industrie Canada applicables aux appareils radio exempts de licence. L'exploitation est autorisée aux deux conditions suivantes :

1. l'appareil ne doit pas produire de brouillage.
2. l'utilisateur de l'appareil doit accepter tout brouillage radioélectrique subi, même si le brouillage est susceptible d'en compromettre le fonctionnement.

IC RADIATION EXPOSURE STATEMENT

Cet équipement est conforme à la limite d'exposition au rayonnement IC RSS-102 définie pour un environnement non contrôlé. Cet équipement doit être installé et utilisé à une distance minimale de 20 cm entre le radiateur et votre corps.

FCC INTERFERENCE STATEMENT

Cet équipement a été testé et déclaré conforme aux limites imposées aux appareils numériques de classe B, conformément à la section 15 du règlement de la FCC. Ces limites sont conçues pour fournir une protection raisonnable contre les interférences nuisibles dans une installation résidentielle.

Cet équipement génère, utilise et peut émettre des fréquences radio et, s'il n'est pas installé et utilisé conformément aux instructions, il peut causer des interférences nuisibles aux communications radio. Cependant, rien ne garantit que des interférences ne se produiront pas dans une installation particulière. Si cet équipement provoque des interférences nuisibles avec la réception de radio ou de télévision, ce qui peut être déterminé en éteignant et en allumant l'équipement, l'utilisateur est invité à tenter de corriger l'interférence en appliquant l'une des mesures suivantes:

- Réorientez ou déplacez l'antenne de réception.
- Augmentez la distance entre l'équipement et le récepteur.
- Connectez l'équipement à une prise d'un circuit différent de celui auquel le récepteur est connecté.
- Consultez le revendeur ou un technicien expérimenté en radio / télévision pour obtenir de l'aide.

Mise en garde de la FCC: pour garantir le maintien de la conformité, tout changement ou toute modification non expressément approuvé par la partie responsable de la conformité pourrait annuler le droit de l'utilisateur d'utiliser cet équipement. (Exemple - utilisez uniquement des câbles d'interface blindés lors de la connexion à un ordinateur ou à des périphériques).

DÉCLARATION DE LA FCC SUR L'EXPOSITION AUX RADIATIONS

Cet équipement est conforme aux limites d'exposition aux radiations RF de la FCC définies pour un environnement non contrôlé. Cet équipement doit être installé et utilisé avec une distance minimale de 20 centimètres entre le radiateur et votre corps.

Cet émetteur ne doit pas être co-localisé ou fonctionner en conjonction avec une autre antenne ou un autre émetteur.

Les antennes utilisées pour cet émetteur doivent être installées de manière à assurer une distance de séparation d'au moins 20 cm de toute personne et ne doivent pas être situées au même emplacement ni être utilisées avec d'autres antennes ou émetteurs.

Cet appareil est conforme à la section 15 de la réglementation de la FCC. Le fonctionnement est soumis aux deux conditions suivantes:

1. Cet appareil ne doit pas causer d'interférences nuisibles.
2. Cet appareil doit accepter toutes les interférences reçues, y compris celles susceptibles de provoquer un fonctionnement indésirable.

GARDEZ CES INSTRUCTIONS!

INSTRUCTIONS D'INSTALLATION

CARACTÉRISTIQUES

1. Caméra et récepteur de signal wifi
2. Drapeau de signalisation
3. Poignée de porte supérieure
4. Porte supérieure
5. Porte basse
6. Verrou

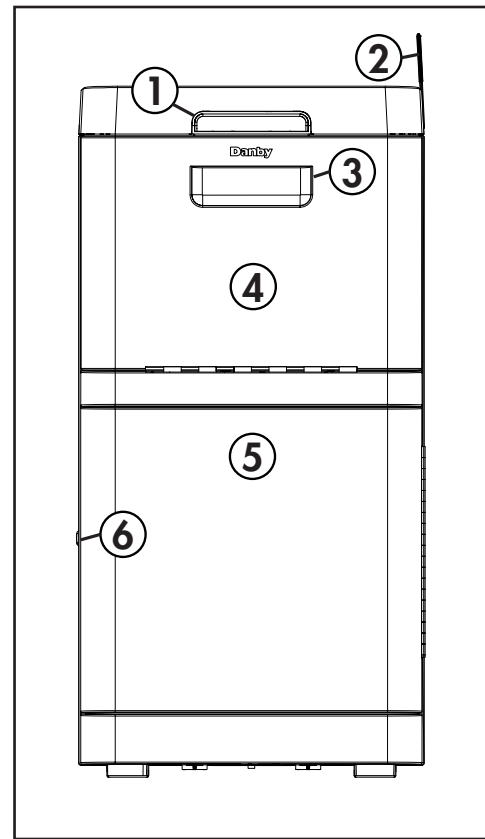

ACCESSOIRES

- A. Vis à béton à manchons expansibles (x2)
- B. Vis à bois (x2)
- C. Rondelles (x4)
- D. Adaptateur secteur

OUTILS REQUIS

Les outils suivants sont requis pour terminer l'installation:

- Lunettes de sécurité
- Crayon ou stylo
- Clé
- Perceuse électrique avec mèche à béton 1/4"

EMPLACEMENT

L'emplacement d'installation doit inclure les éléments suivants:

- Un emplacement de niveau suffisamment puissant pour prendre en charge la boîte à colis lorsqu'elle comprend du ballast et des colis.
- Accès à une prise de courant de 120V. Assurez-vous que le cordon d'alimentation ne croise pas les chemins piétonniers ou les zones de trafic.
- Accès à un fort signal wifi. Utilisez votre téléphone portable pour vérifier le signal wifi à l'emplacement choisi. Votre téléphone doit recevoir au moins trois barres de signal.
- Vue dégagée de la caméra. Assurez-vous que le champ de vision situé devant la boîte à colis n'est pas obstrué par le feuillage ou les structures afin que la caméra puisse capturer une vidéo nette.

INSTRUCTIONS D'INSTALLATION

INSTALLATION

Vous pouvez utiliser deux méthodes pour installer la boîte à parcelle en fonction de l'emplacement d'installation disponible. Décidez quelle option convient le mieux à l'emplacement que vous avez choisi et suivez les étapes ci-dessous.

A. Sécurisé par le bas

1. Retirez la plate-forme au bas de la boîte à colis. Deux trous sont pré-percés dans le fond de la boîte.
2. Placez la boîte à colis sur le sol ou la structure sur laquelle elle sera sécurisée.
3. Utilisez un stylo ou un crayon pour marquer les emplacements des trous dans les trous déjà percés.
4. Éloignez la boîte à colis, puis utilisez une perceuse électrique et un foret de 1/4 " pour créer des trous de guidage pour les boulons ou vis, d'une profondeur minimale de 2,5" pour les vis à bois et d'au moins 3,75" pour les vis à béton.
5. Remettez la boîte à colis en place et insérez les vis à bois ou les boulons à béton avec rondelles dans les trous. Utilisez une clé pour serrer la vis à bois. Serrer l'écrou sur les boulons en béton et les manchons vont se dilater pour fixer le boulon.

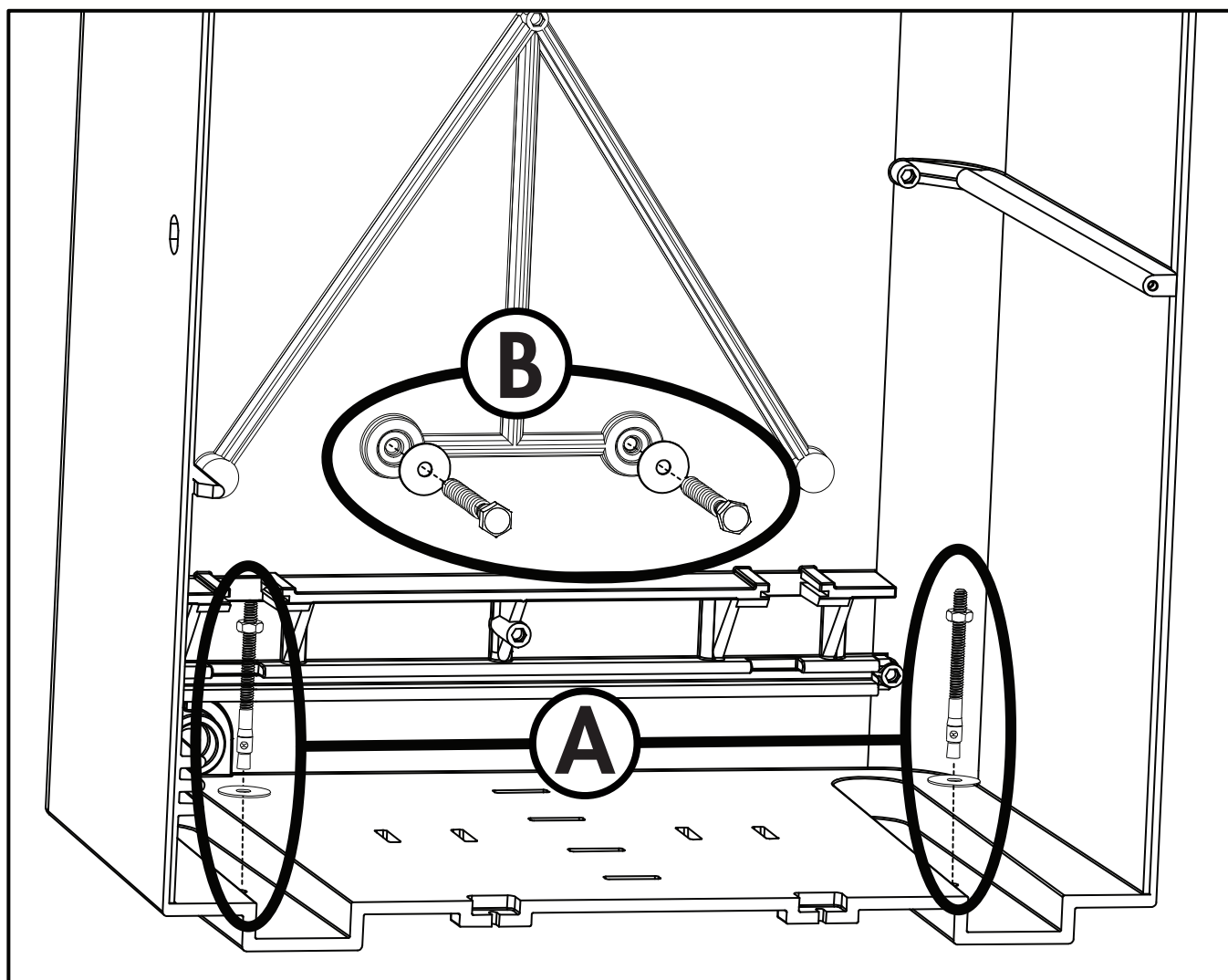

INSTRUCTIONS D'INSTALLATION

B. Sécurisé à l'arrière

1. Utilisez une perceuse électrique et un foret de 1/4" pour créer des trous aux emplacements marqués sur la paroi arrière du Parcel Guard.
2. Il doit y avoir 3" d'espace entre le mur et le Parcel Guard afin d'éviter que le cordon d'alimentation ne soit pincé. Il est recommandé d'utiliser 2 blocs de bois de 2" x 4" comme entretoise. Fixez l'entretoise au mur à la hauteur des trous de vis à l'arrière du meuble.
3. Placez le garde-colis contre l'entretoise sur laquelle il sera fixé.
4. Utilisez un stylo ou un crayon pour marquer les emplacements des trous dans les trous percés.
5. Éloignez le garde-colis, puis utilisez une perceuse électrique et un foret de 1/4" pour créer des trous de guidage pour les boulons ou les vis, d'une profondeur minimale de 2,5" pour les vis à bois.
6. Remplacez le garde-colis et insérez les vis à bois avec rondelles dans les trous. Utilisez une clé pour serrer la vis à bois.

INSTRUCTIONS D'UTILISATION

RÉCEPTION DE COURRIER

Le courrier peut être acheminé par la porte supérieure, qui tombera ensuite dans le compartiment inférieur sécurisé.

Placez le garde-colis à proximité des portes où les livraisons sont habituellement envoyées.

Lorsque vous passez une commande en ligne, indiquez dans le champ Notes spéciales que la livraison doit être placée dans votre Parcel Guard.

Les livraisons peuvent être placées dans la porte supérieure ou dans la porte inférieure à l'aide de l'application ou de la commande manuelle pour déverrouiller la porte inférieure.

RECUPERATION MAIL

Pour récupérer le courrier qui a été livré, utilisez l'application ou la commande manuelle pour déverrouiller la porte inférieure et supprimer la livraison.

COURRIER SORTANT

Utilisez la dragonne de courrier sortant fournie pour joindre tout courrier sortant à l'intérieur de la porte supérieure.

Placez le drapeau de signalisation en position verticale pour indiquer au courrier qu'il ya du courrier sortant dans le compartiment supérieur.

RETOUR DES ACHATS

Utilisez l'application pour créer un code à barres unique pouvant être envoyé par courrier ou par courrier électronique au courrier.

Placez le colis à retourner dans le compartiment du bas.

Le facteur utilisera le code à barres pour ouvrir le compartiment inférieur et récupérer le colis sortant.

INSTRUCTIONS D'UTILISATION

CONNEXION SANS FIL

Cet appareil peut être contrôlé avec une application sans fil sur votre appareil sans fil.

Rendez-vous sur <https://www.danby.com/support/#apps> pour télécharger l'application et découvrir son fonctionnement.

POIDS DE BALLAST

Un poids peut être ajouté au bas du protège-colis pour assurer stabilité et sécurité si la fixation de montage fournie n'est pas utilisée.

Un sac de sable peut être utilisé pour le poids du ballast. Il doit être rempli avec un maximum de 10 kg (22 lb) de sable fin. Vous pouvez également utiliser une brique ou un article similaire.

Enlevez le plancher intérieur de la boîte à colis et placez le poids du ballast à l'intérieur de l'espace vide du plancher. Assurez-vous qu'aucun fil ne soit débranché pendant ce processus.

Remplacez le sol intérieur.

SOINS ET ENTRETIEN

NETTOYAGE

Assurez-vous que la boîte à colis est débranchée avant le nettoyage.

La boîte à colis peut être nettoyée avec un chiffon doux et une solution d'une cuillère à soupe de bicarbonate de soude pour un litre d'eau ou un détergent doux.

Remarque: N'utilisez pas de nettoyeurs contenant de l'ammoniac ou de l'alcool sur l'appareil. L'ammoniac ou l'alcool peut endommager l'apparence de l'appareil. N'utilisez jamais de nettoyeurs commerciaux ou abrasifs ni d'objets tranchants sur aucune partie de l'appareil.

REMPACEMENT DE LA BATTERIE

Il peut être nécessaire de remplacer la batterie tous les 3 à 5 ans, en fonction de l'utilisation et de l'environnement.

Assurez-vous que la boîte à colis est débranchée avant de remplacer la batterie.

1. Éteignez les appareils électroniques avec l'application Parcel Guard.
2. Ouvrez la porte inférieure à l'aide de la clé mécanique.
3. Retirez le sol de la plate-forme.
4. Décrocher la batterie et la retirer.
5. Remplacez par une nouvelle pile. Connectez le fil positif à la borne positive de la batterie. Connectez le fil négatif à la borne négative de la batterie.
6. Remplacez le plancher de la plate-forme et rallumez l'électronique avec l'application pour rétablir le fonctionnement normal de la boîte à colis.

DISPOSITION

La mise au rebut de cet appareil doit être conforme aux réglementations fédérales et locales.

DÉPANNAGE

Danby soins du consommateur : 1-800-263-2629 ou consumerservice@danby.com

Heures d'ouverture :

Du lundi au jeudi, de 8 h 30 à 18 h, heure de l'Est

Vendredi, de 8 h 30 à 16 h, heure de l'Est

Les informations contenues dans ce manuel sont sujettes à modification sans préavis.

PROBLÈME	CAUSE POSSIBLE
L'appareil n'est pas alimenté	<ul style="list-style-type: none">• Un fusible de votre panneau de distribution peut être grillé ou le disjoncteur déclenché• La fiche n'est pas complètement insérée dans prise murale• La batterie doit être remplacée
Mauvaise qualité vidéo ou temps de réponse	<ul style="list-style-type: none">• Vérifiez la force du signal sans fil• Assurez-vous que la vitesse de téléchargement Internet disponible est >1Mbps
La porte inférieure ne s'ouvre pas lorsque vous appuyez sur déverrouiller dans l'application	<ul style="list-style-type: none">• Si la température est très froide, la serrure peut avoir gelé• La serrure peut avoir besoin d'être huilée
Porte inférieure dit ouvert dans l'application quand il est fermé	<ul style="list-style-type: none">• Assurez-vous que le verrou de la porte inférieure est complètement engagé• Déverrouillez la porte, ouvrez et fermez la porte pour vous assurer qu'elle est complètement fermée, puis essayez de la verrouiller à nouveau
La porte supérieure ne s'ouvre pas	<ul style="list-style-type: none">• Assurez-vous que le compartiment inférieur est vide et qu'aucun colis ne bloque le mécanisme de fermeture

GARANTIE LIMITÉE « À DOMICILE »

Cet appareil de qualité est garanti exempt de tout vice de matière première et de fabrication, s'il est utilisé dans les conditions normales recommandées par le fabricant.

Cette garantie n'est offerte qu'à l'acheteur initial de l'appareil vendu par Danby Products Limited (Canada) ou Danby Products Inc. (É.-U.) (ci-après « Danby ») ou par l'un de ses distributeurs agréés et elle ne peut être transférée.

CONDITIONS

Les pièces en plastique sont garanties pendant trente (30) jours seulement à partir de la date de l'achat, sans aucune prolongation prévue.

Premiers 24 mois Pendant les premiers **vingt quatre (24) mois**, toutes les pièces fonctionnelles de ce produit qui s'avèrent défectueuses seront réparées ou remplacées, selon le choix du garant, sans frais à l'acheteur initial.

Pour bénéficiaire du service S'adresser au détaillant qui a vendu l'appareil, ou à la station technique agréée de service la plus proche, où les réparations doivent être effectuées par un technicien qualifié. Si les réparations sont effectuées par quiconque autre que la station de service agréée ou à des fins commerciales, toutes les obligations de Danby en vertu de cette garantie seront annulées.

Limites de l'entretien à domicile Danby se réserve le droit de limiter les limites de « Service au domicile » à proximité d'un dépôt de service agréé. Pour tout appareil nécessitant le service hors des limites de "Service à domicile" il sera la responsabilité du consommateur de transporter à ses frais au point d'achat d'origine ou un dépôt de service pour la réparation. Si l'appareil est installé à plus de **100 kilomètres (62 milles)** du centre de service le plus proche, il doit être livré à l'atelier de réparation autorisé par Danby le plus proche, car l'entretien doit uniquement être réalisé par un technicien qualifié et certifié pour effectuer un entretien couvert par la garantie de Danby.

Les frais de transport entre votre domicile et le lieu de l'entretien ne sont pas couverts par la présente garantie et doivent être acquittés par l'acheteur.

Aucune partie de la garantie ne prévoit implicitement que le fabricant sera tenu responsable des dommages subis par les aliments ou d'autres types de contenu, qu'ils soient causés par la défectuosité de l'appareil ou par son usage adéquat ou inadéquat.

EXCLUSIONS

En vertu de la présente, il n'existe aucune autre garantie, condition ou représentation, qu'elle soit exprimée ou tacite, de façon manifeste ou intentionnelle, par Danby ou ses distributeurs agréés. De même, sont exclues toutes les autres garanties, conditions ou représentations, y compris les garanties, conditions ou représentations en vertu de toute loi régissant la vente de produits ou de toute autre législation ou règlement semblable. En vertu de la présente, Danby ne peut être tenue responsable en cas de blessures corporelles ou de dégâts matériels, y compris à l'appareil, quelle qu'en soit la cause. Danby ne peut pas être tenue responsable des dommages indirects dus au fonctionnement défectueux de l'appareil. En achetant l'appareil, l'acheteur accepte de tenir sans reproche et de dégager Danby de toute responsabilité en cas de réclamation pour toute blessure corporelle ou tout dégât matériel causé par cet appareil.

CONDITIONS GÉNÉRALES

La garantie ou assurance ci-dessus ne s'applique pas si les dégâts ou réparations sont dus aux cas suivants :

- 1) Panne de courant.
- 2) Dommages subis pendant le transport ou le déplacement de l'appareil.
- 3) Alimentation électrique incorrecte (tension faible, câblage défectueux, fusibles incorrects).
- 4) Accident, modification, emploi abusif ou incorrect de l'appareil tel qu'une circulation d'air inadéquate dans la pièce ou des conditions de fonctionnement anormales (température extrêmement élevée ou basse).
- 5) Utilisation dans un but commercial ou industriel (à savoir, si l'appareil n'est pas installé dans un domicile résidentiel).
- 6) Incendie, dommages causés par l'eau, le vol, la guerre, une émeute, des hostilités, ou en cas de force majeure (ouragan, inondation, etc.).
- 7) Visites d'un technicien pour expliquer le fonctionnement de l'appareil au propriétaire.
- 8) Installation inappropriée (par exemple, encastrement d'un appareil autoportant, ou utilisation extérieure d'un appareil non conçu à cet effet, y compris, mais sans s'y limiter : les garages, les patios, les porches ou ailleurs, qui ne sont pas correctement isolés ou climatisés).

La preuve de la date d'achat sera requise pour les réclamations de garantie; conserver la facture de vente. Dans le cas où un service de garantie est requis, présentez la preuve d'achat à notre dépôt de service agréé.

Service sous garantie

Service au domicile

Danby Products Limited
PO Box 1778, Guelph, Ontario, Canada N1H 6Z9
Téléphone : (519) 837-0920 Télécopieur : (519) 837-0449

1-800-263-2629

02/18

Danby Products Inc.
PO Box 669, Findlay, Ohio, U.S.A. 45840
Téléphone : (419) 425-8627 Télécopieur : (419) 425-8629

Bienvenido

Bienvenido a la familia Danby. Estamos orgullosos de nuestros productos de calidad y creemos en un servicio confiable. Sugerimos que lea este manual del propietario antes de conectar el nuevo aparato ya que contiene información importante sobre la operación, información de seguridad, solución de problemas y consejos de mantenimiento para garantizar la fiabilidad y longevidad de su electrodoméstico.

Visite **www.Danby.com** para acceder a herramientas de autoservicio, preguntas frecuentes y mucho más. Para asistencia adicional, llame al **1-800-263-2629**.

Tenga en cuenta la información siguiente; Necesitará esta información para obtener un servicio bajo garantía.

Debe proporcionar el recibo de compra original para validar su garantía y recibir servicio.

Número de modelo: _____

Número de serie: _____

Fecha de compra: _____

Necesitas ayuda?

Antes de llamar al servicio, aquí hay algunas cosas que puede hacer para ayudarnos a servirle mejor.

Lea este manual del propietario:

Contiene instrucciones para ayudarlo a usar y mantener su aparato correctamente.

Si recibe un aparato dañado:

Inmediatamente póngase en contacto con el minorista o el constructor que le vendió el aparato.

Ahorre tiempo y dinero:

Consulte la sección de solución de problemas al final de este manual antes de llamar. Esta sección le ayudará a resolver problemas comunes que pueden ocurrir.



1-800-26- Danby
(1-800-263-2629)



Importantes Instrucciones de Seguridad

LEA Y SIGA TODAS LAS INSTRUCCIONES DE SEGURIDAD

REQUERIMIENTOS DE SEGURIDAD

- Asegúrese de que el servicio sea realizado por personal de servicio autorizado de fábrica para minimizar los daños del producto o los problemas de seguridad.
- Consulte el manual de reparación o la guía del propietario antes de intentar reparar este producto. Deben seguirse todas las precauciones de seguridad.
- Siga cuidadosamente las instrucciones de manejo.

PELIGRO: El cable de alimentación puede ser un peligro potencial de tropiezo. El cable de alimentación debe estar ubicado en un área que no cruce caminos peatonales o áreas traficadas.

PRECAUCIÓN: Los niños deben ser supervisados para asegurarse de que no jueguen con el aparato.

PELIGRO: Riesgo de atrapamiento infantil. Antes de tirar un aparato viejo, asegúrese de quitar o asegurar la puerta inferior para que ningún niño pequeño pueda entrar.

DECLARACIÓN DE LA INDUSTRIA DE CANADÁ

Este dispositivo cumple con la norma RSS exenta de licencia de Industry Canada.

1. El funcionamiento está sujeto a las dos condiciones siguientes: Este dispositivo no puede causar interferencias.
2. Este dispositivo debe aceptar cualquier interferencia, incluida la interferencia que pueda causar un funcionamiento no deseado del dispositivo.

DECLARACIÓN DE EXPOSICIÓN A LA RADIACIÓN DE IC

Este equipo cumple con el límite de exposición a la radiación IC RSS-102 establecido para un entorno no controlado. Este equipo debe instalarse y operarse con una distancia mínima de 20 cm entre el radiador y su cuerpo.

DECLARACIÓN DE INTERFERENCIA DE LA FCC

Este equipo ha sido probado y cumple con los límites para un dispositivo digital de Clase B, de conformidad con la Parte 15 de las Reglas de la FCC. Estos límites están diseñados para proporcionar una protección razonable contra interferencias perjudiciales en una instalación residencial.

Este equipo genera usos y puede emitir energía de radiofrecuencia y, si no se instala y utiliza de acuerdo con las instrucciones, puede causar interferencias perjudiciales en las comunicaciones de radio. Sin embargo, no hay garantía de que no se produzcan interferencias en una instalación en particular. Si este equipo causa interferencias perjudiciales en la recepción de radio o televisión, lo cual puede determinarse encendiendo y apagando el equipo, se recomienda al usuario que intente corregir la interferencia mediante una de las siguientes medidas:

- Reorientar o reubicar la antena receptora.
- Aumente la separación entre el equipo y el receptor.
- Conecte el equipo a una toma de corriente en un circuito diferente al que está conectado el receptor.
- Consulte con el distribuidor o con un técnico de radio / TV experimentado para obtener ayuda.

Precaución de la FCC: Para garantizar el cumplimiento continuo, cualquier cambio o modificación no aprobada expresamente por la parte responsable del cumplimiento podría anular la autoridad del usuario para operar este equipo. (Ejemplo: use solo cables de interfaz blindados cuando se conecte a una computadora o dispositivos periféricos).

DECLARACIÓN DE EXPOSICIÓN A LA RADIACIÓN DE LA FCC

Este equipo cumple con los límites de exposición a la radiación de RF de la FCC establecidos para un entorno no controlado. Este equipo debe instalarse y operarse con una distancia mínima de 20 centímetros entre el radiador y su cuerpo.

Este transmisor no debe colocarse ni funcionar junto con ninguna otra antena o transmisor.

Las antenas utilizadas para este transmisor deben instalarse para proporcionar una distancia de separación de al menos 20 cm de todas las personas y no deben colocarse ni funcionar junto con ninguna otra antena o transmisor.

Este dispositivo cumple con la Parte 15 de las Reglas de la FCC. La operación está sujeta a las siguientes dos condiciones:

1. Este dispositivo no puede causar interferencias perjudiciales.
2. Este dispositivo debe aceptar cualquier interferencia recibida, incluidas las interferencias que puedan causar un funcionamiento no deseado.

¡GUARDE ESTAS INSTRUCCIONES!

INSTRUCCIONES DE INSTALACIÓN

CARACTERÍSTICAS

1. Cámara y receptor de señal wifi.
2. Bandera de señal
3. Manija de la puerta superior
4. Puerta superior
5. Puerta inferior
6. Cerradura de la puerta

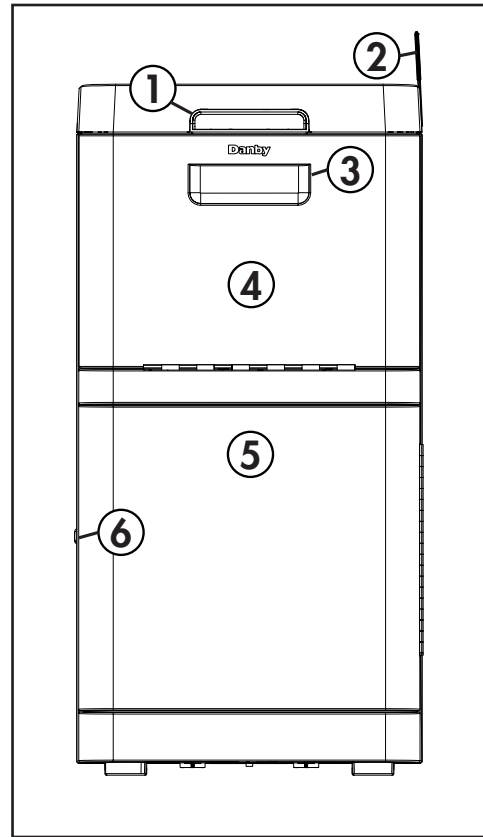

ACCESORIOS

- A. Pernos de hormigón con manguitos de expansión (x2)
- B. Tornillos para madera (x2)
- C. Arandelas (x4)
- D. Adaptador de corriente

HERRAMIENTAS REQUERIDAS

Se requieren las siguientes herramientas para completar la instalación:

- Gafas protectoras
- Lápiz o lapiz
- Llave inglesa
- Taladro eléctrico con broca de hormigón de 1/4"

UBICACIÓN

La ubicación de instalación debe incluir lo siguiente:

- Una ubicación de nivel que sea lo suficientemente fuerte como para admitir la caja de parcelas cuando incluye lastre y paquetes.
- Acceso a una toma de corriente de 120V. Asegúrese de que el cable de alimentación no se cruce con senderos o áreas de tráfico.
- Acceso a una señal wifi fuerte. Use su teléfono celular para verificar la señal wifi en la ubicación elegida. Su teléfono debe obtener al menos tres barras de señal.
- Vista de cámara sin obstrucciones. Asegúrese de que el campo de visión en frente de la caja de la parcela no esté obstruido por el follaje o las estructuras para que la cámara pueda capturar video claro.

INSTRUCCIONES DE INSTALACIÓN

INSTALACIÓN

Hay dos métodos que se pueden usar para instalar la caja de parcelas dependiendo de la ubicación de instalación disponible. Decida qué opción es la mejor para su ubicación elegida y siga los pasos a continuación.

A. Asegurado a través de la parte inferior

1. Retire la plataforma en la parte inferior de la caja de paquetes. Dos orificios están perforados en la parte inferior de la caja.
2. Coloque la caja de paquetería en el piso o la estructura a la que se asegurará.
3. Use un bolígrafo o un lápiz para marcar las ubicaciones de los orificios a través de los orificios perforados previamente.
4. Mueva la caja de paquetes fuera del camino y luego use un taladro eléctrico y una broca de 1/4" para crear orificios de guía para los pernos o tornillos, al menos 2.5" de profundidad para tornillos de madera y al menos 3.75" de profundidad para los pernos de concreto.
5. Reemplace la caja de paquetes e inserte los tornillos para madera o los pernos de concreto con arandelas en los orificios. Use una llave para apretar el tornillo de madera. Apriete la tuerca en los pernos de concreto y los manguitos se expandirán para asegurar el perno.

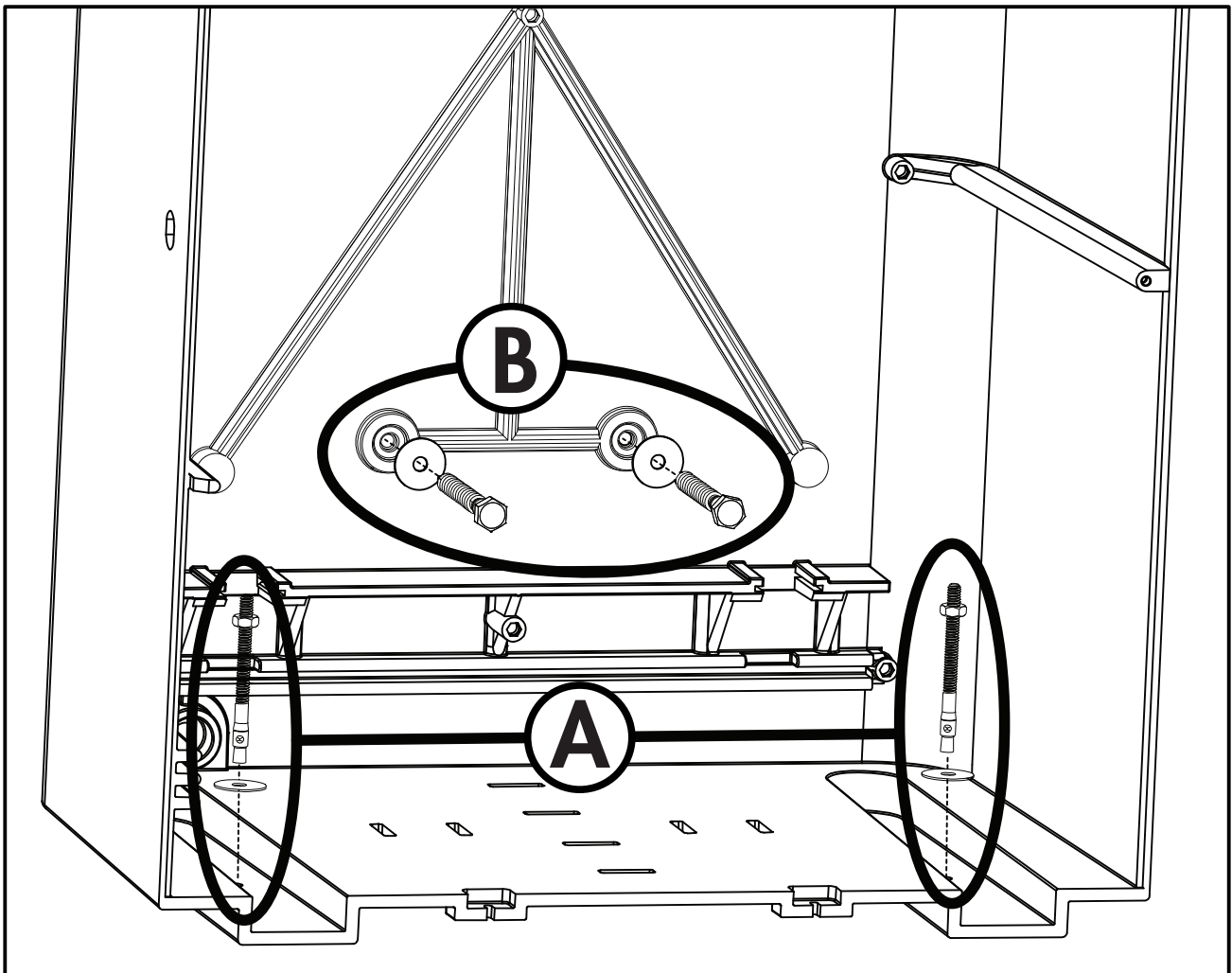

INSTALLATION INSTRUCTIONS

B. Asegurado a través de la parte trasera

1. Use un taladro eléctrico y una broca de 1/4" para crear orificios en las ubicaciones marcadas en la pared posterior del protector de paquetes.
2. Debe haber 3" de espacio entre la pared y el protector de parcela para garantizar que el cable de alimentación no quede atrapado. Se recomienda usar 2 bloques de madera de 2" x 4" como espaciador. Fije el espaciador a la pared a la altura de los orificios de los tornillos en la parte posterior del gabinete.
3. Coloque la protección contra la parcela contra el espaciador al que se asegurará.
4. Use una pluma o un lápiz para marcar las ubicaciones de los orificios a través de los orificios perforados.
5. Mueva el protector de paquetes fuera del camino y luego use un taladro eléctrico y una broca de 1/4" para crear orificios de guía para los pernos o tornillos, al menos 2.5" de profundidad para los tornillos para madera.
6. Vuelva a colocar el protector de paquetes e inserte los tornillos para madera con arandelas en los orificios. Use una llave para apretar el tornillo de madera.

INSTRUCCIONES DE OPERACIÓN

RECIBIENDO CORREO

El correo puede ser entregado en la puerta superior, que luego caerá en el compartimiento inferior seguro.

Coloque la Guardia de paquetes en o cerca de la puerta a la que generalmente se envían las entregas.

Al realizar un pedido en línea, indique en el campo de notas especiales que la entrega debe realizarse en su Parcel Guard.

Las entregas se pueden colocar en la puerta superior o en la puerta inferior mediante la aplicación o la anulación manual para desbloquear la puerta inferior.

RECUPERANDO EL CORREO

Para recuperar el correo que se ha entregado, use la aplicación o la anulación manual para desbloquear la puerta inferior y eliminar la entrega.

CORRESPONDENCIA SALIENTE

Use la correa de correo saliente provista para adjuntar cualquier correo saliente al interior de la puerta superior.

Coloque la bandera de señal en posición vertical para decirle al cartero que hay correo saliente en el compartimiento superior.

DEVOLUCIÓN DE LAS COMPRAS

Use la aplicación para crear un código de barras único que se pueda enviar por mensaje de texto o correo electrónico al proveedor de correo.

Coloque el paquete a devolver en el compartimiento inferior.

El cartero usará el código de barras para abrir el compartimiento inferior y recuperar el paquete saliente.

INSTRUCCIONES DE OPERACIÓN

CONEXIÓN INALÁMBRICA

Este dispositivo se puede controlar con una aplicación inalámbrica en su dispositivo inalámbrico.

Visite <https://www.danby.com/support/#apps> para descargar la aplicación y obtener información sobre su funcionamiento.

PESO DE BALASTO

Se puede agregar un peso a la parte inferior de la protección del paquete para proporcionar estabilidad y seguridad si no se utiliza el sujetador de montaje suministrado.

Una bolsa de arena se puede utilizar para el peso de lastre. Debe llenarse con un máximo de 10 kg (22 lb) de arena fina. Alternativamente, también se puede utilizar un elemento de ladrillo o similar.

Retire el piso interior de la caja de paquetes y coloque el peso del lastre dentro del espacio vacío en el piso. Asegúrese de que ningún cable se desenchufe durante este proceso.

Reemplace el piso interior.

CUIDADO Y MANTENIMIENTO

LIMPIEZA

Asegúrese de que la caja de paquetes esté desenchufada antes de limpiarla.

La caja de paquetes se puede limpiar con un paño suave y una solución de una cucharada de bicarbonato de sodio en un litro de agua o un poco de detergente suave.

Nota: No use limpiadores que contengan amoníaco o alcohol en el aparato. El amoníaco o el alcohol pueden dañar la apariencia del aparato. Nunca use limpiadores comerciales o abrasivos u objetos afilados en ninguna parte del aparato.

CAMBIO DE BATERÍA

Es posible que la batería deba reemplazarse cada 3 a 5 años, según el uso y el entorno.

Asegúrese de que la caja de paquetes esté desenchufada antes de cambiar la batería.

1. Apague la electrónica con la aplicación parcel guard.
2. Abra la puerta inferior con la llave de anulación mecánica.
3. Retire el piso de la plataforma.
4. Desenganche la batería y retírela.
5. Reemplace con una batería nueva. Conecte el cable positivo al terminal positivo de la batería. Conecte el cable negativo al terminal negativo de la batería.
6. Reemplace el piso de la plataforma y vuelva a encender la electrónica con la aplicación para que la caja de paquetes vuelva al funcionamiento normal.

DISPOSICIÓN

La eliminación de este aparato debe realizarse de acuerdo con las regulaciones federales y locales.

SOLUCIÓN SUGERIDA

Danby cuidado del consumidor: 1-800-263-2629 o consumerservice@danby.com

Horas de operación:

Lunes a Jueves 8:30 am - 6:00 pm Hora estándar del este

Viernes 8:30 am - 4:00 pm Hora estándar del este

La información de este manual está sujeta a cambios sin previo aviso.

PROBLEMA	POSSIBLE CAUSA
No funciona	<ul style="list-style-type: none">• Un fusible en su casa puede soplarse o el interruptor de circuito disparado• El enchufe no está completamente insertado en la toma de corriente• La batería necesita ser reemplazada
Mala calidad de video o tiempo de respuesta	<ul style="list-style-type: none">• Compruebe la potencia de la señal inalámbrica• Asegúrese de que la velocidad de carga de Internet disponible sea >1Mbps
La puerta inferior no se abrirá al presionar desbloquear en la aplicación	<ul style="list-style-type: none">• Si la temperatura es muy fría, la cerradura puede haberse congelado.• La cerradura puede necesitar ser engrasada
La puerta inferior dice abierta en la aplicación cuando está cerrada	<ul style="list-style-type: none">• Asegúrese de que la cerradura de la puerta inferior esté completamente enganchada• Abra la puerta, ábrala y ciérrela para asegurarse de que esté completamente cerrada, luego intente bloquearla nuevamente
La puerta superior no se abre	<ul style="list-style-type: none">• Asegúrese de que el compartimiento inferior esté vacío y que no haya paquetes bloqueando el mecanismo de cierre

GARANTÍA LIMITADA "A DOMICILIO"

Este producto de calidad está garantizado contra defectos de fabricación, incluyendo partes y mano de obra, siempre y cuando la unidad se utilice bajo las condiciones normales de funcionamiento para las que fue diseñado. Esta garantía está solamente disponible para la persona que haya comprado originalmente esta unidad directamente de Danby Products Limited (Canada) o Danby Products Inc. (U.S.A.) (en adelante "Danby") o uno de sus distribuidores autorizados, y no es transferible.

CONDICIONES DE LA GARANTÍA

Las piezas plásticas, se autorizan por treinta (30) días solamente a partir de la fecha de la compra, sin las extensiones proporcionadas.

Primeros 24 meses Durante los primeros **veinticuatro (24) meses**, cualquier parte en buen estado de este producto que resulte defectuosa, incluyendo cualquier sistema sellado, será reparado o reemplazado, a opción del fabricante, sin cargo para el comprador original.

Para obtener servicio Comuníquese con el distribuidor donde haya comprado la unidad, o llame al Taller de Servicio Autorizado más cercano, donde debe ser reparada por un técnico calificado. Si esta unidad es reparada en otro lugar que no sea un Taller de Servicio Autorizado, o si la unidad se utiliza para aplicaciones comerciales, Danby no se hará responsable de ninguna forma y la garantía será anulada.

Límites del servicio técnico a domicilio Danby se reserva el derecho de limitar la cobertura de "Servicio en Domicilio" sujeto a la proximidad de un **Taller de Servicio Autorizado**. Para todo artefacto que requiera servicio fuera del área limitada de "Servicio en Domicilio", el cliente será responsable por transportar dicho artefacto hasta el Taller de Servicio Autorizado más cercano. Si el electrodoméstico está instalado en un lugar que se encuentra a **100 kilómetros (62 millas)** o más del centro de servicios más cercano, se debe llevar la unidad al Centro de servicios Danby autorizado más cercano, ya que dicho servicio sólo puede realizarlo un técnico calificado y certificado por Danby para prestar servicios de garantía.

Los cargos por transporte desde y hacia el lugar en que se efectúe el servicio técnico no están cubiertos por esta garantía y son de responsabilidad del comprador.

Nada dentro de esta garantía implica que Danby será responsable por cualquier daño que hayan sufrido los alimentos u otros contenidos de este aparato, ya sea debido a un defecto del aparato, o su uso, adecuado o inadecuado.

EXCLUSIONES

Salvo lo aquí indicado por Danby, no existen otras garantías, condiciones o representaciones, explícitas o implícitas, concretas o intencionales por parte de Danby o sus distribuidores autorizados y todas las demás garantías, condiciones o representaciones, incluyendo cualquier garantía, condiciones o representaciones bajo cualquier Acta de Venta de Productos o legislación o estatuto similar, quedan de esta forma expresamente excluidas. **Salvo lo aquí indicado, Danby no serán responsables por ningún daño a personas o bienes, incluyendo la propia unidad, sin importar su causa, o de ningún daño indirecto causado por el desperfecto de la unidad, y al comprar esta unidad, el comprador acepta por la presente, indemnizar y proteger a Danby contra cualquier reclamo por daños a personas o bienes causados por la unidad.**

CONDICIONES GENERALES

No se considerará ninguna de estas garantías o seguros cuando el daño o la necesidad de reparación sea el producto de los siguientes casos:

- 1) Falla del suministro eléctrico.
- 2) Daños en tránsito o durante el transporte de la unidad.
- 3) Alimentación incorrecta, como bajo voltaje, instalación eléctrica defectuosa o fusibles inadecuados.
- 4) Accidente, modificación, abuso o uso incorrecto del artefacto, tal como insuficiente ventilación del ambiente o condiciones de operación anormales (temperatura ambiente extremadamente alta o baja).
- 5) Utilización comercial o industrial (v.g., si el electrodoméstico no está instalado en una vivienda particular).
- 6) Incendio, daños por agua, robo, guerra, disturbios, hostilidades, actos de fuerza mayor como huracanes, inundaciones, etc.
- 7) Pedidos de servicio debido a desinformación del usuario.
- 8) Instalación inadecuada (v.g., instalación empotrada de un electrodoméstico diseñado como unidad independiente o uso de un electrodoméstico al aire libre que no esté aprobado para dicho fin, incluyendo pero no limitado a: garajes, patios, porches o en cualquier lugar que no esté bien aislado o controlado por el clima).

Se requerirá una prueba de la fecha de compra para reclamaciones de garantía; Retener las facturas de venta. En el caso de que se requiera servicio de garantía, presente el comprobante de compra a nuestro depósito de servicio autorizado.

Servicio de Garantía
Servicio en Domicilio

Danby Products Limited
PO Box 1778, Guelph, Ontario, Canada N1H 6Z9
Telephone: (519) 837-0920 FAX: (519) 837-0449

1-800-263-2629
04/17

Danby Products Inc.
PO Box 669, Findlay, Ohio, U.S.A. 45840
Telephone: (419) 425-8627 FAX: (419) 425-8629



MODEL • MODÈLE • MODELO

DPG37U
DPG37B