







Dust collector unit

This product will prompt you the current product status through the indicator light on the top of the body:

Indicator light	Common error	Solution
 Flashing red	Fan error / overheating / the dust collector's cover is not closed properly	<ol style="list-style-type: none"> 1. Collecting dust frequently leads to malfunction of the fan and its overheating protection. It is recommended to try to collect dust after 30 minutes. 2. Make sure that the dust collector cover is completely closed, securely sealed, and the robot has been placed on the dust collector to charge, and try to collect dust once.
 Flashing red	The dust bag is not installed / not installed in place	<ol style="list-style-type: none"> 1. Check whether the dust bag is installed, if not, please install the dust bag. 2. Check if the dust bag is installed correctly and in place.
 flash simultaneously	Failed to pair / Haven't paired yet	<ol style="list-style-type: none"> 1. Press and hold the both buttons  and  on the dust collector simultaneously for 5 seconds: The dust collector goes into pairing mode, the three indicators of the dust collector flash green. 2. Press and hold the button  for 5 seconds on the robot: The robot enter the pairing mode, the indicators of the robot flash green. 3. Place the robot on the dust collector to charge, and the voice prompt indicates the pairing is successful.

DE

Produktbeschreibung

Saugroboter

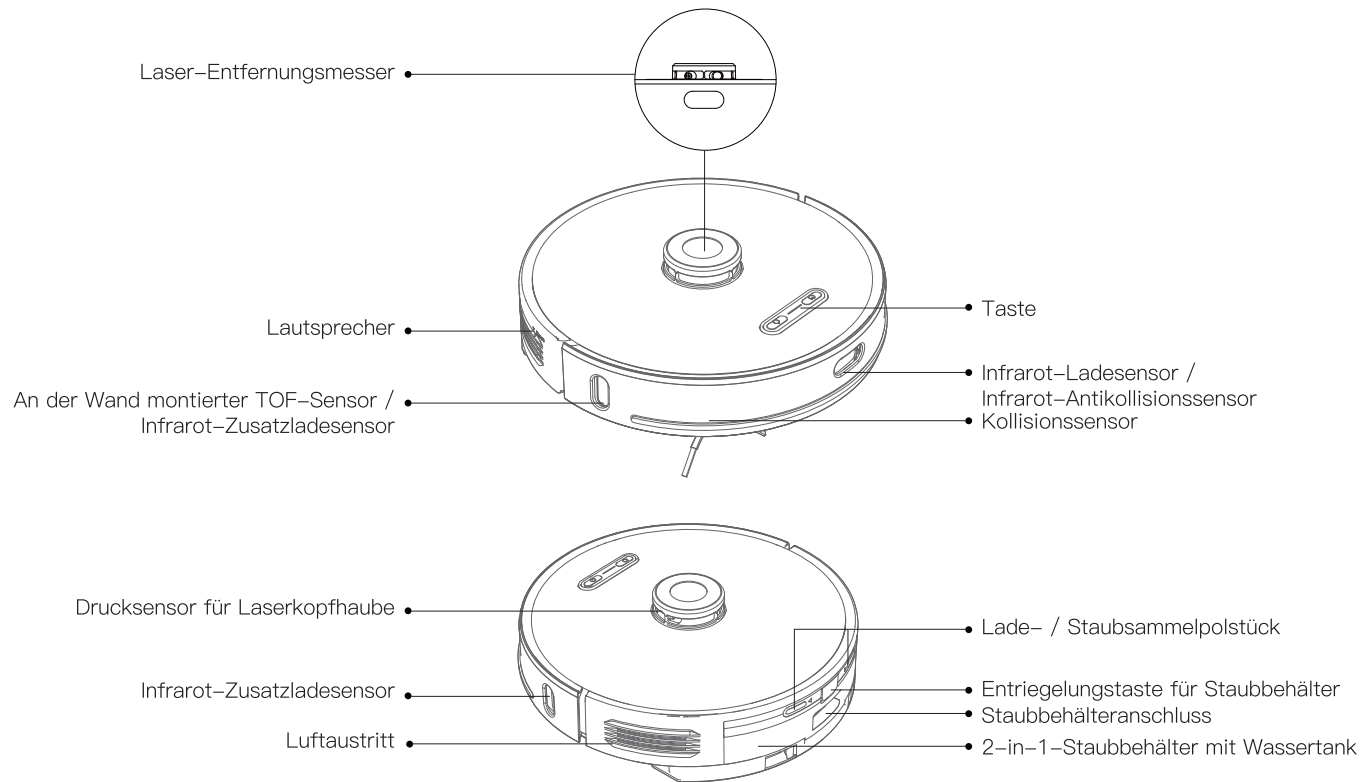

Saugroboter

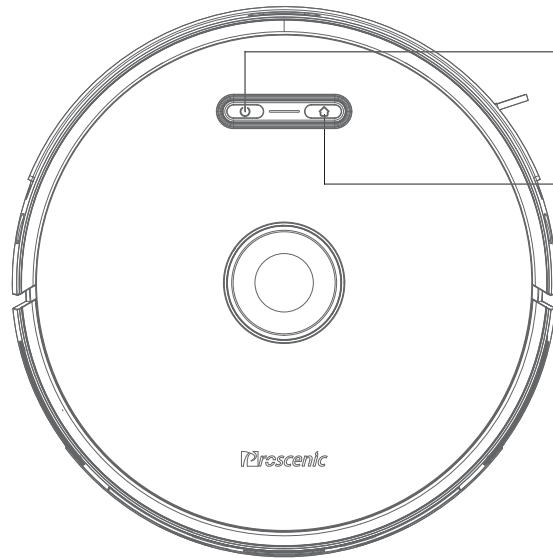

• **Start/Pause-Taste**

- Langes Drücken zum Einschalten / Kurzes Drücken zum Ausschalten
- Reinigung starten / anhalten

• **Aufladen-Taste**

- Kurzes Drücken Rückladung starten/anhalten
- Blaues Licht leuchtet: Normaler Betrieb / Pause / Standby
- Blaues Licht blinkt: beim Einschalten / Netzwerkkonfiguration / Firmware-Aktualisierung
- Gelbes Licht leuchtet: Akku schwach / Nachfüllen
- Grünes Licht blinkt: Laden
- Grünes Licht leuchtet: voll aufgeladen
- Rotes Licht blinkt beim Laden: Ausnahme / Fehler
- Aus: Herunterfahren / Ruhezustand

Netzwerkkonfiguration

- Halten Sie bei eingeschaltetem Gerät die Tasten  und  gleichzeitig 5 Sekunden lang gedrückt

Staubbehälter-Pairing-Modus

- Halten Sie beim Einschalten die Taste  5 Sekunden lang gedrückt

Taste zum erzwungenen Runterfahren

- Zum Ausschalten kurz drücken

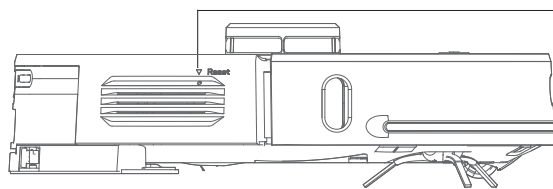

Saugroboter und Sensor

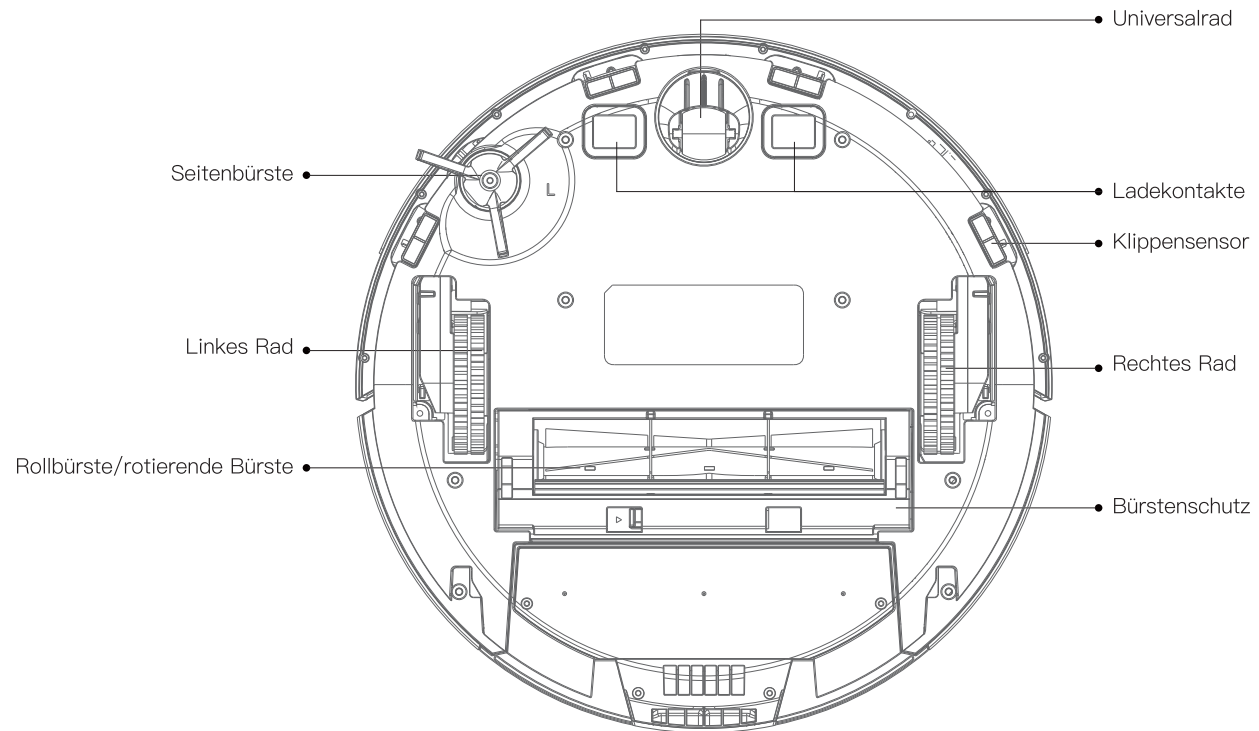

2-in-1-Staubbehälter mit Wassertank

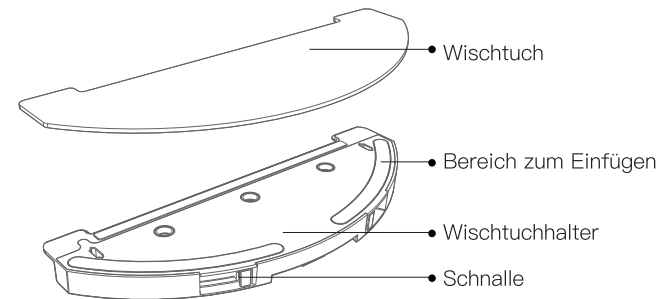
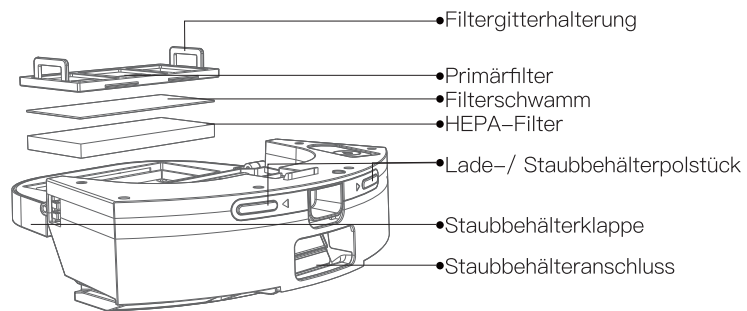
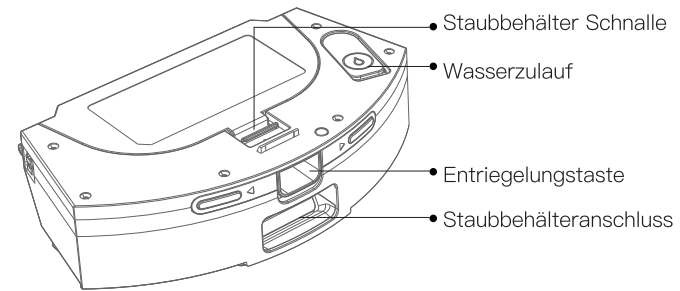
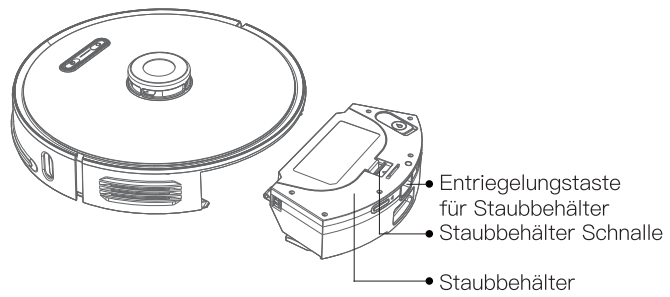

Staubsammler/Absaugstation

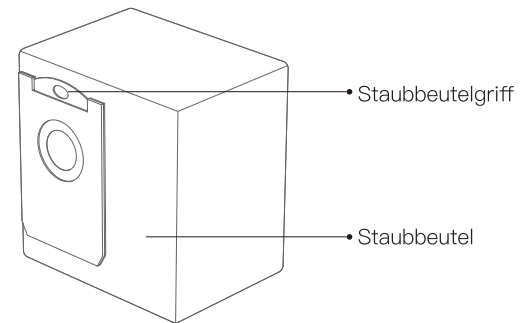
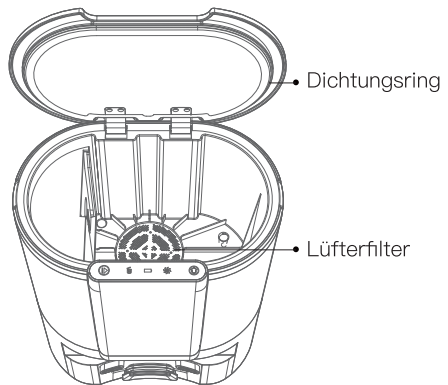
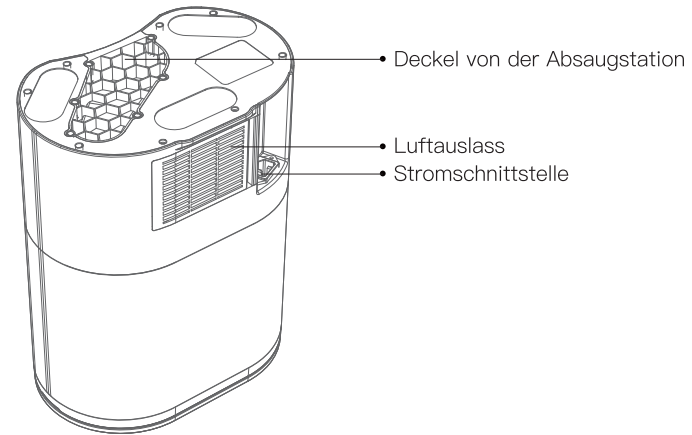
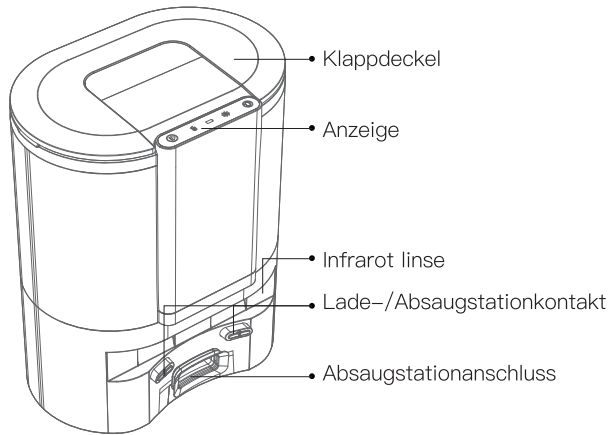

Absaugstation

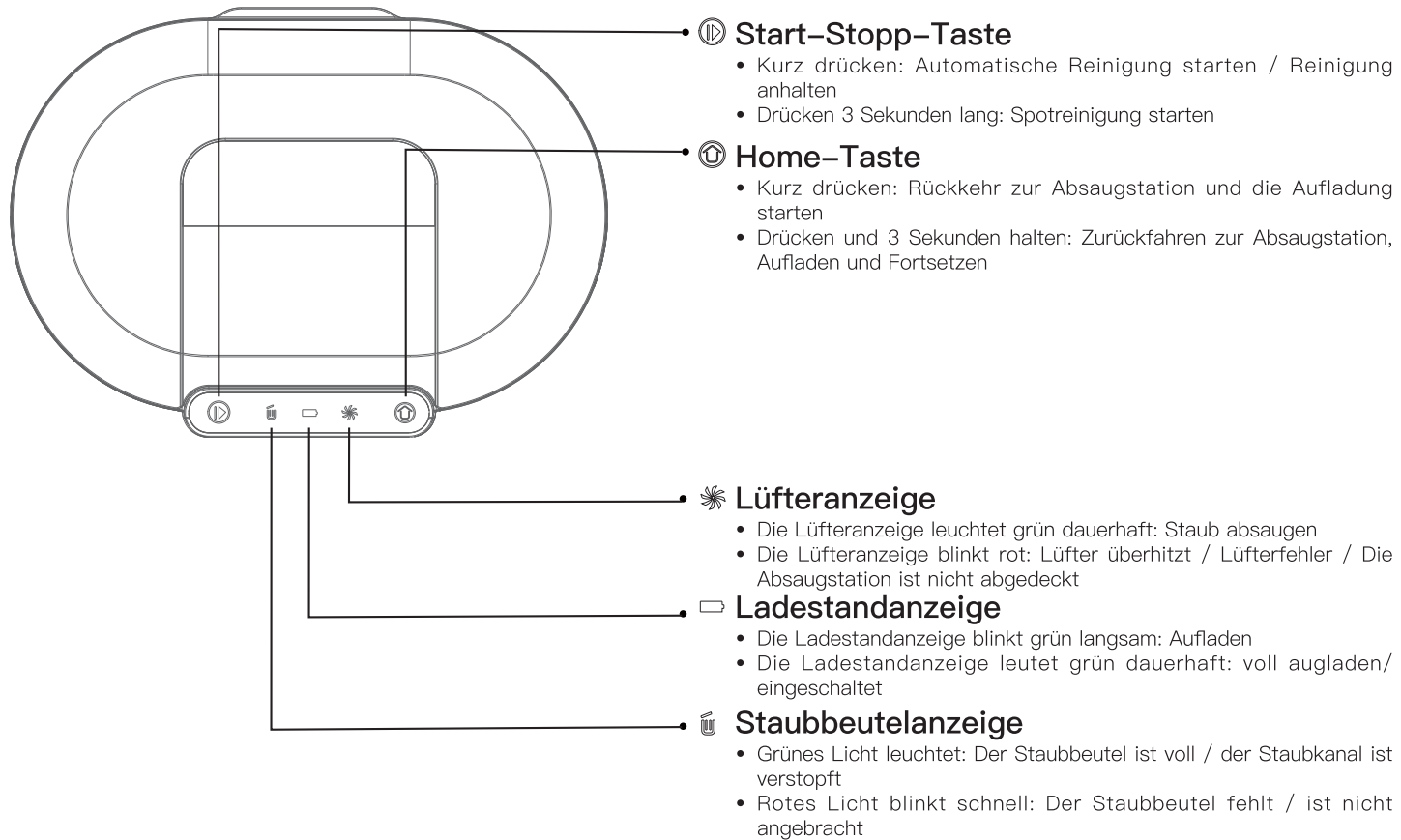

Installationshinweise

Die Absaugstation installieren

1. Die Absaugstation sollte mehr als 6 cm von der Wand entfernt auf ebenem Boden aufgestellt werden.



2. Stellen Sie bitte sicher, dass an der Vorderseite ein Abstand von mehr als 1.2 m und an beiden Seiten der Absaugstation ein Abstand von mehr als 0.5 m vorhanden ist.

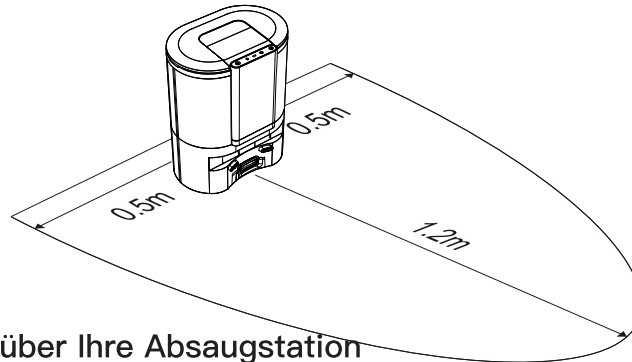

Information über Ihre Absaugstation

Die Absaugstation ist dafür ausgelegt, den Staub vom Saugroboter abzusaugen und ihn aufzuladen.

Ein neuer Staubbeutel wurde eingesetzt, als die Absaugstation das Werk verließ.

Saugroboter wird automatisch zur Absaugstation zurückfahren, der Schmutz und Staub abzusaugen und der Roboter wird in der Absaugstation aufgeladen.

Gebrauchsanweisung

Verwendung des Saugroboters

Ein- / Ausschalten

Halten Sie die Taste (⏻) gedrückt, um das Gerät einzuschalten. Der Saugroboter wechselt in den Standby-Modus. Halten Sie nach dem Booten die Taste (⏻) gedrückt, um das System herunterzufahren.

Hinweis: Wenn der Saugroboter auf der Absaugstation geladen wird, wird er automatisch eingeschaltet und kann während des Ladevorgangs nicht ausgeschaltet werden.

Reinigen / Pause

Drücken Sie im eingeschalteten Zustand kurz die Taste (⏻), um die Reinigung des gesamten Hauses zu starten.

Drücken Sie eine beliebige Taste, um die Reinigung anzuhalten.

Hinweis: Es wird empfohlen, dass der Saugroboter mit der Reinigung von der Absaugstation aus beginnt.

Wenn der Akku zu schwach ist, startet die Reinigung nicht. Bitte aufladen und dann mit der Reinigung beginnen.

Wenn der Strom während des Reinigungsvorgangs nicht ausreicht, fährt der Saugroboter zum Aufladen automatisch zur Staubauffanggerät zurück.

Aufladen

Automatisches Aufladen: Der Saugroboter fährt automatisch zur Absaugstation zurück, um nach Abschluss der Reinigung oder bei unzureichendem Akku aufgeladen zu werden.

Manuelles Laden: Drücken Sie die Taste (🏠), um das Aufladen zu starten. Nach dem Ausschalten des Saugroboters können Sie den Saugroboter manuell wieder in die Absaugstation stellen, um es aufzuladen.

Hinweis: Bitte achten Sie darauf, dass die Ladkontakte guten Kontakt haben.

Ruhezustand

Wenn länger als 20 Minuten keine Arbeit ausgeführt wird, wechselt der Saugroboter automatisch in den Ruhezustand.

Hinweis: Der Saugroboter wechselt beim Laden nicht in den Ruhezustand.

Er wird automatisch heruntergefahren, wenn er nicht mit Strom versorgt wird.

Verwendung der Absaugstation

⏻ Start-Stopp-Taste

Kurz drücken: Automatische Reinigung starten / Reinigung anhalten

Drücken 3 Sekunden lang: Spotreinigung starten

🏠 Home-Taste

Kurz drücken: Rückkehr zur Absaugstation und die Aufladung starten

Drücken und 3 Sekunden halten: Zurückfahren zur Absaugstation, Aufladen und Fortsetzen

Die Absaugstation ist mit dem Saugroboter gekoppelt (Es wurde standardmäßig gekoppelt).

1. Drücken Sie 5s lange auf die Absaugstation (🏠) und (⏻): Starten Sie den Absaugstation-Pairing-Modus. Die drei Anzeigelampen des Staubbehälters blinken grün.
2. Drücken Sie den Host (🏠) 5 Sekunden lang: Der Host wechselt in den Pairing-Modus, und das grüne Licht des Hosts blinkt.
3. Legen Sie das Gerät zum Laden in die Absaugstation, und die Stimme zeigt an, dass das Pairing erfolgreich ist.

Verbindung mit dem WLAN über das Handy

- ① Das Handy ist mit dem WLAN verbunden

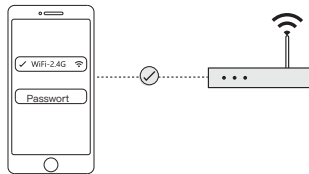

- ③ Fügen Sie den Saugroboter auf der Startseite hinzu, wählen Sie Staubsaugerroboter "M8 PRO"



- ⑤ Wählen Sie das verbundene WLAN des Telefons und geben Sie das WLAN-Passwort ein

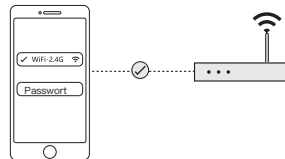

- ⑦ Zur App zurück und warten Sie, bis das Netzwerkconfiguration vollständig ist.

- ② Scannen Sie den unten stehenden QR-Code oder suchen Sie im Store für mobile Apps nach "ProscenicHome", um die App herunterzuladen, sich zu registrieren und sich bei dem Konto anzumelden



- ④ Halten Sie die Tasten "⏻" und "🏠" 5 Sekunden lang gedrückt, um die Netzwerkconfiguration aufzurufen

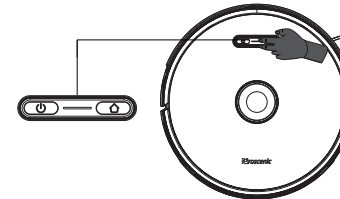

- ⑥ Gehen Sie zur WLAN-Liste des Mobiltelefons und wählen Sie den Geräte-Hotspot "Proscenic-XXXX" aus und verbinden Sie ihn



Fernbedienung

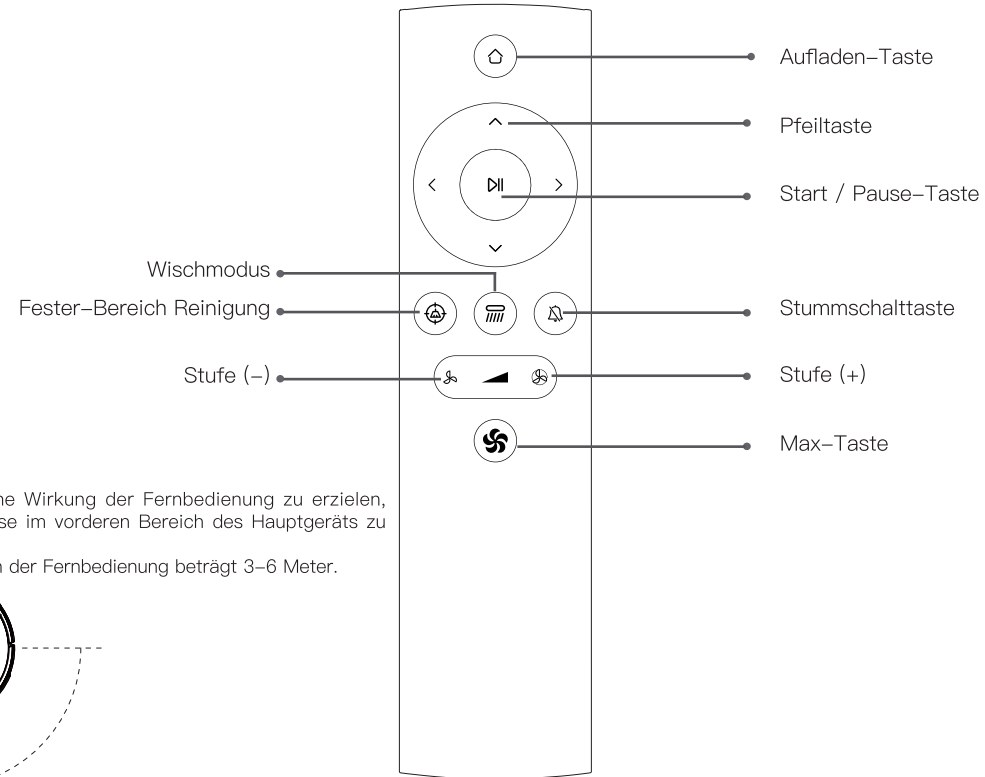

Hinweis:

1. Um die bestmögliche Wirkung der Fernbedienung zu erzielen, wird empfohlen, diese im vorderen Bereich des Hauptgeräts zu verwenden.
2. Der effektive Bereich der Fernbedienung beträgt 3–6 Meter.

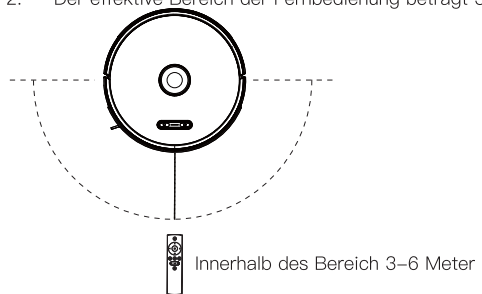

2-in-1-Staubbehälter mit Wassertank

Bitte legen Sie das Wischtuch auf die Moppbefestigung und besfestigen Sie es an den Klettbandern. Bitte schieben Sie die Ecken des Wischtuches über die Plastikflaschen an der Rückseite der Moppbefestigung.

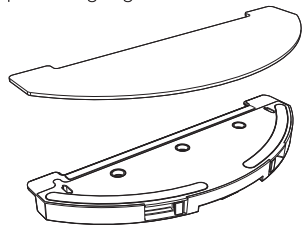

② Schieben Sie bitte das Moppzubehör wie in der Abbildung unten gezeigt auf den Staubbehälter, bis Sie ein Klicken hören. Das bestätigt, dass es befestigt ist.

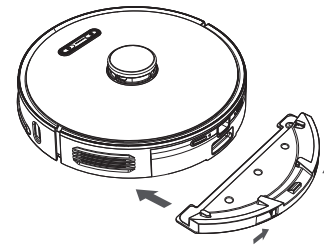

③ Bitte entfernen Sie den Staubbehälter aus dem Saugroboter, während die Moppbefestigung noch installiert ist.

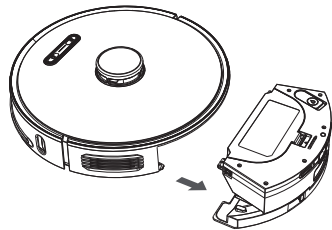

④ Öffnen Sie bitte die Wasserfüllkappe auf dem Staubbehälter und füllen Sie ihn mit Wasser. Dann schließen Sie die Kappe.

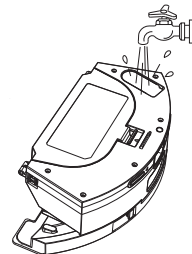

⑤ Installieren Sie bitte den Staubbehälter mit dem noch in dem Saugroboter installierten Moppbefestigung gemäß der untenstehenden Abbildung.

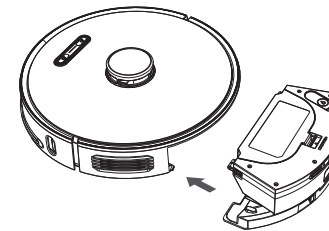

Bitte beachten Sie:

1. Um beim Wischen den Teppich auszulassen, richten Sie bitte eine virtuelle Wand in der Proscenic APP ein.
2. Um Leckagen zu vermeiden, installieren Sie bitte die Moppbefestigung vor dem Befüllen mit Wasser auf dem Staubbehälter.
3. Bitte entleeren Sie nach dem Wischen das Wasser aus dem Wassertank.

Routinewartung

2-in-1-Staubbehälter mit Wassertank (Es wird empfohlen, jede Woche zu reinigen)

① Drücken Sie den Entriegelungsknopf des Staubbehälters und nehmen Sie den Staubbehälter heraus.

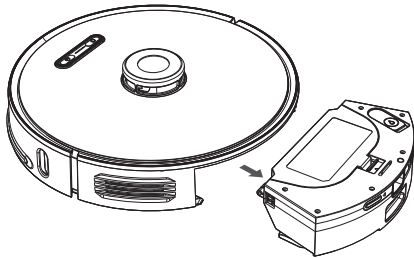

② Öffnen Sie den Staubbehälter und entsorgen Sie den Staub des Staubbehälters.

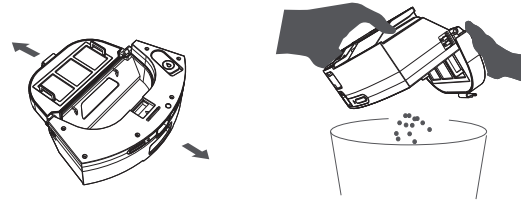

③ Nehmen Sie den Primärfilter, den Schwamm und den HEPA-Filter heraus, reinigen Sie die Oberfläche mit einer Reinigungsbürste, spülen Sie den Filter und den Staubbehälter mit Wasser aus und lassen Sie ihn anschließend trocknen.

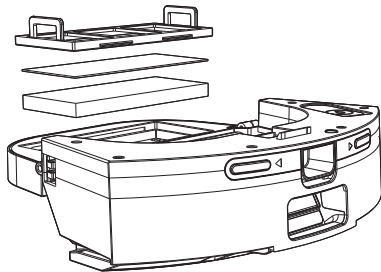

④ Entfernen Sie das Wischtuch, spülen es mit Wasser aus und lassen Sie es gut trocknen.

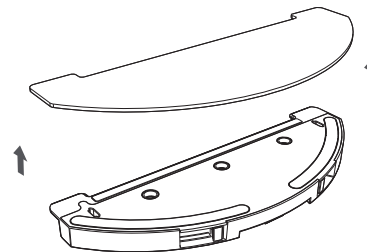

⑤ Gießen Sie restliche Wasser aus den Wassertank und lassen Sie ihn dann trocknen.

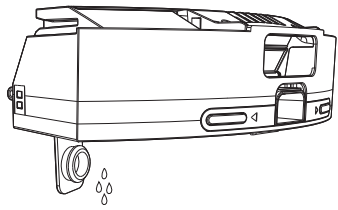

⑥ Nachdem der Filter, der Staubbehälter, das Wischtuch und der Wassertank trocken sind, setzen Sie ihn zur Verwendung wieder ein.

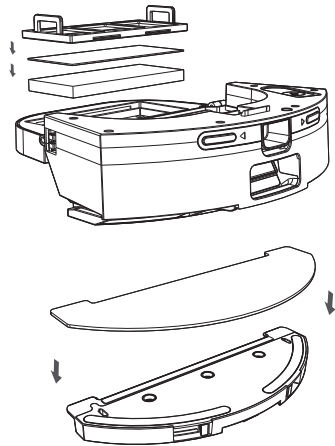

Universalrad (Es wird empfohlen, jeden Monat zu reinigen)

1. Drehen Sie das Gerät um und ziehen Sie das Universalrad nach oben heraus.
2. Entfernen Sie die Haare und Schmutz vom Rad, Achse und Halterung.
3. Setzen Sie das Universalrad wieder ein und drücken Sie es fest.

Hinweis: Mit Wasser waschen, trocknen und wieder einsetzen.

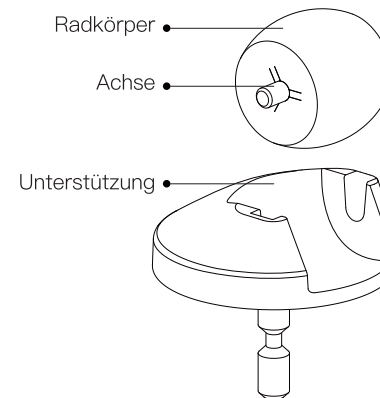

Rollbürste(Es wird empfohlen, jede Woche zu reinigen)

- ① Drehen Sie das Gerät um, drücken Sie die linke und rechte Schnalle und entfernen Sie die mittlere Kehrabdeckung.
- ② Entfernen Sie die Walzenbürste nach oben und reinigen Sie die verwickelten Haare und den Müll mit einer Reinigungsbürste.
- ③ Setzen Sie die Walzenbürste wieder ein und setzen Sie die drei Beine der mittleren Kehrabdeckung in den Schlitz ein, drücken Sie sie nach unten und befestigen Sie die Schnalle.

Hinweis: Je nach Anwendung wird empfohlen, die Rollbürste 6–12 Monate lang auszutauschen, um den Reinigungseffekt zu gewährleisten.

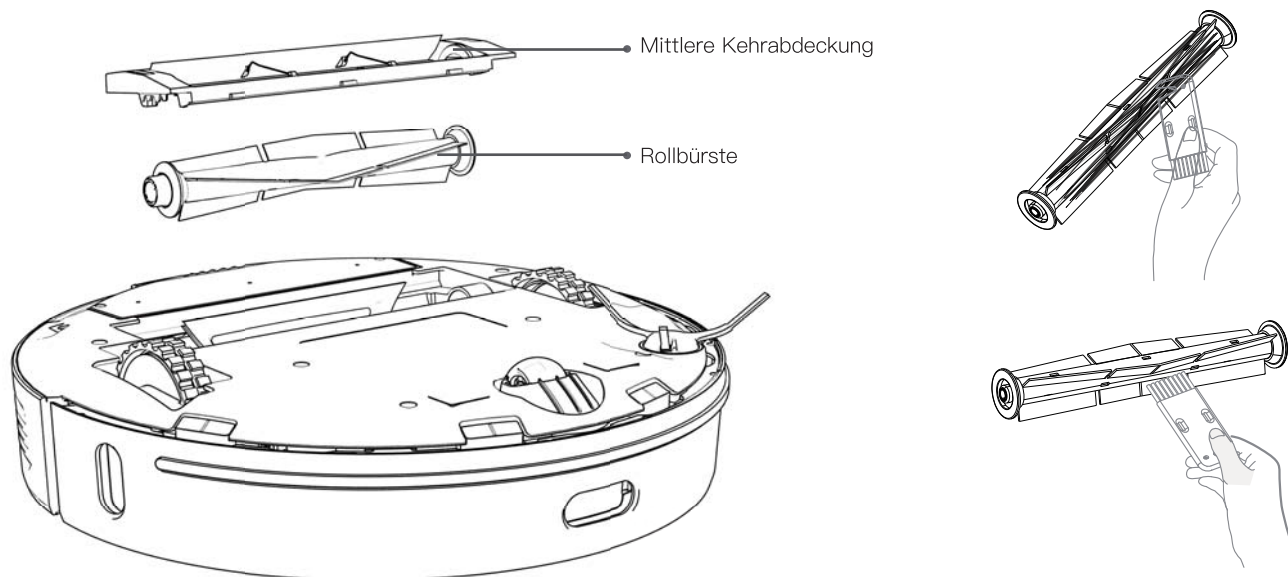

Seitenbürste (Es wird empfohlen, jede Woche zu reinigen)

- ① Lösen Sie die Seitenbürstenschraube mit einem Schraubendreher und nehmen Sie die Seitenbürste heraus.
- ② Reinigen Sie die Seitenbürste und entfernen Sie den Schmutz.

Hinweis: Je nach Anwendung wird empfohlen, die Seitenbürste für 3–6 Monate auszutauschen, um den Reinigungseffekt zu gewährleisten.

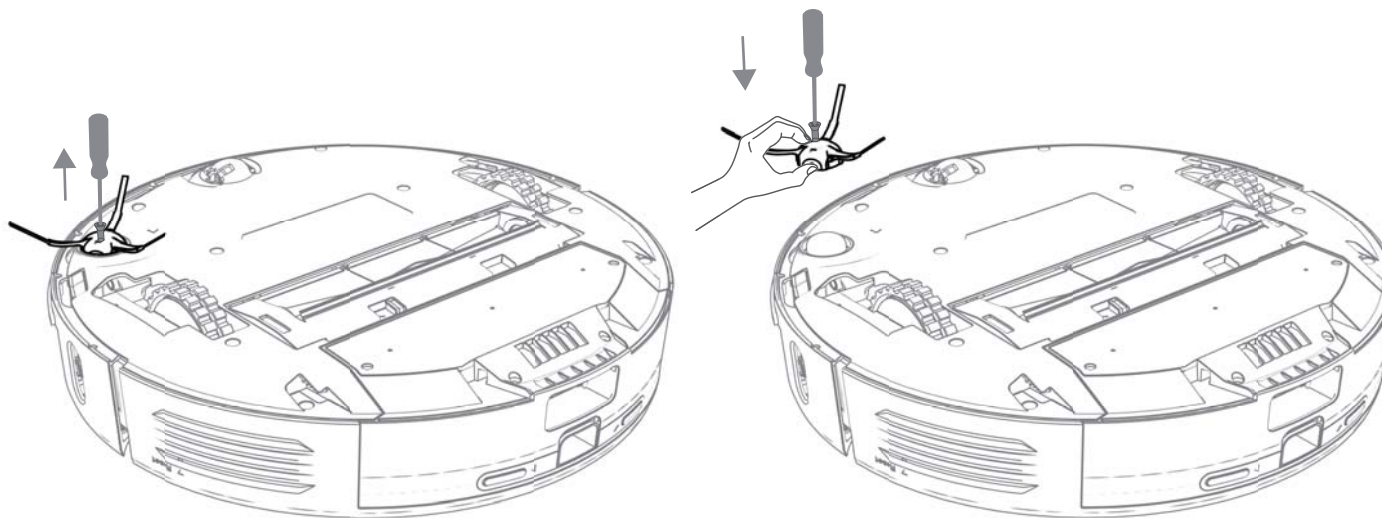

Saugroboter und Sensor (Es wird empfohlen, jeden Monat zu reinigen)

Wischen Sie den Sensor an dem Gerät mit einem weichen, trockenen Tuch ab, einschließlich:

- ① 4 Klippensensoren an der Unterseite der Haupteinheit
- ② Wandsensor auf der rechten Seite des Geräts
- ③ Infrarot-Zusatzladesensor
- ④ Das Ladestangenstück auf der Rückseite des Hauptgeräts

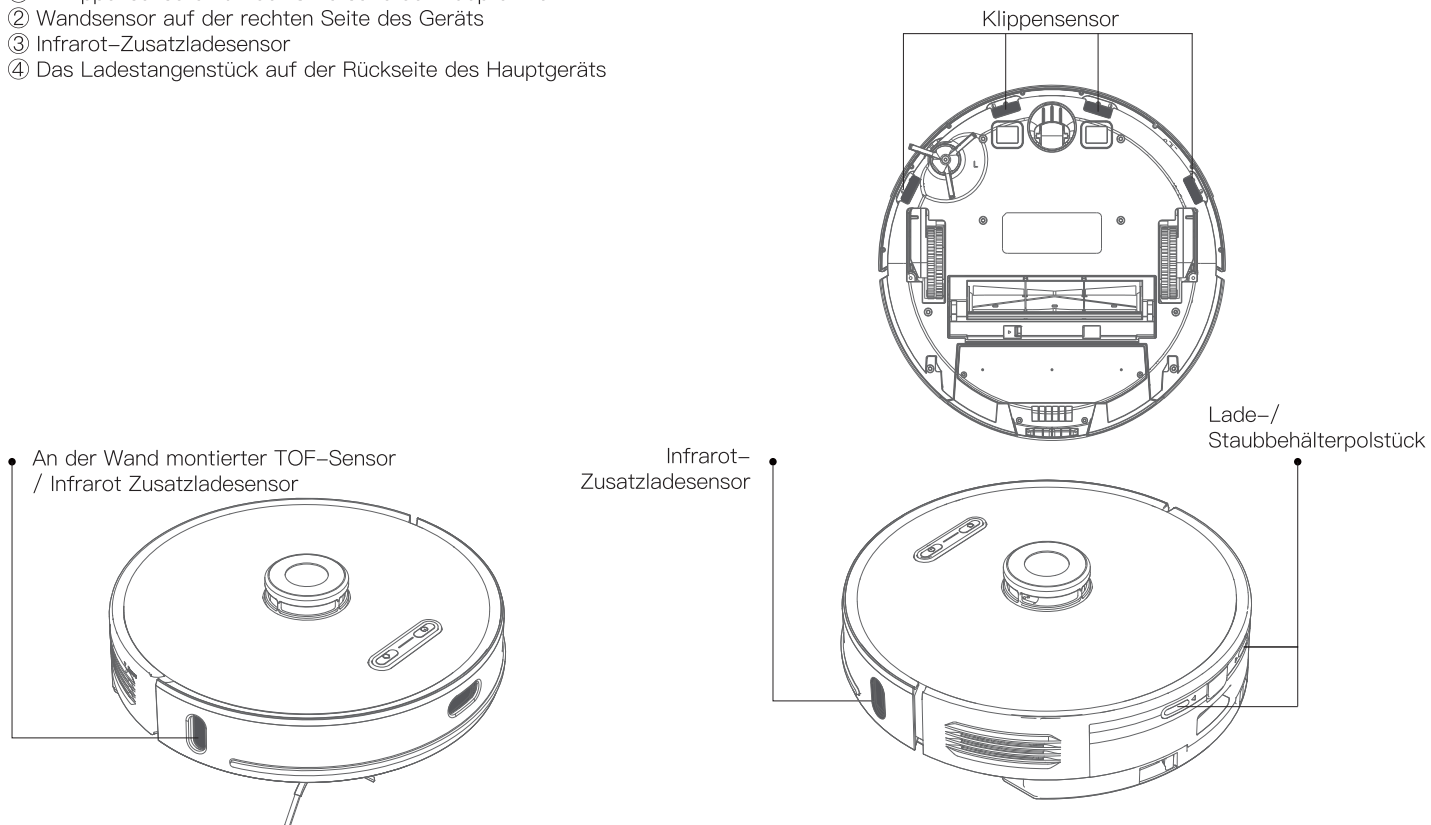

Staubbeutel

Wenn der Staubbeutel voll ist, zeigt die Anzeige  des Staubbeutels der Absaugstation dauerhaft grün auf. Bitte ersetzen Sie dann einen neuen Staubbeutel! Es ist zu empfehlen, den Staubbeutel alle 6–8 Monate zu ersetzen.

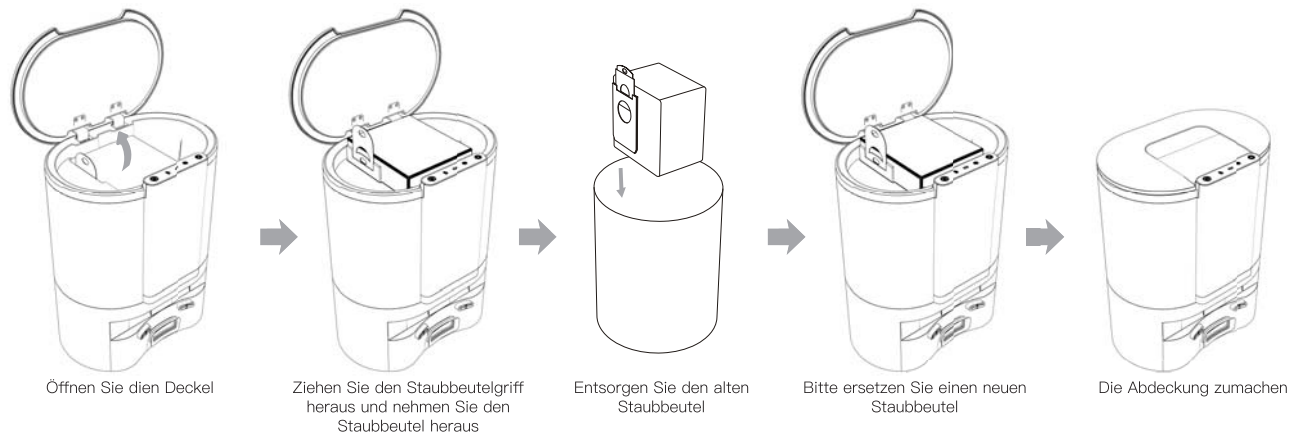

*Hinweis: Die Schnalle verschließt den Staub und Schmutz im Staubbeutel für eine gute Abdichtung.

Reinigen des Staubtunnels

- ①  Die Anzeige leuchtet dauerhaft grün, aber der Staubbeutel ist nicht voll. Ziehen Sie den Netzstecker aus der Steckdose, drehen Sie die Absaugstation um, entfernen Sie die Schrauben mit einem Schraubendreher und öffnen Sie den Staubkanaldeckel wie in der Abbildung, um die Fremdkörper zu entfernen.
- ② Öffnen Sie den Luftauslass an der Rückseite der Absaugstation, reinigen Sie bitte den Filterschwamm und setzen Sie ihn wieder ein.

*** Nicht gewaltsam zerlegen, bitte entfernen Sie die Schrauben mit einem Schraubendreher. Installieren Sie bitte es nach der Reinigung wieder so wie es ist.**

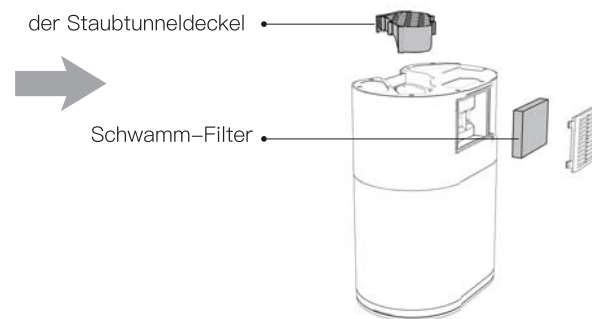

Reinigen der Infrarotlinse der Absaugstation und die Lade- / Absaugstationkontakt

Reinigung der Luftfilter-Siebhalterung

Überprüfen Sie die Infrarotlinse und die Lade- / Absaugstationkontrollleuchte auf Schmutz. Wischen Sie sie mit einem trockenen, sauberen Tuch ab, um sicherzustellen, dass sie sauber und schmutzfrei sind. Es wird empfohlen, jeden Monat mindestens zu reinigen.

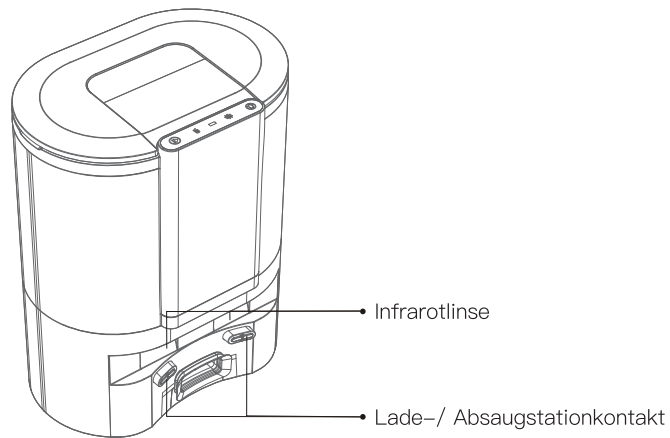

Überprüfen Sie die Filtersiebhalterung des Lüfters auf Fussel und Ablagerungen. Falls solche vorhanden sind, benutzen Sie bitte die Reinigungsbürste des Saugers oder ein trockenes, sauberes Tuch um sie zu entfernen. Es wird empfohlen, jeden Monat mindestens einmal zu reinigen.

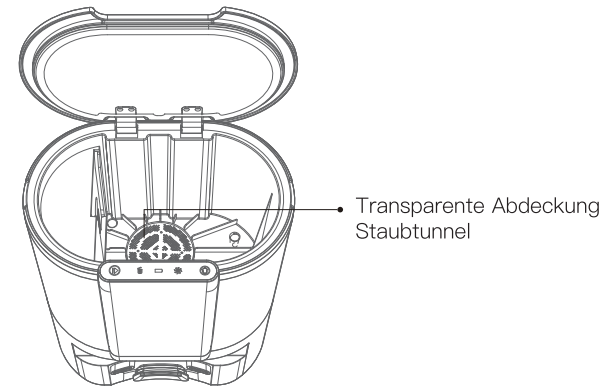

Grundlegende Parameter

Saugroboter

Name	Parameters
Dimensionen	$\phi 350\text{mm} \times \phi 350\text{mm} \times 98\text{mm}$
Produktgewicht	$\approx 3.6\text{kg}$
Nennspannung	14.4V \equiv
Nennleistung	50W
Akkukapazität	5200mAh

Staubsammler/Absaugstation

Name	Maße/Bemessungsdaten
Gesamtdimension	282mmx361mmx202mm
Nennleistung	1050W
Eingangsleistung	110-240V \sim 50/60Hz
Ausgangsleistung	DC24V \equiv 1.2A

Häufige Probleme







Problem	Lösung
Kann nicht saugen	Der Akku ist fast leer. Bitte stellen Sie das Gerät manuell wieder auf die Absaugstation, um ihn vor dem Gebrauch aufzuladen Die Umgebungstemperatur ist zu niedrig (unter 0 ° C) oder zu hoch (über 40 ° C)
Reinigung kann nicht gestartet werden	Der Akku ist fast leer. Bitte stellen Sie das Gerät manuell wieder auf die Absaugstation, um ihn vor dem Gebrauch aufzuladen
Kann nicht die Absaugstation finden	In der Nähe der Absaugstation befinden sich zu viele Hindernisse. Bitte stellen Sie die Absaugstation in einen zugänglichen Bereich Der Saugroboter ist zu weit von der Absaugstation entfernt. Bitte versuchen Sie, den Saugroboter in der Nähe der Absaugstation zu bringen
Anormales Verhalten	Nach dem Herunterfahren erneut starten
Beim Reinigen treten ungewöhnliche Geräusche auf	Rollbürste, Seitenbürste oder linkes / rechtes Rad können Fremdkörper enthalten, bitte nach dem Abschalten reinigen
Abnahme der Reinigungsleistung	Die Staubbehälter ist voll, bitte reinigen Sie die Staubbehälter Die HEPA-Komponenten wurden blockiert, bitte reinigen Sie die HEPA-Komponenten Die Rollbürste ist von Fremdkörpern umhüllt. Bitte reinigen Sie die Rollbürste
Es kann keine WLAN-Verbindung hergestellt werden	Schlechtes WLAN-Signal, bitte stellen Sie sicher, dass sich das Gerät in einem guten WLAN-Signalabdeckungsbereich befindet. Die WLAN-Verbindung ist nicht normal. Setzen Sie bitte WLAN zurück und laden Sie die neueste App herunter. Versuchen Sie bitte erneut, eine Verbindung herzustellen
Aufladen und Fortsetzen nicht	Stellen Sie bitte sicher, dass sich der Saugroboter nicht im Modus "Nicht stören" befindet und in diesem Modus wird die Reinigung nicht fortgesetzt Durch manuelles Aufladen oder Zurücksetzen des Saugroboters in die Absaugstation wird die Reinigung nicht fortgesetzt
Kann nach dem Reinigen oder Verschieben der Position nicht zur Absaugstation zurückkehren	Nach fester Reinigung oder langen Bewegungsabständen erstellt der Saugroboter die Karte erneut. Wenn die Absaugstation weit entfernt ist, kann das Gerät möglicherweise nicht automatisch aufgeladen werden. Setzen Sie bitte den Saugroboter zum Aufladen manuell wieder in die Absaugstation ein
Aufladen nicht möglich	Stellen Sie bitte sicher, dass um die Absaugstation herum genügend Platz vorhanden ist und sich kein Staub oder Hindernis auf der Oberfläche der Absaugstation befindet
Die Terminreinigung funktioniert nicht	Vergewissern Sie sich, dass das Gerät mit dem Netzwerk verbunden ist. Wenn das Gerät nicht mit dem Netzwerk verbunden ist, können Sie die geplante Reinigungsaufgabe nicht synchronisieren
Der Saugroboter ist immer offline	Stellen Sie sicher, dass das Geräteverteilungsnetzwerk erfolgreich ist und sich immer innerhalb der WLAN-Abdeckung befindet
Das Handy kann das Gerät nicht koppeln	Stellen Sie sicher, dass sich die Absaugstation und der Saugroboter innerhalb der WLAN-Abdeckung befinden. Und das Signal ist gut. Befolgen Sie bitte die Anweisungen, um das WLAN zurückzusetzen und es dann zu koppeln

Fehlerbehebung Saugroboter

Fehlermeldung	Lösung
Anormal 1. Bitte versichern Sie sich, dass das Laserradar nicht blockiert ist	Überprüfen oder entfernen Sie Fremdkörper im Bereich des Lidars oder bringen Sie das Gerät zum Neustart an einen neuen Ort
Anormal 2. Bitte Klippensensor abwischen und zur neuen Position bringen, um das Gerät erneut zu starten	Wischen Sie den Hauptstromklippensensor ab und versuchen Sie es erneut (Position des Sensors siehe Handbuch)
Anormal 3. Ein starkes Magnetfeld wird erkannt, an einen neuen Ort verschoben und dann erneut versucht	Bitte bringen Sie den Saugroboter an einen neuen Standort und versuchen Sie es erneut
Anormal 4. Bitte überprüfen und beseitigen Sie Fremdkörper des Kollisionssensors	Versuchen Sie, die Frontstoßstange zu drücken, den Fremdkörper zu entfernen und das Gerät dann erneut zu starten
Anormal 5. Die Temperatur des Saugroboter ist nicht normal. Bitte warten Sie, bis die Temperatur wieder normal ist	Die Temperatur des Saugroboters ist zu hoch oder zu niedrig. Bitte warten Sie, bis die Temperatur wieder normal ist, bevor Sie das Gerät verwenden
Anormal 6. Der Ladevorgang ist nicht normal. Bitte reinigen Sie die Ladekontakte unten dem Gerät und an der Absaugstation	Bitte überprüfen Sie, ob das Original-Netzteil verwendet wird. Bitte prüfen Sie, ob sich die Absaugstation in der waagerechten Position befindet

Absaugstation

Dieses Produkt zeigt Ihnen den aktuellen Produktstatus über die Anzeigelampe oben am Gehäuse an:

IKontrollleuchte	häufiger Fehler	Lösung
 Rotes Licht blinkt	die Lüfter überhitzt/Lüfterfehler/ Die Absaugstation ist nicht abgedeckt	<ol style="list-style-type: none"> 1. Häufiges Absaugen von Staub führt zu einem Überhitzungsschutz des Lüfters oder einem Fehler des Lüfters. Es wird empfohlen, dass Benutzer versuchen, nach 30 Minuten Staub anzusaugen. 2. Stellen Sie bitte sicher, dass der Deckel der Absaugstation vollständig geschlossen und die Dichtung fest ist. Der Saugroboter wurde zum Laden auf die Absaugstation gelegt. Versuchen Sie bitte, den Staub einmal abzusaugen.
 Rotes Licht blinkt	Der Staubbeutel ist nicht eingebaut /Der Staubbeutel ist nicht richtig eingebaut	<ol style="list-style-type: none"> 1. Überprüfen Sie bitte, ob der Staubbeutel fehlt. Wenn er fehlt, installieren Sie den Staubbeutel. 2. Überprüfen Sie bitte, ob der Staubbeutel richtig und angebracht installiert ist.
 Blinkt	Pairing fehlgeschlagen / nicht gekoppelt	<ol style="list-style-type: none"> 1. Drücken Sie 5s lange auf die Absaugstation  und  : Schalten Sie den Absaugstation-Pairing-Modus ein. Die drei Anzeigelampen des Staubsammlers blinken grün. 2. Drücken Sie den Host  5 Sekunden lang: Der Host wechselt in den Pairing-Modus, und das grüne Licht des Hosts blinkt. 3. Legen Sie das Gerät zum Aufladen in die Absaugstation, und die Stimme zeigt an, dass das Pairing erfolgreich ist.

Description du produit

L'Aspirateur

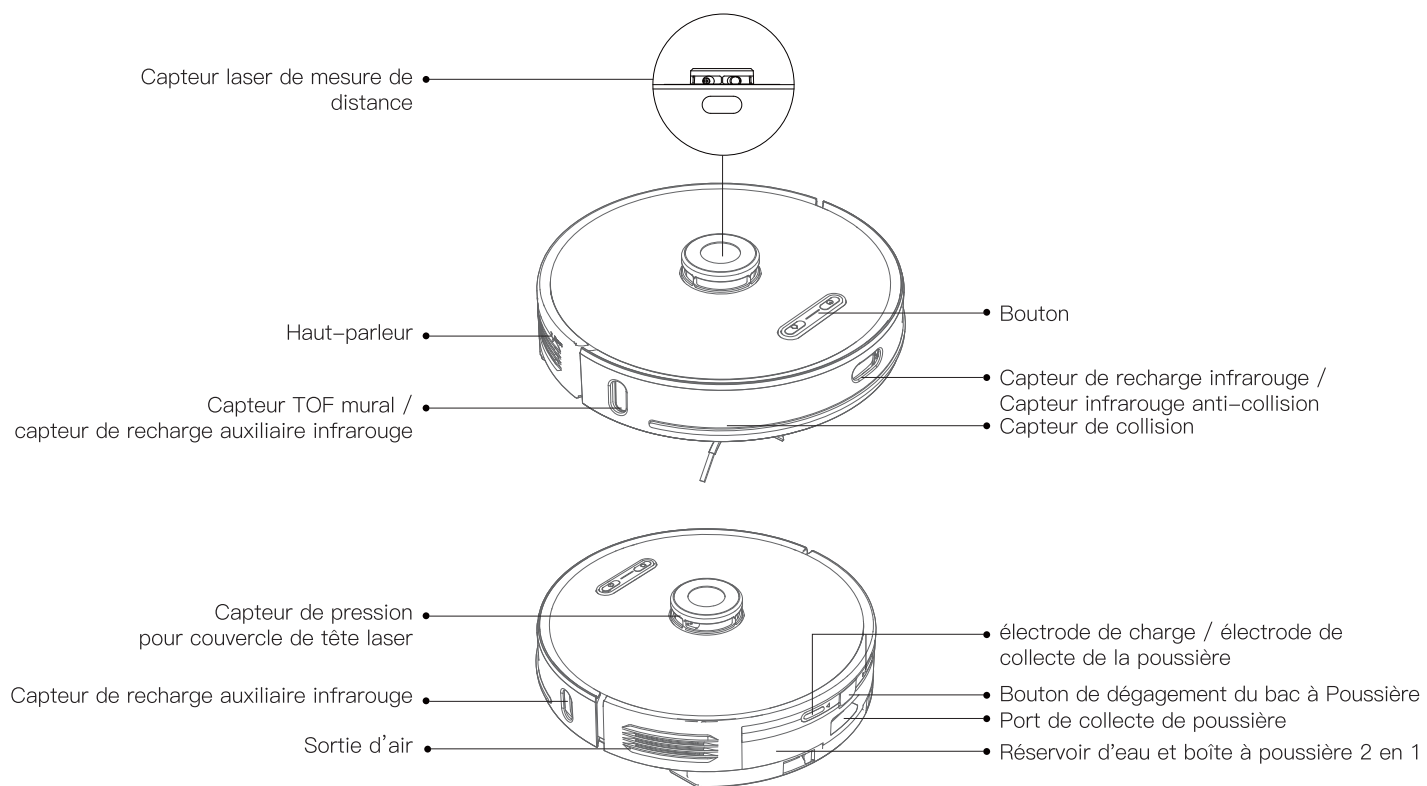

Hôte

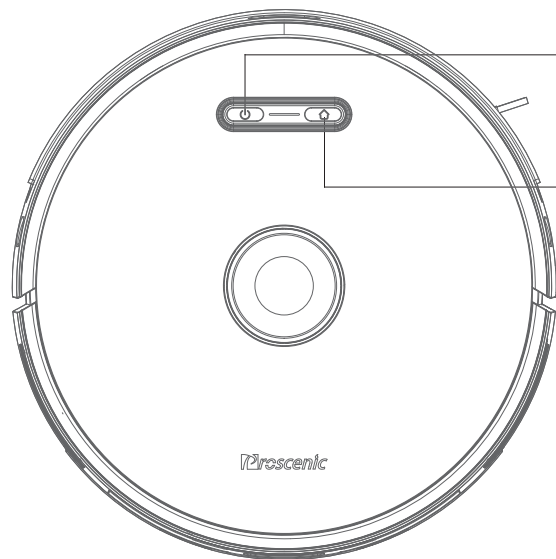

• **Bouton Marche/Arrêt**

- Appui long pour allumer / Appui bref pour éteindre
- Démarrer/pause nettoyage

• **Bouton de recharge**

- Appui bref pour démarrer/pause pour retourner à la charge
- Voyant bleu allumé : Fonctionnement normal/pause/veille
- Voyant bleu clignotant : En cours de démarrage / configuration réseau / mise à niveau du micrologiciel
- Voyant jaune clignotant : Batterie faible / recharge de la batterie
- Voyant vert clignotant: En charge
- Voyant vert fixe: Complètement chargé
- Le voyant rouge clignote pendant la charge : Exception / Défaut
- Eteint : Arrêt / Veille

Configuration du Réseau

- Lorsque l'appareil est sous tension, appuyez simultanément sur les touches  et  et maintenez-les enfoncées pendant 5 secondes

Mode d'appairage du collecteur de poussière

- Appuyez longuement  pendant 5 secondes lorsque l'aspirateur robot est allumé

Bouton d'arrêt forcé

- Appui bref pour éteindre

