

承 認 書

SPECIFICATION FOR APPROVAL

客 戶：
CUSTOMER: 铭景天

客 戶 料 號：
CUST P/N:

泛 亞 料 號：
FINE P/N:

產 品 型 號：
DESC: FYMJT12024030701L

日 期：
DATE: 2024/03/07

版 本：
Version: A.0

擬 制 PREPARED BY	審 核 CHECKED BY	批 准 APPROVED BY	客 戶 承 認 CUSTOMER APPROVE
尹 艺	蔡 纪 雨	丁 保 元	

东莞市泛亚电子有限公司

Dongguan FANYA Electronics Co., LTD

地址：东莞市石碣镇刘屋科技东路 194 号

TEL: 0769-22490287 / 22452492

FAX: 0769-22499451

E-mail: fineelec@163.com

SPECIFICATION

產品型號: DESC	FYMJT12024030701L	版本 Rev: A.0	客戶 CUST: 泛亚料号 Fine P/N: 客户料号 CUST P/N:	铭景天
---------------	--------------------------	----------------	--	------------

一、尺寸 DIMENSION:(mm)

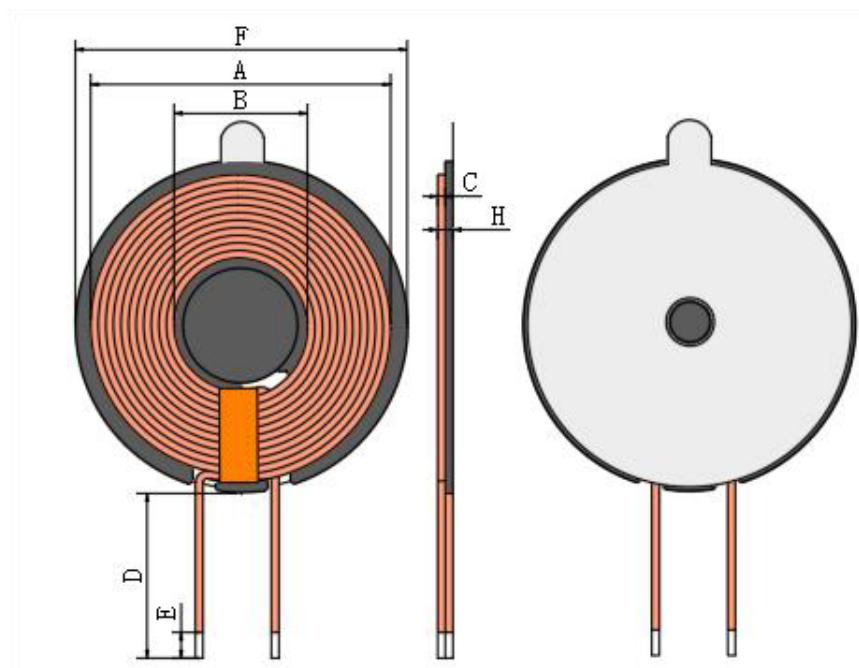

A	39±1
B	19.5±0.5
C	1Max
D	20±1
E	2-4
H	2.3MAX (不含离型纸厚度)
F	43.5±0.5

注:

- 1.引线交叉出线;
- 2.线圈出线位置贴 5mm 宽高温胶纸 1.5TS;
- 3.线圈反贴磁片, 磁片尺寸 ϕ 43.5*5.3*1.0mm, 开孔 开 L 双槽, 中间贴 ϕ 15mm*0.5mm 小磁片, 贴合用 ϕ 12*0.08 带手撕位普通双面背胶;
- 3.磁片一面贴 ϕ 42*6*0.08 开孔带手撕位普通背胶;

二、原理图 SCHEMATIC DIAGRAM:

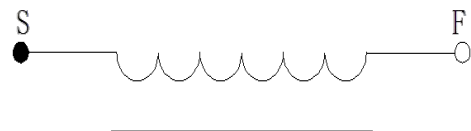

三、绕线参数 Winding Specification:

序号 NO.	端子 TERMINAL		线径 WIRE	圈数 Turns	绕线方向 Winding Direction
1	S	F	Litz0.08*75p	11Ts	CCW

四、电气特性 ELECTRICAL CHARACTERISTICS:

温度 TEMPERATURE:25±10°C, 湿度 RELATIVE HUMIDITY:65±20%

序号 NO.	项目 ITEM	端子 TERMINAL	标准 SPECIFICATION	测试条件 TEST FREQUENCY	测试仪器 TEST EQUIPMENTS
1	IND.	S-F	8.1uH ±10%	100KHz/1.0V	TH2829LX
2	DCR	S-F	70mΩ Max	@25°C	TH2829LX

擬制/日期 PREPARED BY/DATE 尹艺 2024/03/07	審核/日期 CHECKED BY/DATE 蔡纪雨 2024/03/07
--	--

SPECIFICATION

產品型號: DESC	FYMJT12024030701L	版本 Rev: A.0	客戶 CUST: 泛亚料号 Fine P/N: 客户料号 CUST P/N:	铭景天
---------------	--------------------------	----------------	--	-----

五、包装 PACKONG:

5.1 包装图片 Packing pictures:

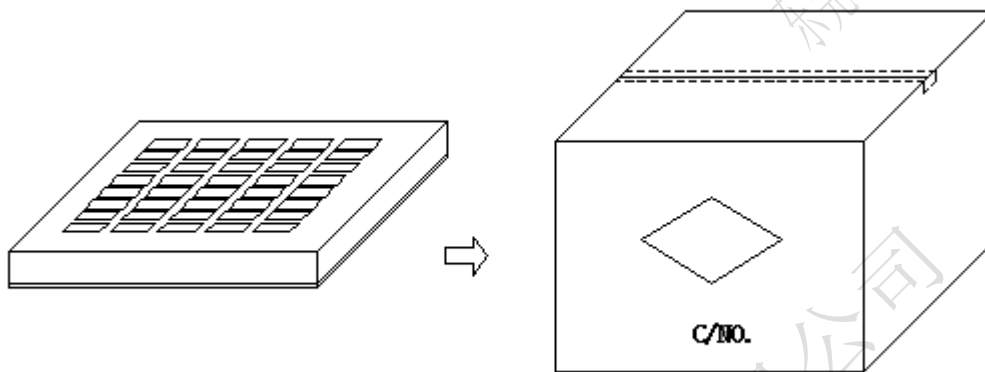

5.2 包装数量及规格 Packing Quantity:

项目 Item	数量 Quantity	材料规格 Material
盒 Box	200 Pcs	370*265*55mm
箱 Big Carton	1000 Pcs	420*270*310mm

5.3 包装以现有包装盘为参照标准，以实际出货包装为准,如有特需要求可以定制。

The packaging shall be based on the existing packing plate and the actual delivery package shall prevail. If there is any requirement, we can customize it.

六、材料清单 Material list:

序号 number	材料名称 Material name	品名描述 Description	制造商 Manufacturer
1	Litz0.08*65p	Litz0.08*75p	
2	无铅锡条	无铅锡条	Yuexing
3	磁片	磁片尺寸 $\phi 43.5 \times 5.3 \times 1.0\text{mm}$, 开孔 开 L 双槽	
4	小磁片	$\phi 15\text{mm} \times 0.5\text{mm}$	
5	普通背胶	$\phi 42 \times 6 \times 0.08$ 开孔 带手撕位普通双面背胶	
6	普通背胶	$\phi 12 \times 0.08$ 带手撕位普通双面背胶	
7	高温胶纸	5mm	
8	结构胶	峙鸿 SH8536	

拟制/日期 PREPARED BY/DATE 尹艺 2024/03/07	审核/日期 CHECKED BY/DATE 蔡纪雨 2024/03/07
--	--