

DAWN

User Guide



Please read instructions carefully before using, and keep it properly for future inspection

Specification:

Product name: Dawn

Input power: DC 9V/3A

Output power: 27W

Light color temperature: 2700K/6500K

Wireless charger output power: 5W/7.5W/10W

Speaker power: 5W*2

BT version: 5.0

BT power: 2400MHz - 2483.5MHz

BT protocol: AVRCP & A2DP

Packing list:

One BT music bedside lamp, one user instruction, one power adapter

Appearance&Interface Description:

A: Touch Control Panel

B. Charging Status Indicator

C: Wireless Charging Area

D: USB-C Power Input

E: Clock

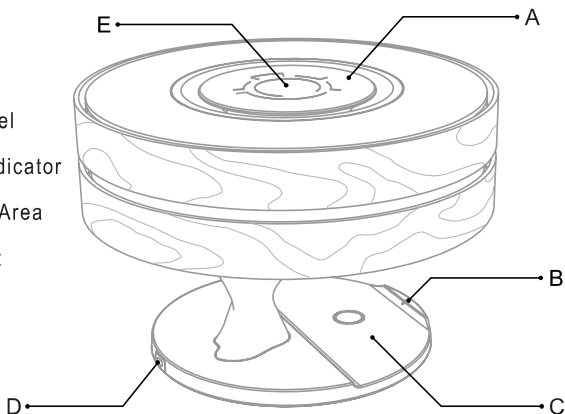
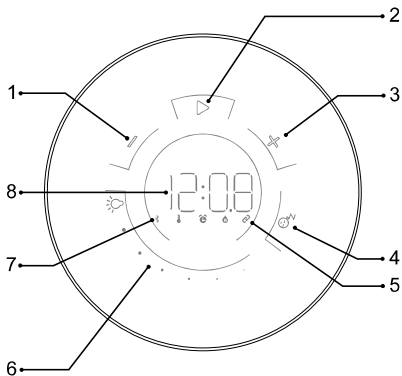

Figure 1



1. Volume Down/Previous Song
2. Play/Pause
3. Volume Up/Next Song
4. Sleep Mode
5. TWS indicator
6. Light Control Area
7. BT indicator
8. Digital Clock

Figure 2

Gently touch the control panel area to set it to standby mode when control icons are lightened. It will be in sleep mode if no operation in 30 seconds and control icons are off.

User Manual:

Installation:

Plug the adapter into power socket, then plug "USB Type-C" from adapter to "USB-C Power Input" (see figure 1 - D) If the light turns on, the device is successfully installed.

Device Pairing:

1. The speaker will enter BT pairing mode if it is connected to the power source but not paired with any device. The BT indicator will be flashing while the speaker in BT pairing mode.
2. Search and click 'LZ-S2020' on the device you want to pair with. Once the pairing is successful, the BT indicator will be changed from flashing to constant light.
3. If you want to disconnect the current device paired, please long press '▶' on the touch control panel.

Pair Two Dawn Lamps by TWS:

1. Make sure both of the Dawn lamps are connected to the power source and not paired with any other devices.
2. Long press '◀' and '▶' buttons on the touch control panel of the first lamp at the same time, and the TWS indicator will be flashing and enter TWS pairing mode. This lamp will be the left sound channel.

- When the second Dawn lamp is not connected to any BT device and the first Dawn lamp has entered TWS pairing mode, the two lamps will automatically complete TWS pairing. The second Dawn will default to the right channel.
- Once the pairing is successful, you will hear a notification sound, and the TWS indicator will turn on.
- If you want to disconnect the TWS pairing, please long press '⏪' and '⏩' buttons on the touch control panel of the first paired lamps at the same time.

Music Play:

- Play/Pause - Click '▶' on the touch control panel.
- Volume Up - Click '⏮' on the touch control panel.
- Volume Down - Click '⏭' on the touch control panel.
- Next Track - Long press '⏩' on the touch control panel.
- Previous Track - Long press '⏪' on the touch control panel.

Light Control:

- Turn On/Off - Press any point of the Light Control Area for 2 seconds.
- Light Brightness - Swipe left/right on the Light Control Area to adjust the brightness.
- Color Temperature - Click the Light Control Area to switch between 2700K(Sunrise) / 6500K(Midday Sun)light color temperature.

Sleep mode:

Click the Sleep Mode '🌙' button to turn on/off sleep mode, and Dawn lamp will be dimmed when activated. In sleep mode, the light and speaker will be turned off automatically in 30 minutes.

Digital Clock:

The digital clock will be set to 00:00 while power connected for the first time. Once the lamp is connected to your phone device by BT, please ALLOW the 'device notification' on your phone device. And the time of the digital clock will be synchronized with the time setting on your phone.

Wireless charge:

Your Dawn Lamp supports wireless charging for all the Qi-enabled devices, e.g. phones, smartwatches, earbuds, etc. Different devices support the 5W/7.5W/10W charging rate.

- If the charging status indicator is ON, it indicates your device is charging.
- If the charging status indicator is flashing, it indicates a metal foreign body detected. Please remove it immediately, otherwise the wireless charging panel may be damaged.

Attention: Thick protection shield outside mobile device might stop wireless charging. Please remove the shield then put it one "Wireless charging area" Please do NOT put metal, magnetic objects or magstripe cards between mobile device and recharger. These types of object might stop charging and even damage device by overheat they caused.

Notice:

Please read the user guide before usage. Improper operation may cause direct/potential damage to this product and void the warranty.

1. Kindly use the original charging adaptor provided;
2. Do not disassemble the product or attempt to fix it;
3. Do not replace any part of this product or battery if there is one;
4. Do not crush, puncture, dispose of in fire, put in the water or other liquids;
5. Do not expose the product in intense sunlight, heat, high humidity or any high-temperature environment;
6. Avoid drops, bumps, abrasions, and impacts;
7. If there is any reason to believe that there is any quality issue or damage to the product, please stop using it and contact our customer support;
8. Children need to use this product under the escort of adult guardianship.

Warranty information:

After service will be provided within a year since purchased date for quality issues under correction operation. Proper maintenance fee will be charged in below situation:

1. Damage caused by force majeure (earthquake, fire hazard, flood and other natural hazards).
2. Damage caused by Vandalism (wrong/negligent operation)
3. Damage caused by tearing down or refitting.
4. Out of the warranty period.

Please keep below information and show before maintenance.

Customer Name:

Contact telephone:

Purchase address:

Purchase date:

Delivery address:

Spezifikationen:

Name des Produkts: Dawn

Eingangsleistung: GLEICHSTROM 9V/3A

Ausgangsleistung: 27W

Licht-Farbtemperatur: 2700K/6500K

Ausgangsleistung beim drahtlosen Laden: 5W/7,5W/10W

Lautsprecherleistung: 5W*2

BT Version: 5.0

BT Frequenz: 2400 - 2483,5MHz

BT Protokoll: AVRCP UND A2DP

Paketliste:

1 x Dawn Musik - Leuchte, 1 x Handbuch, 1 x Adapter

Beschreibung der Erscheinung:

A. Oberes Touch - Bedienfeld

B. Anzeige für Ladestatus

C. Drahtloser Ladebereich

D. Leistungsschnittstelle

E. Uhr



Abb. 1



1. Lautstärke verringern/Vorheriges Lied
2. Spiel/Pause
3. Lautstärke erhöhen/Nächstes Lied
4. Schlafmodus
5. TWS-Anzeige
6. Beleuchtungssteuerung-Bereich
7. BT-Anzeige
8. Digitale Uhr

Abb. 2

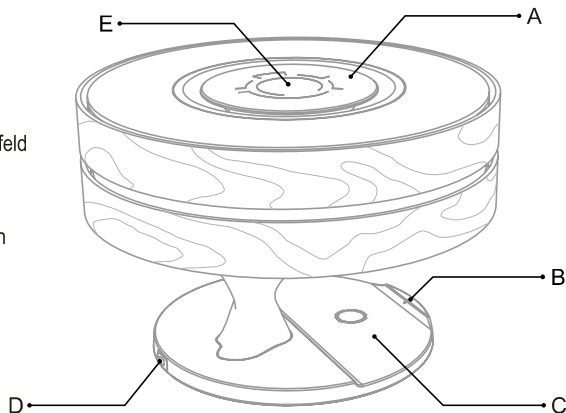
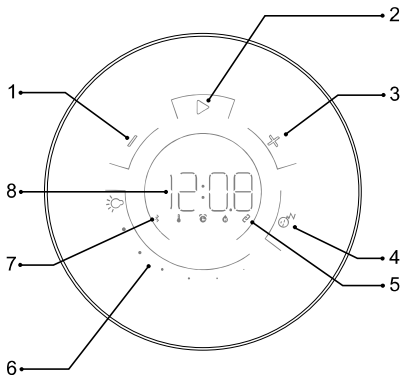
Berühren Sie den Kontrollbereich des Panels, das Kontrollsymbol leuchtet auf und das Gerät geht in den Standby-Zustand.

Nach 30 Sekunden ohne Bedienung erlischt das Steuerungssymbol automatisch und das Gerät geht in den Ruhezustand.

Bedienungsanleitung:





Installationsschritte:

Stecken Sie den USB-C-Stecker des Adapters in die Stromversorgungsschnittstelle (siehe: Abbildung 1-D). Das Gerät leuchtet automatisch auf und zeigt damit die erfolgreiche Installation an.





Schritte zum Anschluss:

1. Der Lautsprecher wechselt in den BT-Kopplungsmodus, wenn er an die Stromversorgung angeschlossen, aber nicht mit einem Gerät gekoppelt ist. Die BT-Anzeige blinkt, wenn sich der Lautsprecher im BT-Kopplungs-Modus befindet.
2. Suchen Sie und klicken Sie auf „LZ-S2020“ auf dem Gerät, mit dem Sie eine Verbindung herstellen möchten. Sobald die Kopplung erfolgreich ist, wird die BT-Anzeige von Blinken auf Dauerlicht geändert.
3. Wenn Sie das aktuell gekoppelte Gerät trennen möchten, drücken Sie bitte lange „▶“ auf dem Touch-Bedienfeld.

Durch TWS Koppeln:

1. Stellen Sie sicher, dass beide Dawn-Lampen an die Stromquelle angeschlossen und nicht mit anderen Geräten gekoppelt sind.
2. Drücken Sie gleichzeitig die Tasten  und  lange auf dem Touch-Bedienfeld der ersten Lampe. Die TWS-Anzeige blinkt und wechselt in den TWS-Kopplung-Modus. Diese Dawn-Lampe ist standardmäßig der linke Tonkanal
3. Wenn die zweite Dawn-Lampe nicht mit einem BT-Gerät verbunden ist und die erste Dawn-Lampe in den TWS-Kopplung-Modus wechselt, schließen die beiden Geräte die TWS-Kopplung automatisch ab. Die zweite Lampe ist standardmäßig der rechte Tonkanal.
4. Wenn die Kopplung erfolgreich ist, ertönt die Dawn-Lampe und die TWS-Anzeige leuchtet konstant.
5. Wenn Sie die TWS-Kopplung trennen möchten, lange drücken Sie die  und  Tasten auf der Touch-Bedientafel des ersten gepaarten Gerätes

MusikwiedergabeMusik Abspielen:

1. Abspielen / Pausieren: Auf  auf dem Touch-Bedienfeld klicken.
2. Lautstärke erhöhen: Auf  auf dem Touch-Bedienfeld klicken.
3. Lautstärke verringern: Auf  auf dem Touch-Bedienfeld klicken.
4. Vorherigen Lied:  auf dem Touch-Bedienfeld lange drücken.
5. Nächsten Lied:  auf dem Touch-Bedienfeld lange drücken.

Lichtsteuerung :

1. Ein- / Ausschalten: 2 Sekunden lang auf einen beliebigen Punkt des Lichtsteuerbereichs drücken.
2. Einstellung der Helligkeit: Im Lichtsteuerungsbereich nach links/rechts streichen, um die Helligkeit anzupassen.
3. Einstellung der Farbtemperatur: Auf einen beliebigen Punkt im Lichtsteuerungsbereich klicken, um die Farbtemperatur zwischen 2700 K (Sonnenaufgang) und 6500 K (Mittags Sonne) umzuschalten.

Schlafmodus:

Klicken Sie auf die Schlafmodus-Taste  , um den Schlafmodus ein- und auszuschalten. Die Lampe von Dawn wird bei Aktivierung gedimmt. Im Schlafmodus werden das Licht und der Lautsprecher nach 30 Minuten automatisch ausgeschaltet.

Digitaluhr:

Die Digitaluhr wird beim ersten Einschalten standardmäßig auf 00:00 eingestellt. Nachdem die Dawn-Lampe über BT mit Ihrem Handy verbunden ist, lassen Sie bitte die Benachrichtigung auf Ihrem Handy zu. Dann wird die Uhrzeit auf der Digitaluhr automatisch mit der Zeiteinstellung auf Ihrem Handy synchronisiert.

Drahtloses Aufladen:

1. Die Lampe von Dawn unterstützt das drahtlose Aufladen aller Qi-aktivierten Geräte, z.B. Handys, Smartwatches, Ohrhörer usw. Verschiedene Geräte unterstützen die Laderate von 5 W / 7,5 W / 10 W.

2. Wenn die Anzeige für Ladestatus konstant leuchtet, ist Ihr Gerät unter Ladevorgang.
3. Wenn die Anzeige für Ladestatus blinkt, bedeutet dies, dass ein metallischer Fremdkörper erkannt wurde. Bitte entfernen Sie es sofort, da sonst dieses drahtlose Ladegerät beschädigt werden kann.

Vorsicht:

Bitte lesen Sie vor dem Gebrauch die Bedienungsanleitung durch. Unsachgemäßer Betrieb kann zu direkten oder potenziellen Schäden an diesem Produkt führen und die Garantie ungültig machen.

1. Verwenden Sie bitte den mitgelieferten originalen Ladeadapter.
2. Zerlegen oder reparieren Sie das Produkt nicht selbst.
3. Ersetzen Sie keine Teile des Produkts oder der Batterie, falls vorhanden.
4. Nicht zusammendrücken oder durchstechen. Nicht ins Feuer, Wasser oder andere Flüssigkeiten werfen.
5. Setzen Sie das Produkt keinem intensiven Sonnenlicht, Hitze, hoher Luftfeuchtigkeit oder einer Umgebung mit hohen Temperaturen aus.
6. Stürze, Stöße, Kratzen und Schlag vermeiden.
7. Wenn das Produkt Qualitätsprobleme oder Schäden aufweist, stellen Sie bitte die Verwendung des Produkts ein und wenden Sie sich an unseren Kundendienst.
8. Kinder müssen das Produkt unter Aufsicht von Erwachsenen verwenden.

Informationen zur Garantie:

Das Produkt wird mit einer kostenlosen 1-Jahres-Garantie ab Kaufdatum geliefert, die Qualitätsprobleme bei normalem Gebrauch abdeckt. Wenn die folgenden Faktoren beteiligt sind, werden wir nach unserem Ermessen Wartungsgebühren berechnen:

1. Schäden, die durch Faktoren höherer Gewalt (Naturkatastrophen wie Erdbeben, Brände, Überschwemmungen usw.) verursacht wurden.
2. Schäden am Produkt, die durch menschliche Faktoren (Fehler/Nachlässigkeit bei der Benutzung usw.) verursacht wurden.
3. Schäden, die durch Demontage oder Änderung verursacht wurden.
4. Die Garantie ist abgelaufen.

Bitte bewahren Sie diese Informationen auf und legen Sie sie zusammen mit dem Produkt vor, wenn eine Reparatur erforderlich ist.

Benutzername:

Telefonnummer:

Adresse für den Kauf:

Kaufen bei:

Lieferanschrift:

Spécifications :

Nom du produit : Dawn

Alimentation d'entrée : DC 9 V/3A

Puissance de sortie : 27W

Température de couleur de la lumière : 2700K/6500K

Puissance de sortie de la charge sans fil : 5W/7.5W/10W

Puissance du haut-parleur : 5W*2

Version du BT : 5.0

Fréquence du BT : 2400-2483,5MHz

Protocole du BT : AVRCP & A2DP

Liste d'emballage :

Lampe de table musicale Dawn *1, Mode d'emploi *1, Adaptateur *1

Instructions d'apparence :

A. Panneau de Commande Tactile

B. Indicateur d'État de Charge

C. Zone de Charge Sans Fil

D. Interface d'alimentation

E. Horloge

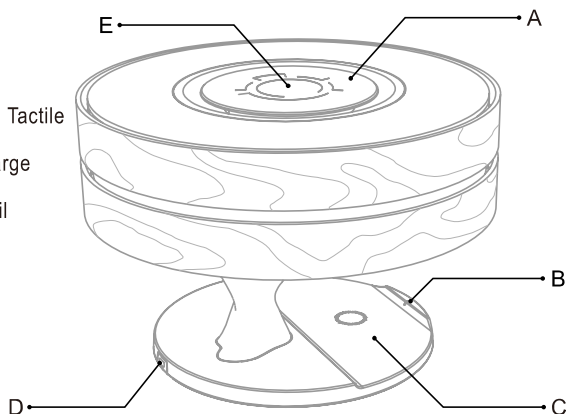
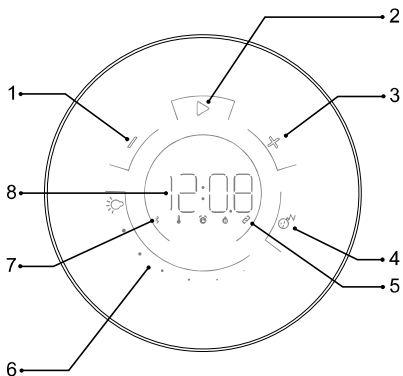

Figure 1



1. Baisser le Volume / Morceau précédent
2. Lecture / Suspension
3. Augmenter le Volume / Morceau suivant
4. Mode de sommeil
5. Indicateur TWS
6. Zone de commande de lumière
7. Indicateur BT
8. Horloge numérique

Figure 2

Veuillez doucement presser la zone de commande du panneau, l'icône de commande sera allumée et l'appareil entrera en état prêt à l'opération. L'icône de commande sera automatiquement éteinte s'il n'y a aucune opération dans les 30 secondes, et l'appareil entrera en état de veille.

Instructions d'opération :

Installation de l'appareil :





Veuillez brancher l'adaptateur sur la source d'alimentation, et insérer l'interface « USB Type-C » de l'adaptateur dans « l'interface d'alimentation » (voir la figure 1-D). La lampe de l'appareil sera automatiquement allumée, ce

Connexion de l'appareil:





1. Le haut-parleur entrera automatiquement en mode de jumelage BT s'il est connecté à la source d'alimentation mais non jumelé avec un appareil. L'indicateur BT clignotera lorsque le haut-parleur est en mode de jumelage BT.
2. Recherchez et cliquez sur « LZ-S2020 » sur l'appareil que vous souhaitez jumeler. Une fois le jumelage réussi, l'indicateur BT passera de l'état clignotant à l'état toujours allumé.
3. Si vous souhaitez déconnecter l'appareil actuellement jumelé, veuillez appuyer longuement sur  sur le panneau de commande tactile.

Jumelage de Deux Lampes Dawn par TWS:

1. Assurez-vous que les deux lampes Dawn sont connectées à la source d'alimentation et non jumelées avec d'autres appareils.

- Appuyez longuement sur les boutons  et  sur le panneau de commande tactile de la première lampe, et l'indicateur TWS clignotera et entrera en mode de jumelage TWS. Cette lampe sera par défaut sur le canal sonore gauche
- Lorsque la deuxième lampe Dawn n'est connectée à aucun appareil BT et que la première lampe Dawn entre en mode de jumelage TWS, les deux appareils termineront automatiquement le jumelage TWS. Et la deuxième lampe Dawn sera par défaut sur le canal sonore droite.
- Une fois le jumelage réussi, la lampe Dawn émettra un bip et l'indicateur TWS deviendra toujours allumé.
- Si vous souhaitez déconnecter le jumelage TWS, Veuillez appuyer et maintenir simultanément les boutons  et  sur le panneau de commande apres la première lampe jumelée

LECTURE DE MUSIQUE:

- Lecture / Pause - Cliquez sur  sur le panneau de commande tactile.
- Augmenter le Volume - Cliquez sur  sur le panneau de commande tactile.
- Baisser le Volume - Cliquez sur  sur le panneau de commande tactile.
- Chanson Suivante - Appuyez longuement sur  sur le panneau de commande tactile.
- Chanson Précédente - Appuyez longuement sur  sur le panneau de commande tactile.

Contrôle de la Lumière:

- Allumer / Éteindre - Appuyez sur n'importe quel point de la zone de contrôle de la lumière pendant 2 secondes.
- Réglage de la Luminosité - Faites glisser votre doigt vers la gauche / droite sur la zone de contrôle de la lumière pour ajuster la luminosité. Einstellung der Helligkeit: Im Lichtsteuerungsbereich nach links/rechts streichen, um die Helligkeit anzupassen.
- Température de Couleur - Cliquez sur n'importe quel point de la zone de contrôle de la lumière pour basculer entre la temperture de couleur de 2700K (Lever du soleil) / 6500K (Soleil de plein midi).

Mode de sommeil :

Cliquez sur le bouton Mode veille  pour activer / désactiver le mode veille, et la lampe Dawn sera atténuée lorsque le mode veille est activé. En mode veille, la lumière et le haut-parleur s'éteindront automatiquement au bout de 30 minutes.

Horloge Électrique:

L'horloge numérique sera réglée par défaut à 00:00 lors de la première connexion de l'alimentation. Une fois que la lampe Dawn est connectée à votre appareil téléphonique par BT, veuillez autoriser la notification sur l'appareil téléphonique, puis l'heure de l'horloge électrique sera synchronisée avec le réglage de l'heure sur votre téléphone portable.

Charge Sans Fil de Votre Téléphone Portable:

- La lampe Dawn prend en charge la charge sans fil pour tous les appareils compatibles Qi, par exemple, téléphones portables, montres intelligentes, écouteurs sans fil, etc. Différents appareils prennent en charge

respectivement un taux de charge de 5W / 7,5W / 10W.

2. Si l'indicateur d'état de charge reste toujours allumé, cela indique que votre appareil est en charge.
3. Si l'indicateur d'état de charge clignote, cela indique que un corps étranger métallique est détecté. Veuillez le retirer immédiatement, sinon le panneau de charge sans fil pourrait être endommagé.

Consignes Avant Utilisation:

Veuillez lire le guide de l'utilisateur avant utilisation. Une utilisation incorrecte peut causer des dommages directs / potentiels à ce produit et annuler davantage la garantie.

1. Veuillez utiliser l'adaptateur de charge d'origine fourni;
2. Ne démontez pas le produit et n'essayez pas de le réparer;
3. Ne remplacez aucune pièce de ce produit ou batterie s'il y en a une;
4. Ne pas écraser, percer, jeter au feu, mettre dans l'eau ou tout autre liquide;
5. N'exposez pas le produit à la lumière du soleil intense, à la chaleur, à une humidité élevée ou à tout environnement à haute température;
6. Évitez les chutes, les bosses, les abrasions et les chocs;
7. S'il y a des raisons de croire qu'il y a un problème de qualité ou un dommage au produit, veuillez cesser de l'utiliser et contacter notre soutien client;
8. Les enfants doivent utiliser ce produit sous la tutelle d'un adulte.

Information de garantie:

Le produit est couvert de la garantie d'un an à compter de la date de vente pour des problèmes de qualité en cas d'utilisation normale. La présente société facture la réparation selon les conditions spécifiques pour des facteurs suivants :

1. Tout dommage résultant d'un facteur de la force majeure (le tremblement de terre, l'incendie, l'inondation, et d'autres catastrophes naturelles) ;
2. Tout dommage résultant d'un facteur artificiel (l'utilisation par erreur/omission) ;
3. Tout dommage résultant du démontage et de la modification ;
4. Hors la période de garantie du produit .

Veuillez conserver cette information et la fournir en cas de besoin de réparation.

Nom et prénom de l'utilisateur :

Téléphone :

Adresse d'achat :

Date d'achat :

Adresse de livraison :

Parámetros del producto:

Nombre del producto: Dawn

Potencia de entrada: DC 9V/3A

Potencia de salida: 27W

Temperatura de color de la luz: 2700K / 6500K

Potencia de salida de carga inalámbrica: 5W / 7.5W / 10W

Potencia del altavoz: 5W * 2

Versión de BT: 5.0

Frecuencia de BT: 2400-2483.5MHz

Protocolos BT: AVRCP y A2DP

Lo que incluye el empaque:

Lámpara de escritorio con música (Dawn), manual de usuario, adaptador

Las partes externas:

A. Panel de Control Táctil

B. Luz indicadora de carga

C. Área para carga inalámbrica

D. Interfaz de alimentación

E. Reloj digital

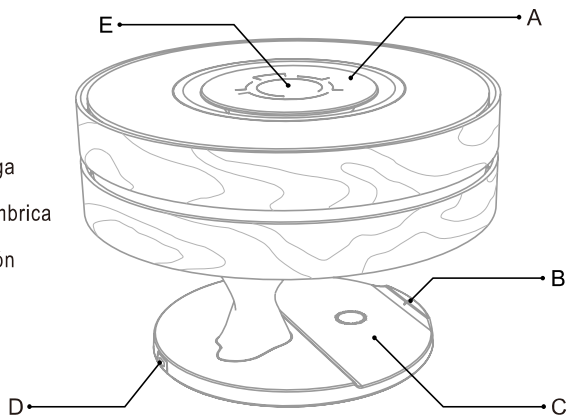
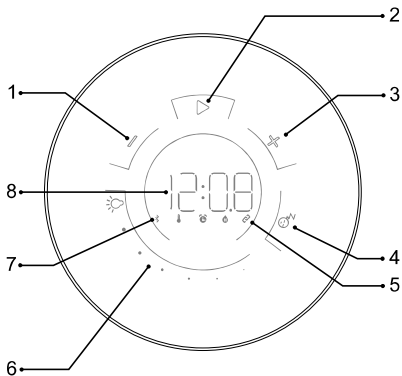

Figure 1



1. Botón "Bajar volumen / anterior"
2. Botón "Reproducir / pausa"
3. Botón "Subir volumen / siguiente"
4. Botón de modo de ayuda para dormir
5. Indicadora TWS
6. Área de control de luz
7. Indicadora de BT
8. Reloj digital

Figure 2

Toque el área de control del panel, el botón de control se iluminará y el dispositivo pasará al estado de espera. Después de 30 segundos sin ninguna operación, el botón se apagará automáticamente y entrará en el estado de suspensión.

Instrucciones de operación:





Instalaciones del dispositivo:

Inserte el adaptador en la fuente de alimentación, y la interfaz "USB Tipo-C" del adaptador en la "interfaz de alimentación" (consulte: Figura 1-D). La luz del dispositivo se encenderá automáticamente, lo que indica que el dispositivo se instala correctamente.





Conexiones del dispositivo:

1. Si el altavoz se ha conectado a la alimentación pero no se empareja con ningún dispositivo, el altavoz ingresará automáticamente en el modo de emparejamiento de BT. Cuando el altavoz está en el modo de emparejamiento BT, el indicador BT parpadeará.
2. Abra la búsqueda de BT en el dispositivo que se va a emparejar y haga clic en "LZ-S2020". Después del emparejamiento exitoso, el indicador BT cambiará de parpadear a la luz siempre encendida.
3. Si quiere desconectar el dispositivo emparejado con BT, mantenga presionado el botón  en el panel de control táctil.

Emparejar dos dispositivos por TWS:

1. Asegúrese de que ambas lámparas Dawn se han conectado a la alimentación y no se emparejan con ningún otro dispositivo.
2. Mantenga presionado simultáneamente los botones  y  en el panel de control táctil de la primera lámpara, el indicador de TWS parpadea e ingresa al modo de emparejamiento TWS. Esta lámpara dispositivo se establecerá por defecto como el canal izquierdo.
3. En el caso de que la segunda lámpara Dawn no se ha conectado a ningún dispositivo BT y la primera Dawn se ha ingresado al modo de emparejamiento TWS, ambos dispositivos se completarán automáticamente el emparejamiento TWS. Y la segunda Dawn se establecerá por defecto como canal derecho.
4. Después del emparejamiento exitosa, la lámpara Dawn emitirá la indicación sonora, y el indicador TWS mantiene siempre encendido.
5. Si quiere desconectar el emparejamiento TWS, Pulse las teclas  y  al mismo tiempo en el panel de control de contacto del primer dispositivo emparejado.

Reproducción de Música:

1. Reproducción/Pausa – Haga clic en el botón  " del panel de control táctil.
2. Subir el volumen – Haga clic en el botón  " del panel de control táctil.
3. Bajar el volumen – Haga clic en el botón  " del panel de control táctil.
4. Canción siguiente – Mantenga presionado el botón  " del panel de control táctil.
5. Canción anterior – Mantenga presionado el botón  " del panel de control táctil.

Control de iluminación

1. Encender/Apagar – Mantenga presionado cualquier punto del área de control de luz durante 2 segundos.
2. Ajuste de brillo – Deslice el dedo hacia la izquierda/derecha el área de control de luz para ajustar el brillo.
3. Ajuste de temperatura de color – Haga clic en cualquier punto del área de control de luz para cambiar entre la temperatura de color de 2700K (Amanecer)/6500K (Sol del mediodía).

Modo de sueño:

Haga clic en el botón  " del modo de suspensión para habilitar/inhabilitar el modo de suspensión. Después de activar el modo de suspensión, el brillo de la lámpara Dawn se atenuará. En el modo de suspensión, la luz y la música se apagarán automáticamente en 30 minutos.

Configuraciones de reloj:

El reloj digital se establece por defecto a 00:00 cuando se conecta la alimentación por primera vez. Después de conectar la lámpara Dawn al teléfono móvil por BT, habilite las notificaciones en el teléfono móvil, luego el tiempo en el reloj digital se sincronizará de manera automática con el tiempo en el teléfono móvil.

Carga inalámbrica para Teléfono Móvil:

1. La lámpara Dawn admite la carga inalámbrica de todos los dispositivos que cumplen con la norma Qi, tal como teléfono móvil, reloj inteligente y auricular inalámbrico, etc. Diferentes dispositivos admiten por separado 5W / 7.5W / 10W de la tasa de carga.
2. Si el indicador de carga mantiene siempre encendido, lo que significa que su dispositivo se está cargando.
3. Si el indicador de carga parpadea, lo que significa que ha detectado objeto metálico. Debe retirarlo de inmediato, de lo contrario, se dañará el panel de carga inalámbrica

Precauciones:

Lea la guía del usuario antes de usar. La operación incorrecta puede provocar daño directo/potencial al producto y anular la garantía.

1. Utilice el adaptador de carga original provisto;
2. No desmonte el producto ni intente repararlo;
3. No reemplace ninguna parte o batería de este producto.
4. No aplaste, perforo, arroje al fuego o ponga en el agua u otro líquido;
5. No exponga el producto en luz solar intensa, calor, alta humedad u otro ambiente de alta temperatura;
6. Evite caídas, golpes, abrasiones e impactos;
7. Si hubiera algún motivo para creer que el producto tiene algún problema de calidad o daño, deje de inmediato el uso y póngase en contacto con nuestro soporte al cliente;
8. Los niños deben usar el producto bajo la tutela de adultos.

Información de garantía:

Dado que el producto se vende, si hay un problema de calidad bajo el uso normal, puede disfrutar de un año de servicio de garantía gratuito. Si los siguientes factores están involucrados, la compañía cobrará tarifas de mantenimiento según corresponda:

1. Daños causados por factores irresistibles (terremotos, incendios, inundaciones y otros desastres naturales).
2. Daños causados por factores humanos (error / negligencia, etc.).
3. Daños causados por desmontaje o modificación.
4. El período de garantía del producto se caduca.

Guarde esta información y preséntela cuando necesite reparación.

Nombre de usuario:

Número de contacto:

Dirección de compra:

Fecha de compra:

Dirección de envío:

Parametri:

Nome: Dawn

Potenza di ingresso: DC 9V/3A

Potenza di uscita: 27W

Temperatura di colore della luce: 2700K/6500K

Potenza di uscita di ricarica wireless: 5W/7.5W/10W

Potenza dell'altoparlante: 5W*2

Versione di BT: 5.0

Frequenza di BT: 2400-2483.5MHz

Protocollo di BT: AVRCP e A2DP

Lista di imballaggio:

1*lampada da scrivania musicale Dawn,1*manuale di istruzioni,1*adattatore

Descrizione dell'Aspetto e Interfaccia:

- A. Touchpad
- B. Indicatore di ricarica
- C. Area di ricarica wireless
- D. Interfaccia di alimentazione
- E. Orologio



Figura 1



1. Volume giù/Precedente
2. Riproduci/Pausa
3. Volume su/Successivo
4. Modalità ausilio al sonno
5. Indicatore di TWS
6. Area di controllo della luce
7. Indicatore di BT
8. Orologio digitale

Figura 2

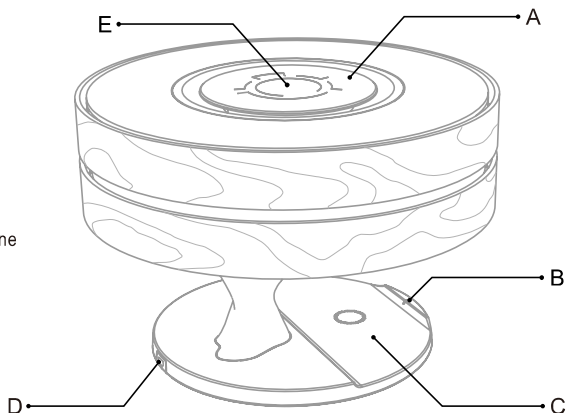
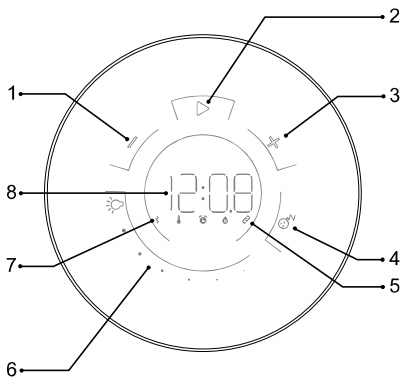
Tocca l'area di controllo del pannello, l'icona di controllo si illuminerà, il dispositivo entrerà nello stato di standby. Dopo 30 secondi senza alcuna operazione, l'icona di controllo si spegne automaticamente e poi il dispositivo entra nello stato di sospensione.

Come operare:



Come installare:

Inserisci l'adattatore nella fonte di alimentazione, inserisci l'interfaccia "USB Type-C" dell'adattatore nella "interfaccia di alimentazione" (come dimostrare in Figura 1-D). Il dispositivo si accenderà automaticamente, significa che il dispositivo è stato installato correttamente.



Come collegare:

1. Dopo riesci a installare il dispositivo, il "Indicatore di BT" lampeggia, significa che il BT è entrato nello stato di ricerca.
2. Attivare il BT sul dispositivo a cui si desidera associare e fare clic su "LZ-S2020". Quando l'associazione è riuscita, l'indicatore BT non lampeggia più e rimane acceso.
3. Se si desidera disconnettere il dispositivo BT attualmente connesso, tenere premuto il tasto  sul touchpad.





Accoppiamento TWS degli altoparlanti di due lampade Dawn:

1. Assicurarsi che entrambe le lampade Dawn siano collegate alla fonte di alimentazione e non siano associate ad altri dispositivi.
2. Tenere premuti contemporaneamente i tasti  e  sul touchpad di una delle due lampade, il suo

l'indicatore TWS inizierà a lampeggiare e la lampada entrerà nella modalità di accoppiamento TWS. Questa lampada Dawn fungerà da canale sinistro per default.

3. L'accoppiamento TWS delle due lampade si completerà automaticamente a patto che l'altra lampada Dwan non sia collegata a nessun altro dispositivo BT. L'altra lampada Dwan fungerà da canale destro per default.
4. Quando l'accoppiamento è riuscito, le lampade Dwan emetteranno un segnale acustico e gli indicatori TWS rimangono accesi.
5. Se si desidera annullare l'accoppiamento TWS, Si prega di premere e tenere i pulsanti  e  sul pannello di controllo del tocco del primo dispositivo accoppiato

Riproduzione di Musica:

1. Play / Pausa: fare clic sul tasto  sul touchpad.
2. Aumento volume: fare clic sul tasto  sul touchpad.
3. Diminuzione volume: fare clic sul tasto  sul touchpad.
4. Traccia successiva: tenere premuto il tasto  sul touchpad.
5. Traccia precedente: tenere premuto il tasto  sul touchpad.

Controllo dell'illuminazione:

1. On / Off della luce: tenere premuto un punto qualsiasi nell'area di controllo dell'illuminazione per 2 secondi.
2. Regolazione della luminosità: scorrere il dito verso destra e sinistra nell'area di controllo dell'illuminazione per regolare la luminosità.
3. Regolazione della temperatura di colore: fare clic su un punto qualsiasi nell'area di controllo dell'illuminazione per cambiare la temperatura di colore tra 2700 K (alba) e 6500 K (mezzogiorno).

Modalità Sonno:

Fare clic sul tasto della modalità Sonno  per attivare / disattivare la modalità Sonno. Una volta attivata la modalità Sonno, la luce si attenuerà gradualmente. L'illuminazione e la musica si spegneranno automaticamente entro 30 minuti.

Impostazioni dell'orologio:

Quando l'alimentazione viene collegata per la prima volta, l'orologio elettronico sarà impostato di default su 00:00. Una volta che la lampada Dawn è collegata al cellulare tramite il BT, dare consenso alla notifica sul cellulare, quindi l'ora dell'orologio elettronico si sincronizzerà automaticamente con l'impostazione dell'ora sul cellulare.

Ricarica wireless:

1. La lampada Dwan supporta la ricarica wireless di tutti i dispositivi conformi a Qi, ad es. cellulari, smartwatch e auricolari wireless. Diversi dispositivi supportano rispettivamente una velocità di ricarica di 5 W / 7,5 W / 10 W. Fornisce una potenza di ricarica di 5 W / 7,5 W / 10 W a seconda del dispositivo.
2. Se l'indicatore di carica rimane acceso, significa che il dispositivo è in carica.
3. Se l'indicatore di carica lampeggia, significa che è stato rilevato un corpo estraneo metallico. Rimuovere il corpo estraneo immediatamente, altrimenti il pannello di ricarica wireless potrebbe danneggiarsi.

Attenzione:

Leggere attentamente le istruzioni prima dell'uso. Un uso improprio potrebbe causare danni immediati / potenziali al prodotto e annullare la garanzia del prodotto.

1. Utilizzare l'alimentatore originale fornito;
2. Non smontare o tentare di riparare il prodotto;
3. Non sostituire nessuna parte di questo prodotto neanche la batteria.
4. Non spremere, forare, bruciare prodotto o metterlo in acqua o in altri liquidi;
5. Non esporre il prodotto a luce solare intensa, non collocare il prodotto in ambienti con temperature o umidità elevate;
6. Evitare cadute, urti, graffi e collisioni;
7. Qualora vi sia motivo di ritenere che il prodotto abbia problemi di qualità o presenti danni, si prega di smettere di usarlo e di contattare il nostro Servizio Clienti;
8. I bambini devono utilizzare questo prodotto sotto la supervisione di un adulto.

Informazioni di garanzia:

Poiché il prodotto viene venduto, in caso di problemi di qualità durante il normale utilizzo, può usufruire di un servizio di garanzia gratuito di 1 anno. Se sono coinvolti i seguenti fattori, la società addebiterà le spese di manutenzione come appropriato:

1. Danni causati da fattori incapaci (terremoto, incendio, alluvione e altre calamità naturali);
2. Il prodotto è danneggiato a causa di fattori umani (errore / negligenza, ecc.);
3. Danni causati da smontaggio o modifica;
4. Supera il periodo di garanzia del prodotto.

Conserva queste informazioni e presentale quando hai bisogno di riparazione.

Nome:

Numero di telefono:

Indirizzo dell'utente:

Tempo di acquisto:

Indirizzo di spedizione:

パラメータ:

製品名: Dawn

入力電源: DC 9V/3A

出力電力: 27W

ライトの色温度: 2700K/6500K

ワイヤレス充電の出力電力: 5W/7.5W/10W

スピーカーの電力: 5W*2

BTバージョン: 5.0

BT周波数: 2400-2483.5MHz

BTプロトコル: AVRCP & A2DP

パッケージの内容:

Dawn音楽再生可能なデスクライト1台、取扱説明書1冊、アダプタ1個

外観一覧:

- A. 上部タッチパネル
- B. 充電インジケータ
- C. ワイヤレス充電エリア
- D. 電源ポート
- E. 時計



図1



- 1.音量-/前の曲ボタン
- 2.再生/一時停止ボタン
- 3.音量+/次の曲ボタン
- 4.睡眠モードボタン
- 5.TWSインジケータ
- 6.ライト制御エリア
- 7.BTインジケータ
- 8.デジタル時計

図2

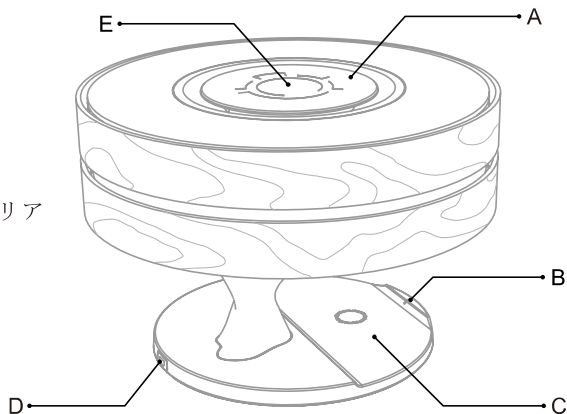
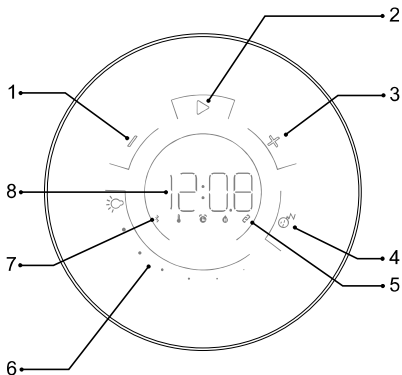
パネル操作エリアをタップすると、操作アイコンが点灯し、機器がスタンバイ状態になります。操作がない場合、30秒後に操作アイコンが自動的に消え、スリープ状態になります。



操作方法:

機器の設置:





アダプタをコンセントに挿入し、アダプタの「USB Type-C」ケーブルを「電源ポート」に挿入すると（図1-Dを参照）、機器が自動的に点灯し、正しく設置していることを示します。

機器の接続:

- 1.機器を正しく設置すると、「BTインジケータ」が点滅し、BTが検索状態になっていることを示します。
- 2.再生機器のBT機能をオンにし、「LZ-S2020」を検索し、タップしてペアリングします。機器がビープ音を鳴らす場合は、BT接続済みを示し、「BTインジケータ」は常時点灯に変わります。
- 3.機器がBT接続済みになっている場合、「▷」を長押しすると、当面の接続が切断され、BT検索状態に戻ります。
- 4.本機は「TWS」機能を備えており、2つの機器を所有する場合は、ペアリングして使用することができます。操作方法は次のとおりです。
 - 両方の電源を入れ、任意の機器で上部タッチパネルの「≡」と「⊕」を同時に1秒間長押しすると、機器がペアリング検索通知音を鳴らし、「TWSインジケータ」がゆっくり点滅し、TWSペアリング検索状態になっていることを示し、もう一つの機器に自動的に接続します。2つの機器のペアリングが完了した場合は、ペアリング完了の通知音が鳴り、「TWSインジケータ」は常時点灯に変わります。

- 2つの機器は左右チャンネルに分かれ、音楽を同時に再生できます。TWS機能の接続を起動できるほうがメイン機器で、デフォルトで左チャンネルになります。メイン機器を使用し、BTで再生機器に接続してください。接続方法については、上記のステップ1とステップ2を参照してください。
- ご注意：接続する時は、すべての機器が10M以内にあるようにしてください。
- 機器間のTWS接続を切断する場合は、メイン機器で上部タッチパネルの「」と「」を1秒間長押しすると、TWS機能が終了し、切断通知音が鳴ります。この時点で、2つの機器はBTでそれぞれの異なる再生機器に接続して使用することができます。



音楽再生：

1. 「」をタップすると、音量が段階的に下がります。「」を長押しすると、前の曲に切り替わります。
2. 「」をタップすると、音楽が再生します。もう一度タップすると、一時停止します。
3. 「」をタップすると、音量が段階的に上がります。音量が最大限になると、機器は通知音を鳴らし、次に「」を長押しすると、次の曲に切り替わります。

ライト制御：

1. 「ライト制御エリア」をスライドさせ、ライトの明るさを調整します。
2. 「ライト制御エリア」の任意の場所をタップすると、暖かい光と白色光の間で切り替わります。
3. 「ライト制御エリア」の任意の場所を長押しすると、ライトが点灯または消灯します。

睡眠モード：

1. 「」をタップすると、機器は睡眠モードになります。睡眠モードでは、ライトは自動的に最も暗い段階に調整され、30分後に自動的に消えます。音楽が再生している場合は、30分後に同時に一時停止します。
2. 機器が睡眠モードになっている場合、「」をタップすると、睡眠モードが解除されます。

時計設定：

- 機器を正しく設置すると、「デジタル時計」に00:00が表示され、計時が始まります。モバイルデバイスをBTで本機に接続すると、本機の時刻はモバイルデバイスと自動的に同期されます。モバイルデバイスをBTで機器に接続するたびに、表示される時刻は自動的に修正されます。
- ご注意：時刻を同期させるには、モバイルデバイスをBTで接続する時に「通知」を許可する必要があります。

ワイヤレス充電：

1. Qiワイヤレス充電規格に準拠したモバイルデバイスを「ワイヤレス充電エリア」（図1-Cを参照）に置き、なるべくエリアの中心に合わせます。
 2. 「充電インジケータ」（図1-B0を参照）が常時点灯する場合は、ワイヤレス充電していることを示します。
 3. 「充電インジケータ」が素早く点滅する場合は、「ワイヤレス充電エリア」に置かれている装置がワイヤレス充電に対応していないことを示し、その装置を外してください。
- ご注意：モバイルデバイスに厚いケースをつけると、ワイヤレス充電が正しく機能しない場合があります。

す。ケースを外してからモバイルデバイスを「ワイヤレス充電エリア」に置いてください。モバイルデバイスと充電器の間に金属、磁石、磁気ストライプカードなどの異物を置かないでください。これらの異物により、デバイスの充電が失敗し、過度の熱により損傷する可能性があります。

注意事項：

ご使用になる前に、ユーザーマニュアルをよくお読みください。不適切な使用により、製品に直接/潜在的な損傷を引き起こし、保証対象外になる場合があります。

1. 付属している純正品の電源アダプタを使用してください。
2. 製品を分解または修理しないでください。
3. 本製品またはバッテリーの部品を交換しないでください。
4. 本製品を押ししたり、穴を開けたり、火に入れたり、水や他の液体に浸したりしないでください。
5. 本製品を直射日光、高温多湿の環境にさらさないでください。
6. 落下、衝突、引っかき傷、衝突を避けてください。
7. 製品に品質上の問題や損傷があると思われる場合は、使用を中止し、カスタマーサポートに連絡してください。
8. お子様は大人の監督の下で本製品を使用してください。

保証情報：

通常の使用により本製品の品質に問題が発生した場合は、販売日より1年間の無料保証をお届けします。次の要因による故障については、必要に応じて修理料金が発生する場合があります。

1. 不可抗力（地震、火災、洪水などの自然災害）による損傷。
2. 人的要因（誤使用/過失など）による損傷。
3. 分解または改造による損傷。
4. 製品の保証期限が過ぎた場合。

本情報をよく保管し、修理時に合わせて提示してください。

顧客名：

電話番号：

購入店舗：

購入日：

お届け先住所：

This device complies with part 15 and part 18 of the FCC Rules. Operation is Subject To the following two conditions:(1) This device may not cause harmful interference, and (2) this device must accept any interference received, including interference that may cause undesired operation. Changes or modifications not explicitly approved by the party responsible for compliance could void the user's authority to operate this equipment.

Note: this equipment has been tested and found to comply with the limits for a Class B digital device, pursuant to part 15 and part 18 of the FCC Rules. These limits are designed to provide reasonable protection against harmful interference in a residential installation. This equipment generates, uses and can radiate radio frequency energy and, if not installed and used in accordance with the instructions, may cause harmful interference to radio communications. However, there is no guarantee that interference will not occur in a particular installation. If this equipment does cause harmful interference to radio or television reception, which can be determined by turning the equipment off and on, the user is encouraged to try to correct the interference by one or more of the following measures:

- Reorient or relocate the receiving antenna.
- Increase the separation between the equipment and receiver.
- Connect the equipment into an outlet on a circuit different from that to which the receiver is connected.
- Consult the dealer or an experienced radio/TV technician for help.

The equipment complies with FCC radiation exposure limits set forth for an uncontrolled environment. During the operation of device a distance of 15 cm surrounding the device and 20 cm above the top surface of the device must be respected.

This device complies with Part 18 of the FCC Rules. This equipment generates uses and can radiate radio frequency energy and, if not installed and used in accordance with the instructions, may cause harmful interference to radio communications. If this equipment does cause harmful interference to radio or television reception, which can be determined by turning the equipment off and on, the user is encouraged to try to correct the interference by one or more of the following measures:

- Increase the separation between the equipment and any other radio device.
- Connect the equipment into an outlet on a circuit different from that to which the receiver is connected.

Caution: Changes or modifications not expressly approved by the party responsible for compliance could void your authority to operate this equipment.

**THANK YOU FOR
YOUR CHOICE**