

# *DYNAMAX*

USER MANUAL

## Motorized Treadmill



ATHLETE APPROVED SINCE 1985





## User Manual

# WARNING

### IMPORTANT SAFETY INSTRUCTIONS

Caution: The user is cautioned that changes or modifications not expressly approved by the party responsible for compliance could void the user's authority to operate the equipment.

This device complies with Part 15 of the FCC Rules and Industry Canada licence-exempt RSS standard(s). Operation is subject to the following two conditions:

- (1) this device may not cause harmful interference, and
- (2) this device must accept any interference received, including interference that may cause undesired operation.

Le présent appareil est conforme aux CNR d'Industrie Canada applicables aux appareils radio exempts de licence.

L'exploitation est autorisée aux deux conditions suivantes :

- (1) l'appareil ne doit pas produire de brouillage, et
- (2) l'utilisateur de l'appareil doit accepter tout brouillage radioélectrique subi, même si le brouillage est susceptible d'en compromettre le fonctionnement.

NOTE: This equipment has been tested and found to comply with the limits for a Class B digital device, pursuant to Part 15 of the FCC Rules. These limits are designed to provide reasonable protection against harmful interference in a residential installation. This equipment generates, uses and can radiate radio frequency energy and, if not installed and used in accordance with the instructions, may cause harmful interference to radio communications. However, there is no guarantee that interference will not occur in a particular installation.

If this equipment does cause harmful interference to radio or television reception, which can be determined by turning the equipment off and on, the user is encouraged to try to correct the interference by one or more of the following measures:

- Reorient or relocate the receiving antenna.
- Increase the separation between the equipment and receiver.
- Connect the equipment into an outlet on a circuit different from that to which the receiver is connected.
- Consult the dealer or an experienced radio/TV technician for help.

### FCC & IC Radiation Exposure Statement:

This equipment complies with FCC and Canada radiation exposure limits set forth for an uncontrolled environment.

This transmitter must not be co-located or operating in conjunction with any other antenna or transmitter.

Déclaration d'IC sur l'exposition aux radiations:

Cet équipement est conforme aux limites d'exposition aux radiations définies par le Canada pour des environnements non contrôlés. Cet émetteur ne doit pas être installé au même endroit ni utilisé avec une autre antenne ou un autre émetteur.

ATHLETE APPROVED SINCE 1985



## User Manual

# DANGER

To reduce the risk of electric shock: Always unplug this appliance from the electrical outlet immediately after using and before cleaning.

# WARNING

To reduce the risk of burns, fire, electric shock, or injury to persons:

- 1) An appliance should never be left unattended when plugged in. Unplug from outlet when not in use, and before putting on or taking off parts.
- 2) Close supervision is necessary when this appliance is used by, on, or near children, invalids, or disabled persons.
- 3) Use this appliance only for its intended use as described in this manual. Do not use attachments not recommended by the manufacturer.
- 4) Never operate this appliance if it has a damaged cord or plug, if it is not working properly, if it has been dropped or damaged, or dropped into water. Return the appliance to a service center for examination and repair.
- 5) Do not carry this appliance by supply cord or use cord as a handle.
- 6) Keep the cord away from heated surfaces.
- 7) Never drop or insert any object into any opening.
- 8) Do not use outdoors.
- 9) Do not operate where aerosol (spray) products are being used or where oxygen is being administered.
- 10) To disconnect, turn all controls to the off position, then remove plug from outlet.

Connect this appliance to a properly grounded outlet only. See Grounding Instructions.

This appliance is not intended for use by persons with reduced physical, sensory or mental capabilities, or lack of experience and knowledge, unless they have been given supervision or instruction concerning use of the appliance by a person responsible for their safety. Keep children under the age of 13 away from this machine.

ATHLETE APPROVED SINCE 1985



# PRODUCT

PRODUIT / PRODUKT / PRODUCTO / PRODUTO / ПРОДУКТ / 製品 / 产品 / 생산물 / جنودیا

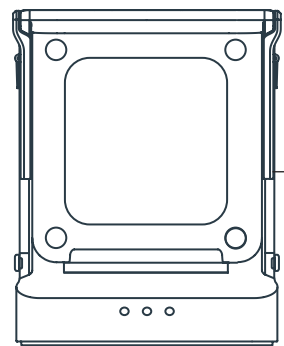

- EN MAIN PRODUCT
- FR PRODUIT PRINCIPAL
- GER HAUPTPRODUKT
- SPA PRODUCTO PRINCIPAL
- POR PRODUTO PRINCIPAL
- RUS ОСНОВНОЙ ПРОДУКТ
- JAP 主要製品
- CHI 主要产品
- KOR 주요 제품
- ARA المنتج الرئيسي

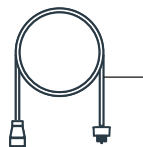

- EN POWER CABLE
- FR CÂBLE D'ALIMENTATION
- GER NETZKABEL
- SPA CABLE DE ALIMENTACIÓN
- POR CABO DE ALIMENTAÇÃO
- RUS КАБЕЛЬ ПИТАНИЯ
- JAP 電力ケーブル
- CHI 电源线
- KOR 전원 케이블
- ARA كابل الطاقة



- EN SAFETY KEY
- FR CLÉ DE SÉCURITÉ
- GER SICHERHEITSSCHLÜSSEL
- SPA LLAVE DE SEGURIDAD
- POR CHAVE DE SEGURANÇA
- RUS КЛЮЧ БЕЗОПАСНОСТИ
- JAP 安全キー
- CHI 安全钥匙
- KOR 안전 키
- ARA مفتاح السلامة

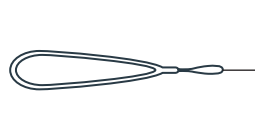

- EN LANYARD
- FR CORDON
- GER SCHLÜSSELBAND
- SPA CORDÓN
- POR CORDÃO
- RUS ШНУР
- JAP 引索綱
- CHI 挂绳
- KOR 띠야드
- ARA الشريط

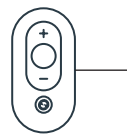

- EN REMOTE CONTROL
- FR TÉLÉCOMMANDE
- GER FERNBEDIENUNG
- SPA MANDO A DISTANCIA
- POR CONTROLO REMOTO
- RUS ПУЛЬТ ДИСТАНЦИОННОГО УПРАВЛЕНИЯ
- JAP リモートディスプレイ
- CHI 遥控器
- KOR 리모콘
- ARA التحكم عن بعد

# TOOL KIT

BOÎTE À OUTILS / WERKZEUG / KIT DE HERRAMIENTAS / KIT DE FERRAMENTAS / НАБОР ИНСТРУМЕНТОВ / ツールキット / 工具套件 / 공구 키트 / صندوق الأدوات



- EN SILICONE OIL
- FR HUILE EN SILICONE
- GER SILIKONÖL
- SPA ACEITE DE SILICONA
- POR ÓLEO DE SILICONE
- RUS СИЛИКОНОВОЕ МАСЛО
- JAP シリコンオイル
- CHI 硅油
- KOR 실리콘 오일
- ARA زيت السليكون



- EN ALLEN KEY
- FR CLÉ ALLEN
- GER INBUSSCHLÜSSEL
- SPA LLAVE ALLEN
- POR CHAVE ALLEN
- RUS КЛЮЧ-ШЕСТИГРАННИК
- JAP 製品
- CHI 内六角扳手
- KOR 생산물
- ARA مفتاح سداسي



# PRODUCT ID

IDENTIFIANT DU PRODUIT / PRODUKTNR. / ID DE PRODUCTO / ID DO PRODUTO / ПРОДУКТ ID / 製品 ID / 产品 ID / 제품 ID / معرف المنتج

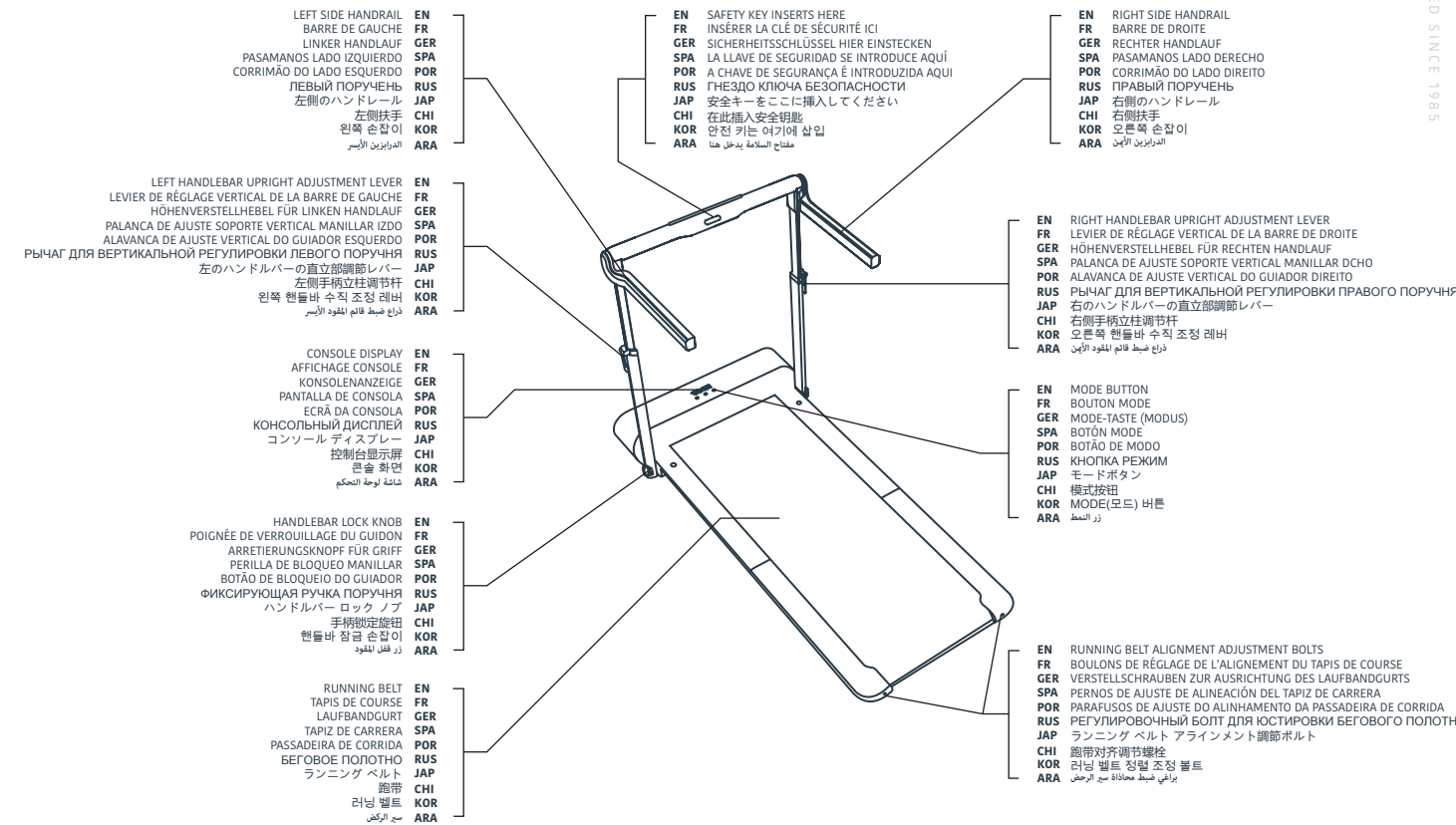

ATHLETE APPROVED SINCE 1985

ATHLETE APPROVED SINCE 1985



## PRODUCT ID

IDENTIFIANT DU PRODUIT / PRODUKTNR. / ID DE PRODUCTO / ID DO PRODUTO / ПРОДУКТ ID / 製品 ID / 产品 ID / 제품 ID / معرف المنتج

ATHLETE APPROVED SINCE 1985



## UNFOLDING THE RUNNINGPAD

DÉPLIER LE RUNNINGPAD / DAS RUNNINGPAD AUFKLEPPEN / DESPLEGAR SU RUNNINGPAD / DESDOBRAR O RUNNINGPAD / РАСКЛАДЫВАНИЕ ТРЕНАЖЕРА / RunningPad を広げる / 展开跑步机 / 러닝 패드 펼치기 / RUNNINGPAD بسط جهاز

ATHLETE APPROVED SINCE 1985

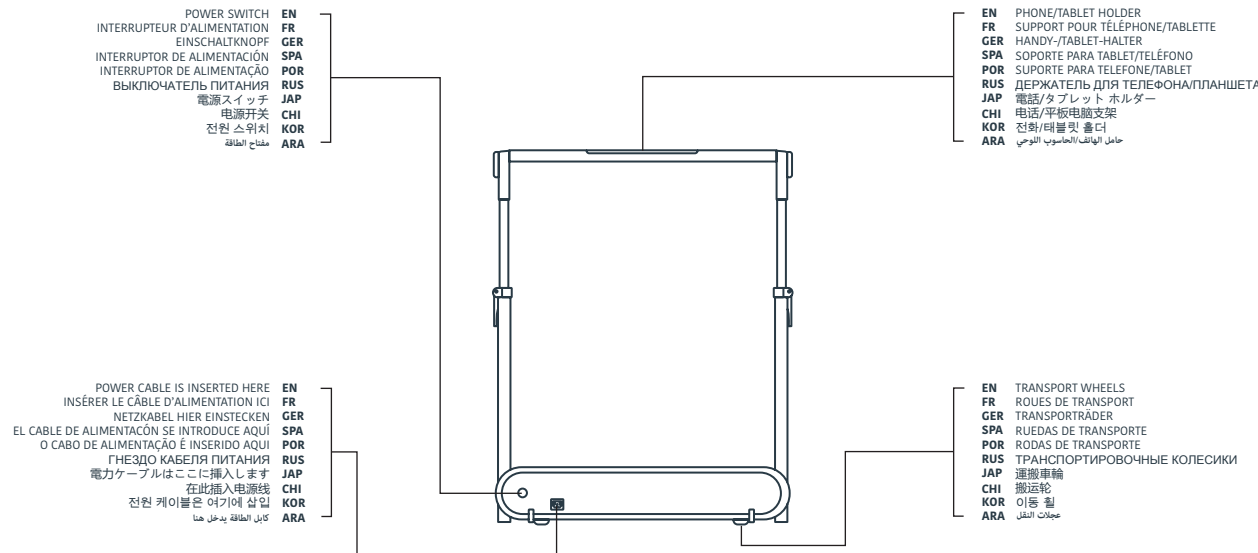

### STEP 01

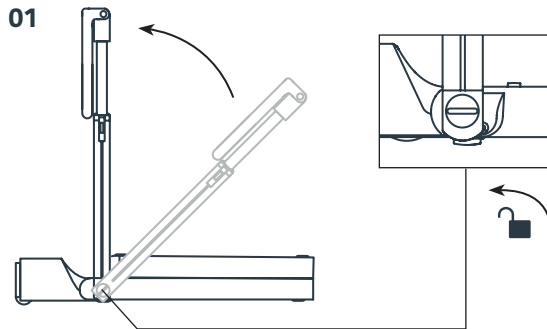

- EN**
- Unlock handlebar at base of uprights by twisting the lock knobs on both sides until loose.
  - Lift handlebar to upright position.

- RUS**
- Разблокируйте поручень в основании стойк, повернув до упора фиксирующие ручки на обеих сторонах.
  - Поднимите поручень в вертикальное положение.

- JAP**
- 両側のノブをねじってゆるめ、直立部の底部のハンドルバーのロックを解除します。
  - ハンドルバーを垂直の位置に立てます。

- CHI**
- 将两侧的锁定旋钮拧松，解锁立柱底部的手柄。
  - 将手柄上提至直立位置。

- KOR**
- 느슨해질 때까지 양 측면에 잠금 손잡이를 돌려서 수직부 밑받침의 핸들바를 잠금 해제합니다.
  - 핸들바를 수직 위치로 들어 올리기.

- ARA**
- المفل المفود في قاعدة القوائم عن طريق أي زرر المفل على كلا الجانبين حتى ترتخي.
  - ارفع المفود إلى الوضع العمودي.

- FR**
- Déverrouiller le guidon de la base des montants en tournant les poignées de verrouillage des deux côtés jusqu'à ce qu'elles soient desserrées.
  - Soulever le guidon à la verticale.
- GER**
- Lösen Sie den Griff am unteren Ende der Stangen, indem Sie die Arretierungsknöpfe an beiden Seiten drehen, bis sie gelockert sind.
  - Richten Sie den Griff senkrecht auf.

- SPA**
- Desbloquee el manillar en la base de los soportes verticales girando las perillas de bloqueo en ambos lados hasta soltar.
  - Suba el manillar a posición vertical.

- POR**
- Desbloquee o guidador na base dos elementos verticais rodando os botões de bloqueio em ambos os lados até se soltar.
  - Levante o guidador até que esteja na vertical.

### STEP 02

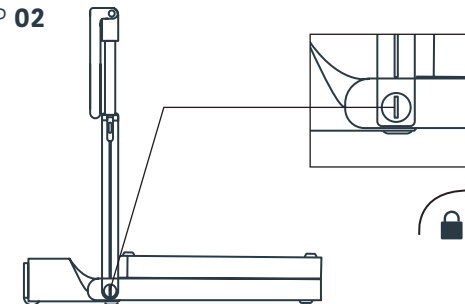

- EN**
- Lock handlebar on both sides until tight (the twist knob at the base of the upright).

- FR**
- Verrouiller le guidon des deux côtés en serrant le bouton rotatif (à la base du montant).

- GER**
- Arretieren Sie die Griffe an beiden Seiten, bis sie fest sind (den Drehknopf am unteren Ende der Stange).

- SPA**
- Bloquee el manillar en ambos lados dejándolo apretado (perilla giratoria de la base del soporte vertical).

- POR**
- Bloquee o guidador em ambos os lados até que fique bem apertado (o botão giratório na base do elemento vertical).

- RUS**
- Зафиксируйте поручень с обеих сторон до упора (закручивающийся фиксатор у основания стойки).

- JAP**
- しっかりと固定するまで、両側のハンドルバーをロックします（直立部の底部のねじりノブ）。

- CHI**
- 在两侧锁紧手柄（立柱底部的旋钮）。

- KOR**
- 단단히 조일 때까지 양 측면에 핸들바를 잠급니다(수직부 밑받침의 회전 손잡이).

- ARA**
- المفل المفود على كلا الجانبين حتى يصبح مشدوداً أزر التي في قاعدة القائم.



## UNFOLDING THE RUNNINGPAD

DÉPLIER LE RUNNINGPAD / DAS RUNNINGPAD AUFKLEPPEN / DESPLEGAR SU RUNNINGPAD / DESDOBRAR O RUNNINGPAD / РАСКЛАДЫВАНИЕ ТРЕНАЖЕРА / RunningPad を広げる / 展开跑步机 / 러닝 패드 펼치기 / RUNNINGPAD بسط جهاز

### STEP 03

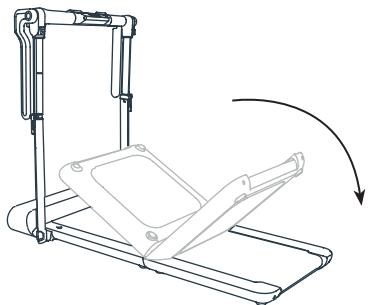

- EN** • Unfold deck, and ensure it's flat on the floor.
- FR** • Déplier le tapis en veillant à le poser à plat sur le sol.
- GER** • Klappen Sie das Laufdeck auf und stellen Sie sicher, dass es flach auf dem Boden liegt.
- SPA** • Despliegue la banda y asegúrese de que esté plana sobre el suelo.
- POR** • Desdobre a passadeira e certifique-se de que fica na horizontal no chão.
- RUS** • Раскройте беговую дорожку и убедитесь, что она ровно лежит на полу.
- JAP** • デッキを広げ、床の上に平らになっているように確保します。
- CHI** • 展开跑板，将其平放在地板上
- KOR** • 데크를 펴고 바닥에서 편평한지 확인합니다.
- ARA** • بسط السطح وتأكد من أنه مستو على الأرضية

### STEP 04

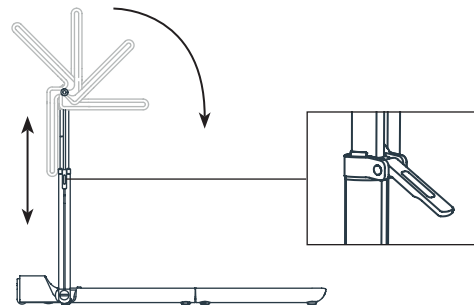

- EN** • Rotate the horizontal handlebars into position, by rotating over the uprights. • Adjust the handlebar height using the upright lock levers. Push flat to lock into position.
- FR** • Faire tourner les guidons horizontaux jusqu'à les mettre en place, en les tournant sur les montants. • Ajuster la hauteur des guidons à l'aide des leviers de verrouillage verticaux. Pousser à plat pour les verrouiller à leur place.
- GER** • Drehen Sie die horizontalen Griffe in Position, indem Sie sie über die Stangen drehen. • Stellen Sie mithilfe der Verstellhebel an der Stange die Höhe des Griffs ein. Drücken Sie den Hebel nach unten, um die Position zu arretieren.
- SPA** • Gire a posición los manillares horizontales, rotando sobre los soportes verticales. • Ajuste la altura del manillar usando las palancas de bloqueo de los soportes verticales. Presione para bloquear en posición.

- POR** • Rode os guidadores horizontais até ficarem na posição pretendida fazendo-os rodar sobre os elementos verticais. • Ajuste a altura do guidador usando as alavancas de bloqueio do elemento vertical. Empurre na horizontal até que bloqueie na posição pretendida.
- RUS** • Поверните горизонтальные поручни в нужное положение, поворачивая их над стойками. • Отрегулируйте высоту поручня с помощью фиксирующих рычагов на стойках. Нажмите на них, чтобы зафиксировать в нужной позиции.
- JAP** • 水平のハンドルバーを直立部を超えて回転させて、所定の位置になるまで回します。 • 直立部のロックレバーを使って、ハンドルバーの高さを調節します。フラット部を押して所定の位置にロックします。
- CHI** • 在立柱上旋转水平手柄，将其旋转到位。 • 使用立柱锁定杆调节手柄高度。平推以锁定到位。
- KOR** • 수직부 위에서 돌려서 수평 핸들바를 돌려 제자리에 놓습니다. • 수직 잠금 레버를 사용하여 핸들바 높이를 조정합니다. 제자리에 고정되도록 편평하게 누릅니다.
- ARA** • لف المقاد الأفقية في موضعها، عن طريق لفها فوق القوائم. • اضبط ارتفاع المقود باستخدام أذرع قفل القوائم. ادفع المسطح لقفله في موضعه.



## FOLDING THE RUNNINGPAD

PLIER LE RUNNINGPAD / DAS RUNNINGPAD ZUSAMMENKLEPPEN / PLEGAR SU RUNNINGPAD / DOBRAR O RUNNINGPAD / СКЛАДЫВАНИЕ ТРЕНАЖЕРА / RunningPad を折りたたむ / 折叠跑步机 / 러닝 패드 접기 / RUNNINGPAD طي جهاز

### STEP 01

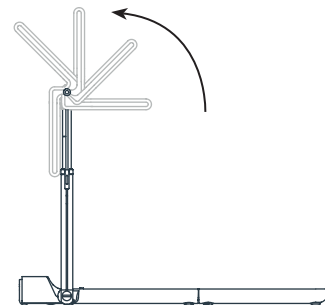

- EN** • Unplug the machine, and then rotate the handlebars up and over the crossbar.
- FR** • Débrancher la machine puis faire tourner les guidons vers le haut et sur la barre.
- GER** • Stecken Sie das Gerät aus und drehen Sie die Griffe dann nach oben und über die Querstange.
- SPA** • Desenchufe la máquina y a continuación rote los manillares hacia arriba y sobre la barra transversal.
- POR** • Desligue a máquina e, em seguida, rode os guidadores para cima sobre a barra transversal.
- RUS** • Отключите тренажер, затем поверните поручни вверх над перекладиной.
- JAP** • 機械のプラグを抜いて電気を切り、ハンドルバーを上の方へ、クロスバーを超えて回転させます。
- CHI** • 拔下机器电源，然后向上旋转手柄并绕过横杆。

- KOR** • 기계 플러그를 뽑은 다음 핸들바를 크로스바 위에서 돌립니다.
- ARA** • اقل الجهاز، ثم لف المقاد لأعلى وعلى العارضة.

### STEP 02

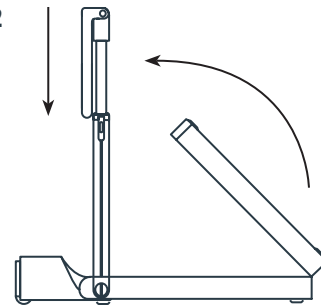

- EN** • Lower the uprights and lock into position. From this you can then fold the deck.
- FR** • Baisser les montants et les verrouiller. Ensuite, vous pouvez plier le tapis.
- GER** • Senken Sie die Stangen und arretieren Sie ihre Position. Danach können Sie das Laufdeck zusammenklappen.
- SPA** • Baje los soportes verticales y bloquee en posición. A partir de aquí ya puede plegar la banda.
- POR** • Baixe os elementos verticais e bloqueie-os na sua posição. Em seguida, pode dobrar a passadeira.
- RUS** • Опустите стойки и зафиксируйте их. После этого Вы можете сложить дорожку.
- JAP** • 直立部を下げ、所定の位置にロックします。ここから、デッキを広げることができます。
- CHI** • 放下立柱并锁定到位。在此处，可折叠跑板。

- KOR** • 수직부를 내리고 제자리에 고정합니다. 그런 다음 여기서 데크를 접을 수 있습니다.
- ARA** • أزل القوائم والقفلا في مواضعها في هذه المرحلة يمكنك طي السطح.



## FOLDING THE RUNNINGPAD

PLIER LE RUNNINGPAD / DAS RUNNINGPAD ZUSAMMENKLAPPEN / PLEGAR SU RUNNINGPAD / DOBRAR O RUNNINGPAD / СКЛАДЫВАНИЕ ТРЕНАЖЕРА / RunningPad を折りたたむ / 折叠跑步机 / 러닝 패드 접기 / RUNNINGPAD طي جهاز

### STEP 03

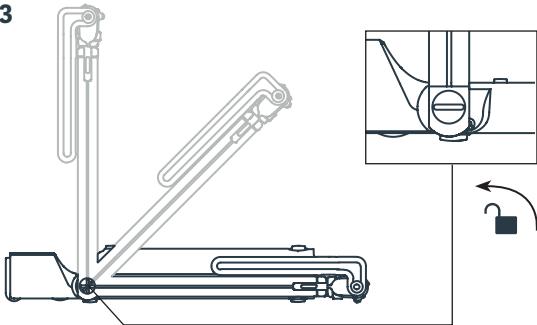

**EN** • Using the twist knob at the base of the upright unlock both sides, and safely lower the uprights to the floor.  
• Re-lock the uprights.

**FR** • À l'aide du bouton rotatif à la base du montant, déverrouiller les deux côtés et baisser les montants vers le sol.  
• Verrouiller les montants.

**GER** • Lösen Sie beide Seiten mithilfe des Drehknopfs am unteren Ende der Stangen und senken Sie die Stangen sicher zu Boden.  
• Drehen Sie die Stangen wieder fest.

**SPA** • Usando la perilla giratoria de la base del soporte vertical, desbloquee ambos lados y baje los soportes verticales hasta el suelo de forma segura.  
• Vuelva a bloquear los soportes verticales.

**POR** • Usando o botão giratório na base do elemento vertical, desbloqueie os dois lados e baixe os elementos verticais em segurança até ao chão.  
• Bloquee novamente os elementos verticais.

**RUS** • Используя закручивающийся фиксатор в основании стойки, разблокируйте обе стороны и осторожно пригните стойки к полу.  
• Снова заблокируйте стойки.

**JAP** • 直立部の底部のねじりノブを使って、両側のロックを解除し、直立部を安全に床まで下げます。  
• 直立部を再びロックします。

**CHI** • 使用立柱底部的旋钮解锁两侧，并安全地将立柱降至地面。  
• 重新锁定立柱。

**KOR** • 수직부 밑받침의 회전 손잡이를 사용해서 양 측면을 잠금 해제하고 수직부를 안전하게 바닥에 내려놓습니다.  
• 수직부를 다시 잠급니다.

**ARA** • باستخدام زر التي عند قاعدة التقويم، اطلق كلا الجانبين وأزل التقويم بأمان على الأرض.  
• أعد تقويم التقويم.



## GETTING STARTED

DÉMARRAGE / ERSTE SCHRITTE / COMENZAR / INTRODUÇÃO / НАЧАЛО РАБОТЫ / 作業の開始 / 开始 / 시작하기 / البدء

### STEP 01

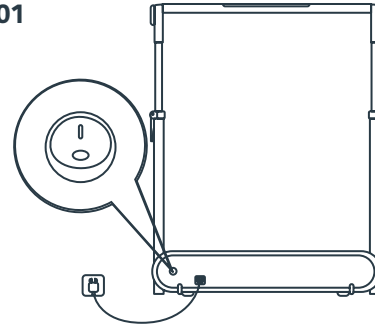

**EN** • Connect the power cord and turn on the power switch.

**FR** • Brancher le câble d'alimentation et allumer à l'aide de l'interrupteur.

**GER** • Verbinden Sie ihn mit dem Netzkabel und drücken Sie den Einschaltknopf.

**SPA** • Conecte el cable de alimentación y encienda el interruptor de alimentación.

**POR** • Ligue o cabo de alimentação e o interruptor.

**RUS** • Подсоедините сетевой кабель и включите выключатель питания.

**JAP** • 電源コードを接続し、電源スイッチを入れます。

**CHI** • 连接电源线并打开电源开关。

**KOR** • 전원 코드를 연결하고 전원 스위치를 켭니다.

**ARA** • وصل كابل الطاقة وصل مفتاح الطاقة.

### STEP 02

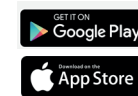
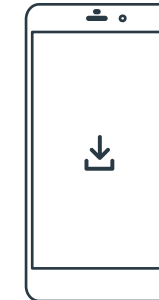

**EN** • Download 'WalkingPad' APP from the APP store.

**FR** • Télécharger l'APP « WalkingPad » sur l'APP store.

**GER** • Laden Sie die „WalkingPad“-APP aus dem APP Store herunter.

**SPA** • Descargue la app «WalkingPad» de la App Store.

**POR** • Transfira a aplicação "WalkingPad" da APP Store.

**RUS** • Загрузите приложение "WalkingPad" из APP store.

**JAP** • アプリストアから「WalkingPad」アプリをダウンロードします。

**CHI** • 从应用程序商店下载 "WalkingPad" 应用程序。

**KOR** • 앱 스토어에서 'WalkingPad(워킹 패드)' 앱을 다운로드합니다.

**ARA** • تنزيل تطبيق "WalkingPad" من متجر التطبيقات.



## GETTING STARTED

DÉMARRAGE / ERSTE SCHRITTE / COMENZAR / INTRODUÇÃO / НАЧАЛО РАБОТЫ / 作業の開始 / 开始 / 시작하기 / البدء



DYNAMAX.FITNESS/SUPPORT /

### STEP 03

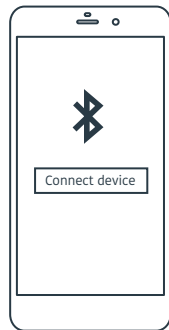

- EN** • Your APP may prompt you for occasional upgrades - please follow the in App guidance and ensure you are always using the latest versions.
- FR** • Votre APP vous proposera de temps à autre des mises à jour. Veuillez suivre les instructions de l'App pour être sûr de toujours utiliser la dernière version.
- GER** • Ihre APP wird Sie gelegentlich zu einem Update auffordern – bitte folgen Sie den Aufforderungen der App und stellen Sie sicher, dass Sie immer die aktuellste Version verwenden.
- SPA** • Puede que la app le pida actualizar de vez en cuando: por favor, siga la guía de la app y asegúrese de utilizar siempre las versiones más recientes.
- POR** • A sua aplicação pode solicitar-lhe que faça atualizações ocasionais - siga as indicações da aplicação e verifique se está sempre a utilizar as versões mais recentes.

- RUS** • Ваше приложение может время от времени запрашивать у Вас разрешение на обновления - пожалуйста, следуйте инструкциям в приложении и убедитесь, что Вы всегда используете актуальную версию.
- JAP** • アプリが時折のアップグレードを促すかもしれません。アプリの中の手引きに従い、常に最新のバージョンを使っているように確保してください。
- CHI** • 应用程序有时可能会提示您升级，请按照应用程序内的指南操作并确保始终使用最新版本。
- KOR** • 사용자 앱에서 가끔 업그레이드를 요청할 수 있습니다. 앱 안내에 따라 항상 최신 버전을 사용하고 있는지 확인합니다.
- ARA** • قد يطلب منك التطبيق تحديثه من حين لآخر - يُرجى استخدام أحدث إصدارات بتوجيه التطبيق وتأمين استخدام أحدث إصدارات.

- EN** • Turn Bluetooth on, on your phone or tablet.  
• Open the "WalkingPad" APP and click "Connect device".
- FR** • Activez Bluetooth sur votre téléphone ou votre tablette.  
• Ouvrez l'application «WalkingPad» et cliquez sur «Connecter l'appareil».
- GER** • Schalten Sie Bluetooth auf Ihrem Telefon oder Tablet ein.  
• Öffnen Sie die App "WalkingPad" und klicken Sie auf "Gerät verbinden".
- SPA** • Encienda Bluetooth en su teléfono o tableta.  
• Abra la aplicación "WalkingPad" y haga clic en "Conectar dispositivo".
- POR** • Ligue o Bluetooth no seu telefone ou tablet.  
• Abra o aplicativo "WalkingPad" e clique em "Conectar dispositivo".
- RUS** • Включите Bluetooth на вашем телефоне или планшете.  
• Откройте приложение «WalkingPad» и нажмите «Подключить устройство».
- JAP** • 携帯電話またはタブレットでBluetoothをオンにします。  
• [WalkingPad] アプリを開き、[デバイスの接続] をクリックします。

- CHI** • 在手机或平板电脑上打开蓝牙。  
• 打开"WalkingPad" APP，然后单击“连接设备”。
- KOR** • 휴대 전화 나 태블릿에서 블루투스를 켭니다.  
• "WalkingPad"APP를 열고 "Connect device"를 클릭하십시오.

- ARA** • قم بتشغيل Bluetooth على هاتفك أو جهازك اللوحي.  
• افتح تطبيق "WalkingPad" وانقر على "توصيل الجهاز".

ATHLETE APPROVED SINCE 1985



## GETTING STARTED

DÉMARRAGE / ERSTE SCHRITTE / COMENZAR / INTRODUÇÃO / НАЧАЛО РАБОТЫ / 作業の開始 / 开始 / 시작하기 / البدء

### STEP 04



- EN** • When you've successfully connected your device, you can complete the RunningPad training to unlock all features of your product.  
• If you are unable to connect then please refer to the DYNAMAX.FITNESS/SUPPORT website for troubleshooting guidance.
- FR** • Une fois votre appareil connecté, vous pouvez suivre la formation RunningPad pour déverrouiller toutes les fonctionnalités de votre produit.  
• Si vous ne parvenez pas à vous connecter, veuillez consulter le site Web DYNAMAX.FITNESS/SUPPORT pour obtenir des conseils de dépannage.
- GER** • Wenn Sie Ihr Gerät erfolgreich angeschlossen haben, können Sie das RunningPad-Training abschließen, um alle Funktionen Ihres Produkts freizuschalten.  
• Wenn Sie keine Verbindung herstellen können, finden Sie auf der Website DYNAMAX.FITNESS/SUPPORT Anleitungen zur Fehlerbehebung.
- SPA** • Cuando haya conectado con éxito su dispositivo, puede completar la capacitación de RunningPad para desbloquear todas las funciones de su producto.  
• Si no puede conectarse, consulte el sitio web DYNAMAX.FITNESS/SUPPORT para obtener orientación sobre la resolución de problemas.

- POR** • Quando você conectar seu dispositivo com êxito, poderá concluir o treinamento do RunningPad para desbloquear todos os recursos do seu produto.  
• Se você não conseguir se conectar, consulte o site DYNAMAX.FITNESS/SUPPORT para obter orientações sobre solução de problemas.
- RUS** • После успешного подключения вашего устройства вы можете пройти обучение RunningPad, чтобы разблокировать все функции вашего продукта.  
• Если вы не можете подключиться, обратитесь к руководству по устранению неполадок на веб-сайте DYNAMAX.FITNESS/SUPPORT.
- JAP** • デバイスを正常に接続したら、RunningPadトレーニングを完了して、製品のすべての機能のロックを解除できます。  
• 接続できない場合は、DYNAMAX.FITNESS / SUPPORT Webサイトでトラブルシューティングのガイダンスを参照してください。
- CHI** • 成功连接设备后，您可以完成RunningPad培训，以解锁产品的所有功能。  
• 如果无法连接，请访问DYNAMAX.FITNESS/SUPPORT网站以获取故障排除指南。
- KOR** • 장치가 성공적으로 연결되면 RunningPad 교육을 완료하여 제품의 모든 기능을 잠금 해제 할 수 있습니다.  
• 연결할 수 없으면 DYNAMAX.FITNESS/SUPPORT 웹 사이트에서 문제 해결 지침을 참조하십시오.
- ARA** • عندما تقوم بتوصيل جهازك بنجاح ، يمكنك إكمال تدريب RunningPad لفتح كافة مميزات المنتج.  
• إذا لم تتمكن من الاتصال ، فيرجى الرجوع إلى موقع DYNAMAX.FITNESS/SUPPORT على الويب للحصول على إرشادات استكشاف الأخطاء وإصلاحها.

### STEP 05

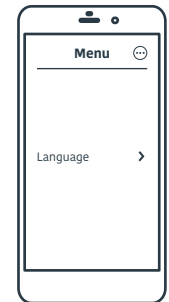

- EN** • To change the language of your APP, go to Menu > Language and select your preferred language.
- FR** • Pour changer la langue de votre APP, allez dans Menu> Langue et sélectionnez votre langue préférée.
- GER** • Um die Sprache Ihrer APP zu ändern, gehen Sie zu Menü> Sprache und wählen Sie Ihre bevorzugte Sprache aus.
- SPA** • Para cambiar el idioma de su aplicación, vaya a Menu> Idioma y seleccione su idioma preferido.
- POR** • Para alterar o idioma do seu aplicativo, vá para Menu> Idioma e seleccione o idioma preferido.
- RUS** • Чтобы изменить язык вашего приложения, перейдите в Меню> Язык и выберите предпочитаемый язык.
- JAP** • APPの言語を変更するには、[メニュー]> [言語]に移動して、使用する言語を選択します。
- CHI** • 要更改您的APP的语言，请转到菜单> 语言，然后选择您喜欢的语言。
- KOR** • APP의 언어를 변경하려면 메뉴> 언어로 이동하여 원하는 언어를 선택하십시오.
- ARA** • لتغيير لغة تطبيقك ، انتقل إلى القائمة - اللغة وأخير لغتك المفضلة.

ATHLETE APPROVED SINCE 1985



## GETTING STARTED

DÉMARRAGE / ERSTE SCHRITTE / COMENZAR / INTRODUÇÃO / НАЧАЛО РАБОТЫ / 作業の開始 / 开始 / 시작하기 / البدء

### STEP 06

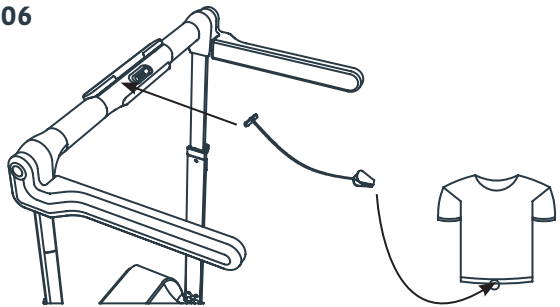

- EN** • Insert the safety key into the safety key slot. Connect the clip to your t-shirt or waistband.
- FR** • Insérer la clé de sécurité dans la fente prévue à cet effet. Clipser sur votre t-shirt ou votre ceinture.
- GER** • Stecken Sie den Sicherheitsschlüssel in das Sicherheitsschloss. Befestigen Sie den Clip an Ihrem T-Shirt oder Bund.
- SPA** • Introduzca la llave de seguridad en la ranura prevista a tal efecto. Fije el clip a su camiseta o cintura.
- POR** • Introduza a chave de segurança na ranhura da chave de segurança. Prenda a mola à sua t-shirt ou à cintura.
- RUS** • Вставьте ключ безопасности в предназначенный для него слот. Прикрепите клипсу ключа к Вашей футболке или поясу брюк.
- JAP** • 安全キーを安全キー スロットに挿入します。クリップをあなたのTシャツ、またはウエストバンドに接続します。
- CHI** • 将安全钥匙插入安全钥匙槽。将夹子夹到 T 恤或手腕上。

- KOR** • 안전 키 슬롯에 안전 키를 삽입합니다. 클립을 사용자 티셔츠 또는 허리밴드에 연결합니다.
- ARA** • أدخل مفتاح السلامة في فتحة. اربط المشبك بقميصك قميص الأكمام أو بحزام الخصر.

## MOVING THE RUNNINGPAD

DÉPLACER LE RUNNINGPAD / DAS RUNNINGPAD BEWEGEN / TRASLADAR SU RUNNINGPAD / DESLOCAR O RUNNINGPAD / ПЕРЕМЕЩЕНИЕ ТРЕНАЖЕРА / RunningPad を動かす / 移动跑步机 / 러닝 패드 이동하기 / RUNNINGPAD 进行

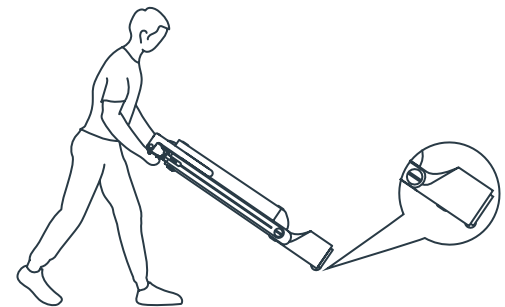

- EN** • Lift the RunningPad by the handle and transport using the wheels.
- FR** • Tenez le RunningPad par la poignée et servez-vous des roues pour le transporter.
- GER** • Heben Sie das RunningPad mit dem Griff an und bewegen Sie es mithilfe der Transporträder.
- SPA** • Eleve su RunningPad por el manillar y transportélo utilizando las ruedas.
- POR** • Levante o RunningPad pelo manípulo e transporte usando as rodas.
- RUS** • Поднимите RunningPad за ручку и переместите с помощью колесиков.
- JAP** • ハンドルで RunningPad を持ち上げ、車輪を使って運搬します。
- CHI** • 提起跑步机的手柄并利用轮子搬运。

- KOR** • 손잡이를 잡고 러닝 패드를 들어올린 후 휠을 사용해서 이동합니다.
- ARA** • ارفع جهاز RunningPad باستخدام المقبض وانتقله على العجلات.



## DISPLAYS

ÉCRANS / ANZEIGEN / DISPLAYS / ECRÃS / ЭКРАНЫ / ディスプレー / 显示屏 / 디스플레이 / الشاشات



TIME

- EN** TIME
- FR** TEMPS
- GER** ZEIT
- SPA** TIEMPO
- POR** TEMPO
- RUS** время
- JAP** 時間
- CHI** 时间
- KOR** 시간
- ARA** الوقت

STEP

- EN** STEP
- FR** PAS
- GER** SCHRITT
- SPA** PASO
- POR** DEGRAU
- RUS** шаг
- JAP** ステップ
- CHI** 步数
- KOR** 스텝
- ARA** خطوة

KM

- EN** DISTANCE
- FR** DISTANCE
- GER** ENTFERNUNG
- SPA** DISTANCIA
- POR** DISTANCIA
- RUS** расстояние
- JAP** 距離
- CHI** 距离
- KOR** 거리
- ARA** الوقت

CAL

- EN** CALORIES
- FR** CALORIES
- GER** KALORIEN
- SPA** CALORIAS
- POR** CALORIAS
- RUS** калории
- JAP** カロリー
- CHI** 卡路里
- KOR** 칼로리
- ARA** السعرات الحرارية

SPD

- EN** SPEED
- FR** VITESSE
- GER** GESCHWINDIGKEIT
- SPA** VELOCIDAD
- POR** VELOCIDADE
- RUS** скорость
- JAP** スピード
- CHI** 速度
- KOR** 속도
- ARA** السرعة

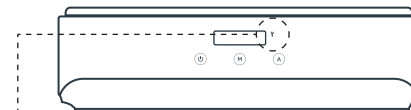

- EN** FAULT WARNING LIGHT
- FR** TÉMOIN LUMINEUX DE DÉFAILLANCE
- GER** FEHLERWARNLEUCHE
- SPA** FALLO LUZ DE ADVERTENCIA
- POR** LUZ DE AVISO DE FALHA
- RUS** ИНДИКАЦИЯ НЕИСПРАВНОСТЕЙ
- JAP** 故障警告ライト
- CHI** 故障警告灯
- KOR** 오류 경고등
- ARA** ضوء التحذير من الأعطال

- EN** E01: Drive communication fault
- FR** E01: Erreur de communication avec le pilote
- GER** E01: Antrieb-Kommunikationsfehler
- SPA** E01: Fallo comunicación de driver
- POR** E01: falha na comunicação com a unidade
- RUS** E01: Ошибка связи с приводом
- JAP** E01: ドライブ通信の故障
- CHI** E01: 驱动器通信故障
- KOR** E01: 드라이브 커뮤니케이션 오류
- ARA** E01: خطأ في اتصال نظام الدفع

- EN** E02: Motor abnormalities
- FR** E02: Anomalies moteur
- GER** E02: Motorstörungen
- SPA** E02: Anomalías del motor
- POR** E02: anomalias no motor
- RUS** E02: Нарушения работы мотора
- JAP** E02: モーターの異常
- CHI** E02: 电机异常
- KOR** E02: 모터 이상
- ARA** E02: حالات غريبة في المحرك

- EN** E05: Overcurrent protection
- FR** E05: Protection contre les surtensions
- GER** E05: Überstromschutz
- SPA** E05: Protección contra sobreintensidad
- POR** E05: proteção contra sobrecorrente
- RUS** E05: Срабатыва защита от перегрузки по току
- JAP** E05: 過電流保護
- CHI** E05: 过流保护
- KOR** E05: 과전류 방지
- ARA** E05: حماية من التيار الزائد

- EN** E06: Motor protection
- FR** E06: Protection moteur
- GER** E06: Motorschutz
- SPA** E06: Protección del motor
- POR** E06: proteção do motor
- RUS** E06: Срабатыва защита двигателя
- JAP** E06: モーター保護
- CHI** E06: 电机保护
- KOR** E06: 모터 보호
- ARA** E06: حماية المحرك

- EN** E08: Sensor fault
- FR** E08: Défaillance du capteur
- GER** E08: Sensorfehler
- SPA** E08: Fallo de sensor
- POR** E08: falha no sensor
- RUS** E08: Ошибка датчика
- JAP** E08: センサの故障
- CHI** E08: 传感器故障
- KOR** E08: 센서 오류
- ARA** E08: عطل في المستشعر

- EN** E09: Wi-Fi connection failure
- FR** E09: Échec de la connexion wifi
- GER** E09: WLAN-Verbindungsfehler
- SPA** E09: Fallo de conexión wifi
- POR** E09: falha na ligação Wi-Fi
- RUS** E09: Ошибка Wi-Fi-связи
- JAP** E09: Wi-Fi 接続の故障
- CHI** E09: Wi-Fi 连接故障
- KOR** E09: 와이파이 연결 실패
- ARA** E09: فشل الاتصال بشبكة الواي فاي





## DISPLAYS

ÉCRANS / ANZEIGEN / DISPLAYS / ECRĂȘ / ЭКРАНЫ / ディスプレー / 显示屏 / 디스플레이 / المنصات



2404MHz, 2419MHz, 2454MHz, 2469MHz @-10.12 dBm  
2402MHz to 2480MHz @5.81 dBm

Your RunningPad must be in range of Bluetooth to operate / Votre RunningPad doit être à portée de Bluetooth pour fonctionner / Ihr RunningPad muss sich in Bluetooth-Reichweite befinden, um funktionieren zu können / Su RunningPad debe estar dentro del alcance de Bluetooth para funcionar / O seu RunningPad deve estar ao alcance do Bluetooth para funcionar / Ваш RunningPad должен быть в диапазоне Bluetooth для работы / RunningPadが動作するにはBluetoothの範囲内にある必要があります / 您的RunningPad必须在蓝牙范围内才能操作 / RunningPad가 작동하려면 Bluetooth 범위 내에 있어야합니다. / يجب أن يكون RunningPad الخاص بك في نطاق تشغيله

**01**

EN Waiting for fast connection  
FR Attente d'une connexion rapide  
GER Wartet auf schnelle Verbindung  
SPA Esperando conexión rápida  
POR A aguardar uma ligação rápida  
RUS Ожидание высокоскоростного соединения  
JAP 速い接続を待つ  
CHI 正在等待快速连接  
KOR 빠른 연결 대기 중  
ARA ننتظر الاتصال السريع

EN Slow flashing  
FR Clignotement lent  
GER Langsames Blinken  
SPA Parpadeo lento  
POR A piscar lentamente  
RUS Медленное мигание  
JAP ゆっくりしたフラッシング  
CHI 缓慢闪烁  
KOR 느리게 깜박임  
ARA نمط الاضواء البطيء

**02**

EN Connection Successful  
FR Connexion réussie  
GER Verbindung erfolgreich  
SPA Conexión exitosa  
POR Conexão bem-sucedida  
RUS Соединение установлено  
JAP 接続成功  
CHI 连接成功  
KOR 연결 성공  
ARA تم الاتصال بنجاح

EN No flash  
FR Pas de flash  
GER Kein Blitz  
SPA Parpadeo rápido  
POR No flash  
RUS Нет вспышки  
JAP フラッシュなし  
CHI 没有闪光灯  
KOR 플래시 없음  
ARA لا يوجد فلاش



## DISPLAYS

ÉCRANS / ANZEIGEN / DISPLAYS / ECRĂȘ / ЭКРАНЫ / ディスプレー / 显示屏 / 디스플레이 / المنصات



STANDBY MODE / MODE VEILLE / STANDBY-MODUS / MODO STANDBY / MODO STANDBY / РЕЖИМ ОЖИДАНИЯ / スタンバイ モード / 待機モード / 대기 모드 / النمط الاستعداد

EN - The RunningPad is in a low power state whilst not in use. Press the Mode button to reactivate the machine. To return to standby mode, press and hold the mode button on your remote control, or press the standby button on the machine / FR - Le RunningPad est en mode faible consommation quand il n'est pas utilisé. Appuyez sur le bouton Mode pour réactiver la machine. Pour repasser en mode veille, appuyez sur le bouton mode de votre télécommande et maintenez la pression ou appuyez sur le bouton veille de la machine / GER - Wenn es nicht in Gebrauch ist, befindet sich das RunningPad im Energiesparmodus. Drücken Sie die Modustaste, um das Gerät wieder zu aktivieren. Halten Sie die Standby-Taste am Gerät oder die Mode-Taste auf Ihrer Fernbedienung gedrückt, um in den Standby-Modus zurückzukehren / SPA - Su RunningPad se encuentra en un estado de bajo consumo cuando no se usa. Presione el botón Modo para reactivar la máquina. Para volver al modo Standby pulse y mantenga pulsado el botón Mode en su mando a distancia o pulse el botón Standby en la máquina / POR - O RunningPad está num estado de baixo consumo de energia quando não está a ser utilizado. Pressione o botão Modo para reativar a máquina. Para regressar ao modo de espera, pressione sem soltar o botão de modo no controlo remoto ou o botão do modo de espera no equipamento / RUS - Если RunningPad не используется, он переключается в режим низкого энергопотребления. Нажмите кнопку Mode, чтобы снова активировать машину. Для возврата в режим ожидания, нажмите и удерживайте кнопку Mode (режим) на пульте дистанционного управления или нажмите кнопку режима ожидания на тренажере / JAP - RunningPadは使用されてないとき、低電力モードになっています。モードボタンを押して、マシンをアクティブ化します。スタンバイモードに戻るには、リモートコントロールのモードボタンを押し続けたり、機械のスタンバイボタンを押します。/ CHI - 不使用时，跑步机处于低功耗状态。按模式按钮重新启动机器。若要返回待机模式，按住遥控器上的 Mode (模式) 按钮，或按机器上的 Standby (待机) 按钮。/ KOR - 러닝 패드는 사용하지 않을 때 저전력 상태입니다. 모드 버튼을 눌러 기기를 다시 활성화하십시오. 대기 모드로 돌아가려면 리모콘의 모드 버튼을 계속 누르거나, 기계의 대기 버튼을 누릅니다. / ARA - جهاز RunningPad في حالة طاقة منخفضة عند عدم الاستخدام. اضغط على زر النمط في أداة التحكم من بعد. للعودة إلى نمط الاستعداد، اضغط مع الاستمرار على الزر الموجود في أداة التحكم من بعد. أو اضغط على زر الاستعداد في الجهاز.



MANUAL MODE / MODE MANUEL / MANUELLER MODUS / MODO MANUAL / MODO MANUAL / РУЧНОЙ РЕЖИМ / マニュアルモード / 手動モード / 수동 모드 / النمط الألي

EN - 'M' is illuminated. You can control the RunningPad via remote or the RunningPad App. It is recommended that you use Manual mode when first using the RunningPad / FR - « M » est éclairé. Il est possible de commander le RunningPad par l'intermédiaire d'une télécommande ou de l'application RunningPad. Il est conseillé d'utiliser le mode manuel lors de la première utilisation du RunningPad / GER - 'M' leuchtet auf. Sie können das RunningPad über die Fernbedienung oder die RunningPad-App steuern. Es wird empfohlen, dass Sie das RunningPad beim ersten Gebrauch im manuellen Modus bedienen / SPA - La letra «M» queda iluminada. Usted puede operar su RunningPad mediante control remoto o la app RunningPad. Se recomienda que use el modo Manual la primera vez que utilice su RunningPad / POR - 'M' está iluminado. Pode controlar o RunningPad por controlo remoto ou através da aplicação RunningPad. É recomendado usar o modo Manual ao usar o RunningPad pela primeira vez / RUS - На индикаторе высвечивается «M». Вы можете управлять работой тренажера, используя пульт дистанционного управления или приложение RunningPad App. При первом использовании RunningPad рекомендуется применять ручной режим / JAP - [M] が光ります。RunningPad はリモートか、RunningPad アプリを介して制御することができます。RunningPad を初めて使用するときは、マニュアルモードを使うことを推奨します。/ CHI - 'M'点亮，您可通过遥控器或 RunningPad 应用程序控制跑步机。建议您首次使用跑步机时使用手动模式。/ KOR - 'M'이 켜집니다. 리모콘이나 워킹 패드 앱을 통해 워킹 패드를 제어할 수 있습니다. 워킹 패드를 처음 사용할 때 Manual(수동) 모드를 사용하는 것이 좋습니다. / ARA - رمز «M» مضاء، يمكنك التحكم بجهاز RunningPad باستخدام أداة التحكم عند بعد أو عبر تطبيق RunningPad. يُنصح باستخدام النمط اليدوي عند استخدام الجهاز لأول مرة.



AUTOMATIC / MODE AUTOMATIQUE / AUTOMATISCHER MODUS / MODO AUTOMÁTICO / MODO AUTOMÁTICO / АВТОМАТИЧЕСКИЙ РЕЖИМ / 自動モード / 自動模式 / 자동 모드 / النمط الألي

EN - 'A' is illuminated. The speed will automatically adjust based on your position on the running belt; if you're at the front it will speed up; if you're at the back it will slow down. You should aim to always be in the centre of the running belt / FR - « A » est éclairé. La vitesse va se régler automatiquement en fonction de votre position sur le tapis de course : si vous êtes à l'avant, le tapis va accélérer et si vous êtes à l'arrière il va ralentir. Vous devez vous efforcer de vous trouver toujours au centre du tapis de course / GER - 'A' leuchtet auf. Die Geschwindigkeit wird automatisch entsprechend Ihrer Position auf dem Laufbandgurt angepasst: Stehen Sie vorn, wird das Laufband schneller; stehen Sie hinten, wird es langsamer. Sie sollten versuchen, immer in der Mitte des Laufbandgurts zu stehen / SPA - La letra «A» queda iluminada. La velocidad se ajustará automáticamente en función de su posición sobre el tapiz de carrera; si usted se encuentra en la zona delantera, el tapiz se acelerará; si usted se encuentra en la zona trasera, la velocidad se reducirá. Debería procurar situarse siempre en el centro del tapiz de carrera / POR - 'A' está iluminado. A velocidade será ajustada automaticamente com base na sua posição na passadeira: se estiver na parte de trás, diminuirá. Deve procurar sempre estar no centro da passadeira / RUS - На индикаторе высвечивается «A». Скорость будет автоматически регулироваться, в зависимости от Вашего положения на беговом полотне; если Вы находитесь впереди, то скорость увеличивается; если Вы находитесь сзади, скорость замедляется. Старайтесь всегда находиться в центре беговой дорожки / JAP - [A] が光ります。速度は、ランニングベルト上のあなたの位置に基づいて、自動的に調節されます。前にいるときは、速度は増加し、後ろにいるときは、速度は減少します。できるだけ、ランニングベルトの中央にいるようにねらうべきです。/ CHI - 'A'点亮，速度将根据您在跑步带上的位置自动调节；如果您在前面，速度将增加；如果您在后面，速度将降低。您的目标应该是始终在跑步带的中间。/ KOR - 'A'가 켜집니다. 속도는 러닝 벨트에서 사용자 위치를 기준으로 자동 조정됩니다. 앞에 있으며 속도가 올라가고, 뒤에 있으면 느려집니다. 항상 러닝 벨트의 중앙에 있는 것을 목표로 합니다. / ARA - نمط «A» مضاء، يتم ضبط السرعة تلقائياً بناءً على موقعك على سير الركوب. وفقًا للسرعة إذا كنت في المقدمة، يقلل السرعة إذا كنت في المؤخرة. عليك دائمًا أن تتأكد من أنك في المنتصف على سير الركوب.



## MANUAL MODE – USING THE REMOTE CONTROL

MODE MANUEL – UTILISATION DE LA TÉLÉCOMMANDE / MANUELLER MODUS – VERWENDEN DER FERNBEDIENUNG / MODO MANUAL: USO DEL CONTROL REMOTO / MODO MANUAL - USANDO O CONTROLE REMOTO / Ручной режим - Использование пульта дистанционного управления / 手動モード-リモコンを使用する / 手動模式-使用遙控器 / 수동 모드 - 리모콘 사용 / الوضع اليدوي - استخدام التحكم عن بعد

FRONT / AVANT / VORN / FRONTAL / PARTE FRONTAL /  
ПЕРЕДНЯЯ СТОРОНА / 前部 / 前面 / 앞 / المقدمة

SPEED UP / ACCÉLÉRATION / SCHNELLER / SUBIR VELOCIDAD / ACELERAR /  
УВЕЛИЧИТЬ СКОРОСТЬ / 速度增加 / 加速 / 속도 올리기 / التّرع

SHORT PRESS: INCREASES SPEED BY 0.5MPH  
PRESSION COURTE: AUGMENTE LA VITESSE DE 0.5 MPH  
KURZ GEDRÜCKT: ERHÖHT DIE GESCHWINDIGKEIT UM CA. 0.5 KM/H  
PULSACIÓN CORTA: AUMENTA LA VELOCIDADE EN 0.5 MPH  
TOQUE RÁPIDO: AUMENTA A VELOCIDADE EM 0.5 KM/H  
КОРОТКО НАЖАТЬ: СКОРОСТЬ УВЕЛИЧИВАЕТСЯ НА 0.5MPH (МИЛИ В ЧАС)  
短く押す: 0.5 mph 速度を上げる  
短按: 速度增加 0.5MPH  
짧게 누름: 0.5MPH씩 가속  
ضغطة قصيرة: زيادة السرعة بمقدار 0.5 ميل في الساعة

EN  
FR  
GER  
SPA  
POR  
RUS  
JAP  
CHI  
KOR  
ARA

FUNCTION / FONCTION / FUNKTION / FUNCIÓN / FUNÇÃO /  
ФУНКЦИЯ / 機能 / 功能 / 기능 / الوظيفة

SHORT PRESS: START OR STOP THE RUNNINGPAD  
PRESSION COURTE: DÉMARRE OU ARRÊTE LE RUNNINGPAD  
KURZ GEDRÜCKT: DAS RUNNINGPAD STARTEN ODER ANHALTEN  
PULSACIÓN CORTA: PONE EN MARCHA O PARA SU RUNNINGPAD  
TOQUE RÁPIDO: INICIAR OU PARAR O RUNNINGPAD  
КОРОТКО НАЖАТЬ: СТАРТ ИЛИ ОСТАНОВ RUNNINGPAD  
短く押す: RunningPadを開始、または停止  
短按: 启动或停止跑步机  
짧게 누름: 워킹 패드 시작 또는 정지  
RUNNINGPAD البدء أو إيقاف جهاز

MODE / MODE / MODUS / MODO / MODO / РЕЖИМ / 모드 /  
المنظ

SHORT PRESS: MODE SWITCH  
LONG PRESS: STANDBY MODE  
PRESSION COURTE: CHANGEMENT DE MODE  
PRESSION LONGUE: MODE VEILLE  
KURZ GEDRÜCKT: MODUS WECHSELN  
LANG GEDRÜCKT: STANDBY-MODUS  
PULSACIÓN CORTA: SELECTOR DE MODO  
PULSACIÓN LARGA: MODO STANDBY  
TOQUE RÁPIDO: INTERRUPTOR DE MODO  
TOQUE LONGO: MODO STANDBY  
КОРОТКО НАЖАТЬ: ПЕРЕКЛЮЧИТЬ РЕЖИМ  
НАЖАТЬ И УДЕРЖИВАТЬ: РЕЖИМ ОЖИДАНИЯ  
短く押す: モードスイッチ  
短く押す: スタンバイ モード  
短按: 模式切换  
长按: 待机模式  
짧게 누름: 모드 스위치  
길게 누름: 대기 모드  
ضغطة قصيرة: مفتاح المنظ  
ضغطة طويلة: نمط الاستعداد

EN  
FR  
GER  
SPA  
POR  
RUS  
JAP  
CHI  
KOR  
ARA

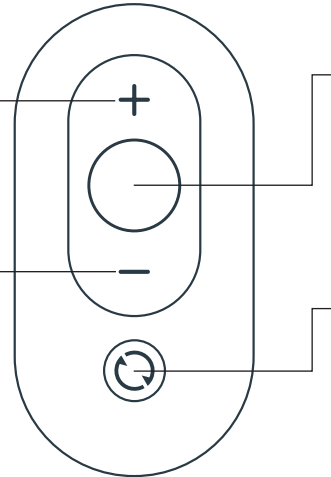

SLOW DOWN / RALENTISSEMENT / LANGSAMER / REDUCIR VELOCIDAD /  
DESACELERAR / ЗАМЕДЛЕНИЕ / 減速 / 減速 / 속도 내리기 / التباطؤ

SHORT PRESS: REDUCES SPEED BY 0.5MPH  
PRESSION COURTE: RÉDUIT LA VITESSE DE 0.5 MPH  
KURZ GEDRÜCKT: VERRINGERT DIE GESCHWINDIGKEIT UM CA. 0.5 KM/H  
PULSACIÓN CORTA: REDUCE LA VELOCIDADE EN 0.5 MPH  
TOQUE RÁPIDO: REDUZ A VELOCIDADE EM 0.5 KM/H  
КОРОТКО НАЖАТЬ: СКОРОСТЬ СНИЖАЕТСЯ НА 0.5MPH (МИЛИ В ЧАС)  
短く押す: 0.5 mph 速度を下げる  
短按: 速度降低 0.5MPH  
짧게 누름: 0.5MPH씩 감속  
ضغطة قصيرة: تقليل السرعة بمقدار 0.5 ميل في الساعة

EN  
FR  
GER  
SPA  
POR  
RUS  
JAP  
CHI  
KOR  
ARA



## RUNNINGPAD REMOTE CONTROL

TÉLÉCOMMANDE DU RUNNINGPAD / RUNNINGPAD-FERNBEDIENUNG / MANDO A DISTANCIA DE SU RUNNINGPAD / CONTROLO REMOTO DO RUNNINGPAD / ПУЛЬТ ДИСТАНЦИОННОГО УПРАВЛЕНИЯ RUNNINGPAD / RUNNINGPAD 리모트 컨트롤러 / 跑步机遙控器 / 워킹 패드 리모콘 / RUNNINGPAD في أداة التحكم عن بعد

BACK / DOS / HINTEN / PARTE TRASERA / PARTE POSTE-  
RIOR / НАЗАД / 戻る / 后面 / 뒤로 / عودة

LANYARD HOLE  
ORIFICE POUR LE CORDON  
LOCH FÜR SCHLÜSSELBAND  
ORIFICIO CORDÓN  
ORIFÍCIO DO CORDÃO  
ОТВЕРСТИЕ ДЛЯ ШНУРА  
引き綱の穴  
挂繩孔  
랜야드 구멍  
فتحة التّريط

EN  
FR  
GER  
SPA  
POR  
RUS  
JAP  
CHI  
KOR  
ARA

BATTERY COVER  
COUVERCLE PILE  
BATTERIEABDECKUNG  
TAPA COMPARTIMENTO PILA  
TAMPA DAS PILHAS  
КРЫШКА ГРЕЗДА ДЛЯ БАТАРЕЙКИ  
電池蓋  
배터리 커버  
غطاء البطارية

EN  
FR  
GER  
SPA  
POR  
RUS  
JAP  
CHI  
KOR  
ARA

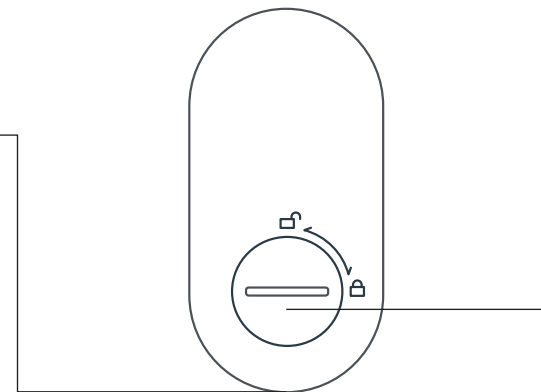

REMOTE CONTROL PAIRING / ASSOCIER LA TÉLÉCOMMANDE / FERNBEDIENUNG KOPPELN / VINCLAR MANDO A DISTANCIA / EMPARELHAMENTO DO CONTROLO REMOTO / СВЯЗЬ С ПУЛЬТОМ ДИСТАНЦИОННОГО УПРАВЛЕНИЯ / 리모트 컨트롤러의ペア링 / 遙控器配对 / 리모콘 페어링 / بعد

EN Should you need to re-pair your remote then restart the machine whilst pressing and holding the Mode button on the remote control for 5 seconds.  
FR Si vous devez associer à nouveau votre télécommande, redémarrez la machine tout en appuyant pendant 5 secondes sur le bouton Mode de la télécommande.  
GER Sollte eine erneute Kopplung Ihrer Fernbedienung erforderlich sein, starten Sie das Gerät neu, während Sie die Mode-Taste auf Ihrer Fernbedienung 5 Sekunden lang gedrückt halten.  
SPA Si necesitara volver a vincular su mando a distancia, reinicie la máquina manteniendo pulsado el botón Mode en el mando a distancia durante 5 segundos.  
POR Se precisara de voltar a emparelhar o seu controlo remoto, reinicie a máquina enquanto mantém pressionado o botão Mode (Modo) no controlo remoto durante 5 segundos.  
RUS Если Вам необходимо выполнить повторное соединение пульта дистанционного управления, перезапустите тренажер, нажав и удерживая кнопку Mode (Режим) на пульте дистанционного управления в течение 5 секунд.  
JAP リモートを修理する必要がある場合、リモートコントロールのモードボタンを5秒間、押しながら、機械を再スタートします。  
CHI 如果需要重新配对遙控器，长按住遙控器上的MODE键5秒，同时重启跑步机。  
KOR 리모콘을 다시 페어링해야 하는 경우 리모콘의 Mode(모드) 버튼을 5초 동안 계속 눌러서 기계를 다시 시작합니다.  
ARA عند الحاجة إلى إعادة اقتران أداة التحكم عن بعد، أعد تشغيل الجهاز مع الضغط المستمر على زر المنظ في أداة التحكم عن بعد لمدة 5 ثوانٍ.

ATHLETE APPROVED SINCE 1985

ATHLETE APPROVED SINCE 1985



## RUNNINGPAD REMOTE CONTROL

TÉLÉCOMMANDE DU RUNNINGPAD / RUNNINGPAD-FERNBEDIENUNG / MANDO A DISTANCIA DE SU RUNNINGPAD / CONTROLO REMOTO DO RUNNINGPAD / ПУЛЬТ ДИСТАНЦИОННОГО УПРАВЛЕНИЯ RUNNING-PAD / RUNNINGPAD 리모트 컨트롤 / 跑步机遥控器 / 워킹 패드 리모콘 / RUNNINGPAD أداة التحكم عن بعد



X1

Replacing the battery / Remplacement de la pile / Batterie austauschen / Sostituire la pila / Substituir a pilha / Замена батареи / 電池の交換 / 更換電池 / 배터리 교체 / استبدال البطارية

- EN**
- Unscrew the battery cover.
  - Insert 1 button cell battery (CR2032) with the positive (+) face upwards, and the negative (-) side facing downwards.
  - Replace the cover.
  - Keep batteries away from children.

- FR**
- Dévisser le couvercle.
  - Insérer 1 pile bouton (CR2032) côté positif (+) tourné vers le haut et côté négatif (-) tourné vers le bas.
  - Replacer le couvercle.
  - Tenir les piles hors de portée des enfants.

- GER**
- Schrauben Sie die Batterieabdeckung ab.
  - Legen Sie eine Knopfzellenbatterie (CR2032) mit dem positiven Pol (+) nach oben und dem negativen Pol (-) nach unten ein.
  - Bringen Sie die Batterieabdeckung wieder an.
  - Halten Sie die Batterien von Kindern fern.

- SPA**
- Desatornille la tapa del compartimento de la pila.
  - Introduzca 1 pila de botón (CR2032) con el lado positivo (+) boca arriba y el negativo (-) boca abajo.
  - Vuelva a colocar la tapa.
  - Mantenga las pilas fuera del alcance de los niños.

- POR**
- Desaparafuse a tampa da pilha.
  - Introduza 1 pilha tipo botão (CR2032) com o lado positivo (+) voltado para cima e o negativo (-) voltado para baixo.
  - Substitua a coberta.
  - Mantenha as pilhas fora do alcance das crianças.

- RUS**
- Откройте крышку гнезда для батарейки.
  - Вставьте батарейку (CR2032) положительным (+) полюсом вверх, а отрицательным (-) полюсом вниз.
  - Верните крышку на место.
  - Храните элементы питания в недоступном для детей месте.

- JAP**
- 電池カバーのねじをゆるめて外します。
  - ボタン電池 (CR2032) 1つを陽極 (+) 側を上、陰極 (-) 側を下に向けて挿入します。
  - カバーを交換します。
  - 電池は子供の手の届かないところに保管してください。

- CHI**
- 旋下電池蓋。
  - 插入 1 粒纽扣電池 (CR2032)，正極 (+) 朝上，負極 (-) 朝下。
  - 重新蓋上電池蓋。
  - 切勿让儿童接触電池。

- KOR**
- 배터리 커버를 떼어냅니다.
  - 양극 (+) 이 위를 향하고 음극 (-) 이 아래를 향하도록 1개 버튼 셀 배터리 (CR2032) 를 삽입합니다.
  - 커버를 교체합니다.
  - 배터리를 어린이 손에 닿지 않는 곳에 보관하십시오.

- ARA**
- فك غطاء البطارية.
  - أدخل بطارية خلية واحدة على شكل زر (CR2032) بحيث يكون القطب الموجب (+) متجهًا للأعلى، والقطب السالب (-) متجهًا للأسفل.
  - استبدل الغطاء.
  - أبقِ البطاريات بعيدة عن متناول الأطفال.



## AUTOMATIC MODE

MODE AUTOMATIQUE / AUTOMATISCHER MODUS / MODO AUTOMÁTICO / MODO AUTOMÁTICO / АВТОМАТИЧЕСКИЙ РЕЖИМ / 自動モード / 自動模式 / 자동 모드 / النمط الآلي

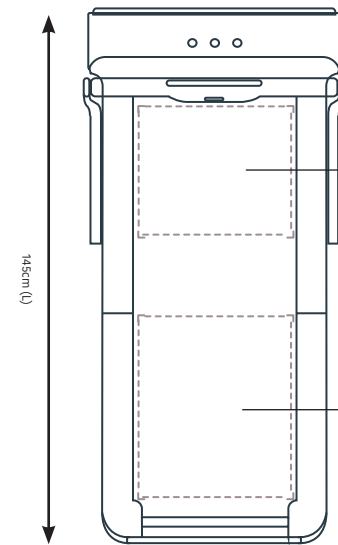

- EN**
- The RunningPad will accelerate if you are in this area during Automatic Mode.
- FR**
- En mode automatique, le RunningPad va accélérer si vous vous trouvez dans cette zone.
- GER**
- Wenn Sie sich im automatischen Modus in diesem Bereich befinden, wird das RunningPad schneller.
- SPA**
- Su RunningPad se acelerará si usted se halla en esta zona durante el modo automático.
- POR**
- O RunningPad acelerará se estiver nesta área durante o Modo Automático.

- EN**
- The RunningPad will decelerate if you are in this area during Automatic Mode.
- FR**
- En mode automatique, le RunningPad va ralentir si vous vous trouvez dans cette zone.
- GER**
- Wenn Sie sich im automatischen Modus in diesem Bereich befinden, wird das RunningPad langsamer.
- SPA**
- Su RunningPad se ralentizará si usted se halla en esta zona durante el modo automático.
- POR**
- O RunningPad desacelerará se estiver nesta área durante o Modo Automático.

- EN**
- To switch from kilometres to miles, go to settings within your Dynamax WalkingPad app.
- FR**
- Pour changer d'unité, de kilomètres à miles, rendez-vous dans les paramètres de votre app Dynamax WalkingPad.
- GER**
- Gehen Sie in die Einstellungen Ihrer Dynamax WalkingPad-App, um von Kilometer zu Meilen zu wechseln.
- SPA**
- Para cambiar de kilómetros a millas vaya a ajustes en su app Dynamax WalkingPad.
- POR**
- Para mudar de quilómetros para milhas, aceda às definições na aplicação Dynamax WalkingPad.

- RUS**
- RunningPad будет ускоряться, если Вы находитесь в этой области при включенном автоматическом режиме.
- JAP**
- 自動モードの間に、あなたがこの領域にいると、RunningPad は加速します。
- CHI**
- 自動模式時，如果您处于此区域，跑步机启动。
- KOR**
- 자동 모드 중 사용자가 이 구역에 있으면 러닝 패드가 가속합니다.
- ARA**
- يُسرّع جهاز RunningPad إذا كنت في هذه المنطقة في أثناء النمط الآلي.

- RUS**
- RunningPad будет замедляться, если Вы находитесь в этой области при включенном автоматическом режиме.
- JAP**
- 自動モードの間に、あなたがこの領域にいると、RunningPad は減速します。
- CHI**
- 自動模式時，如果您处于此区域，跑步机缓慢停止。
- KOR**
- 자동 모드 중 사용자가 이 구역에 있으면 러닝 패드가 감속합니다.
- ARA**
- يبطئ جهاز RunningPad إذا كنت في هذه المنطقة في أثناء النمط الآلي.

- RUS**
- Для переключения с километров на мили перейдите к настройкам в приложении WalkingPad.
- JAP**
- キロメートルからマイルに切り替えるには、Dynamax WalkingPad アプリ内で設定を行います。
- CHI**
- 若要從公里切換至英里，轉至 Dynamax WalkingPad 應用程式內的設置。
- KOR**
- 킬로미터에서 마일로 전환하려면 Dynamax 워킹 패드 앱의 설정으로 이동합니다.
- ARA**
- لتبديل من الكيلومترات إلى الأميال، ادخبل الإعدادات داخل تطبيق Dynamax WalkingPad.



## PARTS LIST

LISTE DES PIÈCES / STÜCKLISTE / LISTA DE PIEZAS / LISTA DE PEÇAS / СПИСОК КОМПЛЕКТУЮЩИХ / 部品リスト / 部件列表 / 부품 목록 / قائمة القطع

ATHLETE APPROVED

No.	Part No.	Description	QTY	No.	Part No.	Description	QTY
1	02RLS009	Inner Hexagon Pan Head Screw - M6*40	2	23	03AFD007	Spacer	4
2	03RFD006	Wheel - Ø45*19	2	24	03RFD007	Housing - 124*70*4.5	1
3	02RLS001	Cross Pan Head Bolt - M4*12	20	25	03RFD003	Motor Hood - 623*125*16	1
4	03RFD004	Motor Front Cover - 689*119*24	1	26	03RFD010	Film - 124*70	1
5	03RFD005	Front Bottom Cover - 683*825*61	1	27	03RFD009	Housing - 124*70	1
6	04CTR001	Power in Socket	1	28	03RFF015	Teflon Washer - Ø19*Ø35*1	2
7	04RSW001	Power Switch	1	29	03RFF013L	Left Cover of Spin Axis - 29*54*67	1
8	01RFF011	Front Idler Roller - Ø72*Ø42*Ø15*544	1	30	03RFD008	EVA Foam Washer - 30*50*5	3
9	02ALS018	Inner Hexagon Counterhead Nylok Screw - M6*25	24	31	03RFD002L	Left Cover - 55*118*182	1
10	01RFD001	Front Aluminium Frame - 160*596*87	1	32	01RFF003L	Spin Axis - 54*40*110	1
11	02RLS007	Inner Hexagon Pan Head Nylok Screw - M6*20	10	33	11RFF005	Knob Set	2
12	01RFD002	Motor Adjustment Bolt (Left) - 30*48*34	1	34	01RFF008	Bushing - Ø18.5*Ø22*10	2
13	01RFD003	Motor Adjustment Bolt (Right) - 30*47*40	1	35	02RLS005	Screw - M5*22	2
14	02ALS011	Cross Pan Head Tapping Bolt - ST4.2*15	17	36	02RLS005	Bolt - ST2.9*12	2
15	01RFD004	Fan holder 23*73*82	1	37	02RLS006	Cross Countersunk Bolt - M4*15	4
16	04RCB003	Lower Control Board	1	38	03RFF016	Cable Plug	4
17	01RFD005R	Motor Fixation Bracket (Right) - 12.5*36*3	1	39	02RLS015	Inner Hexagon Flat Head Nylok Screw - M8*12	8
18	03RFD001	Drive Belt	1	40	01RFU005L	Upright Left	1
19	01RFD005L	Motor Fixation Bracket (Left) - 12.5*32*3	1	41	03RFF007L	Left Front Side Strip - 629*80*14	1
20	04RMT001	Motor - Ø85	1	42	02RLS012	Cross Countersunk Tapping Bolt - ST4.2*25	18
21	03RFD002R	Right Cover - 55*118*182	1	43	03RFU004	Upright Bushing - 48*24.5*45	2
22	02ALS010	Cross Round Head Tapping Bolt With Washer	10	44	11RFU001	Quick Release Handle	2

1985



## PARTS LIST

LISTE DES PIÈCES / STÜCKLISTE / LISTA DE PIEZAS / LISTA DE PEÇAS / СПИСОК КОМПЛЕКТУЮЩИХ / 部品リスト / 部件列表 / 부품 목록 / قائمة القطع

ATHLETE APPROVED

No.	Part No.	Description	QTY	No.	Part No.	Description	QTY
45	03RFU009	Handlebar Adjustment Clamp - 54*29*49	2	67	02ALS007	Inner Hexagon Cylinder Bolt - M4*12	8
46	01RFU009	Handrail Bushing - Ø27*7	2	68	02RLS013	Cross Countersunk Bolt - M3*10	8
47	03RFF008L	Left Rear Side Strip - 613*104*28	1	69	01RFF002	Rear Aluminium Frame - 591*586*55	1
48	01RFD006	Magnet - 10*10*10	1	70	07ALB002	Washer	8
49	03RFF009	Front Foot - Ø36*24	2	71	01RFD007	Magnet with Hole	2
50	03RFF010	Rear Foot - Ø36*35	6	72	01RFF012	Rear Idler Roller - Ø42*Ø15*510	1
51	03RFF006	Rear Bottom Cover	1	73	02RLS014	Inner Hexagon Cylinder Screw - M6*70	2
52	01CFF006	Hinge Assembly	2	74	02ALS027	Cross Countersunk Tapping Bolt - ST4.2*16	4
53	02ALS017	Inner Hexagon Cylinder Nylok Screw	16	75	03RFU021	Handrail Bottom Cover - 680*64*91	1
54	01RFF001	Middle Aluminium Frame - 726*586*55	1	76	01RFU008	Console Frame - 40*718*724	1
55	03AFF026	Rubber Washer - 40*40*1.3	22	77	02RLS002	Cross Round Head Tapping Bolt With Washer - ST2.2*5*7	2
56	04RSW002	Overload Protection Device	1	78	04REM002	Safety Key Housing - 55*15*11	1
57	01RFF004L	Roller Bracket (Left) - 42*48*70	1	79	03RFU020	Handrail Upper Cover - 680*64*48	1
58	01RFF010	Latch Segment	2	80	03RFF001	Running Deck Front - 488*629.5*12	1
59	02RLS010	Inner Hexagon Counterhead Nylok Screw - M8*25	4	81	04TSW004	Safety Key	1
60	02RLS011	Inner Hexagon Counterhead Nylok Screw - M8*15	2	82	03RFU019	Handrail Washer - 183*15*6	1
61	03RFF011	Washer - Ø18*6	2	83	03RFF002	Running Deck Rear - 488*515*12	1
62	01RFF009	Cylinder - Ø15*17	2	84	03RFF008R	Right Rear Side Rail - 613*104*28	1
63	03AFF018	Sensor Spacer	2	85	03RFF004	Running Deck Laminate - 458*1170	1
64	01AFF009	Sensor Support	2	86	03RFF007R	Right Front Rail - 629*80*14	1
65	04RSS001	Pressure Sensor	1	87	01RFU005R	Upright Right - 29*54*595*2.0	1
66	01AFF010	Sensor Bracket - 57*34*1.5	2	88	03RFF003	Running Belt - 2630*440*1.4	1

1985



## PARTS LIST

LISTE DES PIÈCES / STÜCKLISTE / LISTA DE PIEZAS / LISTA DE PEÇAS / СПИСОК КОМПЛЕКТУЮЩИХ / 部品リスト / 部件列表 / 부품 목록 / قائمة القطع

No.	Part No.	Description	QTY	No.	Part No.	Description	QTY
89	03RFF013R	Cover Right - 29*54*67	1	111	04RLM006	Conducting Wire (Yellow) - 150mm	1
90	01RFF003R	Hinge (Right) - 54*40*110	1	112	04RLM007	Conducting Wire (Blue) - 150mm	1
91	03RFU012	Safety Key Housing Cover - 57*17*8	1	113	04RLM008	Conducting Wire (Brown) - 130mm	1
92	03RFU017	Tablet Holder - 26*30*280	1	114	04ALM010	Conducting Wire (Red) - 50mm	1
93	02RWH001	Flat Washer - 6.5*12*1	8	115	04ALM001	Power Cord - 2 Metres	1
94	03RFU023L	Left Side Handrail - 60*104*420	1	116	04RLM001	Column Sensor Line - 550mm	1
95	03RFD005	Motor Upper Cover - 690*201*340	1	117	04RLM002	Folding Sensor Line - 650mm	1
96	04RCB001	Upper Control Circuit Board	1	118	04REM001	Safety Key Wire - 750mm	1
97	02RLS003	Cross Round Head Tapping Bolt with Washer	2	119	04RLM003	Column Spring	1
98	02ALS016	Cross Countersunk Bolt - M4*10	4	120	04ARM003	Remote Control	1
99	01AFF016	Fix Bracket	2	121	03AFD016	Remote Control Lanyard	1
100	03AFF028	Graphite Nylon Sheet - 80*25*0.2	2	122	02ABS001	L-Shaped Hex Key #5 - 33*85	1
101	03AFF029	Graphite Nylon Sheet 2 - 25*10*0.2	2	123	02RAL001	L-Shaped Hex Key #6 - 33*150	1
102	03AFD015	Cable Tie	4	124	09AO1001	Silicone Oil - 20ml	1
103	02ALM001	Hex Nut	2	125	05AUG001	User Manual	1
104	01RFF004R	Roller Bracket (Right) - 42*48*70	1	126	07RLB001L	Label Front Left Sided - 57.5*624.3*0.5	1
105	04RFT001	Filter	1	127	07RLB002L	Left Rear Label - 77.6*590.4*0.5	1
106	03RFU022	Side Handrail Fixation Washer - 18*19*24	2	128	07RLB002R	Label Behind Right - 77.6*590.4*0.5	1
107	03RFU018	Tablet Holder Attachment Bracket - 25*48*277	1	129	07RLB001R	Label Front Right Sideboard - 57.5*624.3*0.5	1
108	03RFU023R	Right Side Handrail - 60*104*420	1				
109	04RLM004	Connection Cable for Upper and Lower Control Board	1				
110	04RLM005	Conducting Wire (Red) - 100mm	1				

ATHLETE APPROVED

1985



## EXPLODED VIEW

VUE ÉCLATÉE / EXPLOSIONSDARSTELLUNG / VISTA DESARROLLADA / VISTA AUMENTADA / ИЗОБРАЖЕНИЕ В РАЗОБРАННОМ ВИДЕ / 分解立体图 / 分解图 / 분해도 / العرض المنفصل

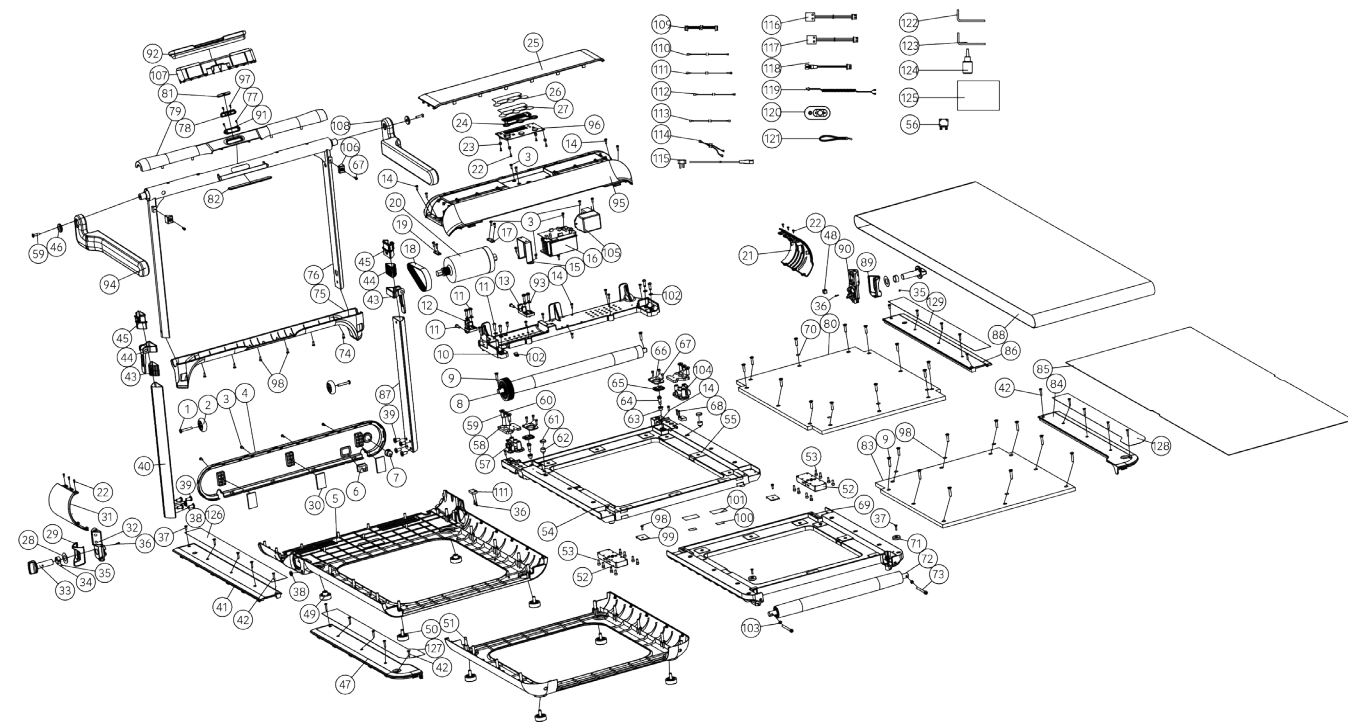

ATHLETE APPROVED SINCE 1985



## SAFETY NOTICES

REMARQUES DE SÉCURITÉ / SICHERHEITSHINWEISE / AVISOS DE SEGURIDAD / AVISOS DE SEGURANÇA / ПРАВИЛА БЕЗОПАСНОСТИ / 安全注意 / 安全注意事項 / 안전 공지 / إعلانات السلامة

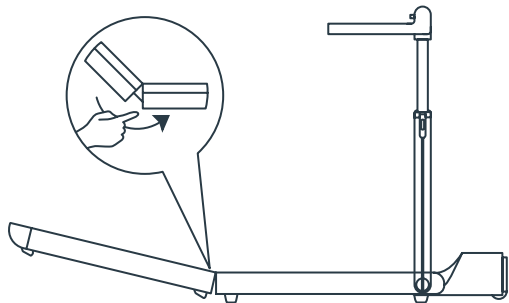

- EN** • Avoid pinching when folding or unfolding.
- FR** • Évitez de vous pincer lorsque vous pliez ou dépliez la machine.
- GER** • Vermeiden Sie Falten beim Zusammen- oder Aufklappen.
- SPA** • Evite pellizcos al plegar o desplegar.
- POR** • Evite apertar o equipamento ao dobrar ou desdobrar.
- RUS** • Избегайте защемлений при складывании или раскладывании тренажера.
- JAP** • 広げるとき、あるいはたたむとき、挟まないようにしてください。
- CHI** • 折疊或展開時避免挤压。

- KOR** • 접거나 펼칠 때 끼이지 않도록 하십시오.
- ARA** • تجنب الضغط عند طي الجهاز أو بسطه.

- EN** • Walking sideways or backwards on the machine is prohibited.
- FR** • Il est interdit de marcher sur les côtés ou dans le sens inverse de la marche.
- GER** • Niemals seit- oder rückwärts auf dem Gerät laufen.
- SPA** • Se prohíbe andar de lado o de espaldas sobre la máquina.
- POR** • É proibido andar de lado ou para trás na máquina.
- RUS** • Запрещается ходить на тренажере боком или назад.
- JAP** • 機械の上を横に、あるいは後ろ向きに歩くことは禁じられています。
- CHI** • 禁止在跑步机上横着或倒退行走。

ATHLETE APPROVED SINCE 1985



## SAFETY NOTICES

REMARQUES DE SÉCURITÉ / SICHERHEITSHINWEISE / AVISOS DE SEGURIDAD / AVISOS DE SEGURANÇA / ПРАВИЛА БЕЗОПАСНОСТИ / 安全注意 / 安全注意事項 / 안전 공지 / إعلانات السلامة



- EN** • Please be careful using the RunningPad if elderly or pregnant. If in doubt, consult your doctor prior to using the machine.
- FR** • Les personnes âgées et les femmes enceintes doivent faire attention lorsqu'elles utilisent le RunningPad. En cas de doute, consultez votre médecin avant toute utilisation.
- GER** • Schwangeren oder älteren Menschen wird beim Gebrauch des RunningPads zur Vorsicht geraten. Wenden Sie sich im Zweifelsfall vor Gebrauch des Geräts an Ihren Arzt.
- SPA** • Rogamos precaución al utilizar su RunningPad en caso de edad avanzada o embarazo. En caso de duda consulte a su médico antes de usar la máquina.
- POR** • Tenha cuidado ao usar o RunningPad se for idoso ou estiver grávida. Em caso de dúvidas, consulte o seu médico antes de usar a máquina.

- RUS** • Пожилые люди и беременные женщины должны соблюдать особую осторожность при пользовании RunningPad. В случае возникновения сомнений перед началом использования тренажера проконсультируйтесь с врачом.
- JAP** • 高齢者、あるいは妊婦の場合、RunningPadの使用には気をつけてください。疑わしい場合、機械を使用する前に、医師に相談してください。
- CHI** • 老人或孕妇请谨慎使用跑步机。如有疑问，请在使用前咨询医生。
- KOR** • 노인 또는 임신부의 경우 러닝 패드 사용 시 주의하십시오. 의심스러운 경우 기계를 사용하기 전에 의사와 상담하십시오.

- ARA** • يرجى توخي الحذر عند استخدام جهاز RunningPad إذا كنت مسن أو كنت حاملاً. وفي حالة الشك، يرجى استشارة الطبيب قبل استخدام الجهاز.

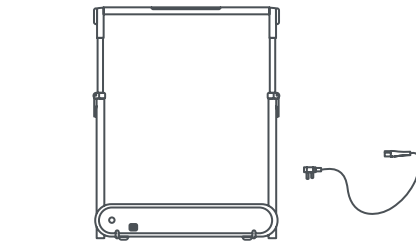

- EN** • Remove power cord before folding, and when not in use.
- FR** • Débranchez la prise avant de plier la machine et lorsque vous ne l'utilisez pas.
- GER** • Entfernen Sie das Netzkabel vor dem Zusammenklappen und bei Nichtgebrauch.
- SPA** • Retire el cable de alimentación antes de plegar y cuando no use el aparato.
- POR** • Remova o cabo de alimentação antes de dobrar e quando não estiver em utilização.
- RUS** • Перед складыванием тренажера и при его неиспользовании вынимайте кабель питания.
- JAP** • たたむ前に、また使用していない時、電源コードを取り外してください。
- CHI** • 折疊之前以及不使用时拔下电源线。
- KOR** • 접기 전에, 그리고 사용하지 않을 때 전원 코드를 분리합니다.

- ARA** • الصل كابل الطاقة قبل الطي، عند عدم الاستخدام.

ATHLETE APPROVED SINCE 1985



## SAFETY NOTICES

REMARQUES DE SÉCURITÉ / SICHERHEITSHINWEISE / AVISOS DE SEGURIDAD / AVISOS DE SEGURANÇA / ПРАВИЛА БЕЗОПАСНОСТИ / 安全注意 / 安全注意事項 / 안전 공지 / إخطارات السلامة

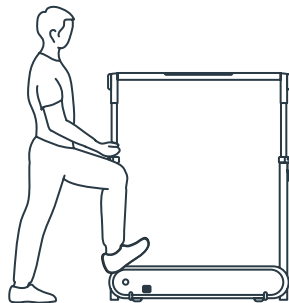
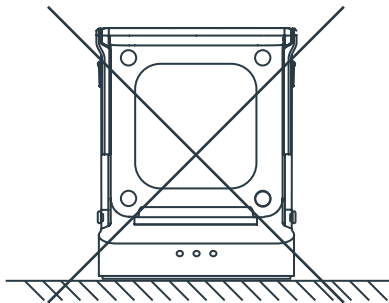

**EN** • Do not store the RunningPad upright or on any of its edges. Always lay it flat, with the moving surface facing up.

**FR** • Ne rangez pas le RunningPad à la verticale ou sur une tranche. Placez-le toujours à plat, surface mobile tournée vers le haut.

**GER** • Verstauen Sie das RunningPad nicht aufrecht oder auf einer der Kanten. Verstauen Sie es immer waagrecht mit dem Laufdeck nach oben.

**SPA** • No almacene su RunningPad en vertical ni sobre ninguno de sus bordes. Colóquelo siempre en horizontal quedando hacia arriba la superficie móvil.

**POR** • Não guarde o RunningPad na vertical nem sobre nenhum dos seus rebordos. Coloque-o sempre na horizontal com a superfície móvel virada para cima.

**RUS** • Не храните RunningPad в вертикальном положении или на его сторонах. Всегда кладите его горизонтально движущейся поверхностью вверх.

**JAP** • RunningPad を保管するときは、垂直にしたり、エッジの上で立てないでください。常に、動く表面を上向きにして、平らに寝かせてください。

**CHI** • 不要竖立或侧着存放跑步机。始终放平，可折叠的部分朝上。

**KOR** • 러닝 패드를 수직으로 또는 가장자리를 바닥에 대고 보관하지 마십시오. 이동 표면이 위를 향하도록 항상 편평하게 놓습니다.

**ARA** • لا تخزن جهاز RunningPad قائماً أو على أي من حوافه. ضع الجهاز مسطوحاً دائماً، بحيث يكون السطح المتحرك متجهاً للأعلى.



**EN** • Trampling the motorhood is prohibited.

**FR** • Il est interdit de marcher sur le couvercle du moteur.

**GER** • Niemals auf die Motorabdeckung treten.

**SPA** • Se prohíbe pisar la cubierta del motor.

**POR** • É proibido colocar-se sobre a cobertura do motor.

**RUS** • Запрещается вставать на кожух двигателя.

**JAP** • モーターフードを踏みつけることは禁じられています。

**CHI** • 禁止踩踏电机保护罩。

**KOR** • 모터후드를 밟지 않습니다.

**ARA** • تجنب الدوس فوق غطاء المحرك.

ATHLETE APPROVED SINCE 1985



## SAFETY NOTICES

REMARQUES DE SÉCURITÉ / SICHERHEITSHINWEISE / AVISOS DE SEGURIDAD / AVISOS DE SEGURANÇA / ПРАВИЛА БЕЗОПАСНОСТИ / 安全注意 / 安全注意事項 / 안전 공지 / إخطارات السلامة

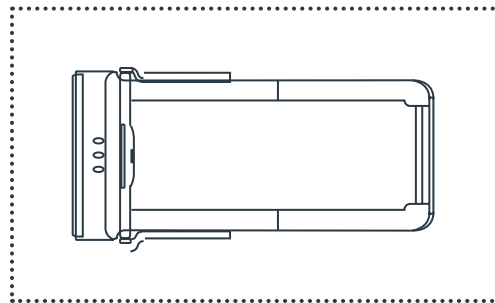

**EN** • Allow for a minimum space of 2m around the RunningPad when in operation.

**FR** • Quand vous utilisez la machine, laissez au moins 2 m d'espace autour du RunningPad.

**GER** • Stellen Sie sicher, dass beim Gebrauch ein Mindestabstand von 2 m um das RunningPad eingehalten wird.

**SPA** • Deje un espacio de mínimo 2 m alrededor de su RunningPad cuando esté funcionando.

**POR** • A área em redor do RunningPad, pelo mesmo 2 metros, deve estar desimpedida quando este estiver em funcionamento.

**RUS** • Во время пользования RunningPad обеспечьте минимум 2 м свободного пространства вокруг.

**JAP** • 運転中は、RunningPad の周りに最低 2m のスペースを空けてください。

**CHI** • 跑步机运行时，周围至少要留出 2 米的空間。

**KOR** • 러닝 패드 작동 시, 주변에 최소 2m의 여유 공간을 둡니다.

**ARA** • اترك مسافة قدرها متران حول RunningPad وهو قيد التشغيل.



**EN** • Do not get on or off the machine when the running belt is moving.

**FR** • Ne montez pas sur la machine et ne descendez pas de la machine lorsque le tapis fonctionne.

**GER** • Steigen Sie nicht auf das Gerät oder davon ab, wenn der Laufbandgurt in Bewegung ist.

**SPA** • No suba a la máquina ni se baje de ella cuando el tapiz de carrera esté en movimiento.

**POR** • Não suba ou desça da máquina quando a passadeira estiver em movimento.

**RUS** • Не включайте и не выключайте двигатель во время движения бегового полотна.

**JAP** • ランニングベルトが動いているとき、機械に乗り降り、機械から降りないでください。

**CHI** • 不要在跑带移动时上下走步机。

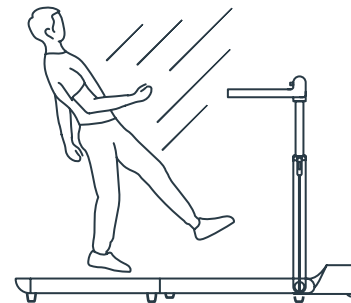

**KOR** • 러닝 벨트가 움직일 때 기계에 오르거나 내려오지 마십시오.

**ARA** • لا تطف على الجهاز أو تنزل عنه في أثناء تحرك سير الركض.

**CHI** • 不要在跑带移动时上下走步机。

ATHLETE APPROVED SINCE 1985





## SAFETY NOTICES

REMARQUES DE SÉCURITÉ / SICHERHEITSHINWEISE / AVISOS DE SEGURIDAD / AVISOS DE SEGURANÇA / ПРАВИЛА БЕЗОПАСНОСТИ / 安全注意 / 安全注意事項 / 안전 공지 / إخطارات السلامة

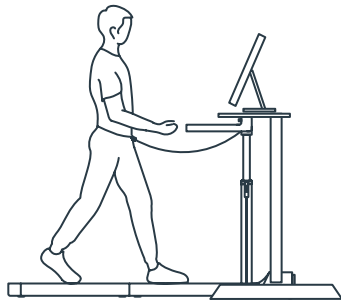

**EN** • Ensure you do not obstruct RunningPad safety or emergency stop devices if using with a desk.

**FR** • Veillez à ne pas obstruer la sécurité du RunningPad ou les dispositifs d'arrêt d'urgence en cas d'utilisation avec un pupitre.

**GER** • Stellen Sie sicher, dass Sie keine Sicherheits- oder Not-Aus-Schalter blockieren, wenn Sie das RunningPad mit einem Schreibtisch benutzen.

**SPA** • Asegúrese de no bloquear los dispositivos de seguridad y parada de emergencia de su Running Pad si lo utiliza en combinación con una mesa auxiliar.

**POR** • Certifique-se de que não obstrui os dispositivos de segurança e paragem de emergência do tapete de corrida se o utilizar com uma plataforma.

**RUS** • Убедитесь, что Вы при использовании бегового полотна не нарушаете работу предохранителей или устройств аварийного отключения RunningPad.

**JAP** • デスクとともに使用する場合、RunningPadの安全、あるいは非常停止装置を絶対に妨害しないようにしてください。

**CHI** • 如果与桌台结合使用，确保不会阻挡跑步机安全或紧急停止设备

**KOR** • 책상과 함께 사용하는 경우 러닝 패드의 안전 장치나 비상 정지 장치를 방해하지 않도록 주의합니다.

**ARA** • أحسن على عدم عرقلة خاصة سلامة RunningPad أو أجهزة التوقف عند الطوارئ باستخدامها على مكتب



## CLEANING THE RUNNINGPAD

NETTOYAGE DU RUNNINGPAD / DAS RUNNINGPAD REINIGEN / LIMPIAR SU RUNNINGPAD / LIMPAP O RUNNINGPAD / ЧИСТКА RUNNINGPAD / RUNNINGPAD의掃除 / 清洁跑步机 / 러닝 패드 청소 / RUNNINGPAD تنظيف جهاز



**EN** • To clean the RunningPad, use a slightly dampened cloth to wipe away dirt and marks.  
• Leave the surface to dry before using the product again.

**FR** • Pour nettoyer le RunningPad, utilisez un chiffon légèrement humide pour retirer la saleté et les marques.  
• Laissez la surface sécher avant de réutiliser le produit.

**GER** • Verwenden Sie zum Abwischen von Schmutz oder Flecken ein feuchtes Tuch, um das RunningPad zu reinigen.  
• Lassen Sie die Oberfläche trocknen, bevor Sie das Gerät wieder benutzen.

**SPA** • Para limpiar su RunningPad utilice un trapo ligeramente humedecido para retirar la suciedad y marcas.  
• Deje que la superficie se seque antes de volver a usar el producto.

**POR** • Para limpar o RunningPad, use um pano ligeiramente humedecido para retirar a sujidade e as marcas.  
• Deixe a superfície secar antes de usar o produto novamente.

**RUS** • Для чистки RunningPad используйте слегка увлажненную ткань для удаления загрязнений и следов.  
• Прежде чем снова использовать тренажер, дайте очищенной поверхности хорошо просохнуть.

**JAP** • RunningPadを掃除するには、軽く湿らせた布を使って、汚れやしみをふき取ってください。  
• 製品を再び使用する前に、表面を乾いた状態に保ってください。

**CHI** • 若要清洁跑步机，使用稍微湿润的布擦拭污垢和污渍。  
• 表面干燥后才能再次使用本产品。

**KOR** • 러닝 패드를 청소하려면 약간 젖은 천으로 먼지와 자국을 닦아내십시오.  
• 재품을 다시 사용하기 전에 표면을 말리십시오.

**ARA** • تنظيف جهاز RunningPad، استخدم قطعة قماشة مبللة بلطف لمسح الأوساخ والعلامات.  
• اترك السطح يجف قبل استخدام المنتج مرة أخرى.

## BELT ALIGNMENT AND ADJUSTMENT

ALIGNEMENT ET AJUSTEMENT DU TAPIS / DEN LAUFBANDGURT AUSRICHTEN UND ANPASSEN / AJUSTE Y ALINEACIÓN DEL TAPIZ / ALINHAMENTO E AJUSTE DA PASSADEIRA / ЦЕНТРИРОВАНИЕ И РЕГУЛИРОВКА БЕГОВОГО ПОЛОТНА / 벨트의 라인먼트와 調節 / 跑带对齐和调节 / 벨트 정렬과 조정 / محاذاة السير وضبطه

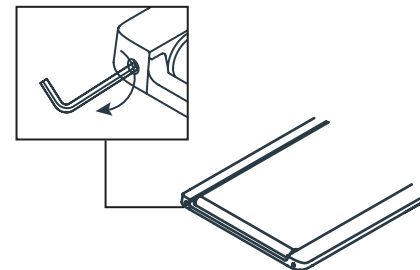

**EN** • If the belt starts to shift from its central position, you can re-align it using an Allen key to adjust the position of the belt.

**FR** • Si le tapis commence à dévier de sa position centrale, vous pouvez le réaligner à l'aide d'une clé Allen permettant d'ajuster la position du tapis.

**GER** • Wenn der Gurt verrutscht, können Sie ihn neu ausrichten, indem Sie die Ausrichtung des Gurts mithilfe eines Inbusschlüssels korrigieren.

**SPA** • Si el tapiz comienza a desviarse de su posición central, podrá realinearlo usando una llave Allen para ajustar la posición del tapiz.

**POR** • Se a passadeira se descentrar, poderá realinhá-la usando uma chave Allen para efetuar o ajuste.

**RUS** • Если беговое полотно начинает смещаться от центрального положения, Вы можете отрегулировать его с помощью шестигранного ключа.

**JAP** • ベルトが中央の位置からずれはじめる場合、アレンキーを使って再調整し、ベルトの位置を調節することができます。

**CHI** • 如果跑带开始偏离中心位置，则可使用内六角扳手调节跑带的位置，使其重新对齐。

**KOR** • 벨트가 중앙 위치에서 벗어나기 시작하면 벨트의 위치를 조정하기 위해 ALLEN KEY로 재정렬할 수 있습니다.

**ARA** • إذا بدأ السير في التحول عن موضعه المركزي، فيمكنك إعادة محاذاته باستخدام مفتاح سداسي السطح لضبط موضعه.





## LUBRICATE THE BELT

LUBRIFICATION DU TAPIS / DEN LAUFBANDGURT SCHMIEREN / LUBRICAR LA CINTA / LUBRIFICAR A PASSADEIRA / СМАЗКА БЕГОВОГО ПОЛОТНА / ベルトの潤滑 / 潤滑跑帶 / 벨트 윤활 / تزييت السج

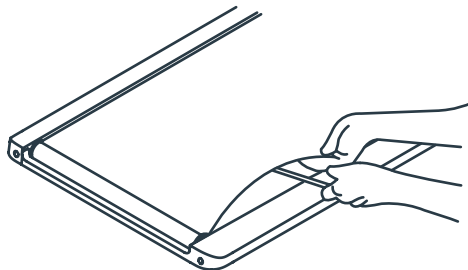

- EN**
- Power off the RunningPad.
  - Lift the edge of the RunningPad belt and apply a line of lubricant down both sides of the running deck. 10ml per application is advised.
  - Run the treadmill at a slow speed for 5 - 10 minutes to disperse the oil.
  - Repeat every 6 - 8 weeks on average.
- FR**
- Éteindre le RunningPad.
  - Soulever le bord du tapis du RunningPad et appliquer du lubrifiant des deux côtés du tapis. Il est conseillé d'appliquer 10 ml à chaque fois.
  - Faire tourner le tapis à faible vitesse pendant 5 à 10 minutes pour étaler l'huile.
  - Répéter l'opération toutes les 6 à 8 semaines en moyenne.
- GER**
- Schalten Sie das RunningPad aus.
  - Heben Sie die Seite des RunningPads an und tragen Sie an beiden Seiten des Laufdecks einen Streifen Schmieröl auf. Pro Anwendung werden 10 ml empfohlen.
  - Lassen Sie das Laufband bei niedriger Geschwindigkeit für 5 bis 10 Minuten laufen, damit sich das Öl verteilt.
  - Wiederholen Sie das Ganze etwa alle 6 bis 8 Wochen.

- SPA**
- Apague el dispositivo.
  - Limpie el borde de la cinta de su RunningPad y aplique una línea de lubricante a lo largo de ambos lados de la banda de carrera. Se recomiendan 10 ml por aplicación.
  - Ponga en funcionamiento la cinta de correr a baja velocidad durante 5 - 10 minutos para dispersar el aceite.
  - Repetir cada 6 - 8 semanas por término medio.
- POR**
- Desligue o RunningPad.
  - Levante o rebordo da passadeira do RunningPad e aplique uma linha de lubrificante em ambos os lados da plataforma de corrida. Recomenda-se 10 ml por aplicação.
  - Use a passadeira a uma velocidade lenta durante 5 a 10 minutos para dispersar o óleo.
  - Repita a cada 6 a 8 semanas, em média.

- RUS**
- Отключите питание RunningPad.
  - Поднимите край бегового полотна RunningPad и нанесите смазочный материал по обеим сторонам. Рекомендуется использовать 10 мл смазки на один раз.
  - Запустите беговую дорожку на медленной скорости в течение 5 - 10 минут, чтобы смазка хорошо распространилась.
  - Повторяйте процедуру в среднем каждые 6 - 8 недель.
- JAP**
- RunningPad の電源を切ってください。
  - RunningPad ベルトの縁を持ち上げて、ランニングデッキの両側に一筋の潤滑油を塗布してください。1 回の塗布につき、10ml を推奨します。
  - トレッドミルを遅い速度で 5 ~ 10 分間、動かして、オイルを分散させてください。
  - 平均 6 ~ 8 週間ごとに、これを繰り返してください。
- CHI**
- 关闭跑步机电源。
  - 提起跑步机跑带的边缘，在跑板两侧涂上适量润滑油。建议每次涂 10 毫升。
  - 低速运行跑步机 5 - 10 分钟，让润滑油扩散。
  - 平均每 6 - 8 周重复一次。

- KOR**
- 러닝 패드의 전원을 끄십시오.
  - 러닝 패드 벨트의 가장자리를 들어올리고 러닝 데크의 양 측면에 윤활유를 도포합니다. 도포 당 10ml 가 좋습니다.
  - 오일 분산을 위해 5 - 10분 동안 느린 속도로 트레드밀을 실행합니다.
  - 평균적으로 6-8 주마다 반복합니다.
- ARA**
- اظن جهاز RunningPad وضع حافة سير RunningPad وضع خطًا من زيت التزييت على كلا جانبي مسطح السير. يُصح بوضع كمية 10 مل في كل استخدام.
  - شغل جهاز المشي على سرعة منخفضة لمدة 5 - 10 دقائق لتوزيع الزيت.
  - كرر العملية كل 6 - 8 أسابيع في المتوسط.

ATHLETE APPROVED SINCE 1985



## ENGLISH

### GENERAL EQUIPMENT MAINTENANCE ADVICE

We are pleased that you have chosen a genuine piece of Dynamax Fitness Equipment. This quality product has been designed for in-home use and has been tested and certified according to European Norm ISO20957-1 and to additional standard parts EN957/2-10. Please carefully read the Assembly Guide prior to assembly and first use and be sure to keep all instructions for reference and maintenance.

### WARRANTY

Dynamax quality products are warranted to the original purchaser for two years against possible defects in material and workmanship. Excluded from your warranty are wearing parts and damage caused by misuse of the product. In the case of claim please contact your local technical service support team in order to organise a repair. The warranty period starts from the date the product was delivered so please carefully retain your sales receipt. Please note the sales receipt will be required in order to process a warranty claim. This warranty extends only to the original purchaser.

### WARNING

1. This equipment is made for home use only and tested up to a maximum body weight depending on the type of equipment. The maximum user weight for each product can be located on its data sticker which will be on the main body of the machine. RFE International (Group) Limited and its subsidiaries assume no responsibility for personal injury or property damage sustained by or through the use of this equipment. It is the responsibility of the owner to ensure that all users of this equipment are adequately informed of all warnings and precautions.
2. Injuries to health may result from incorrect or excessive training.
3. Heart rate monitoring systems may be inaccurate. Over exercising may result in serious injury or death. If you feel faint stop exercising immediately.
4. Keep children and pets away from the device at all times. Do not leave children unattended in a room with the appliance.
5. A folded treadmill should not be operated.
6. Children shall not play with the appliance.
7. Cleaning and user maintenance shall not be made by children without supervision.

### GENERAL MAINTENANCE

General maintenance is solely the responsibility of the owner and is vital to ensure the performance of your machine. Failure to perform this maintenance will invalidate the warranty.

1. Ensure the equipment is on a flat, level surface with at least 0.6m for bike, elliptical, rower & 2m for treadmill of clear area surrounding the equipment. Ensure that sufficient space is available to use the fitness equipment.
2. The equipment is designed to be used and stored indoors. Do not store the equipment in damp or dusty environments, outside, in a shed, outbuilding, garage or covered patio.
3. Do not use the equipment near water.
4. Ensure that training only start after correct assembly, adjustment and inspection of the product.
5. Follow the steps of the assembly instruction manual carefully.
6. Only use suitable tools and genuine Dynamax parts for assembly. Ask for assistance if necessary or contact us on [www.dynamaxfitness/support](http://www.dynamaxfitness/support).
7. If any of the adjustment devices are left projecting, they could interfere with user's movement.
8. The equipment is suitable for domestic, home use only. Free standing equipment shall be installed on a stable and level base.
9. The equipment is not suitable for high accuracy purposes. (Class HB and HC ONLY).

### ENVIRONMENT

1. Ensure that those present are aware of possible hazards such as moveable parts during training.
2. Always wear appropriate exercise clothing and training shoes. Do not exercise without training shoes.
3. Ensure that sufficient space is available to use the fitness equipment.
4. Ensure that liquids and perspiration are not allowed to enter the equipment. Wipe any excess with a damp cloth after each use.
5. Do not place sharp objects near the equipment.
6. The equipment is designed and manufactured for home use only. Warranty and manufacturer's liability do not extend to any product or damage to the product caused by commercial, semi commercial or personal training use. Such use will invalidate the warranty.

### SAFETY CHECKS BEFORE EVERY USE

1. Tighten all adjustable parts to prevent sudden movement while training.
2. Be aware of non-fixed or moving parts whilst mounting or dismounting the equipment.
3. Do not wear loose or ill-fitting clothes that may become trapped in the equipment.
4. The safety level of the equipment can be maintained only if it is examined regularly for damage and wear, e.g. ropes, pulleys, connection points.
5. Replace defective components immediately and/or keep the equipment out of use until repair. Pay attention to components most susceptible.
6. Use the equipment on a solid flat surface with a protective cover for the floor or carpet. Please kindly test the safety stop before each use.

ATHLETE APPROVED SINCE 1985



## FRANÇAIS

### CONSEILS D'ENTRETIEN GÉNÉRAL DU MATÉRIEL

Nous sommes ravis que vous ayez choisi un équipement authentique de culture physique Dynamax. Conçu pour une utilisation à domicile, ce produit de qualité a été testé et certifié conforme à la norme européenne ISO20957-1 et à d'autres critères de la norme EN957/2-10. Veuillez lire attentivement le manuel d'assemblage avant de procéder et d'utiliser le matériel pour la première fois. Conservez toutes les instructions pour vous y référer ultérieurement et pour toute maintenance.

### GARANTIE

Les produits Dynamax de qualité sont garantis pendant deux ans pour l'acheteur d'origine contre tout défaut matériel et de fabrication. Sont exclus de la garantie les pièces d'usure et les dommages causés par une mauvaise utilisation du produit. En cas de réclamation, veuillez contacter votre équipe de service technique locale afin d'organiser une réparation. La période de garantie débute à compter de la date de livraison du produit. Veuillez donc conserver soigneusement votre ticket de caisse. Remarque: le ticket de caisse sera demandé pour tout traitement d'une réclamation dans le cadre de la garantie. La garantie ne s'applique qu'à l'acheteur d'origine.

### AVERTISSEMENT

1. Cet équipement est conçu pour un usage domestique uniquement et testé jusqu'à un poids maximum en fonction du type d'équipement. Le poids maximum de l'utilisateur pour chaque produit peut être situé sur l'autocollant de données qui se trouvera sur le corps principal de la machine. RFE International (Group) Limited et ses filiales n'assument aucune responsabilité pour les dommages corporels ou matériels subis par ou à travers l'utilisation de cet équipement. Il incombe au propriétaire de s'assurer que tous les utilisateurs de cet équipement sont correctement informés de tous les avertissements et de toutes les précautions.
2. Les blessures à la santé peuvent résulter d'une formation incorrecte ou excessive.
3. Les systèmes de surveillance de la fréquence cardiaque peuvent être inexacts. Un exercice excessif peut entraîner des blessures graves ou la mort. Si vous vous sentez faible, arrêtez de faire de l'exercice immédiatement.
4. Gardez les enfants et les animaux domestiques éloignés de l'appareil en tout temps. Ne laissez pas les enfants sans surveillance dans une pièce avec l'appareil.
5. Un tapis roulant plié ne doit pas être utilisé.
6. Les enfants ne doivent pas jouer avec l'appareil.
7. Le nettoyage et l'entretien de l'utilisateur ne doivent pas être effectués par des enfants sans surveillance.

### GENERAL PRECAUTIONS

1. Tout entraînement incorrect ou excessif peut être à l'origine de problèmes de santé ou de blessures.
2. Consultez votre médecin avant de commencer tout programme d'exercice pour lui demander des conseils.
3. En cas d'étourdissements, de nausée, de douleur dans la poitrine ou de tout autre symptôme anormal, l'utilisateur doit ARRÊTER immédiatement l'exercice. CONSULTEZ UN MÉDECIN IMMÉDIATEMENT.
4. Limite de poids maximale : reportez-vous à l'autocollant situé sur la structure de votre appareil.
5. Maintenez l'appareil à l'écart des enfants et des animaux domestiques à tout moment. Ne laissez pas d'enfants sans surveillance dans la même pièce que l'appareil.
6. Ce produit est conçu pour être utilisé par des adultes à des fins d'exercice physique. Il ne convient pas aux personnes âgées de moins de 14 ans.
7. Il est déconseillé aux personnes handicapées d'utiliser cet appareil sans l'assistance d'une personne compétente.
8. Ne laissez jamais plus d'une personne utiliser l'appareil simultanément.
9. Utilisez uniquement l'appareil pour l'usage auquel il est destiné. N'utilisez jamais d'accessoires non recommandés par le fabricant.
10. N'utilisez jamais l'appareil s'il ne fonctionne pas correctement.

### ENVIRONMENT

1. Assurez-vous que les personnes présentes soient conscientes des dangers potentiels, comme les parties mobiles, lors de l'exercice physique.
2. Portez toujours des vêtements et des chaussures de sport appropriés. Ne faites pas d'exercice physique sans chaussures de sport.
3. Assurez-vous d'avoir un espace suffisant pour utiliser l'appareil de remise en forme.
4. Veillez à ce qu'aucun liquide, ni transpiration, ne pénètre dans l'appareil. Essayez tout excès avec un chiffon humide après chaque utilisation.
5. Ne placez pas d'objets coupants à proximité de l'appareil.
6. Le produit est conçu et fabriqué pour une utilisation à domicile uniquement. La garantie et la responsabilité du fabricant ne couvrent pas tout défaut ou endommagement du produit causé par une utilisation commerciale, semi commerciale ou à des fins d'entraînement personnel. Une telle utilisation annulera la garantie.

### CONTRÔLES DE SÉCURITÉ AVANT CHAQUE UTILISATION

1. Resserrez toutes les pièces réglables afin d'éviter tout mouvement soudain lors de l'exercice.
2. Faites attention aux parties non fixées ou mobiles lorsque vous montez ou descendez de l'appareil.
3. Ne portez pas de vêtements amples ou trop grands pour éviter qu'ils ne se coincent dans l'appareil.
4. Le niveau de sécurité de l'équipement ne peut être maintenu que s'il est régulièrement examiné à la recherche de dommages et d'usure, par exemple des cordes, des poulies ou des points de connexion.
5. Remplacez immédiatement les composants défectueux et / ou conservez l'équipement hors service jusqu'à la réparation. Faites attention aux composants les plus sensibles à l'usure.
6. L'équipement est réservé à un usage domestique et domestique. Utilisez l'équipement sur une base plate solide avec un couvercle protecteur pour le sol / tapis. S'il vous plaît test de sécurité avant chaque utilisation.

ATHLETE APPROVED SINCE 1985



## ESPAÑOL

### CONSEJOS DE MANTENIMIENTO DEL EQUIPO EN GENERAL

Nos complace que se haya decidido por una pieza auténtica de los Equipos de Fitness Dynamax. Este producto de calidad ha sido diseñado para el uso doméstico y ha sido probado y certificado de acuerdo con la Norma Europea ISO20957-1 y por otras subnormas EN957/2-10. Lea atentamente la Guía de Montaje antes de montar y utilizar por primera vez el equipo y asegúrese de tener siempre a mano todas las instrucciones para referencia y mantenimiento.

### GARANTÍA

Los productos de calidad Dynamax están garantizados para el comprador original durante dos años contra posibles defectos de material y mano de obra. Quedan excluidas de la garantía las piezas gastadas y los daños causados por el mal uso del producto. En caso de reclamación, contacte con su equipo de soporte técnico local para disponer la reparación. El periodo de garantía empieza desde la fecha de entrega del producto, así que guarde en un lugar seguro su recibo de compra. Tenga en cuenta que el recibo de compra será necesario para procesar una reclamación de garantía. Esta garantía se extiende sólo al comprador original.

### ADVERTENCIA

1. Este equipo está hecho solo para uso doméstico y probado hasta un peso corporal máximo dependiendo del tipo de equipo. El peso máximo del usuario para cada producto se puede ubicar en su etiqueta de datos que estará en el cuerpo principal de la máquina. RFE International (Group) Limited y sus subsidiarias no asumen ninguna responsabilidad por lesiones personales o daños a la propiedad sufridos por o mediante el uso de este equipo. Es responsabilidad del propietario asegurarse de que todos los usuarios de este equipo estén adecuadamente informados de todas las advertencias y precauciones.
2. Las lesiones a la salud pueden ser el resultado de un entrenamiento incorrecto o excesivo.
3. Los sistemas de monitoreo de la frecuencia cardíaca pueden ser inexactos. Hacer ejercicio en exceso puede provocar lesiones graves o la muerte. Si se siente débil deje de hacer ejercicio inmediatamente.
4. Mantenga a los niños y las mascotas alejados del dispositivo en todo momento. No deje a los niños desatendidos en una habitación con el electrodoméstico.
5. Una cinta de correr plegada no debe ser operada.
6. Los niños no deben jugar con el aparato.
7. Los niños no deben realizar tareas de limpieza y mantenimiento sin supervisión.

### PRECAUCIONES GENERALES

1. Un entrenamiento incorrecto o excesivo puede causar problemas de salud o lesiones.
2. Consulte con su médico antes de empezar a hacer cualquier programa de ejercicio para obtener consejo médico sobre el entrenamiento.
3. Si el usuario experimenta mareos, náuseas, dolor en el pecho, u otros síntomas anormales DEBE DETENER el entrenamiento de inmediato. CONSULTE UN MÉDICO INMEDIATAMENTE.
4. Peso máximo del usuario – consulte la etiqueta de datos en la estructura de la máquina.
5. Mantenga a los niños y a las mascotas alejados del equipo en todo momento. No deje a los niños sin vigilancia en la habitación de la máquina.
6. Este producto está diseñado para el ejercicio físico de adultos. Este producto no es adecuado para ser utilizado por personas menores de 14 años de edad.
7. Las personas con discapacidades no deben utilizar el equipo sin la asistencia de una persona cualificada.
8. No permita nunca que el equipo sea utilizado a la vez por más de una persona.
9. Utilice la maquinaria sólo para el fin previsto. Nunca utilice accesorios no recomendados por el fabricante.
10. El equipo no debe operarse si no funciona correctamente.

### ENTORNO

1. Asegúrese de que las personas presentes son conscientes de los posibles riesgos, como las piezas móviles durante el entrenamiento.
2. Siempre vista con ropa apropiada para hacer ejercicio y zapatillas de entrenamiento. No se entrene si no lleva zapatillas de entrenamiento.
3. Asegúrese de que hay suficiente espacio disponible para utilizar el equipo de fitness.
4. Asegúrese de que no entren líquidos ni sudor en el equipo. Limpie cualquier exceso con un paño húmedo después de cada uso.
5. No coloque objetos punzantes cerca del equipo.
6. El equipo está diseñado y fabricado sólo para el uso doméstico. La garantía y responsabilidad del fabricante no se extenderá a ningún producto o daño al producto derivado de un uso comercial, semicomercial o de entrenamiento personal. Tales usos invalidarán la garantía.

### COMPROBACIONES DE SEGURIDAD ANTES DE CADA USO

1. Apriete todas las piezas ajustables para prevenir movimientos súbitos mientras se ejercita.
2. Tenga en consideración las piezas no fijadas o móviles mientras monta y desmonta del equipo.
3. No use ropa suelta que pueda quedar atrapada en el equipo.
4. El nivel de seguridad del equipo solo se puede mantener si se examina regularmente para detectar daños y desgaste, por ejemplo, cuerdas, poleas, puntos de conexión.
5. Reemplace los componentes defectuosos inmediatamente y / o mantenga el equipo fuera de uso hasta la reparación. Preste atención a los componentes más susceptibles al desgaste.
6. El equipo es para uso doméstico, solo en el hogar. Use el equipo sobre una base plana sólida con una cubierta protectora para el piso / alfombra. Por favor, prueba de seguridad antes de cada uso.

ATHLETE APPROVED SINCE 1985



## PORTUGUÊS

### CONSELHOS PARA A MANUTENÇÃO GERAL DO EQUIPAMENTO

Congratulamo-nos por ter escolhido um equipamento de exercício físico genuíno da Dynamax. Este produto de qualidade foi concebido para utilização doméstica e foi testado e certificado de acordo com a norma europeia ISO20957-1 e as secções adicionais aplicáveis EN957/2-10. Leia atentamente o Guia de montagem antes de montar e utilizar pela primeira vez o equipamento e guarde todas as instruções para referência e manutenção.

### GARANTIA

Os produtos de qualidade da Dynamax incluem uma garantia aplicável ao comprador original com a duração de dois anos contra defeitos de material e de mão-de-obra. A garantia não cobre peças desgastáveis e danos causados pela incorrecta utilização do produto. Caso pretenda obter assistência ao abrigo da garantia, contacte a equipa local de assistência técnica para solicitar a reparação do produto. O período da garantia tem início na data de entrega do produto, pelo que deve guardar o comprovativo de compra em local seguro. Tenha em atenção que o comprovativo de compra será necessário para processar um pedido de assistência ao abrigo da garantia. Esta garantia é aplicável apenas ao comprador original.

### ADVERTÊNCIA

- Este equipamento é feito apenas para uso doméstico e testado até um peso corporal máximo, dependendo do tipo de equipamento. O peso máximo do usuário para cada produto pode estar localizado em sua etiqueta de dados, que estará no corpo principal da máquina. A RFE International (Group) Limited e suas subsidiárias não se responsabilizam por danos pessoais ou materiais causados pelo uso deste equipamento. É responsabilidade do proprietário garantir que todos os usuários deste equipamento sejam adequadamente informados sobre todos os avisos e precauções.
- Lesões na saúde podem resultar de treinamento incorreto ou excessivo.
- Os sistemas de monitoramento da frequência cardíaca podem ser imprecisos. Excesso de exercício pode resultar em ferimentos graves ou morte. Se você se sentir fraco, pare de se exercitar imediatamente.
- Mantenha sempre crianças e animais longe do dispositivo. Não deixe crianças sozinhas em um quarto com o aparelho.
- Uma esteira dobrada não deve ser operada.
- As crianças não devem brincar com o aparelho.
- A limpeza e a manutenção do usuário não devem ser feitas por crianças sem supervisão.

### PRECAUÇÕES GERAIS

- O treino incorrecto ou excessivo pode causar problemas de saúde ou lesões.
- Consulte o seu médico antes de iniciar qualquer programa de exercícios para receber aconselhamento acerca do treino.
- Se o utilizador sentir tonturas, náuseas, dores no peito ou quaisquer outros sintomas anormais, deve PARAR de imediato o treino. CONSULTAR UM MÉDICO DE IMEDIATO.
- Peso máximo do utilizador – consulte o autocolante informativo que se encontra na estrutura da máquina.
- Mantenha sempre as crianças e os animais de estimação afastados do equipamento. Não deixe crianças sem supervisão na divisão em que se encontra a máquina.
- Este produto está concebido para a realização de exercícios físicos por adultos. Este produto não é adequado para ser utilizado por pessoas com menos de 14 anos de idade.
- As pessoas com deficiência não devem utilizar o equipamento sem a assistência de uma pessoa qualificada.
- Nunca permita que o equipamento seja utilizado por mais de uma pessoa de cada vez.
- Utilize a máquina apenas para o objectivo a que se destina. Nunca utilize acessórios não recomendados pelo fabricante.
- Nunca utilize o equipamento se não estiver a funcionar correctamente.

### AMBIENTE

- Certifique-se de que todos os presentes estejam conscientes dos possíveis perigos, como peças móveis, durante o treino.
- Use sempre vestuário e calçado desportivo adequado durante os exercícios. Não efectue os exercícios sem calçado desportivo.
- Certifique-se de que existe espaço suficiente disponível para utilizar o equipamento de exercícios.
- Certifique-se de que líquidos e transpiração não entrem no equipamento. Retire quaisquer excessos com um pano húmido após cada utilização.
- Não coloque objectos aguçados nas proximidades do equipamento.
- O equipamento está concebido e fabricado apenas para uso doméstico. A garantia e a responsabilidade do fabricante não abrangem qualquer produto ou dano no produto originado por uma utilização de treino comercial, semi-comercial ou pessoal. Este tipo de utilização irá invalidar a garantia.

### VERIFICAÇÕES DE SEGURANÇA ANTES DE CADA UTILIZAÇÃO

- Aperte todas as peças ajustáveis para evitar movimentos súbitos durante o treino.
- Esteja consciente das peças móveis ou que não estão fixas durante a montagem ou desmontagem do equipamento.
- Não use vestuário largo ou inadequado que possa ficar preso no equipamento.
- O nível de segurança do equipamento pode ser mantido apenas se for examinado regularmente quanto a danos e desgaste, por exemplo, cordas, polias, pontos de conexão.
- Substitua os componentes defeituosos imediatamente e / ou mantenha o equipamento fora de uso até o reparo. Preste atenção aos componentes mais suscetíveis ao desgaste.
- O equipamento é somente para uso doméstico e doméstico. Use o equipamento em uma base sólida e plana com uma capa protetora para o piso / carpete. Por favor teste de segurança antes de cada uso.



## DEUTSCHE

### ALLGEMEINE HILFEN ZUR GERÄTEWARTUNG

Wir freuen uns, dass Sie sich für ein echtes Dynamax Fitnessgerät entschieden haben. Dieses Qualitätsprodukt wurde für den Heimbedarf entwickelt und gemäß der europäischen Norm ISO20957-1 sowie den speziellen Teilen der Unternorm EN957/2-10 erprobt und zertifiziert. Bitte lesen Sie vor dem Zusammenbau und ersten Gebrauch die Montageanleitung sorgfältig durch und bewahren Sie alle Anleitungen zur späteren Verwendung und Wartung auf.

### GARANTIE

Dynamax gewährleistet seine Qualitätsprodukte gegenüber dem Originalkäufer für zwei Jahre gegen mögliche Material- und Verarbeitungsfehler. Von dieser Garantie ausgenommen sind Verschleißteile und durch den unsachgemäßen Gebrauch des Produkts verursachte Schäden. Bei Forderungen wenden Sie sich bitte an Ihr örtliches technisches Service Team, um eine Reparatur zu veranlassen. Der Garantiezeitraum beginnt mit dem Datum der Produktlieferung. Bitte bewahren Sie Ihren Kaufbeleg daher sorgfältig auf. Der Kaufbeleg ist zur Bearbeitung eines Garantiefalls erforderlich. Diese Garantie gilt nur für den ursprünglichen Käufer.

### VORSICHT

- Dieses Gerät ist nur für den Heimgebrauch bestimmt und wird je nach Art der Ausrüstung bis zu einem maximalen Körpergewicht getestet. Das maximale Benutzergewicht für jedes Produkt kann auf dem Datenaufkleber angegeben werden, der sich am Hauptteil des Geräts befindet. RFE International (Group) Limited und Ihre Tochtergesellschaften übernehmen keine Verantwortung für Personen- oder Sachschäden, die durch den Gebrauch dieses Geräts verursacht werden. Es liegt in der Verantwortung des Besitzers sicherzustellen, dass alle Benutzer dieses Geräts angemessen über alle Warnungen und Vorsichtsmaßnahmen informiert sind.
- Gesundheitsschäden können durch falsches oder übermäßiges Training entstehen.
- Herzfrequenzüberwachungssysteme können ungenau sein. Übermäßiges Training kann zu schweren Verletzungen oder zum Tod führen. Wenn Sie sich schwach fühlen, hören Sie sofort auf zu trainieren.
- Halten Sie Kinder und Haustiere immer vom Laufband fern.
- Ein gefaltetes Laufband sollte nicht betrieben werden.
- Kinder dürfen nicht mit dem Gerät spielen.
- Reinigung und Wartung durch den Benutzer dürfen nicht von Kindern ohne Aufsicht durchgeführt werden.

### ALLGEMEINE VORSICHTSMASSNAHMEN

- Falsches oder übertriebenes Training kann zu Gesundheitsproblemen oder Verletzungen führen.
- Lassen Sie sich von Ihrem Arzt über ein geeignetes Trainingsprogramm beraten, bevor Sie mit dem Training beginnen.
- Wenn der Benutzer Schwindel, Übelkeit, Schmerzen in der Brust oder andere unnormale Symptome erlebt, SOFORT mit den Übungen aufhören. SOFORT EINEN ARZT KONSULTIEREN.
- Maximales Benutzergewicht – siehe Aufkleber auf Ihrem Fitnessgerät.
- Kinder und Tiere stets vom Gerät fernhalten. Kinder nicht unbeaufsichtigt in einem Raum mit dem Gerät lassen.
- Dieses Gerät ist für den Erwachsenensport gedacht. Es ist nicht für Personen unter 14 Jahren geeignet.
- Behinderte sollten das Gerät nicht ohne Hilfe einer qualifizierten Person verwenden.
- Niemals mehr als einer Person gleichzeitig die Benutzung des Geräts erlauben.
- Das Gerät nur für den beabsichtigten Zweck verwenden. Niemals Zusatzteile verwenden, die nicht vom Hersteller empfohlen werden.
- Das Gerät nicht benutzen, wenn es nicht ordnungsgemäß funktioniert.

### UMGEBUNG

- Darauf achten, dass Anwesenheit über mögliche Gefahren wie bewegliche Teile während des Trainings informiert sind.
- Stets geeignete Sportbekleidung und -schuhe tragen. Nicht ohne Sportschuhe trainieren.
- Es muss ausreichend Platz zum Benutzen des Fitnessgeräts vorhanden sein.
- Darauf achten, dass Flüssigkeiten und Schweiß nicht auf das Gerät tropfen. Flüssigkeiten und Schweiß nach jedem Gebrauch mit einem feuchten Tuch abwischen.
- Keine scharfen Objekte in der Nähe des Geräts platzieren.
- Das Gerät ist nur für den Heimgebrauch konstruiert. Die Garantie und Haftung des Herstellers gelten nicht für Produkte oder Produktschäden, die durch den kommerziellen, halb kommerziellen Gebrauch oder den Einsatz durch Personaltrainer verursacht werden. Durch einen solchen Gebrauch oder Einsatz ertischt die Garantie.

### SICHERHEITSPRÜFUNGEN VOR JEDEM GEBRAUCH

- Alle verstellbaren Teile anziehen, um während des Trainings plötzliche Bewegungen zu vermeiden.
- Beim Auf- und Absteigen auf nicht befestigte oder bewegliche Teile achten.
- Keine lose oder nicht passende Bekleidung tragen, die sich im Gerät verfangen könnte.
- Das Sicherheitsniveau der Ausrüstung kann nur aufrechterhalten werden, wenn es regelmäßig auf Schäden und Verschleiß untersucht wird, z. B. Seile, Rollen, Verbindungsstellen.
- Tauschen Sie defekte Komponenten sofort aus und / oder bewahren Sie das Gerät bis zur Reparatur außer Betrieb. Auf besonders verschleißanfällige Bauteile achten.
- Die Ausrüstung ist nur für den häuslichen Gebrauch bestimmt. Verwenden Sie das Gerät auf einer festen, flachen Unterlage mit einer Schutzabdeckung für den Boden / Teppich. Bitte Sicherheitstest vor jeder Verwendung.



## РУССКИЙ

### ОБЩИЕ РЕКОМЕНДАЦИИ ПО ОБСЛУЖИВАНИЮ ТРЕНАЖЕРА

Мы рады, что вы оставили свой выбор на тренажере для фитнеса компании DYNAMAX. Тренажер разработан для занятий в домашних условиях, прошел испытания и сертифицирован в соответствии с европейским стандартом ISO20957-1 и дополнительным стандартом EN857210. Приступая к сборке перед первым использованием тренажера, внимательно прочтите руководство по сборке, которое необходимо сохранить для дальнейшего консультирования и технического обслуживания.

### ГАРАНТИЙНЫЕ ОБЯЗАТЕЛЬСТВА

Компания DYNAMAX гарантирует первоначальному покупателю отсутствие дефектов в материалах и изготовлении своих изделий. Срок действия гарантийных обязательств составляет два года. Под действие гарантийных обязательств не попадают изнашиваемые детали и повреждения, вызванные неправильной эксплуатацией тренажера с претензиями по гарантийным обязательствам обращайтесь в ближайшее техническое представительство для ремонта. Отсчет гарантийного срока начинается с момента доставки изделия, поэтому обязательно сохраните чек. Помните, что чек необходим для обработки претензий по гарантийным обязательствам. Гарантийные обязательства действительны только для первоначального покупателя.

### ПРЕДУПРЕЖДЕНИЕ

1. Данное оборудование предназначено только для домашнего использования и испытано до максимальной массы тела в зависимости от типа оборудования. Максимальный вес пользователя для каждого продукта может быть размещен на его наклонной или горизонтальной поверхности, который будет находиться на основном корпусе машины. RFE INTERNATIONAL (GROUP) LIMITED и ее дочерние компании не несут ответственности за телесные повреждения и/или имущественный ущерб, причиненный использованием или использованием этого оборудования, владелец несет ответственность за то, чтобы все пользователи этого оборудования были надлежащим образом информированы обо всех предупреждениях и мерах предосторожности.
2. Травмы здоровья могут быть результатом неправильного и/или чрезмерного обучения.
3. Системы мониторинга сердечного ритма могут быть неточными. При выполнении упражнений может произойти серьезная травма и/или смерть, если вы чувствуете слабое прекращение упражнений немедленно.
4. Храните детей и домашних животных вдали от устройства в любое время. Не оставляйте детей без присмотра в комнате с прибором.
5. Сложную работу дорожки нельзя эксплуатировать.
6. Дети не должны играть с прибором.
7. Чистка и обслуживание пользователя не должны производиться детьми без присмотра.

### ОБЩИЕ МЕРЫ ПРЕДОСТОРОЖНОСТИ

1. Неправильная тренировка и/или чрезмерные нагрузки могут привести к нарушению здоровья или к травмам.
2. Перед выполнением любой программы упражнений проконсультируйтесь со своим лечащим врачом.
3. В случае возникновения головокружения, тошноты, боли в груди, а также при других необычных симптомах немедленно прекратите упражнения. Сразу обратитесь к врачу.
4. Максимально допустимый вес пользователя указан на наклейке на корпусе системы.
5. Дети и домашние животные не должны иметь доступа к тренажеру. Не оставляйте детей без присмотра в помещении, где стоит тренажер.
6. Тренажер предназначен для взрослых. Тренировки на нем детей до 14 лет недопустимы.
7. Занятия на тренажере инвалидов без помощи квалифицированных лиц исключены.
8. Не допускайте одновременных занятий на тренажере более чем одного человека.
9. Используйте тренажер только по назначению. Не допускаются применять дополнительные приспособления, не рекомендованные производителем.
10. Запрещается эксплуатировать неисправный тренажер.

### МЕСТО УСТАНОВКИ

1. Убедитесь, что все, кто будет иметь дело с тренажером или находиться рядом с ним, осознают возможные источники опасности, такие как движущиеся детали во время тренировки.
2. Обязательно надевайте соответствующую спортивную одежду и обувь. Заменяйте только в спортивной обуви.
3. Убедитесь, что вокруг тренажера достаточно свободного места для упражнений.
4. Не допускайте, чтобы жидкости и пот попадали в тренажер. После каждой тренировки тщательно протирайте тренажер влажной тряпкой.
5. Не кладите острые предметы рядом с тренажером.
6. Тренажер создан исключительно для домашнего использования. Возникшие в результате использования тренажеров в коммерческих, полукommerческих и/или личных целях гарантийные обязательства и ответственность производителя не распространяются. В этом случае действие гарантийных обязательств прекращается.

### ПРОВЕРКА НА БЕЗОПАСНОСТЬ ПЕРЕД КАЖДОЙ ТРЕНИРОВОЙ

1. Зафиксируйте все регулируемые детали во избежание их неожиданного перемещения во время тренировки.
2. При ходьбе на тренажере и спуске с него следите за положением движущихся и незакрепленных деталей.
3. Не надевайте свободную и/или неподходящую одежду, которая может застрять в деталях тренажера.
4. Уровень безопасности оборудования можно поддерживать только в том случае, если он регулярно проверяется на предмет повреждений и износа, например трещин, шкивов, точек подключения.
5. Немедленно замените неисправные компоненты и/или не используйте оборудование до ремонта. Обратите внимание на компоненты, наиболее подверженные износу.
6. Оборудование предназначено только для домашнего использования. Используйте оборудование на твердой плоской основе с защитной крышкой для пола/ковра. Перед каждым использованием проверьте безопасность.



## 中文

### 一般設備維護建議

您選用的是正品 DYNAMAX 健身設備，對此我們感到很高興。這種高品質產品旨在用於家庭中，已按歐洲標準 ISO20957-1 和附加的副標準部分 EN957/2-10 測試過，並已得到認證。請先仔細閱讀《組裝 指南》再組裝及初次使用，並且一定要儲存所有說明，以便參考和維護。

### 質保

對於一手買家，高品質 DYNAMAX 產品都有兩年的質保，針對的是材料 and 製程方面的潛在缺陷。已磨損的零件和因為誤用本產品而導致的損失，都不在質保之列。如果要索賠，請聯絡當地技術服務支援 團隊，以便組織修理工作。質保期始於交付產品之日，所以請注意儲存銷售憑證。請注意，必須有銷售憑證才能處理質保索賠。上述質保僅會向一手買家提供。

### 警告

1. 此設備仅供家庭使用，并根据设备类型进行最大体重测试。每个产品的最大用户重量可以位于其数据标签上。该数据标签将位于机器的主体上。RFE INTERNATIONAL (GROUP) LIMITED 及其子公司对因使用本设备或通过使用该设备而造成的人身伤害或财产损失不承担任何责任。所有者有责任确保该设备的所有用户充分了解所有警告和预防措施。
2. 不准确或过度训练可能导致健康受损。
3. 心率监测系统可能不准确。过度运动可能导致严重伤害或死亡。如果您觉得微弱立即停止运动。
4. 让儿童和宠物始终远离设备。不要将儿童无人看管放在设备的房间内。
5. 不应操作折叠式跑步机。
6. 儿童不得使用本产品。
7. 未经监督的儿童不得进行清洁和用户维护。

### 一般預防措施

1. 鍛煉不得法或過量，都可能導致健康問題或受傷。
2. 先諮詢醫生再開始執行鍛煉計劃，以便徵求有關鍛煉的建議。
3. 如果使用者出現頭暈、噁心、胸痛，或其他異常症狀，請立即停止鍛煉。要立即諮詢醫生。
4. 對於最大使用者體重，請查閱機器主體上的資料不乾膠標籤。
5. 始終都讓兒童和寵物遠離設備。請勿讓兒童在無人看管的情況下留在有機器的房間。
6. 本產品旨在由成人用來進行體育鍛煉。本產品不宜 14 歲以下的人使用。
7. 殘障人士不得在沒有合格人員協助的情況下使用設備。
8. 請勿允許多人同時使用設備。
9. 僅按機器的預定用途使用機器。請勿使用製造商未建議使用的 附件。
10. 請勿在設備運行不正常時運行設備。

### 環境

1. 確保在場人員知道潛在危險，如鍛煉過程中可移動的零件的潛在危險。
2. 始終都要穿著相應運動服和運動鞋。不穿運動鞋請勿鍛煉。
3. 確保空隙足以使用健身設備。
4. 確保不讓液體和汗水進入設備。每當用完後都用濕布擦去過多的汗水。
5. 請勿將尖銳的物體放在設備附近。
6. 設備僅為家用設計和製造。質保和製造商的責任不涵蓋因為商業、半商業或個人訓練用途而造成的產品損失。如此使用設備 會使質保作廢。

### 每次使用之前的安全檢查

1. 停止所有可能事件，以防鍛煉時突然移動。
2. 上下設備時請注意鬆不固定或正在移動的零件。
3. 請不要穿過子宽松或不得体的衣服在跑步机上锻炼，以免缠绕绊倒。
4. 只有定期檢查設備的損壞和磨損，例如繩索，滑輪，連接點，才能保持設備的安全等級。
5. 在檢之前，立即斷開有缺陷的設備和/或保持設備不使用。注意最易磨損的附件。
6. 該設備仅供家庭，家庭使用。將設備放在堅固的平面底座上，并在地板/地毯上蓋上保護蓋。每次使用前請進行安全測試。



## 日本人

### 一般保守について

この度は、正規リーボック フィットネス器具をお買い上げいただき誠にありがとうございます。本製品は屋内での使用向けに設計されたものであり、欧州規格 ISO20957-1 および標準以下追加 項目 EN957/2-10 に準じて、テストをれ、認可を受けたものです。組み立ておよび使用を開始する前に、組み立てガイドをよく読み、参照手順および保守に関するすべての手順に従って下さい。

### 保証

リーボック製品の材料および仕上がりに関する潜在的な欠陥について、最初の購入者に対して 2 年間保証を行います。磨耗部品 や誤使用によって損傷を受けた部品は、保証の対象となりません。保証をご希望の場合は、お近くの技術サービス サポート チームまでご連絡下さい。修理の手配をさせていただきます。保証期間は製品の納品日より開始となりますので、領収書を保管く

### 警告

- この器具は、家庭での使用向けに作られたものであり、上限体重(各器具により異なる)を用いてテストされています。各器具のユーザー上限体重は、器具本体にあるデータシールに記載されています。RFE INTERNATIONAL (GROUP) LIMITED およびその会社は、この器具の使用によって発生した怪我や物的損害について一切責任を負わないものとし、所有者ご自身の責任において、この器具を使用する全てのユーザーが、全ての警告及び注意事項を理解するようにして下さい。
- 誤った使用、過度なトレーニングは、健康を害する結果となる恐れがあります。
- この器具の心拍数計測値は、実際の計測値と誤差が生じる場合があります。過度な運動は重傷または死に至る可能性がありますので、気分が悪いと感じましたら直ちに運動をやめて下さい。
- この器具にはお子様やペットが近づかないようにして下さい。またこの器具のある部屋にお子様だけを残す事がないようにご注意下さい。
- 折りたたんだ状態のトレッドミルは操作しないで下さい。
- お子様がこの器具で遊ぶことのないようにご注意下さい。
- この器具の掃除、保守をお子様が行う事がないようにして下さい。

### 一般保守

一般保守は、マシンの性能を維持する上で重要となりますので、所有者の責任のもとで行ってください。この保守を怠った場合、保証が無効となります。

- この器具は平らな場所へ置き、この器具周辺、バイク、クロストレーナー、ローワーは0.6M以内、トレッドミルは2M以内 には何も置かず、この器具を使用するための十分なスペースがあることを確認して下さい。
- この器具は、屋内での使用・保管するために設計されています。この器具を湿気や埃の多い場所、屋外、倉庫、納屋、車庫、屋根付きテラスなどでは保管しないで下さい。
- この器具を水の近くで使用しないで下さい。
- 必ず製品を正確に組み立て、調整、点検を完了してから、トレーニングを開始して下さい。
- 必ず組み立てマニュアルに記載されている手順に従って下さい。
- 組み立ての際、必ず適切な用具およびリーボックの正規部品をご使用下さい。もしご不明な点がありましたら、当社までお問い合わせ下さい。
- 調整部品が突出している場合、その器具の動作が妨げられます。
- この器具は、家庭向け製品となります。水平かつ安定した場所では自立設置する事ができます。
- この器具には、高精度な使用目的には適していません (クラスHB およびHCのみ) 。

### 使用環境

- トレーニング中は、ユーザーを含め周りにいる人全員が、可動部品などの危険性を理解するようにして下さい。
- 必ず適切な運動着とトレーニングシューズを着用して下さい。トレーニングシューズを着用せずに、エクササイズを行わないで下さい。
- この器具の際際には、十分なスペースを取って下さい。
- 器具の中に液体や汗が入らないようにしてください。使用後は必ず、濡らせた布で汚れを拭き取って下さい。
- 器具の近くに尖った物を置かないで下さい。
- 本器具は、家庭での使用向けに設計・製造されたものです。商業的、半商業的、あるいはパーソナル トレーニングにおいて使用された製品または製品の損傷に対しては、保証および製造者の責任は適用されません。このような使用を行った場合は、保証が無効となります

### ご使用前の安全点検

- トレーニング中の突発的な動きを避けるために、調節可能な 部品はすべて締めして下さい。
- 器具に乗り降りする際は、固定されていない部品または可動部品に十分にご注意下さい。
- 器具に巻き込まれる可能性のあるルーズな衣類やサイズの大きい衣類は着用しないで下さい。
- ロープ、プリー、接続部に対する損傷および摩耗を定期点検頂く事で、器具の安全レベルを維持する事ができます。
- 故障した部品はすぐに交換して下さい。また修理するまで、この器具を使用する事はお控え下さい。最も傷つきやすい部品に注意して下さい。
- この器具は平らな場所に固定してご使用下さい。また床やカーペットを傷つけないように保護カバーを敷いて下さい。ご使用前にセーフティーキーのテストを行って下さい。

ATHLETE APPROVED SINCE 1985



## 한국어

### 장비 유지관리에 대한 일반적인 조언

운동 리복 피트니스 장비를 선택해 주셔서 매우 기쁩니다. 이 고품질의 제품은 가정용으로 설계되었으며 유럽 표준 ISO20957-1 과 추가적인 표준 이하 부품 EN957/2-10에 따라 시험을 받고 인증되었습니다. 조립하고 처음으로 사용하기 전에 조립 설명서를 자세히 읽고 참조 및 유지관리를 위한 모든 지침을 준수해 주십시오.

### 보증

리복의 고품질 제품은 재료 및 기술에 관련된 결함에 대해 원구입자에게 2년간 보증됩니다. 마모 부품과 제품의 오용으로 인해 발생하는 손상은 보증에서 제외됩니다. 클레임이 발생할 경우 현지 기술 서비스 지원팀에 문의하여 수리 준비를 받으십시오. 보증 기간은 제품이 배송된 당일부터 시작되므로 판매 영수증을 신중하게 보관하십시오. 보증 클레임을 진행하려면 판매 영수증이 필요합니다. 이 보증은 원구입자만 포함됩니다.

### 경고

- 본 장비는 가정용으로 제작되었으며 장비 유형에 따라 최대 체중까지 테스트되었습니다. 각 제품의 최대 사용자 무게는 컴퓨터 본문에있는 데이터 스티커에 있습니다. RFE INTERNATIONAL (GROUP) LIMITED 및 그 회사는 본 장비의 사용으로 인해 또는 인적 부상 또는 재산 피해에 대해 책임지지 않습니다. 이 장비의 모든 사용자가 모든 경고 및주의 사항을 적절히 알 수 있도록하는 것은 소유자의 책임입니다.
- 건강에 대한 상해는 부정확하거나 과도한 훈련으로 인해 발생할 수 있습니다.
- 심박수 모니터링 시스템이 부정확 할 수 있습니다. 과도한 운동은 심각한 부상이나 사망을 초래할 수 있습니다. 최미한 운동물하지 않으면 즉시 운동물하십시오.
- 아이들과 애완동물 항상 장치에서 멀리하십시오. 어플라이언스가있는 방에 아이들을 방지하지 마십시오.
- 접힌 디딜 방아는 작동되어서는 안됩니다.
- 어린이는 기구를 가지고 놀지 않아야한다.
- 청소 및 사용자 유지 보수는 감독없이 어린이가해서는 안됩니다.

### 일반적 예방책

- 잘못된 또는 과도한 트레이닝은 건강 문제나 부상을 야기할 수 있습니다.
- 운동 프로그램을 시작하기 전에 의사와 상의하여 트레이닝에 대한 조언을 받으십시오.
- 사용할 때 어지러움, 메스꺼움, 가슴 통증 또는 기타 비정상적인 증상을 경험하면 즉시 운동을 중단하십시오. 즉시 의사의 진료를 받으십시오.
- 최대 사용자 중량을 기기의 무게에 있는 데이터 스티커를 참조하십시오.
- 장치에서 어린이와 동물을 항상 멀리하십시오. 기기가 있는 방에 어린이를 방지하지 마십시오.
- 이 제품은 성인의 육체적 운동을 위해 설계되었습니다. 이 제품은 14세 미만의 사람이 사용하는 데 적합하지 않습니다.
- 장애인인 유저격자의 도움 없이 이 장비를 사용하지는 안 됩니다.
- 이 장비를 한 번에 한 명만 사용하도록 하십시오.
- 이 기기를 원래의 용도에 맞게만 사용하십시오. 제조업체에서 권장하지 않는 부착물을 부착하지 마십시오.
- 장비가 올바르게 작동하지 않을 경우 장비를 작동하지 마십시오.

### 한계

- 트레이닝이 진행되는 동안 이동되는 부품과 같은 위험요소가 있음을 사용자들이 숙지하도록 하십시오.
- 항상 적절한 운동복과 트레이닝 신발을 착용하십시오. 트레이닝 신발이 없이는 운동하지 마십시오.
- 피트니스 장비를 사용할 수 있도록 충분한 공간이 마련되어 있어야 합니다.
- 장비에 액체와 먼이 들어가서는 안 됩니다. 사용한 후에는 반드시 젖은 행걸로 물은 것을 모두 닦아 내십시오.
- 장비 근처에 보폭한 물건들 두지 마십시오.
- 이 장비는 가정용으로만 설계 및 제조되었습니다. 상업적, 존상업적 또는 개인 지도용으로 사용하는 제품이나 그러한 사용으로 제품에 발생한 손상은 보증 및 제조업체의 법적 책임에 포함되지 않습니다. 이러한 사용으로 보증이 무효화됩니다.

### 매 사용 전 안전 점검

- 조정가능한 모든 부품을 조여 트레이닝하는 동안 갑자기 움직이지 않도록 합니다.
- 장비에 타거나 내릴 때 고정되지 않은 이동 부품에 주의하십시오.
- 장비에 걸릴 수 있는 헐렁한 옷이나 맞지 않는 옷을 입지 마십시오.
- 장비의 안전 수준은 로프, 도르래, 연결 지점과 같은 손상 및 마모가 정기적으로 검사되는 경우에만 유지 될 수 있습니다.
- 결함있는 구성 요소는 즉시 교체하고 수리 할 때까지 장비를 사용하지 마십시오. 가장 마모되기 쉬운 부품에주의하십시오.
- 이 장비는 가정용이며 가정용입니다. 바닥 쿠버트 보호 덮개가있는 단단한 평평한 바닥에 장비를 사용하십시오. 사용하기 전에 안전성 테스트를하십시오.

ATHLETE APPROVED SINCE 1985



## ADDITIONAL USER INFORMATION

AUTRES INFORMATIONS DESTINÉES À L'UTILISATEUR / INFORMACIÓN ADICIONAL PARA EL USUARIO / ZUSÄTZLICHE BENUTZERINFORMATIONEN / INFORMAÇÕES ADICIONAIS PARA O UTILIZADOR / ДОПОЛНИТЕЛЬНАЯ ИНФОРМАЦИЯ / 更多用户信息 / 追加のユーザー情報 / 자세한 사용자 정보 / معلومات إضافية للمستخدم



**EN** • WEEE logo this symbol on a product means that the product is covered by European Directive 2012/19/EU. Hereby, RFE international declares that this product is in compliance with the essential requirements and other relevant provisions of Directive 2014/53/EU.

**FR** • Logo DEEE ce symbole sur un produit indique que le produit est couvert par la directive européenne 2012/19/UE. Par la présente, RFE international déclare que ce produit est conforme aux exigences essentielles et autres dispositions pertinentes de la Directive 2014/53/UE.

**GER** • WEEE-Etikett: Diese Kennzeichnung bedeutet, dass das Produkt unter die EU-Richtlinie 2012/19/EU fällt. Hiermit erklärt RFE International, dass dieses Produkt den grundlegenden Anforderungen und anderen relevanten Bestimmungen der Richtlinie 2014/53/EU entspricht.



**EN** This equipment complies with FCC and Canada radiation exposure limits set forth for an uncontrolled environment. This transmitter must not be co-located or operating in conjunction with any other antenna or transmitter.

**FR** Cet équipement est conforme aux limites d'exposition aux radiations définies par le Canada pour des environnements non contrôlés. Cet émetteur ne doit pas être installé au même endroit ni utilisé avec une autre antenne ou un autre émetteur.

**GER** Dieses Gerät entspricht den Strahlenbelastungsgrenzen des FCC und Kanadas, die für eine unkontrollierte Umgebung festgelegt wurden. Dieser Sender darf nicht am gleichen Standort oder in Verbindung mit einer anderen Antenne oder einem anderen Sender betrieben werden.

**SPA** • Logotipo WEEE [o «RAEE»: residuos de aparatos eléctricos y electrónicos], cuando este símbolo aparece en un producto significa que el producto se rige por la Directiva Europea 2012/19/UE. Por la presente, RFE international declara que este producto cumple con los requisitos fundamentales y demás disposiciones pertinentes de la Directiva 2014/53/UE.

**POR** • O logótipo REEE num produto significa que este está abrangido pela Diretiva Europeia 2012/19/UE. Assim, a RFE International declara que este produto está em conformidade com os requisitos essenciais e outras disposições relevantes da Diretiva 2014/53/UE.

**RUS** • Логотип WEEE - этот символ на продукте означает, что он подпадает под действие директивы EC European Directive 2012/19/EU. Настоящим RFE international заявляет, что данный продукт соответствует основным требованиям и другим соответствующим положениям Директивы 2014/53/EU.

**SPA** • Este equipo cumple con los límites de exposición a la radiación de Canadá y FCC [Comisión Federal de Comunicaciones de EE. UU.] establecidos para un entorno no controlado. Este transmisor no deberá ser colocado ni funcionar en combinación con ninguna otra antena o transmisor.

**POR** • Este equipamento está em conformidade com os limites de exposição a radiações da FCC e do Canadá para um ambiente não controlado. A localização ou o funcionamento deste transmisor não deve coincidir com qualquer outra antena ou transmisor.

**RUS** • Оборудование соответствует ограничению радиационного воздействия FCC и Канады, установленным для неконтролируемой среды. Этот трансмиттер не должен находиться рядом или работать совместно с любой другой антенной или трансмиттером

**CHI** • WEEE 徽标: 产品上有此标志意味着, 产品符合欧盟指令 2012/19/EU。RFE International 特此声明, 本产品符合欧盟指令 2014/53/EU 的基本要求及其他相关规定。

**JAP** • WEEE ロゴ、製品上のこのシンボルは製品が欧州指令 2012/19/EU によってカバーされていることを意味します。この結果、RFE インターナショナルが、この製品が指令 2014/53/EU の本質的な必要条件と他の関連する規定に準拠していることを宣言しています。

**KOR** • WEEE 로고- 제품에 본 표시가 붙은 것은 해당 제품이 유럽 지침 2012/19/EU를 준수하고 있음을 뜻합니다. 이에 따라 RFE 인터내셔널은 본 제품이 지침 2014/53/EU의 핵심 조건은 물론 기타 관련 조항을 준수함을 선포합니다.

**ARA** • يُعَدُّ بالشماع WEEE الموجود على المنتج أن المنتج خارج التوجيه الأوروبي EU/2012/19 وبناء عليه تصرح شركة RFE الدولية أن هذا المنتج مطابق للمعايير الأوروبية وغيرها من الشروط ذات الصلة بالتوجيه EU/2014/53

**CHI** • 本设备符合美国 FCC 和加拿大对非受控环境规定的辐射暴露限值。本发送器不得与任何其他天线或发送器放在一起或在其附近使用。

**JAP** • この機器は、制御されていない環境に対して定められた FCC とカナダ放射線被曝線量の限界に準じています。この送信器は、他のアンテナ、または送信器と合わせて一緒の場所に置いたり、あるいは運転してはなりません。

**KOR** • 본 장비는 비통제 환경에 맞게 설정된 FCC 및 캐나다 방사선 허용 노출량을 준수합니다. 본 송신기는 다른 안테나나 송신기의 함께 배치하거나 같이 작동시켜서는 안 됩니다.

**ARA** • يتوافق هذا الجهاز مع قوانين هيئة الاتصالات الفيدرالية وحدود التعرض للإشعاع الكهربية المتضمن عليها للبيئة غير المتحكم بها. يُنَجَّ وضع جهاز الإرسال هذا أو تشغيله مع أي هوائي أو جهاز لثلاث آخر.

## ي ب ر ع

نصيحة عامة لصيانة المعدات

يُرجى قراءة دليل التجميع بدقة قبل تجميع المنتج واستخدامه للمرة الأولى، وكُن EN957/2-10 وكذلك بعض بنود المعيار الإضافي فيه القياسي ISO20957-1 صمم هذه المنتج المتميز للاستخدام المنزلي، وقد خضع إلى الاختبار والاعتماد وفقاً للمعيار الأوروبي DYNAMAX. يتبرنا اختيارك لقطعة أصلية من معدات اللياقة البدنية من -حريصاً على الاحتفاظ بجميع التعليمات كمرجع وللصيانة

### الضمان

المتبرية مقصّر على المشترى الأصلي لمدة عامين ضد العيوب المحتملة في المواد الخام والصناعة. يُستثنى من ضمانك الأجزاء المتأكلة والضرر الناتج عن سوء استخدام المنتج. في حالة المطالبة بالضمان، يُرجى الاتصال بفرع دعم الخدمة الفنية المحلي وذلك من أجل ترتيب عملية تصليح المنتج. تبدأ مدة DYNAMAX ضمان منتجات الضمان من تاريخ توصيل المنتج، لذا يُرجى الاحتفاظ جيداً بإيصالات المبيعات الخاص بك. يُرجى العلم أن إيصالات المبيعات سيكون مطلوباً لمباشرة المطالبة بالضمان. يقتصر هذا الضمان على المشترى الأصلي فقط

### تحذير

العالمية المحدودة وتبركتها الفرعية أدنى مسؤولة عن الإصابات الشخصية أو الضرر المُلحق RFE (هذا الجهاز مخصص للاستخدام المنزلي فقط، وقد خضع لاختبار أقصى وزن للجسم استناداً إلى نوع الجهاز. يمكن معرفة أقصى وزن للمستخدم لكل منتج من ملصق البيانات الموجود على الهيكل الأساسي للماكينة. لا تتحمل شركة (مجموعة بالملكات بسبب استخدام هذا المنتج. وإنه من مسؤولية المالك ضمان اطلاع جميع مستخدمي هذا المنتج على جميع التحذيرات والتحذيرات بصورة كافية

قد تنجم الإصابات الشخصية عن التدريب غير السليم أو المفرط -قد تكون أنظمة مراقبة سرعة القلب غير دقيقة. قد يؤدي الإفراط في التدريب إلى إصابات خطيرة أو الموت. إذا شعرت بالإغماء، فأوقف التدريب على الفور -احرص على إبعاد الأطفال والحيوانات الأليفة عن الجهاز طوال الوقت. لا تترك الأطفال بمفردهم دون إشراف في الغرفة حيث يتواجد الجهاز -يحظر تشغيل المشاية الكهربائية وهي مطوية

يحظر على الأطفال اللعب بالجهاز

يحظر على الأطفال تنظيف الجهاز وإجراء عملية الصيانة المقصّرة على المستخدم من خلال الأطفال دون إشراف

### الصيانة العامة

تقع الصيانة العامة على عاتق المالك فقط وهي ضرورية لضمان أداء ماكينتك. في حالة عدم إجراء هذه الصيانة العامة، يُصبح الضمان ملغياً

-احرص على وضع الجهاز على سطح مسطح ومتساوي على ارتفاع 0.6 للمعجلة والمجذبة والبضاوية والمجذاف، وتوفير مساحة 2 متر خالية في المنطقة المحيطة بالجهاز. احرص على توفير مساحة كافية لاستخدام جهاز اللياقة البدنية

الجهاز. تُصمّم للاستخدام المنزلي وكذلك تخزينه بالمنزل. يحظر تخزين الجهاز في محيط رطب أو به غبار، أو بالخارج أو في مخزن أو مبنى خارجي أو مرآب أو فناء مغلق

يحظر استخدام الجهاز بالقرب من الماء

-احرص على بدء التدريب فقط بعد الترتيب الصحيح للمنتج وضبطه وفحصه

اتباع الخطوات الواردة في دليل التعليمات للتركيب بدقة

WWW.DYNAMAX.FITNESS/SUPPORT. ترتيب المنتج فقط. اطلب المساعدة عند الضرورة أو اتصل بنا من خلال DYNAMAX لا تستخدم سوى الأدوات المناسبة وقطع الغيار الأصلية من

إذا تركز أي من معدات الضبط بارزة، فقد تتداخل مع حركة المستخدم

الجهاز مخصص للاستخدام المنزلي فقط. يجب تركيب المعدات العمودية المستقلة على مستقر ومتساوي

(أقصى ارتفاع للسائق) فقط HC والفة HB الجهاز غير مخصص لاستخدامات فائقة الدقة. (الفة

### البيئة المحيطة

-احرص على معرفة المتواجدين بالقرب من الجهاز بالأخطار المحتملة مثل الأجزاء المتحركة في أثناء التدريب

ارتد ملابس وأحذية التدريب المناسبة دوماً. لا تتدرب دون ارتداء أحذية التدريب

-احرص على توفير مساحة كافية لاستخدام جهاز اللياقة البدنية

-احرص على عدم تسرب السوائل والعرق إلى داخل الجهاز. امسح أي سوائل باستخدام قطعة قماش جافة بعد كل استخدام

يحظر وضع أشياء حادة بالقرب من الجهاز

الجهاز مخصص ومصنّف للاستخدام المنزلي فقط. لا يُعطي الضمان ولا تشمل مسؤولية المُصنّع أي منتج أو ضرر يلحق بالمنتج نتيجة التدريب بغرض الاستخدام التجاري أو شبه التجاري أو الشخصي. وفي حالة حدوث هذا، يُصبح هذا الضمان ملغياً

### فحوصات السلامة قبل كل استخدام

اربط جميع القطع القابلة للضغط جيداً للحيلولة دون حدوث الحركة المفاجئة في أثناء التدريب

كن على معرفة بالقطع غير المثبتة أو المتحركة في أثناء تثبيت الجهاز أو فكه

لا ترتدي ملابس مهترلة أو واسعة للغاية أو غير ملائمة لك حتى لا تتداخل مع الجهاز

يمكن المحافظة على مستوى السلامة للمنتج فقط إذا تم فحصه بانتظام للتحقق من عدم وجود تلف أو اهتزاز، مثل الأربطة والبكرات ونقاط التوصيل

استبدل البكرات التالفة على الفور وأوّل ما تستخدم الجهاز حتى يتم تصليحه. يُرجى الانتباه للمكونات سريعة التآثر

استخدم الجهاز على سطح ثابت ومستوٍ مع وجود غطاء وقاية على الأرضية أو السجادة

يُرجى اختبار خاصية الإنيقاف الآمن قبل الاستخدام







## ADDITIONAL USER INFORMATION

AUTRES INFORMATIONS DESTINÉES À L'UTILISATEUR / INFORMACIÓN ADICIONAL PARA EL USUARIO / ZUSÄTZLICHE BENUTZERINFORMATIONEN / INFORMAÇÕES ADICIONAIS PARA O UTILIZADOR / ДОПОЛНИТЕЛЬНАЯ ИНФОРМАЦИЯ / 更多用户信息 / 追加のユーザー情報 / 자세한 사용자 정보 / مدخستمدلل فيفاضراتامول عم / 本设备符合所有必要的欧盟指令。 / この機器は、すべての必要な EU 指令に従っています。 / 본 장비는 관련 EU 지침을 모두 준수합니다. / يتطابق هذا الجهاز مع جميع توجيهات الاتحاد الأوروبي الضرورية.



This equipment is in conformity with all necessary EU directives / Cet équipement est conforme à toutes les directives européennes applicables / Dieses Gerät ist mit allen notwendigen EU-Richtlinien konform / Este equipo se ajusta a todas las directivas UE necesarias / Este equipamento está em conformidade com todas as diretivas da UE necessárias / Оборудование соответствует требованиям всех надлежущих директив ЕС / 本设备符合所有必要的欧盟指令。 / この機器は、すべての必要な EU 指令に従っています。 / 본 장비는 관련 EU 지침을 모두 준수합니다. / يتطابق هذا الجهاز مع جميع توجيهات الاتحاد الأوروبي الضرورية.



Product Registration and Support  
Enregistrement at support du produit  
Productregistratie en ondersteuning  
Registro de productos y soporte  
Registro de produto e suporte  
Регистрация и поддержка продукта  
製品の登録とサポート  
产品注册和技术支持  
제품 등록 및 지원

مدخلات و جتندمل ليجست



DYNAMAX.FITNESS/SUPPORT



RunningPad weight: **38KG**



This product is suitable for a maximum user's weight of **110kg**.

ATHLETE APPROVED SINCE 1985

Manufacturer name: Beijing Kingsmith Technology Co., Ltd

Manufacturer address: Floor 4, Building 25, Area 18, ABP Park, Fengtai, Beijing, China Importer name: 123 Co., Ltd

Importer : Garlando S.p.A.Via Regione Piemonte, 32 zona ind. D1 15068 - Pozzolo Formigaro (AL),ITALY

Tel: +39.0143.318.500 Fax: +39.0143.318.585



# RUNNINGPAD

## USER MANUAL

For product information or service please contact:

**UK:** RFE Europa Ltd. 8 Clarendon Drive, Wymbush, Milton Keynes, MK8 8ED.

Email: [techsupport@rfeinternational.com](mailto:techsupport@rfeinternational.com) Customer Service: Tel: +44 (0)800 440 2459

**Europe:** [serviceeuropa@rfeinternational.com](mailto:serviceeuropa@rfeinternational.com) Customer Service: Tel: +49 800 182 8532

**Spain:** [serviciotecnico@rfeinternational.com](mailto:serviciotecnico@rfeinternational.com) Customer Service: Tel: +34 800 600 816

**Germany:** [techsupporteu@rfeinternational.com](mailto:techsupporteu@rfeinternational.com) Customer Service: Tel: +34 800 600 816

**APAC** (excluding Australia): RFE Asia Pacific, 2608-1609, 1 Hung To Road, Kwun Tong, Kowloon, Hong Kong.

Email: [techsupportapac@rfeinternational.com](mailto:techsupportapac@rfeinternational.com) Customer Service: Tel: +852 34685027

**Australia:** [techsupportaustralia@rfeinternational.com](mailto:techsupportaustralia@rfeinternational.com) Customer Service: Tel: +852 34685027

**USA:** RFE Sporting Goods Inc., 1300 Smith Road, STE 104, Austin, Texas, 78721, USA.

Email: [techsupportusa@rfeinternational.com](mailto:techsupportusa@rfeinternational.com) Customer Service: Tel: +1 (800) 215 6216+852

