



# Power Magic Ultra Battery B-124

## User Manual



ENGLISH / 한국어 / 中文 /  
ESPAÑOL / 日本語 / FRANÇAIS / ไทย

[www.blackvue.com](http://www.blackvue.com)

# BLACKVUE

## POWER MAGIC ULTRA BATTERY B-124

For the latest version of the manual and customer support go to [www.blackvue.com](http://www.blackvue.com)

최신 사용자 설명서나 문의사항은 BLACKVUE 홈페이지에서 확인하실 수 있습니다. [www.blackvue.co.kr](http://www.blackvue.co.kr)

如需最新版本的用戶手冊和客戶支持，請訪問網址 [www.blackvue.com](http://www.blackvue.com)

Para consultar la última versión del manual y obtener soporte al cliente, vaya a [www.blackvue.com](http://www.blackvue.com)

取扱説明書の最新版やカスタマーサポートについては [www.blackvue.com](http://www.blackvue.com) をご覧ください。

Pour obtenir la dernière version du manuel et contacter le service client, rendez-vous sur [www.blackvue.com](http://www.blackvue.com)

สำหรับคู่มือผู้ใช้และ การสนับสนุนลูกค้าเวอร์ชันล่าสุดโปรดไปที่ [www.blackvue.com](http://www.blackvue.com)

## FCC Compliance Information

### FCC Part 15.19 Statements

This device complies with Part 15 of the FCC Rules. Operation is subject to the following two conditions:

- (1) This device may not cause harmful interference, and
- (2) This device must accept any interference received, including interference that may cause undesired operation of this device.

This equipment has been tested and found to comply with the limits for a Class B digital device, pursuant to part 15 of the FCC Rules.

These limits are designed to provide reasonable protection against harmful interference in a residential installation. This equipment generates, uses and can radiate radio frequency energy and, if not installed and used in accordance with the instructions, may cause harmful interference to radio communications. However, there is no guarantee that interference will not occur in a particular installation. If this equipment does cause harmful interference to radio or television reception, which can be determined by turning the equipment off and on, the user is encouraged to try to correct the interference by one or more of the following measures:

- Reorient or relocate the receiving antenna.
- Increase the separation between the equipment and receiver.
- Connect the equipment into an outlet on a circuit different from that to which the receiver is connected.
- Consult the dealer or an experienced radio/TV technician for help.

Any changes or modifications not expressly approved by the party responsible for compliance could void the user's authority to operate this equipment.

The antenna(s) must be installed such that a minimum separation distance of at least 20 cm is maintained between the radiator (antenna) and all persons at all times. This device must not be co-located or operating in conjunction with any other antenna or transmitter.

## ▶ BlackVue Power Magic Ultra Battery B-124

The Power Magic Ultra Battery is designed to power your BlackVue dashcam in Parking Mode for extended periods of time without using your vehicle's battery.

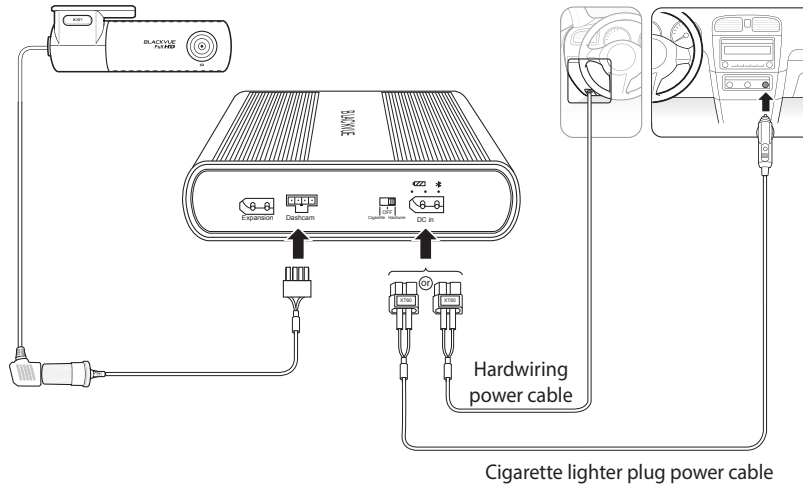

## ▶ Safety instructions

Incorrect use of the Power Magic Ultra Battery can lead to poor performance and may cause overheating, ignition, explosion, etc. To use the product correctly please observe the following directions:

- Familiarize yourself with the contents of the user manual before using the product.
- Only use original BlackVue cables provided by the manufacturer. For replacements contact customer support or your nearest distributor.
- Only use the product to power a dashcam.
- Do not expose the product to direct sunlight or heat.
- Do not expose to high temperatures.
- Do not use a cigarette lighter multi-socket splitter (adapter) with the product.
- Do not put the product in a microwave oven or place it in a high-pressure environment.
- Do not repair or modify the product yourself.
- Do not throw the battery or subject it to any physical shock.
- Do not disassemble, compress or puncture the product.
- Do not use the product in an electrostatic environment as it can affect the operation of the battery protection circuitry.
- If the product emits an unusual odor during use, unplug it immediately and contact customer support or your nearest distributor.

- If the battery swells up, immediately discontinue using the product. Contact customer support or your nearest distributor.
- Keep the product away from children and pets.
- Do not allow metal objects to contact the terminals of the power and output cables.
- Ensure the battery does not come into contact with water or other liquids.
- Pittasoft Co., Ltd. is not liable for damage resulting from disassembling, opening or modifying the product.

## ► Disposal of your battery pack

1. All electrical and electronic products should be disposed of separately from the municipal waste stream via designated collection facilities appointed by the government or the local authorities. Contact local authorities to learn about disposal and recycling options available in your area.
2. Do not incinerate or expose to fire. Exposure to excess heat may result in fire or an explosion.

## ► Componets

Check the box for each of the following items before installing the Power Magic Ultra Battery B-124.



Power Magic Ultra  
Battery B-124



User Manual



Cigarette lighter  
plug power cable

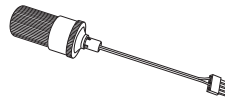

Output cable for dashcam  
(Cigarette lighter socket)



Hardwiring power cable

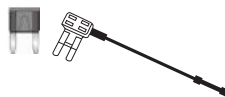

Fuse tap kit (3 types)

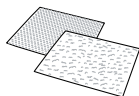

Velcro strips (2 EA)

### Note

The Power Magic Expansion Battery B-124E comes with a connector cable in place of the above cables/fuse tap kit.



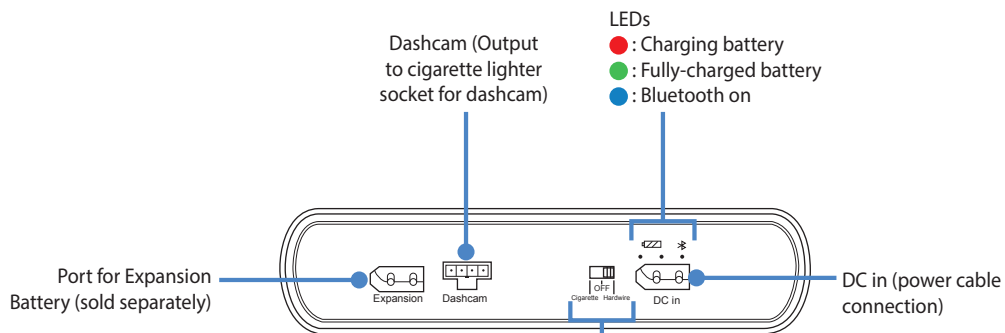
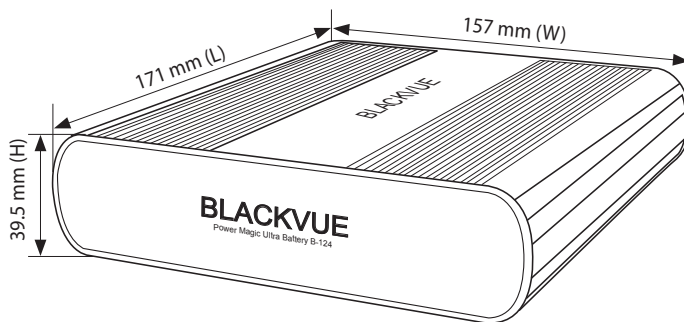

















## At a glance



### Power switch

- Cigarette: Select this when the Ultra Battery is powered from a cigarette lighter socket using a cigarette lighter plug power cable (standard 5 A charging)
- Hardwire: Select this when the Ultra Battery is hardwired to the vehicle's fuse panel using a hardwiring power cable (rapid 9 A charging)
- OFF: Turn off the Ultra Battery

## ▶ LED indicators and beeps

	LEDs	Beep*	
Powered on	  	All 3 LEDs turn on together and then turn off one by one.	Beeps four times
Started charging	  	Red LED blinks for 5 seconds	Beeps once
Charging	  	Red LED is on	
Fully charged	  	Green LED is on	
Bluetooth connected	  	Blue LED is on	
Low input voltage warning	  	Red and Green LED blink together	
Overheated warning	  	Red LED and Green LED blink one after another	Beeps every second

\* Beeping can be disabled over Bluetooth using the BlackVue Battery manager app.

## ▶ Product features

Charges while driving. Powers your dashcam while parked.

- Up to 28 hours of power from 40 minutes of charging (based on a dashcam that uses 3 Wh and a hardwired installation).
- Compatible with 2 installation methods:
  - DIY installation – standard cigarette lighter socket and plug (standard 5 A charging); or
  - Hardwired installation – standard cigarette lighter socket and hardwiring cable (rapid 9 A charging)
- Easily double usage time by plugging in an Expansion Battery (sold separately)
- Configure settings via Bluetooth using the companion smartphone app
- Compatible with car 12 V electrical systems.
- Battery protection circuitry for increased safety and extended battery life.
- Simultaneously charge your Ultra Battery and power your dashcam while driving.
- Power output automatically switches to draw power from the Ultra Battery when the engine is off.
- Battery cycle life: Rated for 1,500 full charge/recharge cycles before battery capacity falls under 80% of its original capacity.
- High temperature cut-off function shuts down the battery if the internal temperature reaches 80 °C (176 °F).
- When switched OFF the Ultra Battery retains its charge for more than 1 year.

## ► Installation guide

1. Set the power switch to the OFF position.

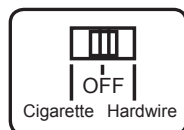

### 2. For DIY installation using a *cigarette lighter plug power cable*:

- a. Plug the *cigarette lighter plug power cable* into the Ultra Battery's **DC in** port. Plug the other end of the power cable into the vehicle's cigarette lighter socket.

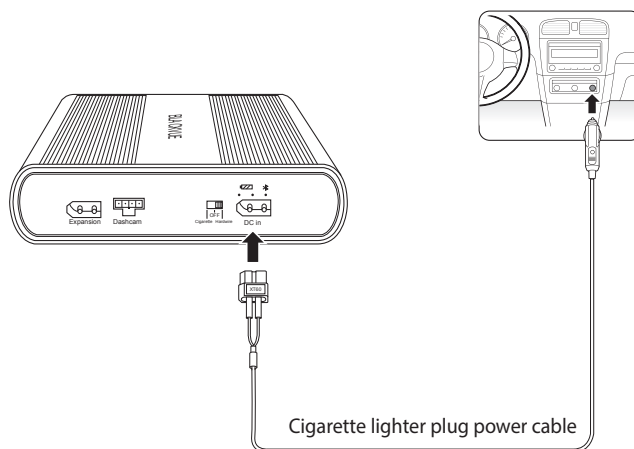

- b. Set the power switch to the **Cigarette** position. Proceed to step 3.



### ⚠ Caution

When using a *cigarette lighter plug power cable* you must set the switch to **Cigarette**. If you set the switch to the **Hardwire** position when using a *cigarette lighter plug power cable* it may result in product failure, overheating, ignition, etc.

or



2. For a hardwired installation using a **hardwiring power cable**:
  - a. Plug the *hardwiring power cable* into the Ultra Battery's **DC in** port.

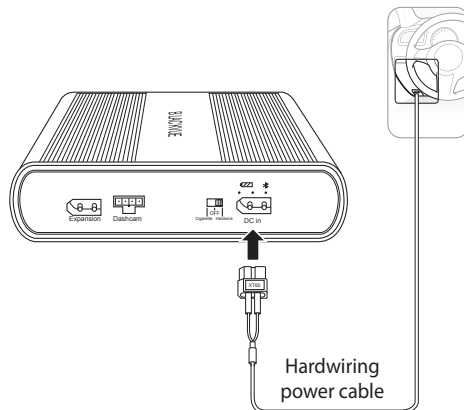

- b. Referring to your vehicle Owner's Manual, identify a **Switched** (accessory power) fuse of more than 20A in your interior fuse panel. Typical examples are the cigarette lighter and car stereo fuse slots.

**⚠ Caution**

If you connect the Ultra Battery to a **Constant Power** (BATT) fuse it may result in depletion of your vehicle's battery.

- c. Remove the identified **Switched** fuse and match its type with one of the 3 fuse taps.
    - d. Insert the **ACC** wire into the connector end of the fuse tap. Use a crimping tool or pliers to crimp the connector onto the wire.

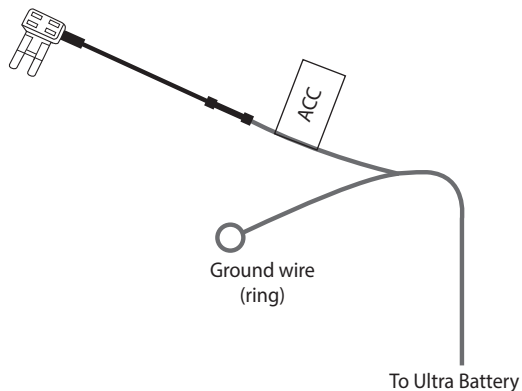

- e. Insert the fuse you removed from the fuse panel into the slot closest to the blades on the fuse tap.
- f. Insert a new fuse into the slot furthest away from the fuse tap blades.
- g. Insert the fuse tap into the empty **Switched** fuse slot in the fuse panel.
- h. Connect the ground wire (ring) to a ground point, such as a bolt, that is directly on a bare metal part of the vehicle's frame. Secure the ground wire to the bare metal frame (for example by securing it under the bolt).
- i. Set the power switch to the **Hardwire** position.

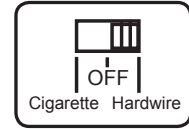
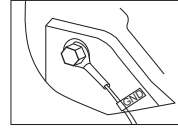

3. Plug the 'Output cable' into the port labeled **Dashcam** on the Ultra Battery.

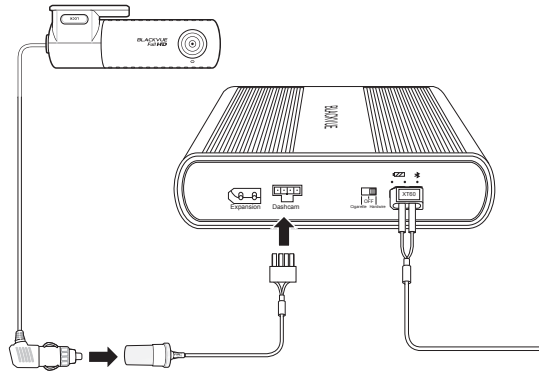

4. Plug your dashcam's power plug into the cigarette lighter socket on the Ultra Battery's 'Output cable'.

#### **Note**

To ensure good electrical contact you can use electrical tape to tape the plug and socket together.

5. Use a pry tool to lift the edges of the windshield trim/molding and tuck in the power cord. Use the supplied Velcro strips to fix the Ultra Battery in place

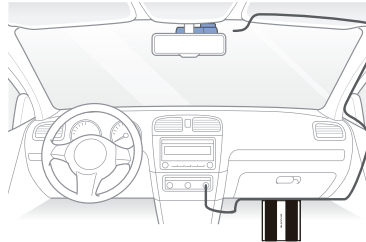

#### **Caution**

Do not expose the product to direct sunlight and/or heat.

## ▶ BlackVue Battery Manager App

Download the **BlackVue Battery** manager app from the Google Play Store (Android) or the Apple App Store (iOS) to manage power and settings.



### Connecting to the Ultra Battery via Bluetooth

1. Turn on the Ultra Battery.
  - If you are using the *cigarette lighter plug power cable* set the power switch to the **Cigarette** position.
  - If you are using the *hardwiring power cable* set the power switch to the **Hardwire** position.
2. Go to your smartphone's **Settings** and turn on **Bluetooth**.
3. Open the BlackVue Battery manager app. Select your Ultra Battery from the list. If your Ultra Battery is not shown tap **Scan** to refresh the list.
  - A sticker with the unique Bluetooth ID is attached to each Ultra Battery.

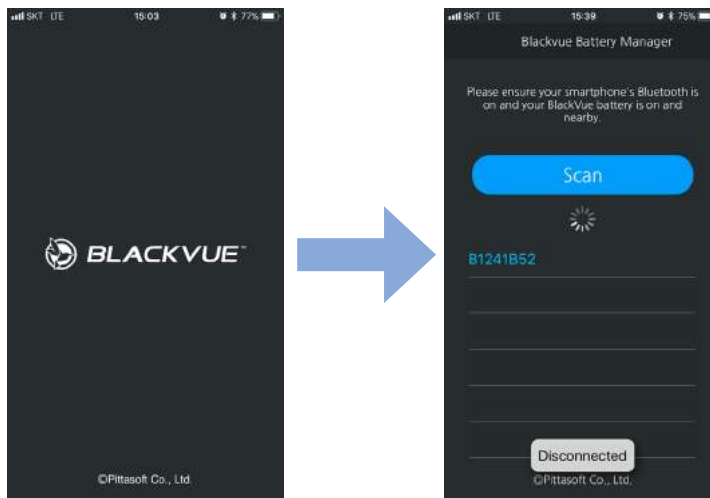

## Battery information screen

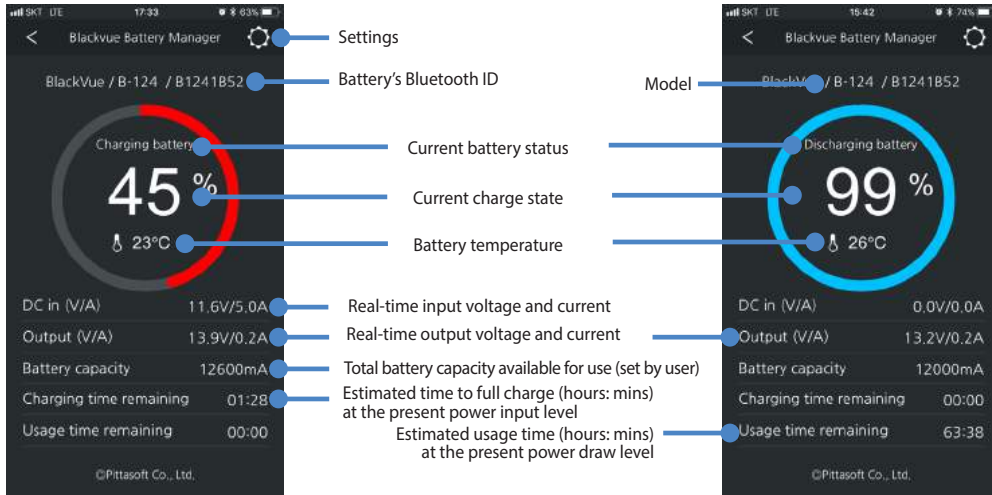

## Battery settings screen

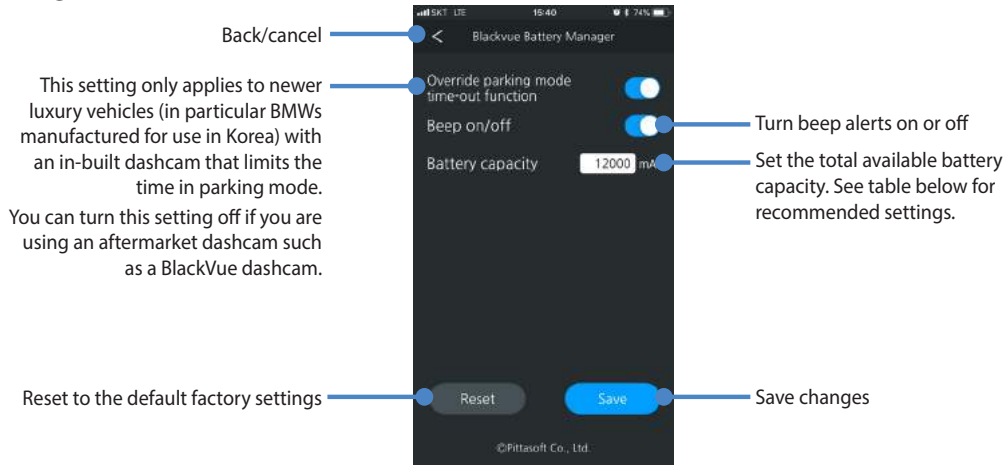

## Battery capacity

No. of battery packs	Recommended battery capacity setting
1 (Ultra)	6,000 mAh
1 (Ultra) + 1 (Expansion)	12,600 mAh
1 (Ultra) + 2 (Expansion)	19,200 mAh
1 (Ultra) + 3 (Expansion)	25,800 mAh
1 (Ultra) + 4 (Expansion)	32,400 mAh
1 (Ultra) + 5 (Expansion)	39,000 mAh

For each additional expansion battery we recommend incrementing by 6,600 mAh.

### ▶ Power Magic Expansion Battery B-124E (sold separately)

Easily double usage time by plugging in a Power Magic Expansion Battery B-124E (6,600 mAh / 84.5 Wh). When the Ultra Battery and 1 Expansion Battery are fully charged they can supply power for up to 56 hours in total (based on a single dashcam that consumes 3 Wh). Charging time is approximately 1 hour 40 mins (Cigarette lighter plug) / 60 mins (Hardwired).

When you add 1 or more expansion batteries please adjust the total available battery capacity using the BlackVue Battery manager app.

Multiple expansion batteries can be connected together in sequence to extend usage time even further. Please note charging time will also increase accordingly.

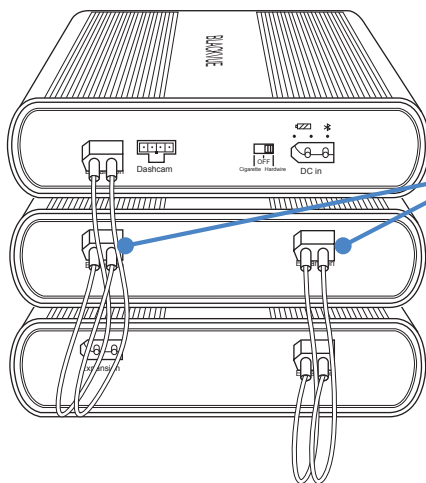

The connector cable can be plugged into either port on the expansion battery.

## Product specifications

<b>Model</b>	Power Magic Ultra Battery B-124
<b>Color / Size / Weight</b>	Black / 157 mm (W) x 171 mm (L) x 39.5 mm (H) / 1.4 kg
<b>Battery Cell Type</b>	LiFePo4
<b>Input Voltage / Current</b>	Cigarette lighter plug: 12 V–17 V / 6.5 A (max) Hardwired: 12 V–17 V / 13.5 A (max)
<b>Charging Voltage / Current</b>	Cigarette lighter plug: 14.6 V / 5 A Hardwired: 14.6 V / 9 A
<b>Charging Time</b>	Cigarette lighter plug (standard 5 A charging): Approx. 80 mins Hardwired (rapid 9 A charging): Approx. 40 mins
<b>Hours of Use</b>	Up to 28 hours (based on a single dashcam that consumes 3 Wh)
<b>Operating Temperature</b>	Charging Temperature: 0 °C – 45 °C (32 °F – 113 °F)
	Discharging Temperature: -10 °C – 60 °C (14 °F – 140 °F)
	Storage Temperature: -10 °C – 60 °C (14 °F – 140 °F)
<b>High Temperature Cut-Off</b>	Approx. 80 °C (176 °F)
<b>Capacity</b>	12.8 V / 6,000 mAh / 76.8 Wh
<b>Output Voltage / Current</b>	11 V–14.5 V / 2 A (max)

## Customer Support

For customer support, manual and any updates please visit [www.blackvue.com](http://www.blackvue.com).

You can also email a Customer Support expert at [cs@pittasoft.com](mailto:cs@pittasoft.com).

## Limited Warranty

- The warranty period of this product is 1 year from the purchase data.
- If the product fails during normal and correct use within the warranty period, our service center will repair the product free of charge.
- Any disassembly, modification or alteration of the product will void the warranty.
- The cost to repair or fix any malfunction or problem caused by incorrect usage during the warranty period may be charged to the consumer.
- The manufacturer shall not be responsible or liable for any loss or damage caused by incorrectly using the product.

## ▶ BlackVue Power Magic Ultra Battery B-124

차량의 배터리를 보호하면서 블랙박스의 주차모드를 장 시간 사용 할 수 있습니다.

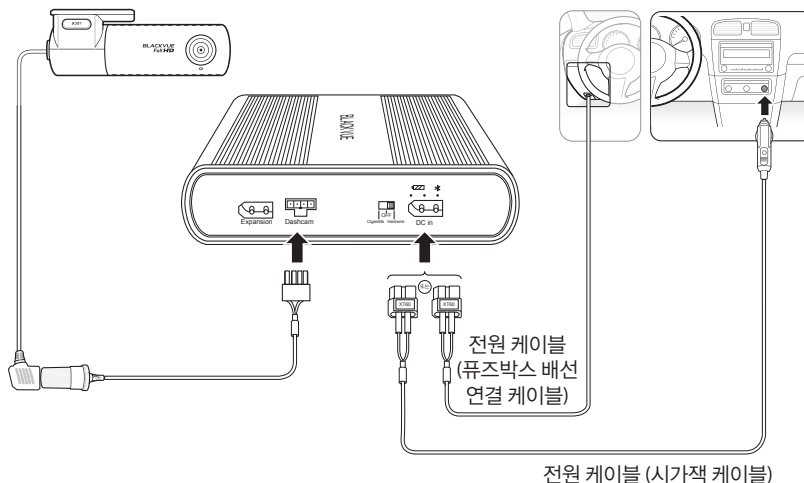

## ▶ 안전 설명

Power Magic Ultra Battery를 올바르게 사용하지 않으면 성능이 저하되고 과열, 화재, 폭발의 위험이 있습니다. 다음의 설명에 따라 제품을 올바르게 사용하십시오.

- 제품을 사용하기에 앞서 사용자 설명서의 내용을 숙지하십시오.
- 차량에 설치 시 제조사에서 제공한 정품 케이블만을 사용하십시오. 케이블 불량 시 당사 고객센터에 문의하십시오.
- 본 제품을 블랙박스 사용 목적 외의 다른 용도로 절대 사용하지 마십시오.
- 제품을 직사광선 또는 열에 노출시키지 마십시오.
- 온도가 높은 장소에 보관하지 마십시오.
- 다른 제품과 함께 차량용 멀티 소켓에 연결하여 사용하지 마십시오.
- 제품을 전자레인이나 압력이 높은 곳에 넣지 마십시오.
- 제품을 직접 수리하거나 개조하지 마십시오.
- 배터리를 던지거나 기타 강한 충격을 가하지 마십시오.
- 배터리를 분해하거나 압착 또는 날카로운 물건 등으로 구멍을 내지 마십시오.
- 배터리의 보호회로의 성능에 영향을 줄 수 있는 정전기 등이 발생할 수 있는 장소에서는 사용하지 마십시오.
- 사용 중 제품에서 이상한 냄새가 날 경우 사용을 중단하고 당사 고객센터에 문의하십시오.
- 배터리 사용 중 배부름 현상이 발견되면 사용하지 마시고 새 제품으로 교환하십시오.

- 아이들 또는 애완동물이 제품을 만지지 못하도록 하십시오.
- 배터리 충전케이블의 연결단자에 금속 등 도체성 물체가 닿지 않도록 주의하십시오.
- 배터리를 물 또는 기타 액체 등에 젖지 않도록 주의 하십시오.
- (주)피타소프트는 제품 분해, 개조로 인해 발생하는 피해에 대해 그 어떤 책임도 지지 않습니다.

## ▶ 배터리 폐기지침

1. 다 쓴 배터리는 함부로 버리지 마세요.  
배터리 폐기 방법은 나라 및 지역에 따라 다를 수 있으므로, 각 국가 또는 지역의 규정에서 지정한 수거 시설을 통해 처리하시기 바랍니다.
2. 배터리를 폐기할 경우 소각 및 불속에 넣지 마십시오. 열로 인해 폭발 및 화재가 발생할 수 있습니다.

## ▶ 패키지 구성품

Power Magic Ultra Battery B-124을 설치하기에 앞서 구성품을 확인하여 주시기 바랍니다.



Power Magic  
Ultra Battery B-124



사용자 설명서



전원 케이블  
(시가잭 케이블)

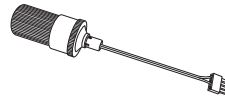

블랙박스 연결케이블  
(시가소켓 케이블)



전원 케이블  
(퓨즈박스 배선  
연결 케이블)

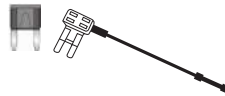

퓨즈탭 (3개종류)

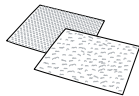

벨크로 테이프 (2개)

## 📖 참고

Power Magic Expansion Battery (B-124E)의 경우 구성품이 다를 수 있습니다.





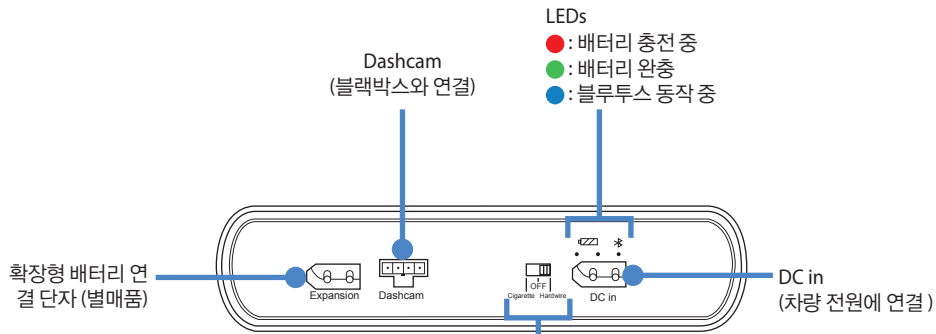
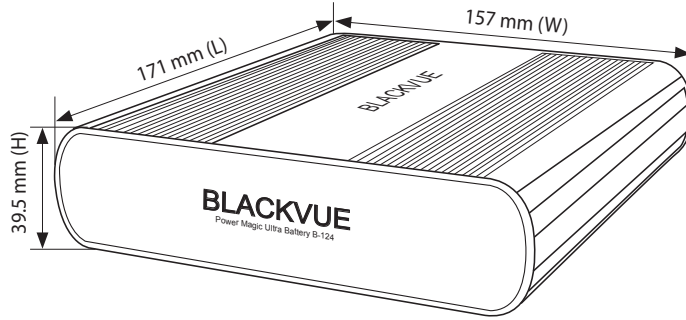

















## ▶ Power Magic Ultra Battery B-124 살펴보기



### 차량 전원 공급 옵션

- Cigarette (5 A): 시가잭 충전 케이블을 이용한 배터리 충전모드
- Hardwire (9 A): 퓨즈박스용 케이블을 이용한 배터리 충전모드
- OFF: 배터리 충전 중단

## ▶ LED 동작사양

	LEDs				Beep*
전원이 켜질 때				3개의 LED가 동시에 켜진 후에 빨간색, 초록색, 파란색 순서로 꺼짐	경고음 4번
충전이 시작될 때				빨간색LED가 5초간 점멸	경고음 1번
충전 중				빨간색LED가 점등	
충전이 완료되었을 때				초록색LED가 점등	
블루투스가 연결되었을 때				파란색LED가 점등	
입력 전압이 낮을 때				빨간색LED 및 초록색 LED가 동시에 점멸	
고온 경고				빨간색LED 및 초록색 LED가 교차로 점멸	매초마다 경고음 발생

\* 경고음은 BlackVue Battery App 접속 후 설정을 통해서 비활성화 할 수 있습니다.

## ▶ 제품 특징

- 시동이 켜진 상태에서 블랙박스의 전원은 배터리팩을 우회하여 공급됩니다.
- 시동이 꺼진 상태에서는 출력이 자동으로 전환되어 배터리팩의 전원을 사용합니다.
- 40분 급속 충전으로 최대 28시간 사용이 가능합니다. (퓨즈박스 케이블을 통해 배터리 충전모드 사용 및 12V /3Wh의 에너지를 소비하는 블랙박스기준)
- 2가지 배터리 장착 방법 지원:
  - 간단 설치: 표준 시가소켓 케이블 및 시가잭 케이블을 이용합니다. (일반 5A 충전 시)
  - 퓨즈박스 배선설치-표준 시가소켓 케이블 및 퓨즈박스 연결 케이블을 이용합니다. (급속 9A 충전 시)
- 확장 배터리를 연결해서 사용시간을 두 배 이상 연장가능(별매)
- 블루투스 App을 통해서 배터리 상태 확인 및 설정 가능
- 승용차(12V) 배터리와 호환이 가능합니다.
- 과열방지 기능 및 기타 안전장치가 배터리 보호회로에 내장되어, 안전성 및 배터리 수명을 연장.
- 차량운행 시 충전과 출력을 동시에 실행.
- 시동이 꺼진 상태에서는 출력이 자동으로 전환되어 배터리팩의 전원을 사용합니다.
- 배터리 수명 보장: 1500회 완전 충전.방전 시 80% 이상의 용량 유지.
- 과열방지 기능을 내장하여 배터리 내부 온도가 80℃ 이상 상승 시 배터리 동작 정지.
- 동작 스위치를 OFF로 설정 시 누설전류를 차단함으로써 배터리 자가방전 기간이 1년 이상 유지 가능.

## ▶ 제품설치방법

1. 전원 입력 스위치를 Off로 설정합니다.

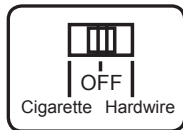

### 2. 시가잭 충전 케이블을 이용한 설치방법

- a. 시가잭 충전 케이블을 배터리팩의 “DC in” 포트에 연결하십시오. 전원케이블의 다른 쪽 끝 (시가잭 케이블)을 차량 시가 소켓에 연결 하십시오.

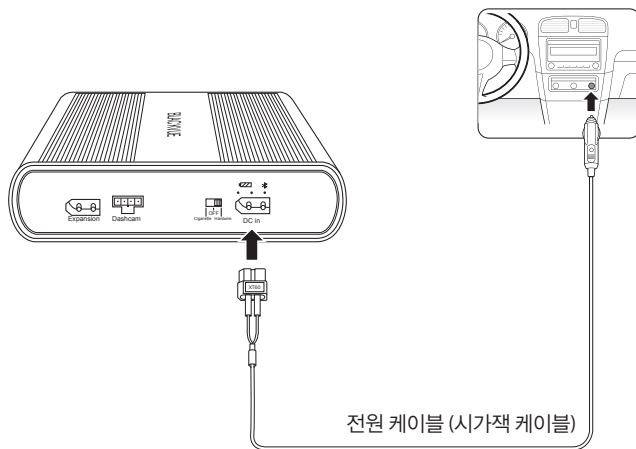

- b. 충전 전류 전환 스위치를 **Cigarette** 방향으로 설정하십시오.



### ⚠ 주의

차량 시가잭 전원 케이블 사용시에는 충전 전류 스위치 방향을 **Cigarette**로 설정하십시오. 만약 스위치를 **Hardwire** 방향으로 설정할 경우, 과전류로 인하여 시가잭 전원 케이블의 발열, 발화등의 문제가 발생할 수 있습니다.

또는

## 2. 퓨즈박스 전원 케이블을 이용한 설치방법:

- a. 퓨즈박스용 전원 케이블을 배터리팩의 “DC in” 포트에 연결 하십시오.

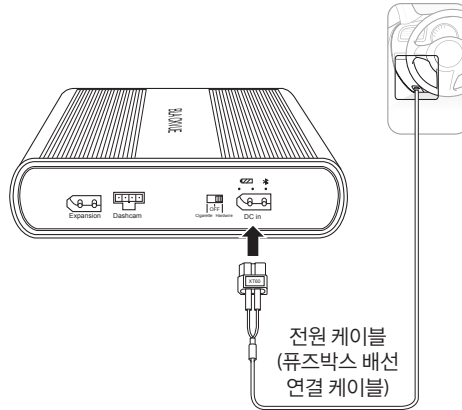

- b. 차량 매뉴얼을 참고하여 퓨즈박스용 전원 케이블을 연결할 수 있는 20A이상의 ACC 단자를 확인 하십시오. ACC단자는 시가 라이터 및 카 오디오등 입니다.

### ⚠ 주의

차량 퓨즈박스에 있는 상시전원 단자에 전원케이블을 연결하면 차량 배터리가 방전 될 수 있습니다.

- c. ACC 단자의 퓨즈를 제거하고, 퓨즈 형상과 일치하는 퓨즈젠더를 확인 하십시오.  
d. 퓨즈젠더 끝 부분(파랑색) 구멍에 전원케이블의 ACC 선을 넣고, 빠지지 않게 압착하십시오.

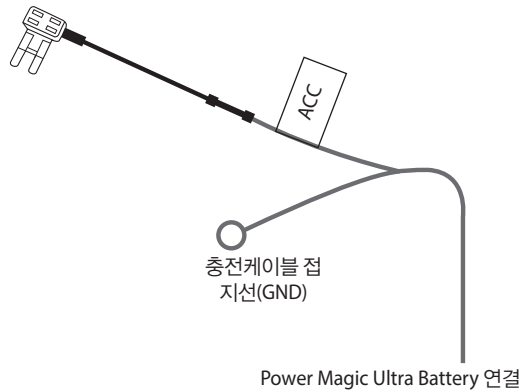

- e. 퓨즈박스에서 분리한 퓨즈를 퓨즈젠더 핀과 가까운 슬롯에 삽입하십시오.
- f. 구성품에 포함되어 있는 별도의 퓨즈를 비어있는 슬롯에 삽입하십시오.
- g. 제거한 ACC 단자의 퓨즈자리에 퓨즈젠더를 삽입하십시오.
- h. 차체의 금속부분에 고정된 볼트를 찾아 퓨즈박스 충전케이블의 접지선 (GND)을 연결 하십시오.
- i. 충전 전류 전환 스위치를 **Hardwire** 방향으로 설정하십시오

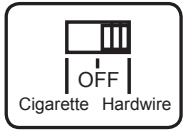
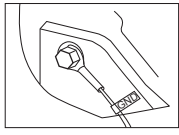

3. 블랙박스 연결 케이블을 배터리팩의 “Dashcam” 포트에 연결 하십시오.

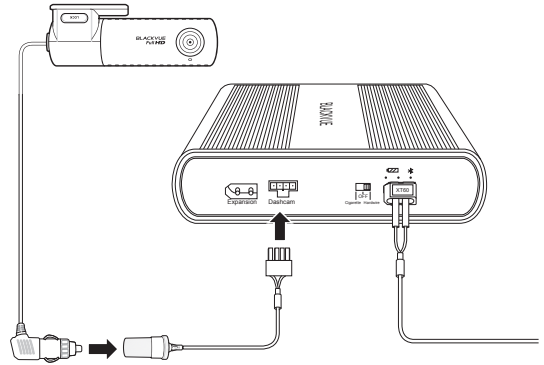

4. 블랙박스의 전원 플러그를 블랙박스 연결 케이블의 시가소켓에 연결합니다.

**참고**

시가소켓케이블과 블랙박스의 전원 플러그를 연결 한 후 제품 분리를 방지하기 위해 절연 테이프를 이용해서 고정하시기 바랍니다.

5. 배선정리 도구를 이용해 앞유리 트림/몰딩의 가장자리를 들어 올리고 전원케이블을 정리하시기 바랍니다. 제공된 벨크로 테이프를 사용하여 배터리팩이 움직이지 않도록 고정하십시오.

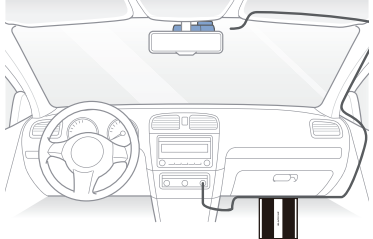

**주의**

제품을 직사광선 또는 열에 노출시키지 마십시오.

## ▶ BlackVue Battery 어플리케이션

Blackvue Battery 어플리케이션을 구글스토어 또는 애플 앱스토어에서 다운로드 받습니다.



### 블루투스를 통한 배터리팩 연결방법

1. 배터리팩의 전원을 켜십시오.
  - 시가잭 케이블을 사용해서 전원을 공급받는 경우 **Cigarette** 위치로 설정.
  - 퓨즈박스 연결 케이블을 사용해서 전원을 공급받는 경우 **Hardwire** 위치로 설정
2. 스마트폰 설정으로 이동하여 블루투스를 켜십시오.
3. Blackvue Battery 앱을 실행시키고, 목록에서 배터리팩을 선택하십시오. 목록에 아무것도 표시되지 않으면 “검색” 버튼을 선택합니다.
  - 구매하신 제품의 전면부에 부착된 코드를 확인하고, 동일한 코드를 찾아 선택하면 배터리팩과 연결 됩니다.

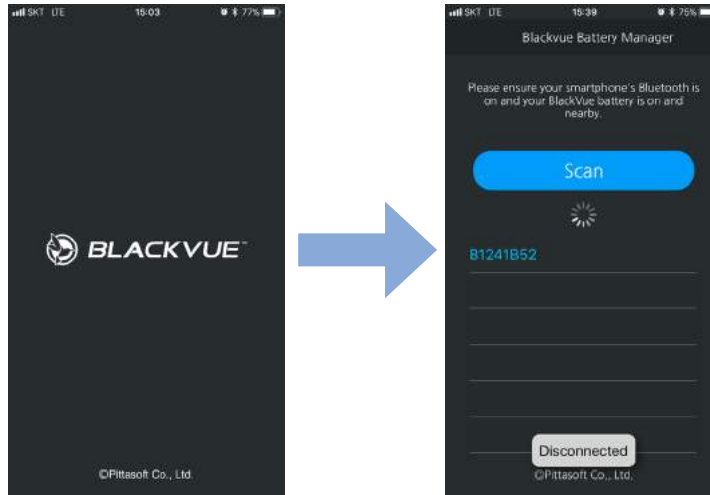

## 배터리 정보 화면

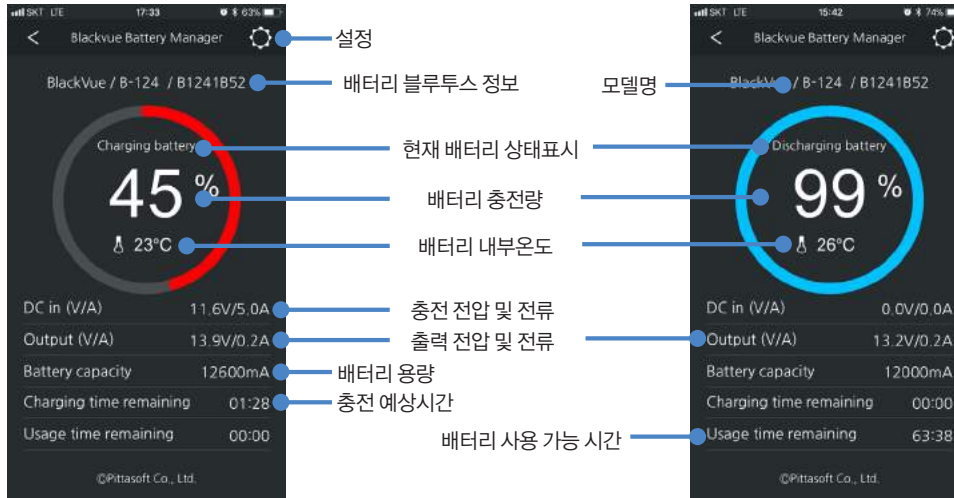

## 배터리 설정 화면

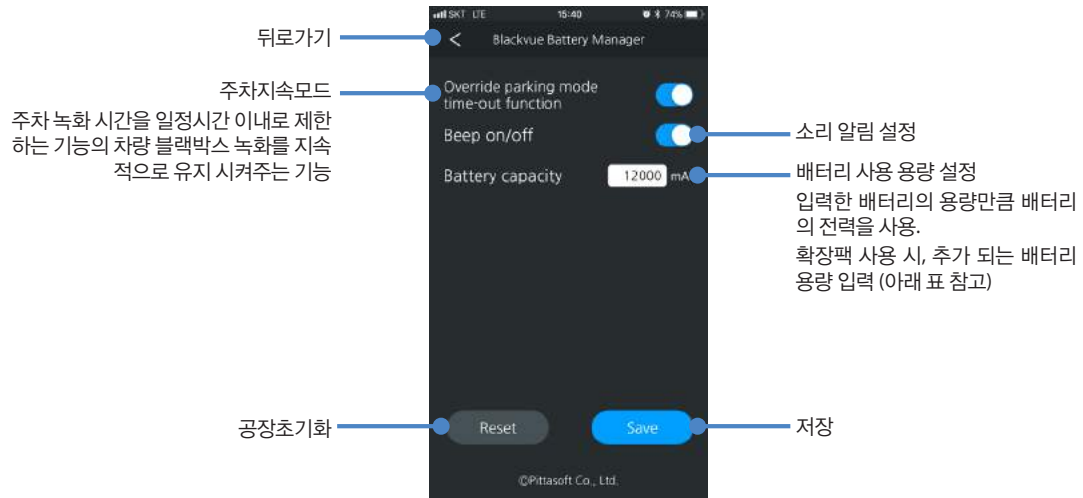

## 배터리 용량

배터리 수량	권장 배터리 용량 설정
1 (Ultra)	6,000 mAh
1 (Ultra) + 1 (Expansion)	12,600 mAh
1 (Ultra) + 2 (Expansion)	19,200 mAh
1 (Ultra) + 3 (Expansion)	25,800 mAh
1 (Ultra) + 4 (Expansion)	32,400 mAh
1 (Ultra) + 5 (Expansion)	39,000 mAh

확장 배터리를 추가 할 때마다 6,600mAh를 증가하십시오.

### ▶ 확장 배터리팩 (별매품)

B-124 배터리팩에 확장 배터리팩을 추가로 연결할 경우 용량을 추가로 높일 수 있으며, 사용 시간을 원하는만큼 추가로 확장 할 수 있습니다.

1개 이상의 확장배터리팩을 사용 할 때 BlackVue Battery Manager 앱을 사용하여, 사용가능한 총 배터리 용량을 조정하십시오.

### 📖 참고

배터리팩의 용량이 증가한 만큼, 완충시간이 증가합니다.

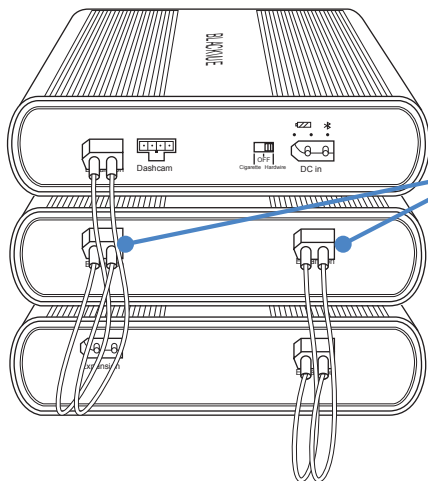

확장 배터리팩의 케이블 포트 중 하나에 케이블을 연결할 수 있습니다.



## ▶ 제품사양

모델	Power Magic Ultra Battery B-124
색상/ 크기/ 중량	검정 / 157 mm (W) x 171 mm (L) x 39.5 mm (H) / 1.4 kg
배터리 셀 유형	LiFePo4
입력전압/ 전류	시가잭 케이블 연결 시: 12V-17V / 6.5 A (max) 퓨즈박스 배선 연결 케이블 연결 시: 12V-17V / 13.5 A (max)
충전전압/ 전류	시가잭 케이블 연결 시: 14.6V / 5 A 퓨즈박스 배선 연결 케이블 연결 시: 14.6V / 9 A
충전 시간	시가잭 케이블 연결 시(5A 일반충전) 약 80분 소요 퓨즈박스 배선 연결 케이블 연결 시(9A 급속충전) 약 40분 소요
사용시간	최대 28시간 이상 사용 (소비전력 3Wh 블랙박스 기준)
동작온도	충전온도 : 0°C – 45°C (32°F – 113°F)
	방전온도 : -10°C – 60°C (14°F – 140°F)
	보관온도 : -10°C – 60°C (14°F – 140°F)
고온차단 온도	약 80°C (176°F)
용량	12.8V / 6,000 mAh / 76.8 Wh
출력전압/전류	11V-14.5V / 2 A (max)

## ▶ 고객센터

고객지원, 설명서, 업데이트에 관한 자세한 사항은 [www.blackvue.co.kr](http://www.blackvue.co.kr)을 방문하여 확인하십시오.  
추가 문의사항은 고객센터 [as@pittasoft.com](mailto:as@pittasoft.com)으로 연락 주시기 바랍니다.

## ▶ 품질보증

- 본 제품의 품질보증 기간은 구매일로부터 1년입니다.
- 품질보증 기간 이내에 정상적으로 올바르게 사용했음에도 불구하고 제품이 고장 나는 경우에는 당사 서비스 센터에서 무상으로 제품을 수리해 드립니다.
- 제품의 분해, 개조, 변경 시 품질보증이 무효화됩니다.
- 품질보증 기간 중 제품의 올바르게 사용하지 않은 사용으로 인한 고장 또는 오작동을 수리하기 위해 들어가는 비용은 소비자에게 청구될 수 있습니다.
- 올바르게 사용하지 않은 제품 사용으로 인한 손실 또는 피해에 대하여 (주)피타소프트는 그 어떤책임도 지지 않습니다.

## ▶ BlackVue Power Magic Ultra Battery B-124

Power Magic Ultra Battery 用于在停车模式下更长时间地为 BlackVue 行车记录仪供电，无需使用汽车蓄电池。

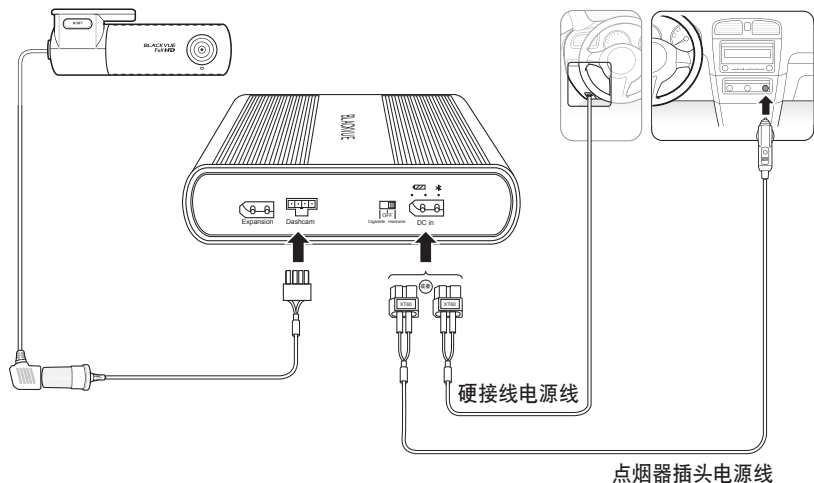

## ▶ 安全说明

Power Magic Ultra Battery 使用不当会造成性能不佳，并可能导致过热、着火、爆炸。为正确使用产品，请遵守以下说明：

- 使用产品之前熟悉用户手册内容。
- 只能使用制造商提供的 BlackVue 原厂线缆。如需更换，请联系客户支持或附近经销商。
- 产品仅可用于为行车记录仪供电。
- 请勿使产品受到阳光直射和/或加热。
- 请勿接触高温。
- 请勿使用点烟器多插座分离器（适配器）连接产品。
- 请勿将产品放在微波炉或高压环境中。
- 请勿自行维修或改装产品。
- 请勿投掷或使电池受到任何物理冲击。
- 请勿拆开，压缩或穿刺产品。
- 请勿在静电环境中使用产品，因为静电环境会影响电池保护电路的运行。
- 如果产品在使用过程中发出异常气味，应立即拔掉电源，并联系客户支持或最近的经销商。
- 如果电池膨胀，应立即停止使用。并联系客户支持或最近的经销商。
- 使产品远离儿童和/或宠物。

- 请勿让金属物体接触电源端子和输出线缆。
- 避免电池接触水或其他液体。
- Pittasoft Co., Ltd.对于因拆卸、打开或改装产品而导致的损坏概不负责。

## ▶ 电池组的处理

1. 所有电气和电子产品都应与城市垃圾分开废弃，通过政府或当地部门指定的回收机构来处理。请联系当地部门了解您所在区域的废弃和回收方式。
2. 请勿焚烧或暴露于火焰。过热可能导致起火或爆炸。

## ▶ 部件

安装Power Magic Ultra Battery B-124之前，请检查包装箱内以下物品是否齐全。



Power Magic Ultra  
Battery B-124



用户手册

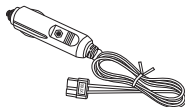

点烟器插头电源线

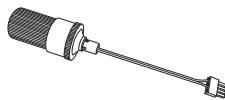

行车记录仪输出线缆  
(点烟器插口)



硬接线电源线

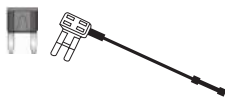

保险丝抽头套装  
(3种类型)

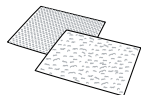

魔术贴 (2 EA)

## 📄 注意

Power Magic Expansion Battery B-124E配有连接器线缆，用以代替以上的线缆/保险丝抽头套装。



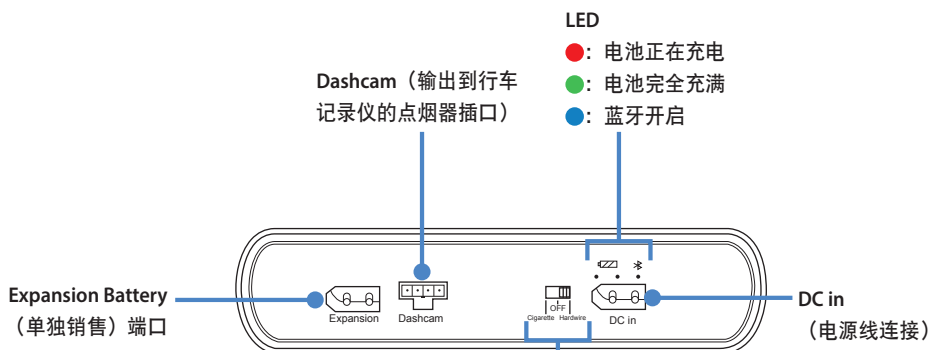
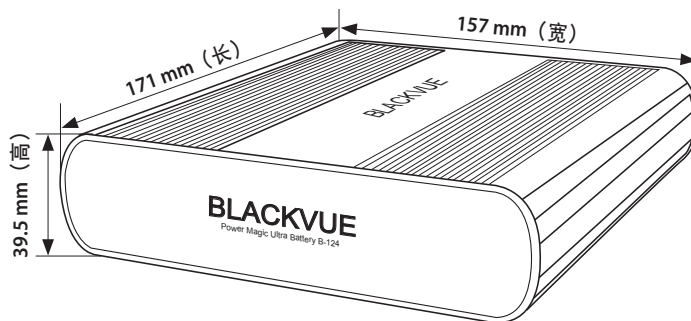

















## 产品简介



### 电源开关

- Cigarette: 当 Ultra Battery 通过点烟器插头电源线从点烟器插口供电时 (5 A 标准充电) 选择此档位
- Hardwire: 当 Ultra Battery 通过硬接线电源线连接汽车保险丝面板时 (9 A 快速充电) 选择此档位
- 关闭: 关闭 Ultra Battery

## LED指示灯和蜂鸣

	LED			蜂鸣*	
接通电源				3个LED同时点亮，然后接连熄灭。	蜂鸣四次
开始充电				红色LED闪烁5秒钟	蜂鸣一次
充电				红色LED点亮	
已充满				绿色LED点亮	
蓝牙已连接				蓝色LED点亮	
低输入电压警告				红色和绿色LED一起闪烁	
过热警告				红色LED和绿色LED接连闪烁	每秒钟蜂鸣一次

\* 通过蓝牙利用 BlackVue Battery manager 应用可禁止蜂鸣。

## 产品特性

行车时充电。停车时为行车记录仪供电。

- 充电40分钟供电长达28小时（耗电3 Wh的行车记录仪；硬接线安装）。
- 支持2种安装方式：
  - DIY安装 - 标准点烟器插口和插头（5A标准充电）；或
  - 硬接线安装 - 标准点烟器插口和电线（9A快速充电）
- 插入一块 Expansion Battery（单独销售）可轻松将使用时间增加一倍
- 可使用配套的智能手机应用通过蓝牙配置设置
- 兼容汽车的12V电气系统。
- 电池保护电路可提高安全性并延长电池寿命。
- 驾驶过程中同时为 Ultra Battery 充电并给行车记录仪供电。
- 电源输出可自动切换，以在发动机关闭时从 Ultra Battery 取电。
- 电池循环寿命：电池容量降至不足初始容量的80%之前，可进行1,500次完全充/放电。
- 高温切断功能可在内部温度达到 80 ° C (176 ° F)时关闭电池。
- 关闭开关后，Ultra Battery 中的电量可保持1年以上。

## ▶ 安装指南

1. 将电源开关拨到OFF位置。

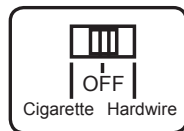

2. 对于DIY安装，应使用点烟器插头电源线：

- a. 将点烟器插头电源线插入 Ultra Battery 的 DC in 端口。将电源线另一端插入汽车的点烟器插座。

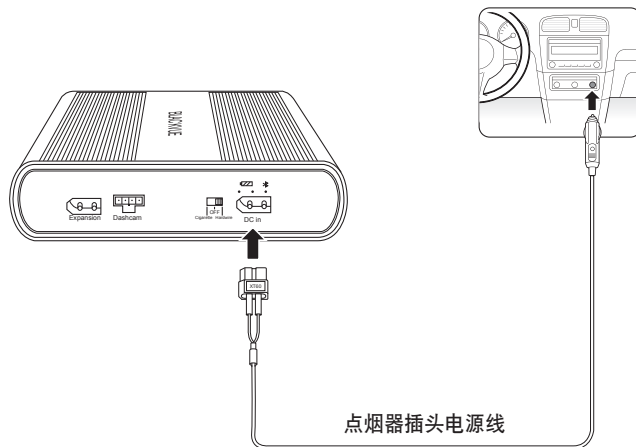

- b. 将电源开关拨到 **Cigarette** 位置。继续执行步骤3。

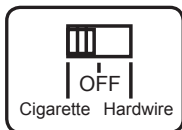

### ⚠ 警示

当使用点烟器插头电源线时，务必将开关拨到 **Cigarette** 位置。使用点烟器插头电源线时如果将开关拨到 **Hardwire** 位置，可能导致产品故障、过热、着火等状况。

或者

2. 对于硬接线安装，应使用硬接线电源线：
- 将硬接线电源线插入 Ultra Battery 的 DC in 端口。

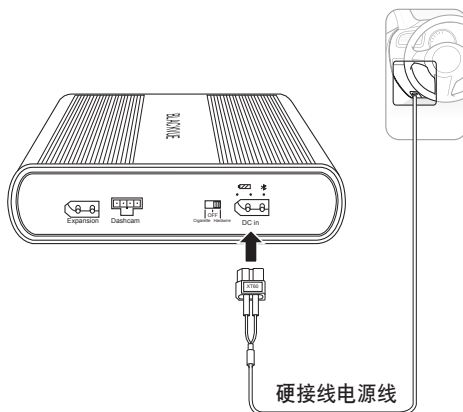

- 参阅车主手册，找到内部保险丝面板中的20A以上开关（辅助设备电源）保险丝。此类开关保险丝包括点烟器和汽车音响保险丝插槽。

**⚠ 警示**

如果将 Ultra Battery 连接到恒定功率 (BATT) 保险丝，可能会损耗汽车蓄电池。

- 取下找到的开关保险丝，并与3个保险丝抽头中的一个进行类型匹配。
- 将ACC电线插入保险丝抽头的连接器端。使用压线钳或钳子将连接器压接到电线上。

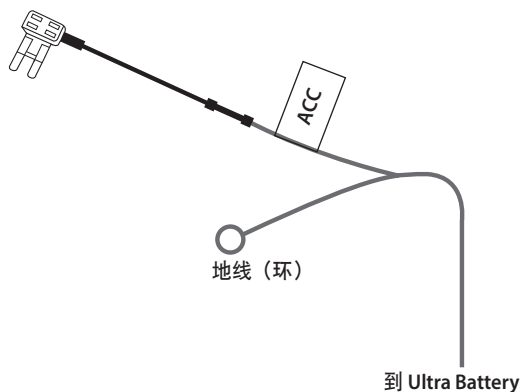

- e. 将从保险丝面板上取下的保险丝插入距离保险丝抽头插片最近的插槽。
- f. 将新保险丝插入距离保险丝抽头插片最远的插槽。
- g. 将保险丝插片插入保险丝面板上的开关保险丝空插槽。
- h. 将地线（环）连到接地点，例如直接接触汽车框架裸露金属部分的螺栓。将地线紧固在裸露金属车架上（比如将其紧固在螺栓下）。
- i. 将电源开关拨到 **Hardwire** 位置。

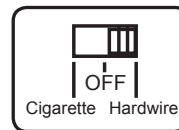
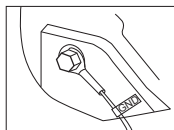

3. 将“输出线缆”插入 Ultra Battery 上贴有 **Dashcam** 标签的端口。

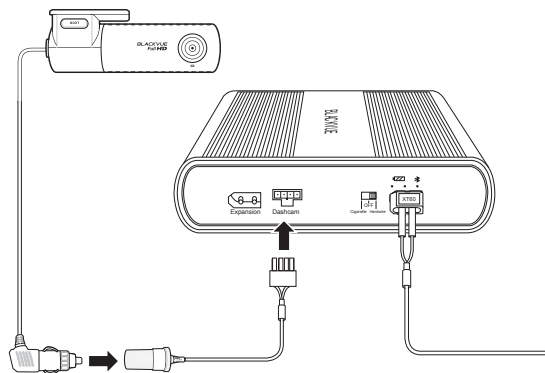

4. 将行车记录仪的电源插头插入 Ultra Battery 的“输出线缆”上的点烟器插口。

#### 注意

为确保电接触良好，您可以使用电工胶带将插头和插口绑在一起。

5. 使用撬具撬起挡风玻璃密封条/模塑的边缘，并塞入电源线。使用配套提供的魔术贴固定 Ultra Battery。

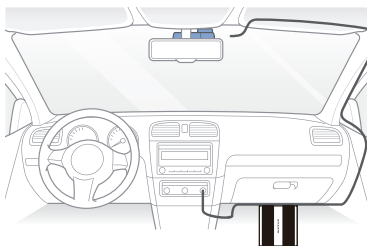

#### 警示

请勿使产品受到阳光直射和/或加热。



## ▶ BlackVue Battery Manager 应用

从 Google Play Store (Android)或 Apple App Store (iOS)下载 **BlackVue Battery manager** 应用，以管理电源和设置。



### 通过蓝牙连接 Ultra Battery

1. 开启 Ultra Battery。
  - 如果使用点烟器插头电源线，应将电源开关拨到 **Cigarette** 位置。
  - 如果使用硬接线电源线，应将电源开关拨到 **Hardwire** 位置。
2. 打开智能手机的**设置**页，开启**蓝牙**。
3. 打开 **BlackVue Battery manager** 应用。从列表中选择您的 Ultra Battery。如果您的 Ultra Battery 未显示，点击**扫描刷新**列表。
  - 每个 Ultra Battery 上都贴着印有唯一蓝牙ID的标签。

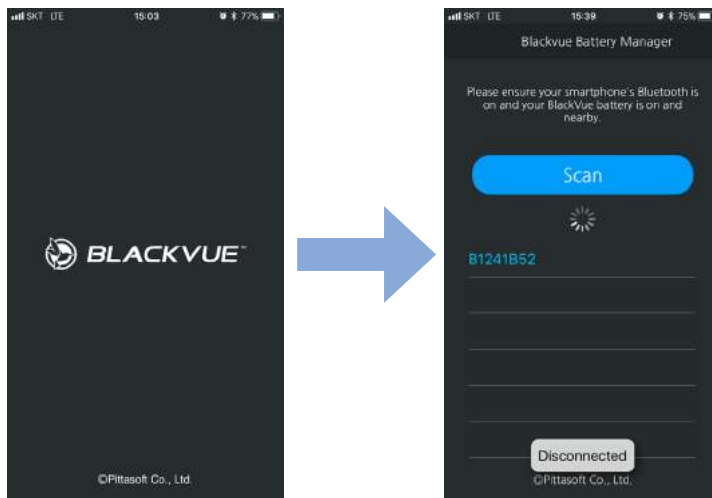

## 电池信息屏幕

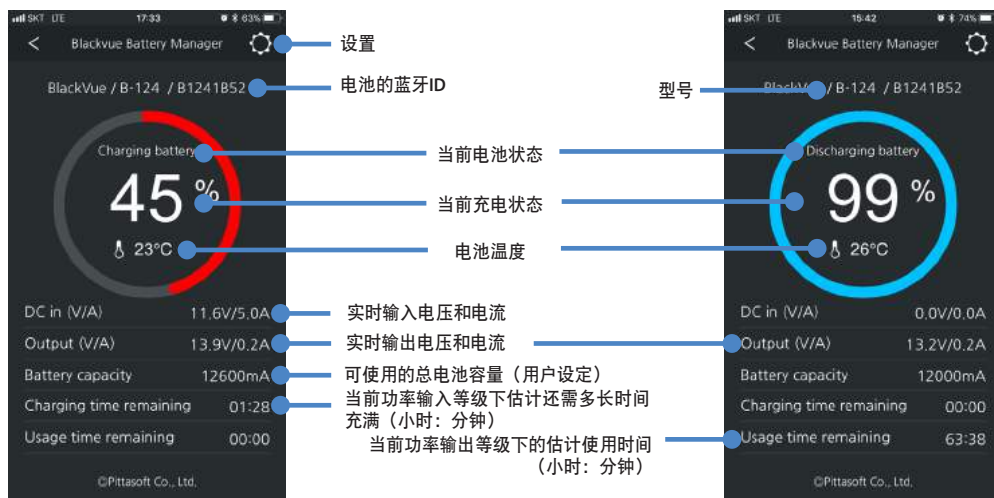

## 电池设置屏幕



## 电池容量

电池组数量	推荐的电池容量设置
1 (Ultra)	6,000 mAh
1 (Ultra) + 1 (扩展)	12,600 mAh
1 (Ultra) + 2 (扩展)	19,200 mAh
1 (Ultra) + 3 (扩展)	25,800 mAh
1 (Ultra) + 4 (扩展)	32,400 mAh
1 (Ultra) + 5 (扩展)	39,000 mAh

对于附加的扩展电池，我们推荐每块以6,600 mAh递增。

### ▶ Power Magic Expansion Battery B-124E (单独销售)

插入一块 Power Magic Expansion Battery B-124E (6,600 mAh / 84.5 Wh)，可轻松将使用时间增加一倍。Ultra Battery 和1块 Expansion Battery 完全充满后，共计可以供电长达56小时（消耗功率3 Wh的单台行车记录仪）。充电时间大约1小时40分钟（点烟器插头）/60分钟（硬接线）。

当您增加1块或多块扩展电池时，请使用 BlackVue Battery manager 应用调整总的可用电池容量。

可依次将多块扩展电池连接在一起以进一步延长使用时间。请注意，充电时间也会相应增长。

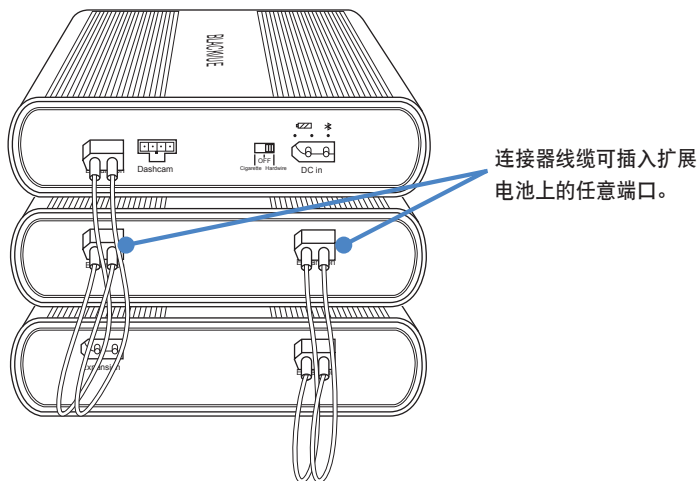

## 产品规格

型号	Power Magic Ultra Battery B-124
颜色/尺寸/重量	黑色 / 157 mm (宽) x 171 mm (长) x 39.5 mm (高) / 1.4 kg
电池单元类型	LiFePo4
输入电压/电流	点烟器插头: 12V-17V / 6.5A (最大) 硬接线: 12V-17V / 13.5A (最大)
充电后电压/电流	点烟器插头: 14.6V / 5A 硬接线: 14.6V / 9A
充电时间	点烟器插头 (5 A标准充电): 大约80分钟 硬接线 (9 A快速充电): 大约40分钟
使用时间	长达28小时 (消耗功率3 Wh的单台行车记录仪)
工作温度	充电温度: 0°C – 45°C (32°F – 113°F)
	放电温度: -10°C – 60°C (14°F – 140°F)
	储存温度: -10°C – 60°C (14°F – 140°F)
高温切断	大约 80°C (176°F)
容量	12.8 V / 6,000 mAh / 76.8 Wh
输出电压/电流	11V-14.5V / 2A (最大)

## 客户支持

如需客户支持、用户手册以及内容更新, 请访问网址 [www.blackvue.com](http://www.blackvue.com)。

您还可以给客户支持专家发送电子邮件, 邮件地址: [cs@pittasoft.com](mailto:cs@pittasoft.com)

## 有限质量保证

- 产品质保期为1年, 从购买日开始。
- 如果质保期内产品在正常和正确使用下出现故障, 我们的服务中心将免费维修产品。
- 对产品进行拆解、改装和改造将使质保无效。
- 对于质保期内因不正确使用导致的故障或问题, 相应维修成本由客户承担。
- 对于不正确使用产品所导致的任何损失或损坏, 制造商概不负责。

## ► BlackVue Power Magic Ultra Battery B-124

La Power Magic Ultra Battery está diseñada para dar alimentación a su cámara para salpicadero BlackVue en el modo de estacionamiento durante largos periodos de tiempo sin alimentación de la batería del vehículo.

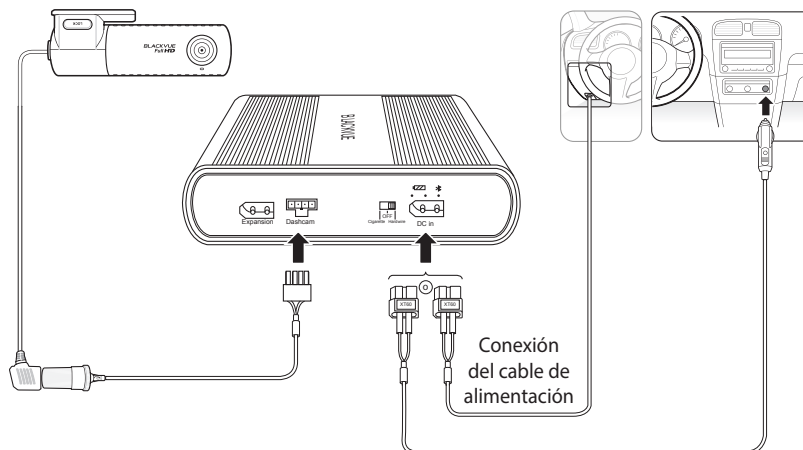

Cable de alimentación conectado a la toma del encendedor

## ► Instrucciones de seguridad

El uso incorrecto de la Power Magic Ultra Battery puede provocar un pobre rendimiento y ocasionar sobre calentamiento, ignición, explosión, etc. Para utilizar correctamente el producto siga las siguientes indicaciones:

- Familiarícese con el contenido del manual del usuario antes de usar el producto.
- Utilice únicamente los cables de BlackVue suministrados por el fabricante. Para sustituciones contacte con el servicio al cliente de su distribuidor más próximo.
- Utilice únicamente el producto para dar alimentación a la cámara para salpicadero.
- No exponga el producto a la luz del sol directa ni al calor.
- No lo exponga a altas temperaturas.
- No use un divisor de múltiples tomas (adaptador) para mechero con el producto.
- No coloque el producto en un horno microondas ni en un lugar con una presión ambiental elevada.
- No repare ni modifique el producto usted mismo.
- No lance la batería ni la someta a golpes físicos.
- No desmonte, comprima o perfore el producto.
- No utilice el producto en un ambiente electrostático ya que puede afectar al funcionamiento del circuito de protección de la batería.
- Si el producto emana un producto inusual durante el uso, desenchúfelo inmediatamente y contacte con el servicio al cliente de su distribuidor más próximo.

- Si la batería se hincha, deje de usarla inmediatamente. Contacte con el servicio al cliente de su distribuidor más próximo.
- Mantenga el producto alejado de niños y/o mascotas.
- No permita que objetos metálicos entren en contacto con los terminales de la batería ni con los cables de salida.
- Asegúrese de que la batería no entre en contacto con el agua ni con otros líquidos.
- Pittasoft Co., Ltd. no será responsable de los daños causados al desmontar, abrir o modificar el producto.

## ► Eliminación de su batería recargable

1. Todos los aparatos eléctricos y electrónicos deben llevarse a los puntos de recogida de residuos municipales para su desecho designados por el gobierno o las autoridades locales. Póngase en contacto con las autoridades locales para conocer las opciones de desecho y reciclaje disponibles en su zona.
2. No la incinere ni la exponga al fuego. La exposición a un calor excesivo puede ocasionar un incendio o una explosión.

## ► Componentes

Compruebe que la caja contiene los elementos siguientes antes de instalar la Power Magic Ultra Battery B-124.



Power Magic Ultra  
Battery B-124



Manual del usuario



Cable de alimentación  
conectado a la toma  
del encendedor

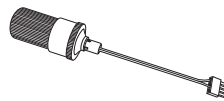

Cable de salida de la cámara  
para salpicadero (mechero)

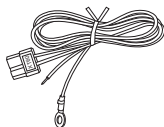

Conexión del cable de  
alimentación

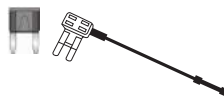

Kit de terminal con fusible  
(3 tipos)

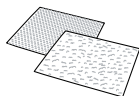

Tiras de velcro (2 EA)

### 📝 Nota

Power Magic Expansion Battery B-124 viene con un cable para el conector en lugar de los cables anteriores / kit de terminal con conector.

## De un vistazo

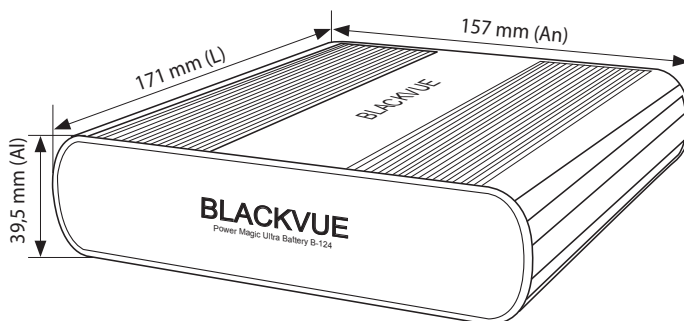



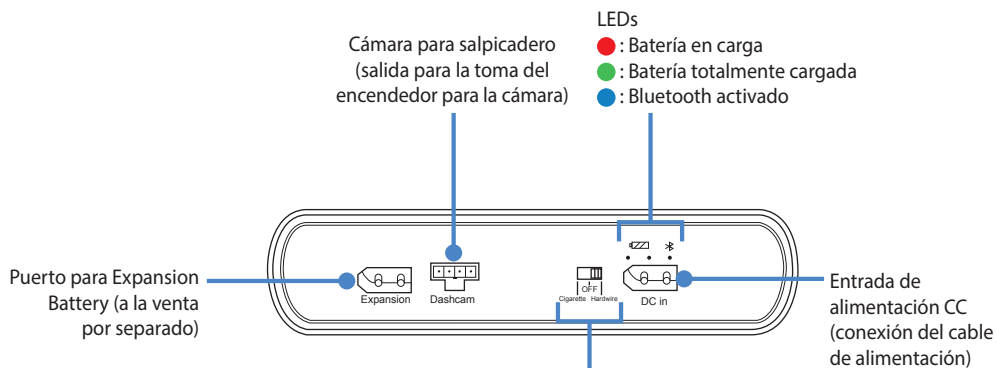

















ESPAÑOL



### Interruptor de encendido

- Encendedor: Seleccione esta posición cuando la Ultra Battery esté alimentada desde la toma del encendedor usando un cable de alimentación conectado a la toma del encendedor (carga estándar de 5 A)
- Cable fijo: Seleccione esta opción cuando la Ultra Battery esté conectada al panel de fusibles del vehículo usando un cable de alimentación fijo (carga rápida de 9 A)
- APAGAR: Apaga la Ultra Battery

## ► Indicadores LED y avisos sonoros

	LEDs		Bip*
Encendido	  	Los 3 LED se iluminan a la vez y se apagan uno a uno.	Emite cuatro bips
Se inició la carga	  	El LED rojo parpadea durante 5 s	Emite un bip
Cargando	  	LED rojo permanece encendido	
Cargada completamente	  	LED verde permanece encendido	
Bluetooth conectado	  	LED azul permanece encendido	
Aviso de baja tensión de entrada	  	LED rojo y LED verde parpadean a la vez	
Aviso de sobrecalentamiento	  	LED rojo y LED verde parpadean uno detrás del otro	Un bip cada segundo

\* Los avisos sonoros se pueden desactivar por Bluetooth usando la aplicación de gestión BlackVue Battery.

## ► Características del producto

Se carga durante la conducción. Da alimentación a su cámara de salpicadero con el vehículo estacionado.

- Hasta 28 horas de alimentación con solo 90 minutos de tiempo de carga (alimentando a una cámara que use 3 Wh y una instalación cableada fija).
- Compatible con 2 métodos de instalación:
  - Instalación sencilla (la puede hacer usted mismo) - enchufada a la toma del encendedor de cigarrillos (carga estándar a 5 A); o
  - Instalación con cableado fijo - conectada a la toma del encendedor de cigarrillos mediante cable fijo (carga rápida a 9 A)
- Se puede duplicar fácilmente el tiempo de uso conectando una Expansion Battery (a la venta por separado)
- Configuración de ajustes mediante Bluetooth usando la aplicación descargada en su smartphone.
- Compatible con automóviles con sistemas eléctricos de 12 V.
- Circuito de protección de batería para aumentar la seguridad y la vida útil de la batería.
- Durante la conducción se carga su Ultra Battery y se da alimentación a la cámara para salpicadero simultáneamente.
- Cuando se apaga el motor la salida de alimentación cambia automáticamente para usar la energía de la Ultra Battery.
- Ciclo de vida de la batería: Evaluada para 1500 ciclos de carga/recarga completos antes de que la capacidad de la batería caiga por debajo del 80% de su capacidad original.
- Función de corte por alta temperatura que apaga la batería si la temperatura interna alcanza los 80 °C (176 °F).
- Cuando se apaga, la Ultra Battery conserva su carga durante más de 1 año.



## ▶ Guía de instalación

1. Coloque el interruptor de encendido en la posición de apagado (OFF).

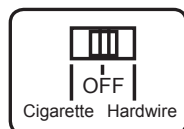

### 2. Para la instalación sencilla usando un cable con conector para la toma de alimentación del encendedor :

- a. Conecte el cable de alimentación con conector para la toma del encendedor al puerto de entrada de alimentación DC in de la Ultra Battery. Enchufe el otro extremo del cable de alimentación en la toma de alimentación del encendedor.

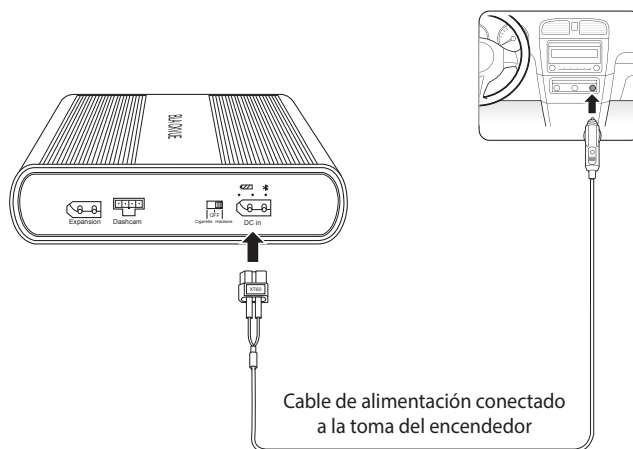

- b. Coloque el interruptor de encendido en la posición de encendedor (**Cigarette**). Proceda al paso 3.



### ⚠ Precaución

Cuando use un cable de alimentación con conector para la toma del encendedor debe colocar el interruptor en la posición **Cigarette**. Si coloca el interruptor en la posición de cable fijo (**Hardwire**) cuando esté utilizando un cable de alimentación con conector para la toma del encendedor, ocasionará fallos en el producto, sobrecalentamiento, ignición, etc.

o

2. **Para la instalación de cableado usando una cable de alimentación fijo:**

- a. Conecte el cable de alimentación fijo al puerto de entrada de alimentación **DC in** de la Ultra Battery.

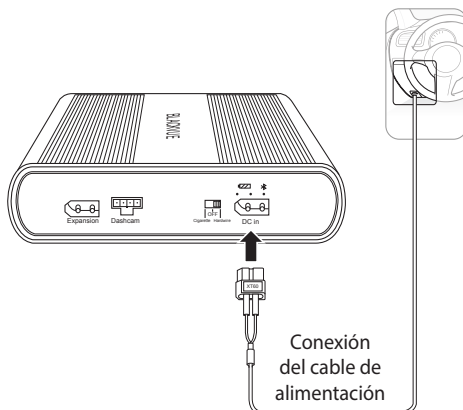

- b. Consulte el manual de propietario de su vehículo, identifique un fusible **conectado** (de alimentación de algún accesorio) de más de 20 A en el interior del panel de fusibles. Los ejemplos habituales son las ranuras de fusibles del encendedor y de la radio del coche.

**⚠ Precaución**

Si conecta la Ultra Battery a un fusible de **alimentación constante** (directamente a la batería) podría agotar la batería de su vehículo.

- c. Saque el fusible **conectado** identificado y seleccione uno de los 3 terminales portafusibles que se corresponda con el tipo de fusible.
- d. Inserte el cable **ACC** dentro del conector del terminal portafusible. Use una herramienta de engaste o unos alicates para fijar el cable al conector.

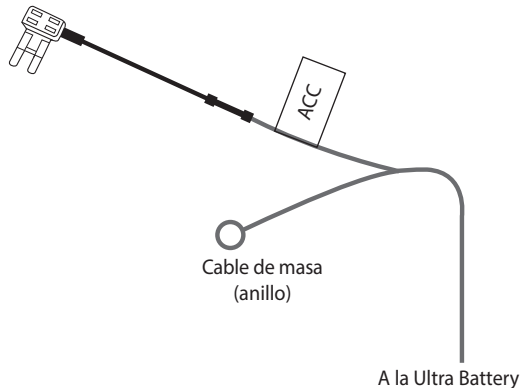

- e. Inserte el fusible que sacó del panel de fusibles en el terminal portafusibles en la ranura más próxima a las patillas metálicas.
- f. Inserte un fusible nuevo en la ranura más alejada de las patillas metálicas del terminal portafusibles.
- g. Inserte el terminal portafusibles en la ranura vacía del fusible **conectado** en el panel de fusibles.
- h. Conecte el cable de masa (anillo) a un punto de masa del vehículo, como un tornillo, que haga contacto con alguna parte del bastidor del vehículo. Asegúrese de que el cable haga contacto con el metal expuesto del bastidor (por ejemplo, asegurándolo debajo del tornillo).
- i. Coloque el interruptor de encendido en la posición de cable fijo **Hardwire**.

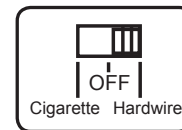
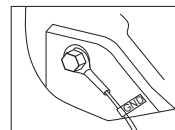

3. Conecte el 'Cable de salida' en el puerto etiquetado como **Dashcam** en la Ultra Battery.

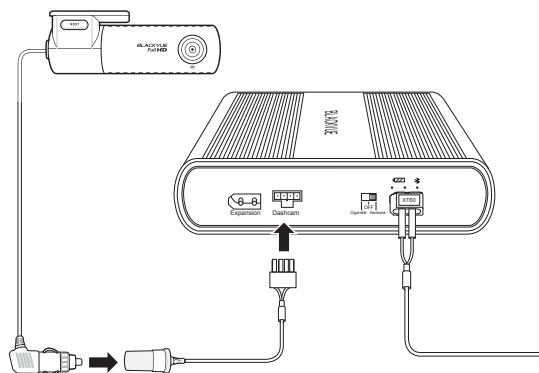

4. Conecte el enchufe de alimentación de su cámara para salpicadero en la toma de alimentación para encendedor en el cable de salida de la Ultra Battery.

#### **Nota**

Para garantizar un buen contacto eléctrico, puede usar cinta aislante para sujetar el enchufe y la toma.

5. Utilice una palanca para levantar el borde del embellecedor del parabrisas e introduzca el cable de alimentación. Use las tiras de Velcro suministradas para fijar la Ultra Battery en su sitio.

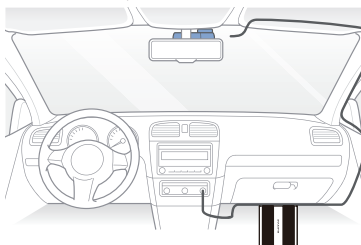

## Precaución

No exponga el producto a la luz del sol directa ni a fuentes de calor.

## Aplicación de gestión BlackVue Battery

Descargue la aplicación de gestión **BlackVue Battery** desde Google Play Store (Android) o Apple App Store (iOS) para gestionar la alimentación y ajustes.



### Conectar la Ultra Battery por Bluetooth

1. Encienda la Ultra Battery.
  - Si está usando el *cable de alimentación con conector para la toma del encendedor* coloque el interruptor de encendido en la posición **Cigarette**.
  - Si está usando el *cable de alimentación fijo* coloque el interruptor en la posición **Hardwire**.
2. Entre en **Ajustes** de su smartphone y active la función **Bluetooth**.
3. Abra la aplicación de gestión BlackVue Battery. Seleccione su Ultra Battery de la lista. Si no aparece su Ultra Battery, toque sobre **Explorar** para actualizar la lista.
  - Su Ultra Battery tiene una pegatina con su ID Bluetooth exclusiva.

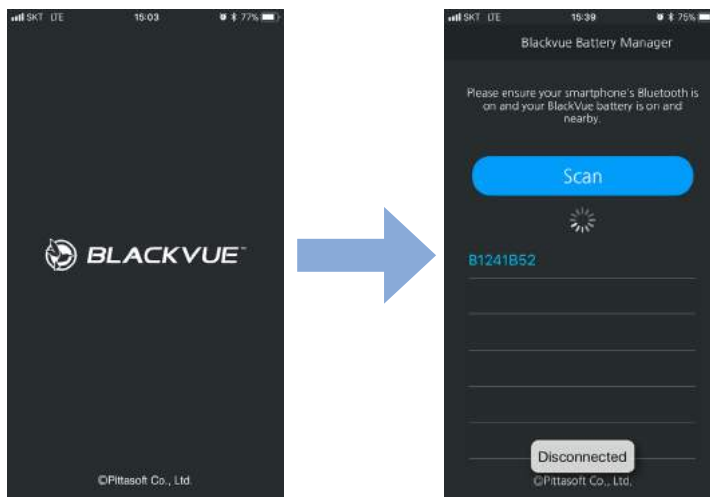

### Pantalla de información de la batería

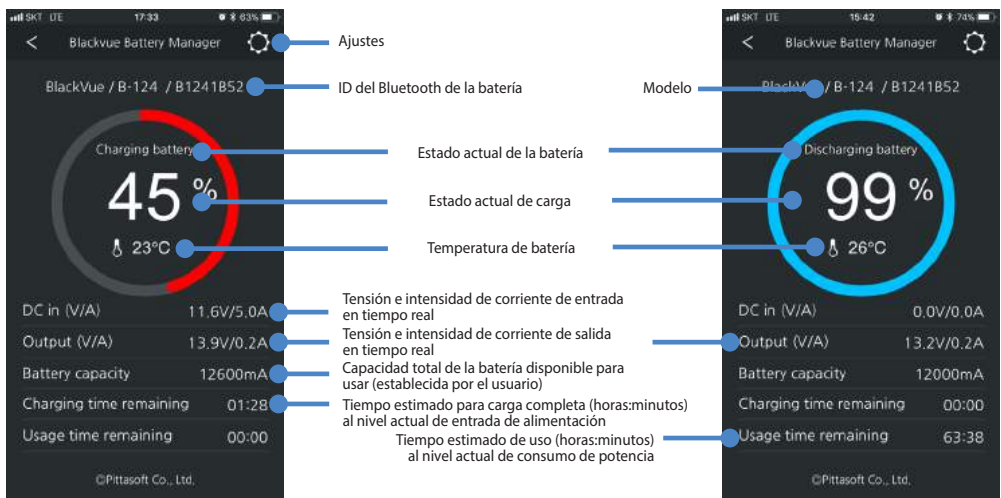

### Pantalla de ajustes de la batería

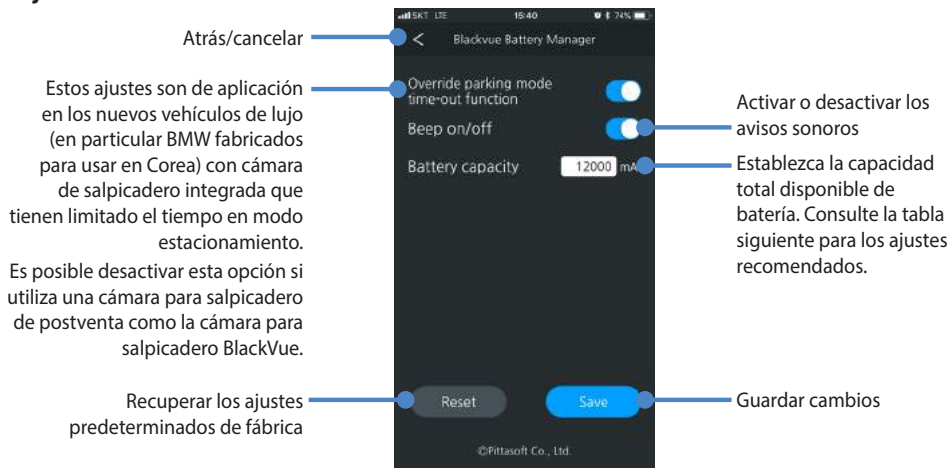

## Capacidad de batería

Núm. de baterías recargables	Ajuste recomendado de capacidad de la batería
1 (Ultra)	6.000 mAh
1 (Ultra) + 1 (Expansion)	12.600 mAh
1 (Ultra) + 2 (Expansion)	19.200 mAh
1 (Ultra) + 3 (Expansion)	25.800 mAh
1 (Ultra) + 4 (Expansion)	32.400 mAh
1 (Ultra) + 5 (Expansion)	39.000 mAh

Por cada Expansion Battery adicional conectada recomendamos un incremento de 6.600 mAh.

### ► Power Magic Expansion Battery B-124E (a la venta por separado)

Doble fácilmente el tiempo de uso conectando una Power Magic Expansion Battery B-124E (6.600 mAh / 84,5 Wh). Cuando la Ultra Battery y 1 Expansion Battery estén completamente cargadas pueden suministrar hasta 56 horas de funcionamiento en total (para una única cámara que consuma 3 Wh). El tiempo de carga es aproximadamente de 1 h y 40 min (a la toma del encendedor) / 60 min (cable fijo).

Quando se añaden 1 o más Expansion Battery, al usar la aplicación de gestión BlackVue Battery es necesario ajustar la capacidad total disponible de batería.

Es posible conectar varias Expansion Battery en secuencia para ampliar aún más el tiempo de uso. Tenga en cuenta que el tiempo de carga también aumentará consecuentemente.

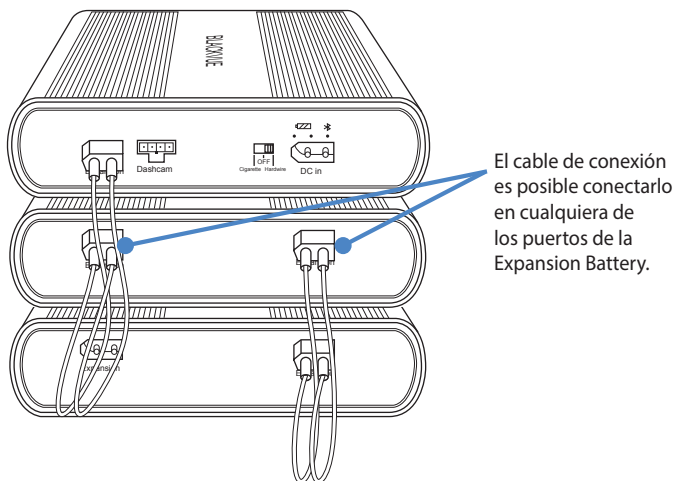

## ► Especificaciones del producto

<b>Modelo</b>	Power Magic Ultra Battery B-124
<b>Color/Tamaño/Peso</b>	Negro / 157 mm (An) x 171 mm (L) x 39,5 mm (Al) / 1,4 kg
<b>Tipo de celda de batería</b>	LiFePo4
<b>Tensión/corriente de entrada</b>	Conector de mechero: 12 V-17 V/6,5 A (máx.) Por cable: 12 V-17 V/13,5 A (máx.)
<b>Tensión/corriente de carga</b>	Conector de mechero: 14,6 V/5 A Por cable: 14,6 V/9 A
<b>Tiempo de carga</b>	Conectado al encendedor (carga estándar de 5 A): 80 min aprox. Por cable (carga rápida de 9 A): 40 min aprox.
<b>Horas de uso</b>	Hasta 28 horas (con una sola cámara para salpicadero en uso que consume 3 Wh)
<b>Temperatura de funcionamiento</b>	Temperatura de carga: 0 °C – 45 °C (32 °F – 113 °F)
	Temperatura de descarga: -10 °C – 60 °C (14 °F – 140 °F)
	Temperatura de almacenamiento: -10 °C – 60 °C (14 °F – 140 °F)
<b>Corte por alta temperatura</b>	Aprox. 80 °C (176 °F)
<b>Capacidad</b>	12,8 V / 6.000 mAh / 76,8 Wh
<b>Tensión / Intensidad de salida</b>	11 V-14,5 V/2 A (máx.)

## ► Soporte al cliente

Para obtener soporte al cliente, manuales y actualizaciones de firmware, visite [www.blackvue.com](http://www.blackvue.com).

También puede enviar un correo electrónico a un experto de Soporte al cliente en [cs@pittasoft.com](mailto:cs@pittasoft.com).

## ► Garantía limitada

- El periodo de garantía de este producto es de 1 año a partir de la fecha de compra.
- Si el producto falla realizando un uso normal y correcto durante el periodo de garantía, nuestro centro de mantenimiento reparará el producto sin ningún coste.
- Desmontar, modificar o alterar el producto invalidará la garantía.
- El coste de la reparación o corregir un mal funcionamiento o problema causado por un uso incorrecto durante el periodo de garantía correrá a cargo del usuario.
- El fabricante no se hará responsable de ninguna pérdida o daños derivados de un uso incorrecto del producto.

## ▶ BlackVue Power Magic Ultra Battery B-124

Power Magic Ultra Batteryは、車両バッテリーを消費せずに、駐車モードのBlackVue車載カメラに電源を長時間供給する目的で使用されます。

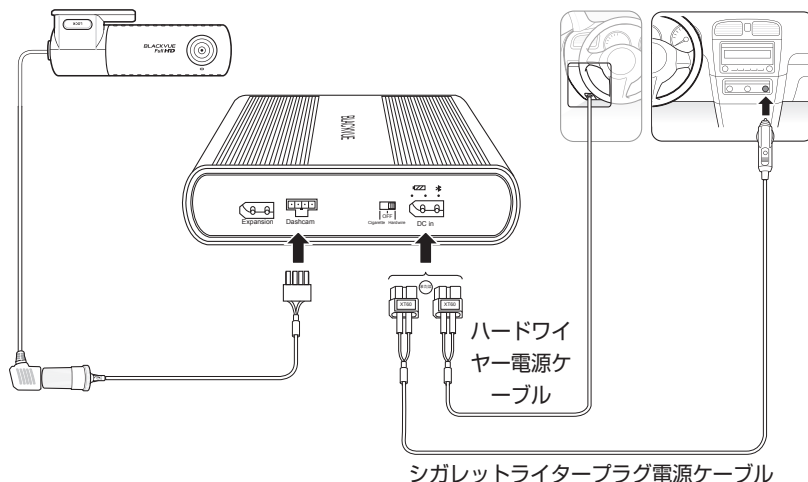

## ▶ 安全上のご注意

Power Magic Ultra Batteryの使用方法を間違えると性能が劣化するだけでなく、過熱、発火、爆発などの原因となることがあります。本製品を適切に使用するため、以下の指示に従ってください。

- 本製品を使用する前に取扱説明書の内容を熟知してください。
- メーカーより提供された純正BlackVueケーブルのみをお使いください。交換が必要な場合はカスタマーサポートかお近くの販売店にご連絡ください。
- 本製品は車載カメラの電源供給にのみ使用してください。
- 本製品を直射日光や熱源にさらさないでください。
- 本製品を高温にさらさないでください。
- 本製品を、シガレットライターマルチソケットスプリッター(アダプター)と併用しないでください。
- 本製品を電子レンジに入れたり高圧環境下に置かないでください。
- ご自分で本製品を修理または改造しないでください。
- 本バッテリーを落下させたり、物理的な衝撃を与えないでください。
- 本製品を分解したり、押し潰したり穴を開けないでください。
- バッテリー保護回路の動作に影響することがあるので、本製品を静電気の発生する環境で使用しないでください。







- 使用中に本製品から異臭が出たら、直ちに電源プラグを抜き、カスタマーサポートかお近くの販売店にご連絡ください。
- 本製品が膨張したら、直ちに使用を中止してください。カスタマーサポートかお近くの販売店にご連絡ください。
- 本製品をお子様やペットの手に届かない場所に保管してください。
- 電源ケーブルや出力ケーブルの端子に、金属性の物体を接触させないでください。
- バッテリーを水などの液体に接触させないでください。
- Pittasoft Co., Ltd.では、本製品の分解や開封や改造が原因で発生した損害に対して、一切責任を負いません。

## ▶ バッテリーパックの廃棄

1. 電気製品や電子製品は、燃えるごみと区別して、国または地方自治体が指定した専門の回収業者によって回収されることになっています。お住まいの地域の廃棄・リサイクルの詳細については、お近くの地方自治体にお問合せください。
2. 焼却したり火災にさらさないでください。火災や爆発の危険があるので、高熱にさらさないでください。

## ▶ 部品

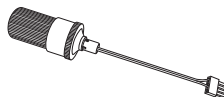
Power Magic Ultra Battery B-124を取り付ける前に、以下の品目が同梱されているかご確認ください。

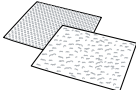
	Power Magic Ultra Battery B-124		取扱説明書
	シガレットライター プラグ電源ケーブル		車載カメラの出力ケーブル (シガレットライター ソケット)
	ハードワイヤー 電源ケーブル		ヒューズスタップキット (3種類)
	マジックテープ (2本)		

## 📖 注



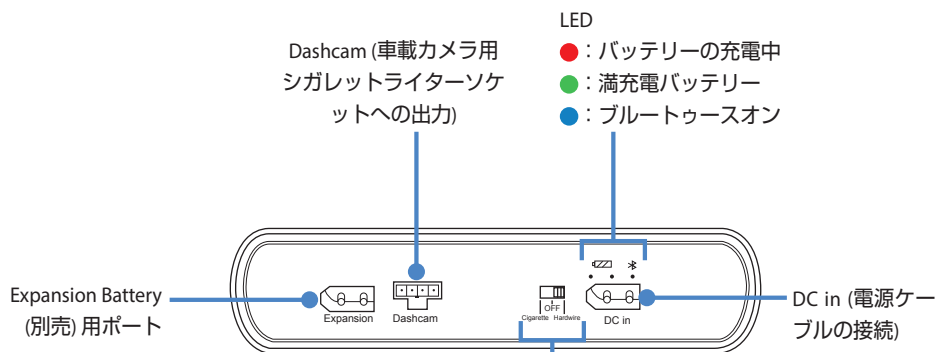
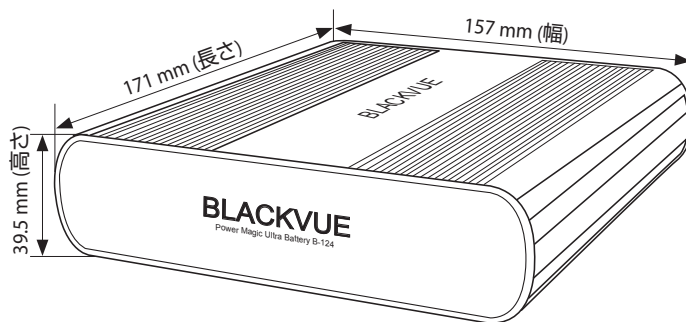

















Power Magic Expansion Battery B-124Eには、上記のケーブルやヒューズスタップキットの代わりに、コネクターケーブルが付属しています。



#### 電源スイッチ

- Cigarette : シガレットライタープラグ電源ケーブルを使用してシガレットライターソケットソケットから Ultra Battery に電源が供給される場合に、これを選択します (標準5A充電)
- Hardwire : ハードワイヤー電源ケーブルを使用して車両のヒューズパネルからUltra Batteryにハードワイヤー接続する場合に、これを選択します (急速9A充電)
- OFF : Ultra Batteryの電源を切ります

## ▶ LEDインジケータとビープ音

	LED			ビープ音*	
電源オン				3個のLEDがすべて同時に点灯してから、順次消灯します。	4回ビープ音が鳴る
充電開始				赤LEDが5秒間点滅する	1回ビープ音が鳴る
充電中				赤LEDが点灯する	
満充電				緑LEDが点灯する	
Bluetooth接続				青LEDが点灯する	
低入力電圧警告				赤と緑のLEDが同時に点滅する	
過熱警告				赤と緑のLEDが交互に点滅する	1秒おきにビープ音が鳴る

\* BlackVue Battery managerアプリを使用すると、Bluetoothを介してビープ音を無効にすることができます。

## ▶ 製品の特徴

運転中の充電。駐車中に車載カメラに電源が供給されます。

- 40分間の充電で最長28時間使用できます (3Whを消費する車載カメラをハードワイヤー接続した場合)。
- 以下の2通りの接続方法に対応します。
  - DIY取り付け - 標準シガレットライターソケットとプラグ (標準5A充電)。
  - ハードワイヤー接続 - 標準シガレットライターソケットとハードワイヤリングケーブル (高速9A充電)。
- Expansion Battery (別売) を接続して使用可能時間を簡単に倍増できる
- 専用のスマートフォン用アプリを使用しBluetoothを介して設定する
- 車両の12V電気系統と互換性あり。
- 安全性を向上しバッテリーの寿命を延ばすバッテリー保護回路。
- 運転中に、Ultra Batteryの充電と車載カメラの電源供給を同時に行う。
- エンジンを切ると、電源供給元が自動的にUltra Batteryに切り替わります。
- バッテリーのサイクルライフ：バッテリー容量が新品時の容量の80%以下に低下するまで、1,500回の満充電/再充電サイクルが行えます。
- 内部温度が80°C (176°F) に達すると、高温カットオフ機能がバッテリーを遮断します。
- Ultra Batteryは、スイッチを切った状態で、充電電力を1年以上保持することができます。

## ▶ 取付ガイド

1. 電源スイッチを「OFF」の位置にします。

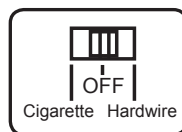

2. シガレットライタープラグを使用したDIY取り付け：
  - a. Ultra BatteryのDC inポートにシガレットライタープラグ電源ケーブルを差し込みます。電源ケーブルの他端を車両のシガレットライターソケットに差し込みます。

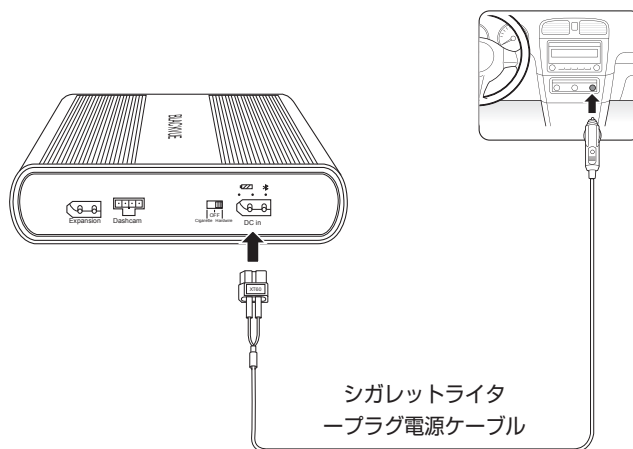

- b. 電源スイッチを「Cigarette」の位置にします。ステップ3に進みます。

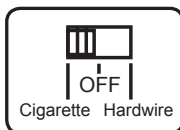

### ⚠ 注意

シガレットライタープラグ電源ケーブルを使用する場合は、スイッチを「Cigarette」に設定する必要があります。シガレットライタープラグ電源ケーブルを使用する場合にスイッチを「Hardwire」位置に設定すると、本製品が故障・過熱・点火する恐れがあります。

または

2. ハードワイヤー電源ケーブルを使用したハードワイヤー取り付け：  
a. Ultra BatteryのDC inポートにハードワイヤー電源ケーブルを差し込みます。

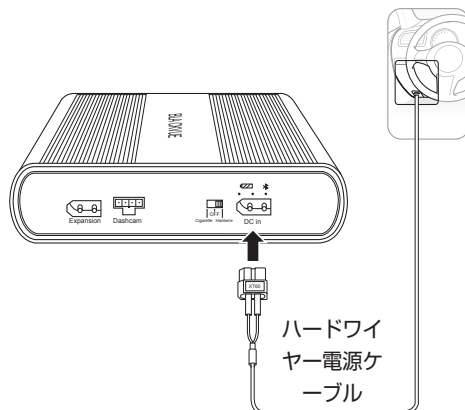

- b. 愛車の取扱説明書をご覧になり、車内ヒューズパネルで20A以上の**スイッチ経由**（アクセサリ電源）ヒューズを見つけてください。そのヒューズの例として、シガレットライターやカーステレオのヒューズスロットが挙げられます。

**⚠ 注意**

Ultra Batteryを**常時通電** (BATT) ヒューズに接続すると、車両のバッテリーが上がってしまう恐れがあります。

- c. 見つけた**スイッチ経由**ヒューズを取り外し、3個のヒューズタップのいずれかのヒューズと一致するか確認します。  
d. ヒューズタップのコネクター端に**ACC**ワイヤーを挿入します。圧着ツールかペンチを使用して、ワイヤーにコネクターを圧着します。

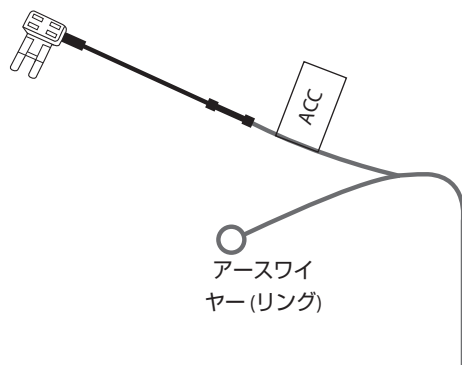

- e. ヒューズパネルから取り外したヒューズを、ヒューズタップのブレードに一番近いスロットに挿入します。
- f. ヒューズタップのブレードから一番遠いスロットに、新しいヒューズを挿入します。
- g. ヒューズパネルの空の**スイッチ経由**ヒューズスロットに、ヒューズタップを挿入します。
- h. アースワイヤー (リング) を、車体の露出した金属フレームに直接ねじ込まれているボルトなどのアースポイントに接続します。露出した金属フレームに、アースワイヤーを固定します (例：ボルトの下に固定する)。
- i. 電源スイッチを「**Hardwire**」の位置にします。

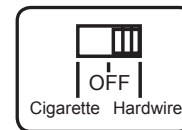
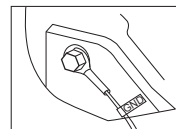

3. 「出力ケーブル」を、Ultra Batteryの**Dashcam**ポートに差し込みます。

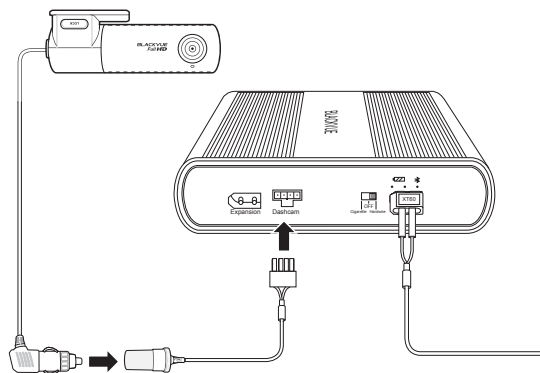

4. 車載カメラの電源プラグを、Ultra Batteryの「出力ケーブル」のシガレットライターソケットに差し込みます。

#### 注

電気的な接続を確実にするため、電気工用テープを巻きつけてプラグとソケットを束ねます。

5. プライツールを使ってフロントガラストリム/モールドの端を持ち上げ、その中に電源コードを入れ込みます。付属のマジックテープでUltra Batteryを適切な位置に固定します。

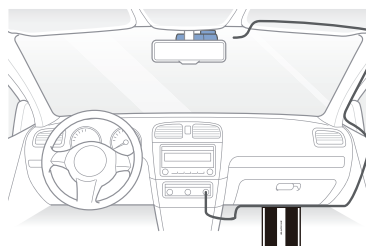

## ⚠ 注意

本製品を直射日光や熱源にさらさないでください。

## ▶ BlackVue Battery Managerアプリ

Google Play Store (Android) またはApple App Store (iOS) から**BlackVue Battery manager** アプリをダウンロードして電源や設定の管理を行います。



### Bluetooth経由でのUltra Batteryの接続

1. Ultra Batteryの電源を入れます。
  - シガレットライタープラグ電源ケーブルを使用する場合は、電源スイッチを**Cigarette**の位置に設定します。
  - ハードワイヤー電源ケーブルを使用する場合は、電源スイッチを**Hardwire**位置に設定します。
2. スマートフォンの**設定**に進み、**Bluetooth**をオンにします。
3. BlackVue Battery managerアプリを開きます。リストからUltra Batteryを選択します。Ultra Batteryが表示されない場合、**スキャン**をタップしてリストを更新してください。
  - Ultra Batteryには固有のBluetooth IDが記載されたステッカーが貼付されています。

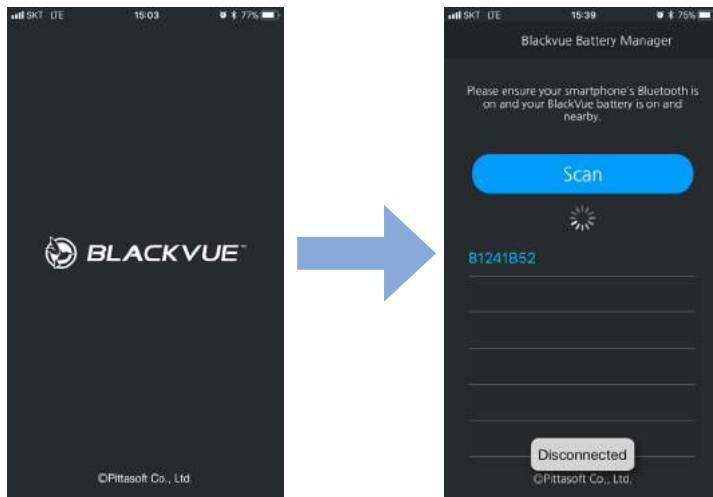

## バッテリー情報画面

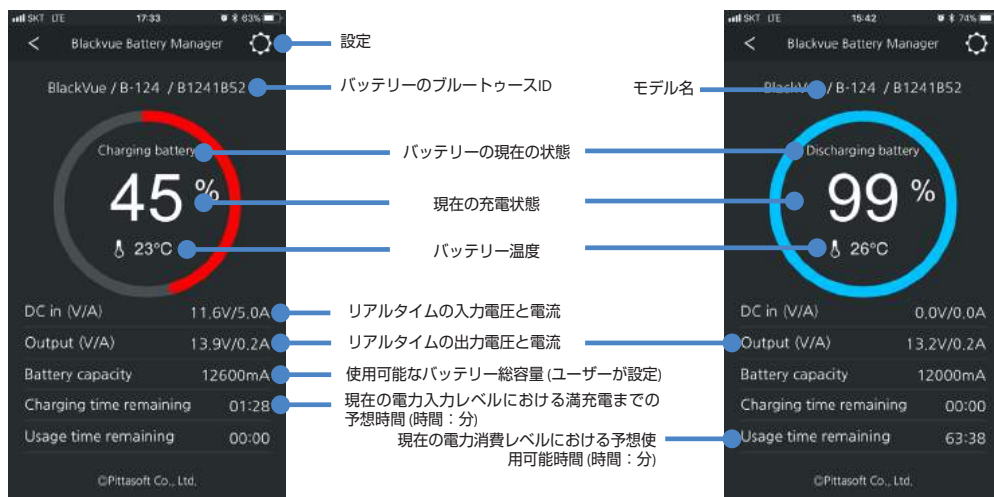

## バッテリー設定画面





## バッテリーの容量

バッテリーパックの個数	推奨バッテリー容量設定
1個 (Ultra)	6,000 mAh
1個 (Ultra) + 1個 (Expansion)	12,600 mAh
1個 (Ultra) + 2個 (Expansion)	19,200 mAh
1個 (Ultra) + 3個 (Expansion)	25,800 mAh
1個 (Ultra) + 4個 (Expansion)	32,400 mAh
1個 (Ultra) + 5個 (Expansion)	39,000 mAh

拡張バッテリーを1個追加するたびに、6,600 mAhずつ増やすようお勧めします。

### ▶ Power Magic Expansion Battery B-124E (別売)

Power Magic Expansion Battery B-124E (6,600 mAh / 84.5 Wh) を差し込むと簡単に使用可能時間を倍増することができます。Ultra BatteryとExpansion Battery1個を満充電すると、合計で最長56時間電源を供給することができます (3Whを消費する車載カメラを1台使用する場合)。充電時間は約1時間40分 (シガレットライタープラグの場合) / 60分 (ハードワイヤーの場合) です。

Expansion Batteryを1個以上追加する場合、BlackVue Battery managerアプリで、利用可能な総バッテリー容量を調整してください。

複数のExpansion Batteryを順次接続すると、使用可能時間をさらに増やすことができます。ただし、増設するたびに充電時間が長くなりますのでご注意ください。

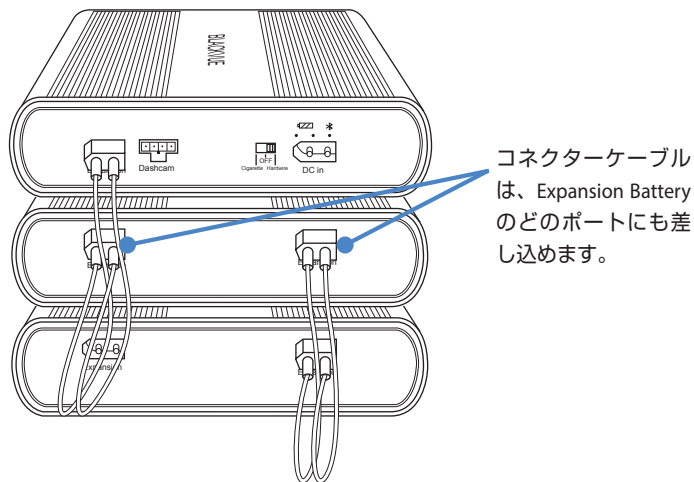

## 製品仕様

型式	Power Magic Ultra Battery B-124
色 / サイズ / 重量	黒 / 157 mm (幅) x 171 mm (長さ) x 39.5 mm (高さ) / 1.4 kg
バッテリーセルの形式	LiFePo4
入力電圧 / 電流	シガレットライタープラグ：12V~17V / 6.5 A (最大) ハードワイヤー：12V-17V / 13.5 A (最大)
充電電圧 / 電流	シガレットライタープラグ：14.6V / 5 A ハードワイヤー：14.6V / 9 A
充電時間	シガレットライタープラグ (標準5A充電)：約80分 ハードワイヤー (高速9A充電)：約40分
使用可能時間	最長28時間 (3Whを消費する車載カメラを1台使用する場合)
動作温度	充電温度：0 °C~45 °C (32 °F~113 °F)
	放電温度：-10 °C~60 °C (14 °F~140 °F)
	保存温度：-10 °C~60 °C (14 °F~140 °F)
高温カットオフ	約 80 °C (176 °F)
容量	12.8 V / 6,000 mAh / 76.8 Wh
出力電圧 / 電流	11V-14.5V / 2 A (最大)

## カスタマーサポート

カスタマーサポートや取扱説明書やアップデートなどについては、[www.blackvue.com](http://www.blackvue.com)をご覧ください。  
あるいは、カスタマーサポートのエキスパート ([cs@pittasoft.com](mailto:cs@pittasoft.com)) までご連絡ください

## 限定保証

- 本製品の保証期間は購入日より1か年です。
- 適切な使用状態で保証期間内に製品が故障した場合には、弊社サービスセンターにて無償で製品を修理致します。
- 本製品を分解・変更・改造すると保証が無効になります。
- 保証期間内であっても、不適切な使用によって生じた不具合や問題の修復や修理の費用は、お客様に負担していただきます。
- メーカーでは、製品の誤用によって生じた損害や損傷について、一切責任を負いません。

## ► BlackVue Power Magic Ultra Battery B-124

La batterie Power Magic Ultra Battery est conçue pour alimenter votre dashcam BlackVue en mode parking pour une période prolongée sans utiliser la batterie de votre véhicule.

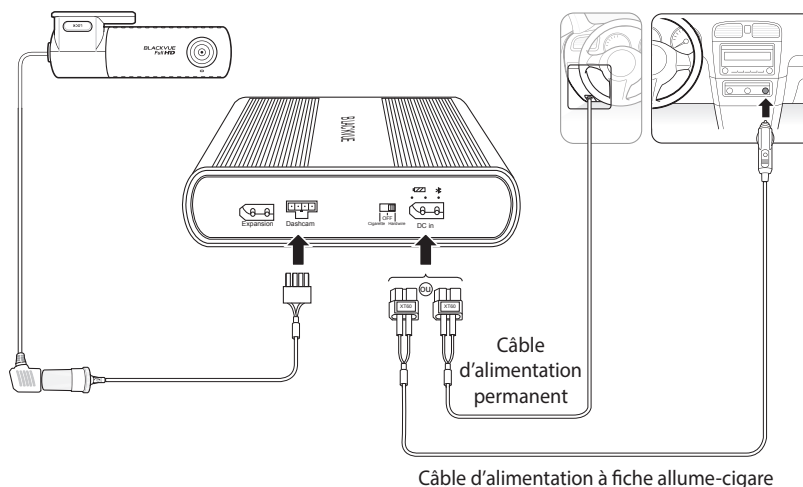

## ► Instructions relatives à la sécurité

Une utilisation incorrecte de la batterie Power Magic Ultra Battery peut produire de mauvaises performances et entraîner une surchauffe, un départ de feu, une explosion, etc. Pour utiliser le produit correctement, veuillez respecter les instructions suivantes :

- Familiarisez-vous avec le contenu du manuel d'utilisation avant d'utiliser le produit.
- Utilisez uniquement les câbles BlackVue d'origine fournis par le fabricant. Pour obtenir un câble de remplacement, contactez le service client ou votre distributeur le plus proche.
- Utilisez uniquement le produit pour alimenter une dashcam.
- Ne pas exposer le produit à la lumière directe du soleil ou à la chaleur.
- Ne pas exposer à des températures élevées.
- Ne pas utiliser une multiprise (adaptateur) pour allume-cigare avec ce produit.
- Ne pas placer le produit dans un four à micro-ondes ou dans un environnement sous haute pression.
- Ne pas réparer ou modifier le produit vous-même.
- Ne pas jeter la batterie ou la soumettre à un choc physique.
- Ne pas démonter, compresser ou percer le produit.
- Ne pas utiliser le produit dans un environnement électrostatique, cela risquerait d'affecter le fonctionnement des circuits de protection de la batterie.
- Si le produit émet une odeur inhabituelle lorsque vous l'utilisez, débranchez-le immédiatement et contactez le service client ou votre distributeur le plus proche.

- Si la batterie gonfle, arrêtez immédiatement d'utiliser le produit. Contactez le service client ou votre distributeur le plus proche.
- Tenez le produit à l'écart des enfants et des animaux de compagnie.
- Faites attention à ce qu'aucun objet métallique n'entre en contact avec les bornes des câbles d'alimentation et de sortie.
- Assurez-vous que la batterie n'entre pas en contact avec de l'eau ou d'autres liquides.
- Pittasoft Co., Ltd. ne peut être tenue responsable des dommages causés par le démontage, l'ouverture ou la modification du produit.

## Élimination du bloc-batterie

1. Tous les produits électriques et électroniques doivent être éliminés séparément des déchets ménagers en passant par les installations de collecte désignées par le gouvernement ou les autorités locales. Contactez les autorités locales pour en apprendre davantage sur les options de mise au rebut et de recyclage disponibles dans votre région.
2. Ne pas incinérer ou exposer au feu. L'exposition à une chaleur excessive est susceptible de causer un incendie ou une explosion.

## Composants

Vérifiez que la boîte contient chacun des éléments suivants avant d'installer la batterie Power Magic Ultra Battery B-124.



Power Magic Ultra  
Battery B-124



Manuel d'utilisation

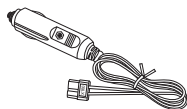

Câble d'alimentation  
à fiche allume-cigare

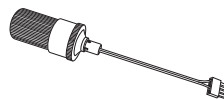

Câble de sortie pour  
dashcam (prise allume-cigare)



Câble d'alimentation  
permanent

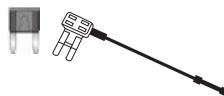

Kit de raccords à fusible  
(3 types)

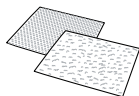

Bandes velcro (2 EA)

## Remarque



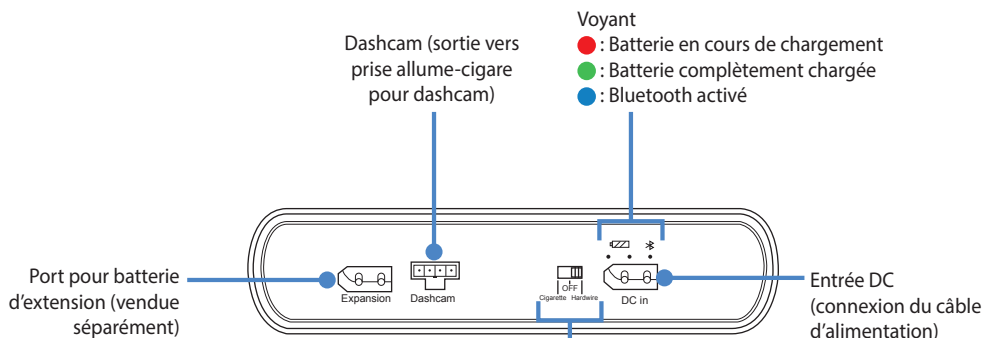
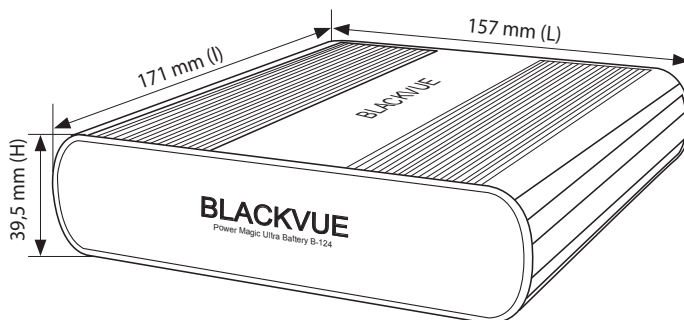

















La batterie Power Magic Expansion Battery B-124E est fournie avec un câble de connexion au lieu du kit de câbles/raccords à fusible ci-dessus.



**Interrupteur d'alimentation**

- Cigarette : Choisissez ce mode lorsque la batterie Ultra Battery est alimentée par une prise allume-cigare à l'aide d'un câble d'alimentation à fiche allume-cigare (chargement standard 5 A)
- Hardwire : Choisissez ce mode lorsque la batterie Ultra Battery est connectée de manière permanente à la boîte à fusibles du véhicule à l'aide d'un câble d'alimentation permanent (chargement rapide 9 A)
- Désactivé: Éteint la batterie Ultra Battery

## » Voyants et signaux sonores

	Voyant			Signal sonore*	
Allumée				Les 3 voyants s'allument simultanément, puis s'éteignent un par un.	Quatre bips
Commence à charger				Le voyant rouge clignote pendant 5 secondes	Un bip
Chargement				Le voyant rouge est allumé	
Pleinement chargée				Le voyant vert est allumé	
Bluetooth connecté				Le voyant bleu est allumé	
Avertissement de faible tension d'entrée				Les voyants rouge et vert clignotent ensemble	
Avertissement de surchauffe				Le voyant rouge et le voyant vert clignotent alternativement	Un bip par seconde

\* Les signaux sonores peuvent être désactivés via Bluetooth à l'aide de l'application de gestion BlackVue Battery.

## » Caractéristiques du produit

Charge pendant que vous conduisez. Alimente votre dashcam lorsque vous êtes stationné(e).

- Jusqu'à 28 heures d'alimentation pour 40 minutes de chargement (pour une dashcam qui utilise 3 Wh et avec une installation câblée permanente).
- Compatible avec deux méthodes d'installation :
  - Installation temporaire – prise et fiche allume-cigare ordinaires (chargement standard 5 A) ; ou
  - Installation câblée permanente - prise allume-cigare ordinaire et câble de raccordement (chargement rapide 9 A)
- Doublez facilement la durée d'utilisation en branchant une batterie secondaire (vendue séparément)
- Réglez les paramètres via Bluetooth à l'aide de l'application pour smartphone fournie
- Compatible avec les systèmes électriques 12 V de voitures.
- Circuits de protection de la batterie pour plus de sécurité et une durée de vie prolongée.
- Chargez votre batterie Ultra Battery et alimentez votre dashcam simultanément lorsque vous conduisez.
- La dashcam s'alimente automatiquement à partir de la batterie Ultra Battery lorsque le moteur est coupé.
- Durée de vie de la batterie : Conçue pour subir 1 500 cycles de chargement complets avant que la batterie ne chute en dessous de 80 % de sa capacité d'origine.
- La fonction de sécurité en cas de surchauffe éteint la batterie si la température interne atteint 80 °C.
- Lorsqu'elle est éteinte, la batterie Ultra Battery reste chargée pendant plus d'un an.

## ► Guide d'installation

1. Réglez l'interrupteur d'alimentation sur la position OFF.

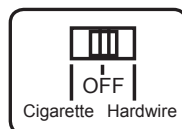

### 2. Pour les installations temporaires utilisant un *câble d'alimentation à fiche allume-cigare* :

- a. Branchez le *câble d'alimentation à fiche allume-cigare* dans le port **DC in** de la batterie Ultra Battery. Branchez l'autre extrémité du câble d'alimentation dans la prise allume-cigare du véhicule.

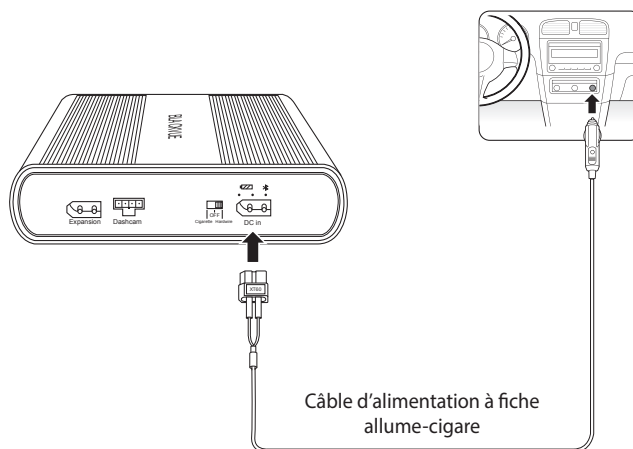

- b. Réglez l'alimentation sur la position **Cigarette**. Passez à l'étape 3.



### ⚠ Mise en garde

Lorsque vous utilisez un *câble d'alimentation à fiche allume-cigare*, vous devez régler l'interrupteur sur **Cigarette**. Si vous réglez l'interrupteur sur la position **Hardwire** lorsque vous utilisez un *câble d'alimentation à fiche allume-cigare*, le produit risque d'être endommagé, de surchauffer, de prendre feu, etc.

ou

2. **Pour une installation câblée utilisant un câble d'alimentation permanent :**

- a. Branchez le *câble d'alimentation permanent* dans le port **DC in** de la batterie Ultra Battery.

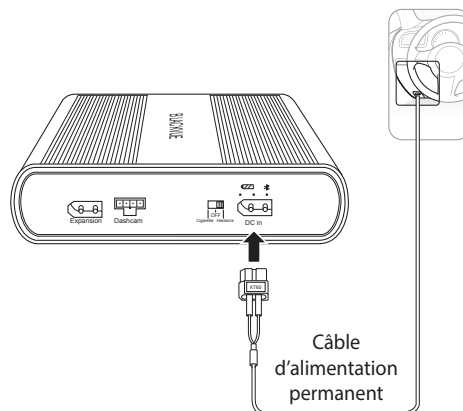

- b. En vous référant au guide du propriétaire de votre véhicule, identifiez un fusible **alimenté uniquement lorsque le moteur est en route** (permutant) de plus de 20 A dans votre boîte à fusibles intérieure. Des exemples types sont les emplacements à fusible de l'allume-cigare et de l'autoradio de votre voiture.

**⚠ Mise en garde**

Si vous connectez la batterie Ultra Battery à un fusible **alimenté constamment** (permanent), vous risquez de vider la batterie de votre véhicule.

- c. Retirez le fusible **permutant** et trouvez l'un des trois raccords à fusible dont le type correspond.
- d. Insérez le fil **ACC** dans le connecteur du raccord à fusible. Utilisez un outil de sertissage ou une pince pour sertir le connecteur sur le fil.

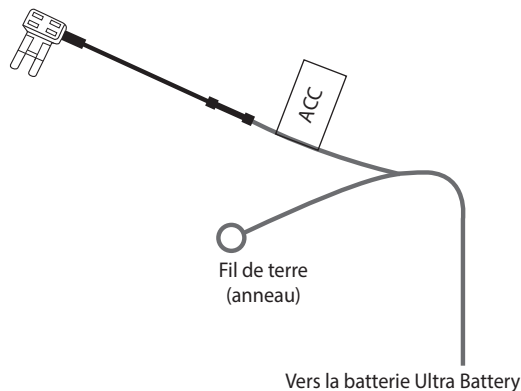



- e. Insérez le fusible que vous avez retiré de la boîte à fusibles dans l'emplacement le plus proche des lames sur le raccord à fusible.
- f. Insérez un nouveau fusible dans l'emplacement le plus éloigné des lames du raccord à fusible.
- g. Insérez le raccord à fusible dans l'emplacement pour fusible **permutant** vide dans la boîte à fusibles.
- h. Connectez le fil de terre (anneau) à un point de masse, tel qu'un boulon, qui se trouve directement sur une partie de métal nu du châssis du véhicule. Fixez le fil de terre au châssis de métal nu (par exemple en le fixant sous le boulon).
- i. Réglez l'interrupteur d'alimentation sur la position **Hardwire**.

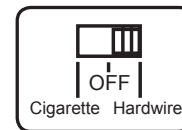
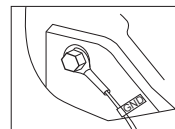

3. Branchez le « câble de sortie » dans le port indiqué **Dashcam** sur la batterie Ultra Battery.

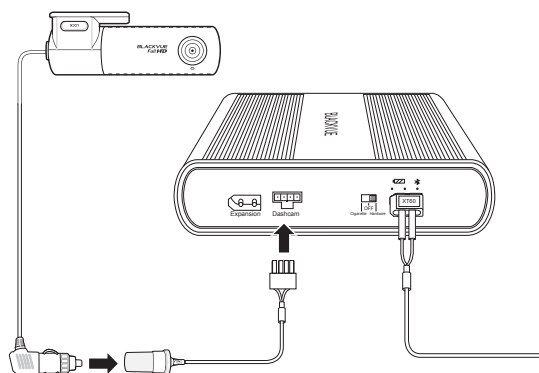

4. Branchez la fiche d'alimentation de votre dashcam dans la prise allume-cigare sur le « câble de sortie » de la batterie Ultra Battery.

#### Remarque

Pour assurer un bon contact électrique, vous pouvez utiliser du ruban isolant pour scotcher ensemble la fiche et la prise.

5. Servez-vous de l'outil de levier pour soulever la garniture du pare-brise et insérez-y le cordon d'alimentation. Utilisez les bandes velcro fournies pour fixer la batterie Ultra Battery en place

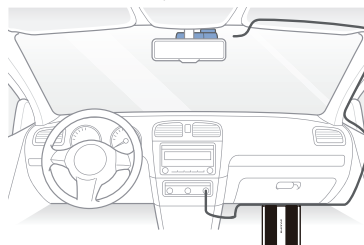

## **Mise en garde**

Ne pas exposer le produit à la lumière directe du soleil et/ou à la chaleur.

## **Application de gestion BlackVue Battery**

Téléchargez l'application de gestion **BlackVue Battery** depuis le Google Play Store (Android) ou l'App Store d'Apple (iOS) afin de gérer l'alimentation et les réglages.



### **Connexion à la batterie Ultra Battery via Bluetooth**

1. Allumez la batterie Ultra Battery.
  - Si vous utilisez un le *câble d'alimentation à fiche allume-cigare*, réglez l'interrupteur d'alimentation sur la position **Cigarette**.
  - Si vous utilisez le *câble d'alimentation permanent*, réglez l'interrupteur d'alimentation sur la position **Hardwire**.
2. Ouvrez le menu **Paramètres** de votre smartphone et activez le **Bluetooth**.
3. Ouvrez l'application de gestion BlackVue Battery. Sélectionnez votre batterie Ultra Battery dans la liste. Si votre batterie Ultra Battery ne s'affiche pas, appuyez sur **Rechercher** pour actualiser la liste.
  - Une étiquette portant un identifiant Bluetooth unique est apposée sur chaque batterie Ultra Battery.

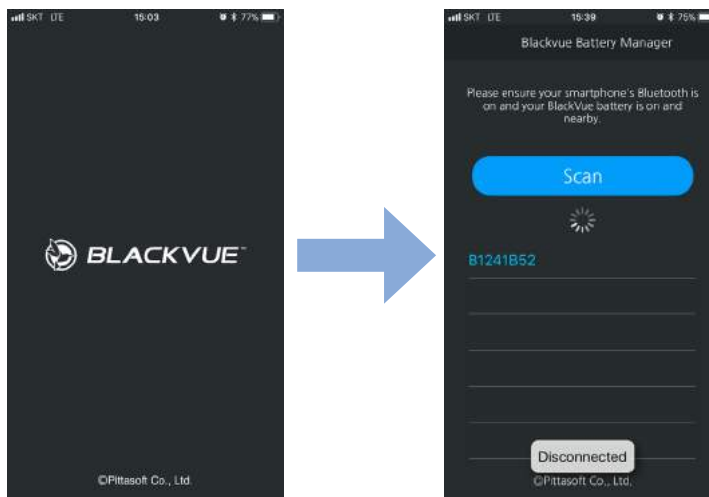

## Écran d'information de la batterie

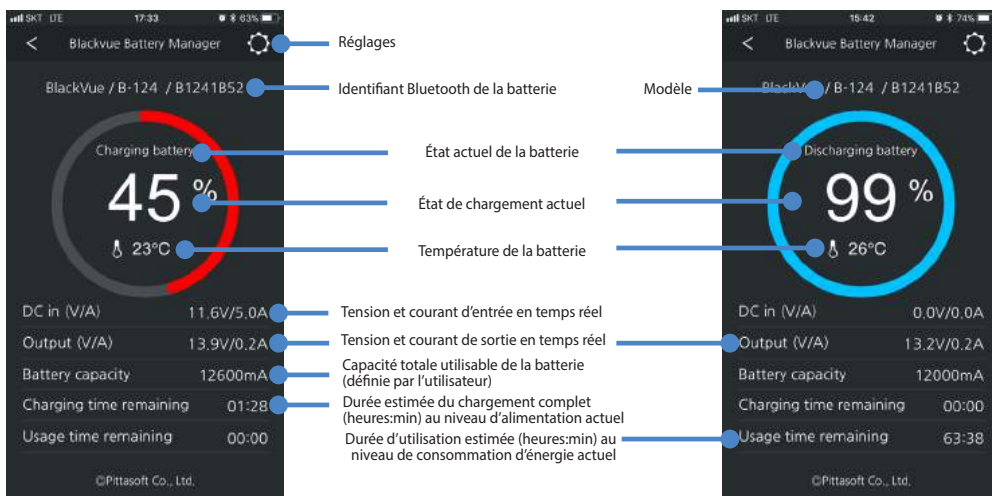

FRANÇAIS

## Écran de réglage de la batterie

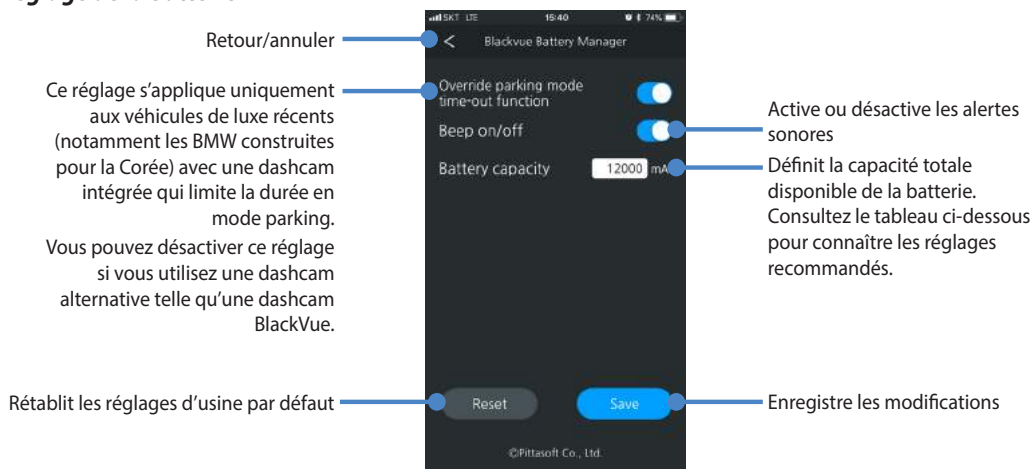

## Capacité de la batterie

Nombre de blocs-batteries	Réglage de capacité de batterie recommandé
1 (Ultra)	6 000 mAh
1 (Ultra) + 1 (extension)	12 600 mAh
1 (Ultra) + 2 (extension)	19 200 mAh
1 (Ultra) + 3 (extension)	25 800 mAh
1 (Ultra) + 4 (extension)	32 400 mAh
1 (Ultra) + 5 (extension)	39 000 mAh

Pour chaque batterie d'extension supplémentaire, nous conseillons d'augmenter de 6 600 mAh.

### ► Batterie Power Magic Expansion Battery B-124E (vendue séparément)

Doublez facilement la durée d'utilisation en branchant une batterie d'extension Power Magic Expansion Battery B-124E (6 600 mAh / 84,5 Wh). Lorsque la batterie Ultra Battery et la batterie d'extension sont complètement chargées, elles peuvent alimenter la dashcam pour un maximum de 56 heures au total (pour une seule dashcam qui consomme 3 Wh). La durée de chargement est d'environ 1 heure et 40 minutes (prise allume-cigare)/60 minutes (câblage permanent).

Lorsque vous ajoutez une ou plusieurs batteries d'extension, veuillez ajuster la capacité de batterie totale disponible à l'aide de l'application de gestion BlackVue Battery.

Plusieurs batteries d'extension peuvent être connectées en série afin de prolonger la durée d'utilisation. Veuillez noter que la durée de chargement augmentera également en conséquence.

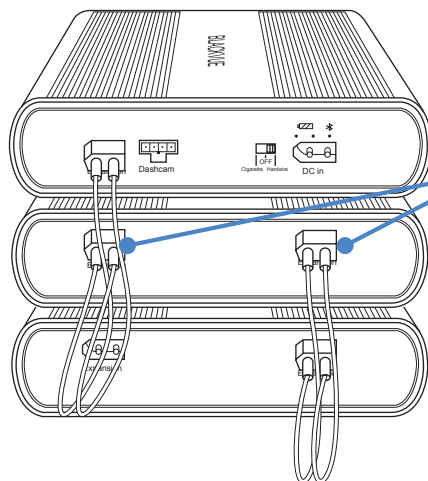

Le câble de connexion peut être branché dans n'importe quel port sur la batterie d'extension.

## ► Caractéristiques du produit

<b>Modèle</b>	Power Magic Ultra Battery B-124
<b>Couleur/Taille/Poids</b>	Noir / 157 mm (L) x 171 mm (l) x 39,5 mm (H) / 1,4 kg
<b>Type de batterie</b>	LiFePo4
<b>Tension/courant d'entrée</b>	Fiche allume-cigare : 12 V-17 V / 6,5 A (max.) Câblage permanent : 12 V-17 V / 13,5 A (max.)
<b>Tension/courant de chargement</b>	Fiche allume-cigare : 14,6 V / 5 A Câblage permanent : 14,6 V / 9 A
<b>Durée de chargement</b>	Fiche allume-cigare (chargement standard 5 A) : Environ 80 min Câble permanent (chargement rapide 9 A) : Environ 40 min
<b>Autonomie</b>	Jusqu'à 28 heures (pour une seule dashcam qui consomme 3 Wh)
<b>Température de fonctionnement</b>	Température de chargement : 0 °C – 45 °C (32 °F – 113 °F)
	Température de déchargement : -10 °C – 60 °C (14 °F – 140 °F)
	Température de stockage -10 °C – 60 °C (14 °F – 140 °F)
<b>Arrêt en cas haute température</b>	Env. 80 °C (176 °F)
<b>Capacité</b>	12,8 V / 6 000 mAh / 76,8 Wh
<b>Tension/courant de sortie</b>	11 V-14,5 V / 2 A (max.)

## ► Service client

Pour contacter le service client et obtenir les manuels et les mises à jour, rendez-vous sur [www.blackvue.com](http://www.blackvue.com).

Vous pouvez également envoyer un e-mail à un expert du service client à l'adresse [cs@pittasoft.com](mailto:cs@pittasoft.com)

## ► Garantie limitée

- La période de garantie de ce produit est d'un an à compter de la date d'achat.
- Si le produit tombe en panne dans le cadre d'une utilisation normale et correcte au cours de la période de garantie, notre centre d'entretien réparera le produit gratuitement.
- Tout démontage et toute modification ou altération du produit annulera la garantie.
- Le coût de la réparation d'un dysfonctionnement ou d'un problème causé par un usage incorrect au cours de la période de garantie est susceptible d'être facturé au client.
- Le fabricant ne pourra être tenu responsable en cas de pertes ou de dommages causés par l'utilisation incorrecte du produit.

## ▶ BlackVue Power Magic Ultra Battery B-124

Power Magic Ultra Battery ได้รับการออกแบบมาเพื่อจ่ายพลังงานกล้องติดรถ BlackVue ในโหมดจอดรถเป็นเวลานานโดยไม่ต้องใช้แบตเตอรี่รถยนต์

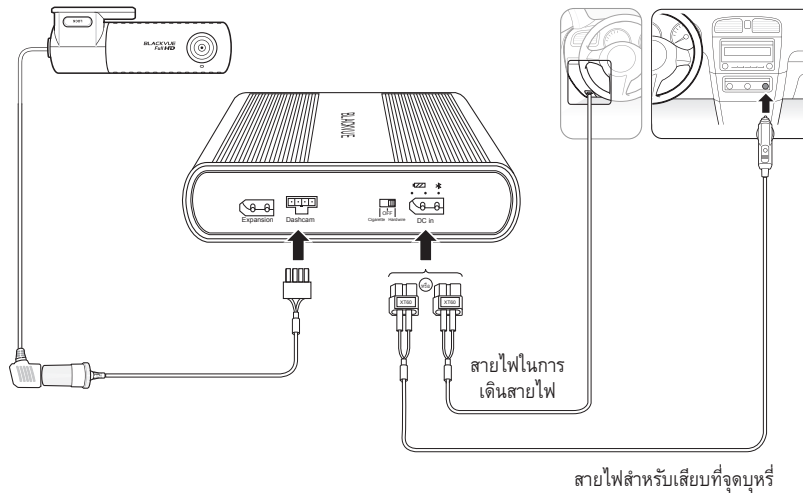

## ▶ คำแนะนำเพื่อความปลอดภัย

การใช้ Power Magic Ultra Battery อย่างไม่ถูกต้องอาจทำให้ประสิทธิภาพไม่ดีและอาจทำให้เกิดความร้อนสูง เกิดการเผาไหม้ เกิดการระเบิด ฯลฯ เพื่อให้ใช้งานผลิตภัณฑ์อย่างถูกต้องโปรดปฏิบัติตามคำแนะนำต่อไปนี้:

- ทำความคุ้นเคยกับเนื้อหาของคู่มือผู้ใช้ก่อนที่จะใช้ผลิตภัณฑ์
- ใช้สายเคเบิล BlackVue ดั้งเดิมที่ได้มาจากผู้ผลิตเท่านั้น หากต้องการเปลี่ยนอะไหล่โปรดติดต่อฝ่ายบริการลูกค้าหรือตัวแทนจำหน่ายใกล้บ้านท่าน
- ใช้ผลิตภัณฑ์นี้เพื่อจ่ายไฟให้กล้องติดรถเท่านั้น
- อย่าปล่อยให้ผลิตภัณฑ์ถูกแสงแดดหรือแหล่งความร้อน
- อย่าปล่อยให้ผลิตภัณฑ์มีอุณหภูมิสูงเกินไป
- อย่าใช้อุปกรณ์แบบช็อกเก็ตที่จุดบุหรี่หลายตัว (อะแดปเตอร์) กับผลิตภัณฑ์นี้
- อย่าวางผลิตภัณฑ์ไว้ในเตาไมโครเวฟหรือวางไว้ในสภาวะที่มีแรงดันสูง
- อย่าซ่อมหรือดัดแปลงผลิตภัณฑ์ด้วยตนเอง
- อย่าโยนแบตเตอรี่หรือทำให้เกิดการกระแทก
- อย่าถอดแยกชิ้นส่วน บีบอัด หรือเจาะผลิตภัณฑ์
- ห้ามใช้ผลิตภัณฑ์ในสภาพที่มีไฟฟ้าสถิตเนื่องจากอาจส่งผลกระทบต่อการทำงานของวงจรป้องกันแบตเตอรี่

- หากผลิตภัณฑ์ส่งกลับผิดประเภทระหว่างการใช้งาน ให้ถอดปลั๊กทันทีและติดต่อฝ่ายบริการลูกค้าหรือตัวแทนจำหน่ายใกล้บ้านคุณ
- ถ้าแบตเตอรี่รวมให้หยุดใช้ผลิตภัณฑ์ทันที โปรดติดต่อฝ่ายบริการลูกค้าหรือตัวแทนจำหน่ายใกล้บ้านท่าน
- เก็บผลิตภัณฑ์ให้พ้นมือเด็กและสัตว์เลี้ยง
- อย่าปล่อยให้วัตถุที่เป็นโลหะสัมผัสกับขั้วสายไฟและสายสัญญาณ
- ตรวจสอบให้แน่ใจว่าแบตเตอรี่ไม่ได้สัมผัสกับน้ำหรือของเหลวอื่น ๆ
- บริษัท Pittasoft ไม่รับผิดชอบความเสียหายที่เกิดจากการถอดประกอบ เปิด หรือดัดแปลงผลิตภัณฑ์

## การกำจัดแบตเตอรี่

1. ควรกำจัดผลิตภัณฑ์ไฟฟ้าและอิเล็กทรอนิกส์ทั้งหมดแยกจากขยะทั่วไป โดยผ่านระบบจัดเก็บขยะโดยเฉพาะซึ่งรัฐบาลหรือเจ้าหน้าที่ในท้องถิ่นกำหนด ควรติดต่อเจ้าหน้าที่ท้องถิ่นเพื่อเรียนรู้เกี่ยวกับตัวเลือกการกำจัดและรีไซเคิลที่มีอยู่ในพื้นที่ของคุณ
2. อย่าเผาหรือปล่อยให้ถูกเปลวไฟ การสัมผัสกับความร้อนสูงอาจทำให้เกิดไฟไหม้หรือระเบิดได้

## ส่วนประกอบ

ควรตรวจสอบกล่องผลิตภัณฑ์ว่ามีรายการต่อไปนี้ครบถ้วนก่อนติดตั้ง Power Magic Ultra Battery B-124



Power Magic  
Ultra Battery B-124



คู่มือผู้ใช้

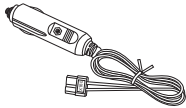

สายไฟสำหรับเสียบที่จุดบุหรี่

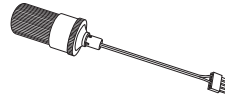

สายสัญญาณสำหรับกล่องติดตั้ง  
(ซ็อกเก็ตที่จุดบุหรี่)

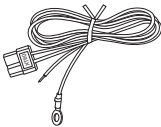

สายไฟในการเดินสายไฟ

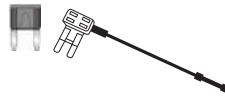

ชุดพิวส์ (3 ชนิด)

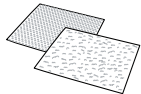

แถบ Velcro (2 EA)

## หมายเหตุ

Power Magic Expansion Battery B-124E มีมาพร้อมกับสายเคเบิลแทนชุดสายเคเบิล/พิวส์ข้างต้น

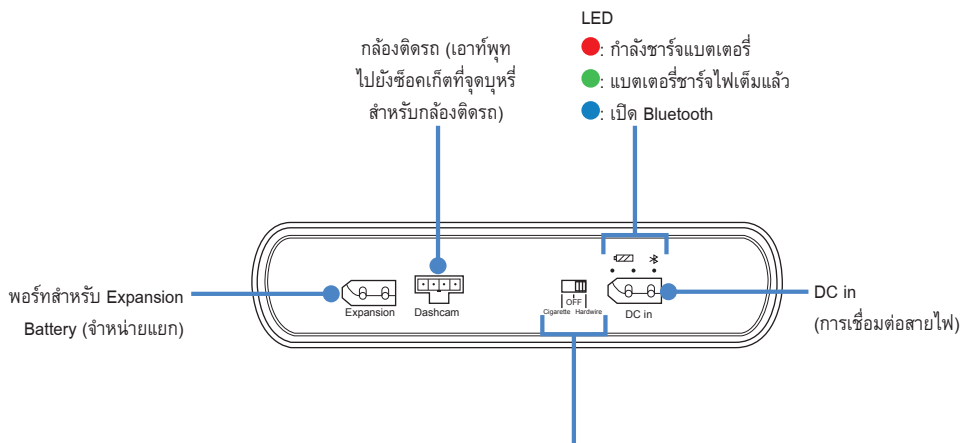
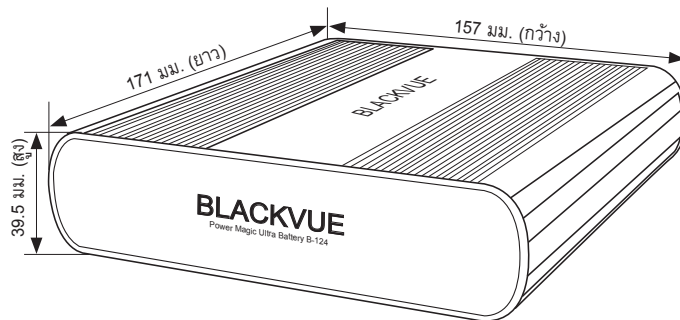





สวิตช์เปิด/ปิด

- Cigarette: เลือกตัวเลือกนี้เมื่อใช้ Ultra Battery จากเต้ารับที่จุดบุหรี่โดยใช้สายไฟเสียบที่จุดบุหรี่ (การชาร์จแบบมาตรฐาน 5A)
- Hardwire: เลือกตัวเลือกนี้เมื่อใช้ Ultra Battery จากการเดินสายจากแผงพิวส์ของรถโดยใช้สายไฟที่เดินสาย (การชาร์จอย่างรวดเร็ว 9A)
- ปิด: ปิด Ultra Battery

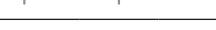

## ไฟแสดงผล LED และเสียงบี๊พ

	LED	เสียงบี๊พ*	
เปิดเครื่อง		ไฟ LED เปิดหมดทั้ง 3 ดวงจากนั้นปิดไฟที่ละดวง	เสียงบี๊พสี่ครั้ง
เริ่มการชาร์จ		ไฟ LED สีแดงกะพริบ 5 วินาที	เสียงบี๊พครั้งเดียว
กำลังชาร์จ		ไฟ LED สีแดงเปิดอยู่	
ชาร์จเต็มแล้ว		ไฟ LED สีเขียวเปิดอยู่	
เชื่อมต่อ Bluetooth แล้ว		ไฟ LED สีน้ำเงินเปิดอยู่	
ค่าเตือนแรงดันอินพุตต่ำ		ไฟ LED สีแดงและสีเขียวกะพริบพร้อมกัน	
ค่าเตือนความร้อนสูง		ไฟ LED สีแดงและสีเขียวกะพริบสลับกัน	มีเสียงบี๊พทุกวินาที

\* สามารถปิดใช้งานเสียงบี๊พได้ทาง Bluetooth โดยใช้แอปตัวจัดการ BlackVue Battery

## คุณสมบัติของผลิตภัณฑ์

การชาร์จไฟในขณะขับรถ จ่ายไฟให้กล้องติดรถในขณะจอด

- ใช้พลังงานได้สูงสุด 28 ชั่วโมงโดยการชาร์จ 40 นาที (จากการใช้กล้องติดรถที่ใช้ 3 Wh และติดตั้งแบบเดินสาย)
- ใช้งานโดยติดตั้งได้ 2 วิธี:
  - ติดตั้งแบบ DIY - ซ็อกเก็ตและปลั๊กที่จุดบุหรี่แบบมาตรฐาน (ชาร์จไฟมาตรฐาน 5A) หรือ
  - ติดตั้งแบบเดินสาย - ซ็อกเก็ตที่จุดบุหรี่แบบมาตรฐานและเดินสายไฟ (ชาร์จไฟแบบเร็ว 9A)
- เพิ่มระยะเวลาการใช้งานได้อย่างง่ายดายโดยเสียบปลั๊ก Expansion Battery (แยกจำหน่าย)
- กำหนดค่าผ่าน Bluetooth โดยใช้แอปสมาร์ตโฟนร่วมด้วย
- ใช้งานร่วมกับระบบไฟพาร์กยอนด์ 12V ได้
- วงจรป้องกันแบตเตอรี่เพื่อเพิ่มความปลอดภัยและยืดอายุการใช้งานแบตเตอรี่
- ชาร์จ Ultra Battery และจ่ายไฟกล้องติดรถพร้อมกันในขณะขับรถ
- เอาท์พุทกำลังไฟจะสลับมาใช้พลังงานจาก Ultra Battery โดยอัตโนมัติเมื่อเครื่องยอนด์ดับ
- อายุการใช้งานแบตเตอรี่: มีอัตราการใช้งาน 1,500 รอบการชาร์จ/ชาร์จใหม่ก่อนที่ความจุของแบตเตอรี่จะลดลงต่ำกว่า 80% ของความจุเดิม
- ฟังก์ชันตัดการทำงานเมื่ออุณหภูมิสูงจะปิดแบตเตอรี่ หากอุณหภูมิภายในสูงถึง 80 °C (176 °F)
- เมื่อสวิตช์อยู่ที่ OFF, Ultra Battery จะยังเก็บประจุไฟไว้ได้นานกว่า 1 ปี

## คู่มือการติดตั้ง

1. กดสวิตช์เปิด/ปิดไปที่ตำแหน่ง OFF

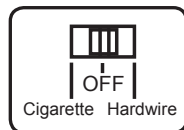

2. สำหรับการติดตั้ง DIY โดยใช้ สายไฟเสียบที่จุดบุหรี่:

- a. เสียบปลั๊กสายไฟเสียบที่จุดบุหรี่ ลงในพอร์ต DC in ของ Ultra Battery เสียบปลายสายอีกฝั่งเข้ากับเต้ารับที่จุดบุหรี่ของรถยนต์

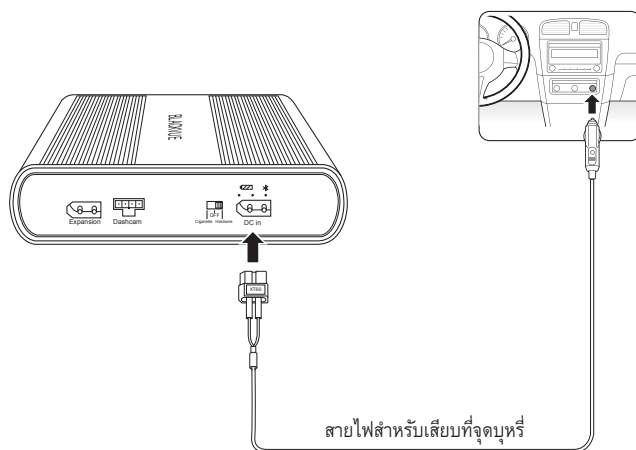

- b. กดสวิตช์เปิด/ปิดไปที่ตำแหน่ง **Cigarette** ดำเนินการต่อในขั้นตอน 3

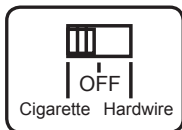

### ⚠️ ข้อควรระวัง

เมื่อใช้ สายไฟที่เสียบที่จุดบุหรี่ คุณต้องตั้งค่าสวิตช์เป็น **Cigarette** หากคุณตั้งสวิตช์ไปที่ตำแหน่ง **Hardwire** เมื่อใช้ สายไฟที่เสียบที่จุดบุหรี่ อาจทำให้เกิดอันตรายที่ทำงานผิดพลาด ความร้อนสูง เกิดเปลวไฟ เป็นต้น

หรือ

2. สำหรับการติดตั้งแบบเดินสายโดยใช้วิธีเดินสายไฟ:
  - a. เสียบปลั๊กสายไฟแบบเดินสาย ลงในพอร์ต **DC in** ของ Ultra Battery

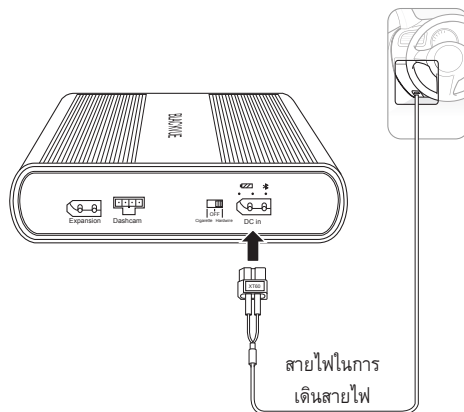

- b. โปรดดูคู่มือผู้ใช้งานรถยนต์ โดยระบุฟิวส์ สวิตช์ (กำลังไฟเสริม) ที่มีขนาดมากกว่า 20A ในแผงฟิวส์ภายใน ตัวอย่างทั่วไปเช่นช่องจุดบุหรี่และช่องฟิวส์สตาร์ทเครื่องยนต์.

**⚠️ ข้อควรระวัง**

หากคุณเชื่อมต่อ Ultra Battery เข้ากับฟิวส์กำลังไฟคงที่ (BATT) อาจทำให้แบตเตอรี่รถยนต์หมดกำลังไฟ

- c. ถอดฟิวส์ สวิตช์ ที่ระบุและจับคู่กับฟิวส์ 3 ตัวที่เป็นประเภทเดียวกัน
      - d. เสียบสาย **ACC** เข้ากับช่องเสียบเชื่อมต่อของฟิวส์ ใช้เครื่องมือหนีบหรือคีมเพื่อหนีบขั้วต่อเข้ากับสายไฟ

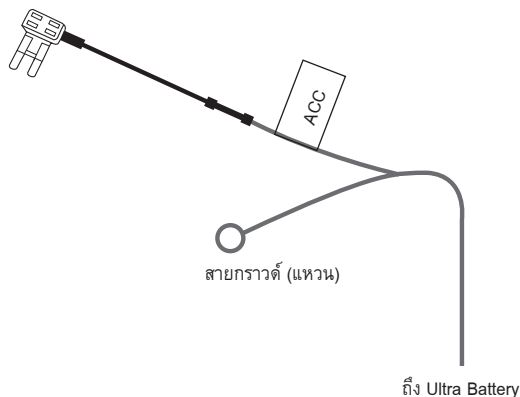

- e. ใส่พิวส์ที่คุดถอดออกจากแผงพิวส์เข้าไปในช่องที่ใกล้กับขาพิวส์บนแถบพิวส์มากที่สุด
- f. ใส่พิวส์ใหม่เข้ากับช่องที่อยู่ห่างจากขาพิวส์มากที่สุด
- g. ใส่พิวส์ลงในช่องพิวส์สวิตช์ที่ว่างเปล่าในแผงพิวส์
- h. เชื่อมต่อสายกราวด์ (แหวน) กับจุดลงกราวด์ เช่น โบริดต์ซึ่งอยู่ตรงส่วนที่เป็นโลหะของโครงรถโดยตรง ยึดสายดินเข้ากับโครงโลหะเปล่า (ตัวอย่างเช่น ยึดไว้ใต้สลัก).
- i. กดสวิตช์เปิด/ปิดไปที่ตำแหน่ง **Hardwire**

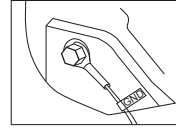

3. เสียบ 'สายเคเบิลเอาต์พุต' ลงในพอร์ตที่ชื่อ **Dashcam** บน Ultra Battery

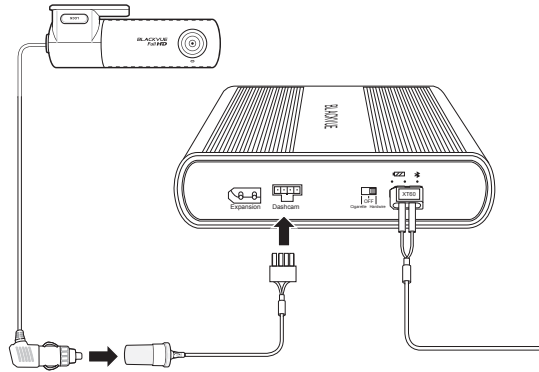

4. เสียบปลั๊กไฟกล่องติดรถเข้ากับเต้ารับที่จุดบุหรี่บนสายเคเบิลของ Ultra Battery



#### หมายเหตุ

เพื่อให้ได้หน้าสัมผัสไฟฟ้าที่ดีที่สุด คุณสามารถใช้เทปไฟฟ้าเพื่อรัดปลั๊กและเต้ารับเข้าด้วยกัน.

5. ใช้เครื่องมือจิกขบขบซิลยางกระจกหน้ารถ/คอนโซล แล้วซ่อนสายไฟให้เรียบร้อย ใช้แถบ Velcro ที่ให้มาเพื่อติดยึด Ultra Battery ให้แน่น

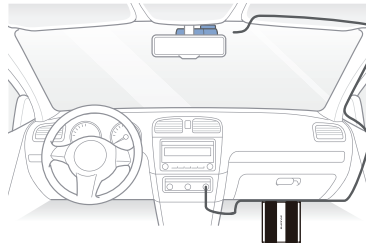

#### ข้อควรระวัง

อย่าปล่อยให้ผลิตภัณฑ์ถูกแสงแดดและ/หรือแหล่งความร้อน

## ▶ แอป BlackVue Battery Manager

ดาวน์โหลดแอป **BlackVue Battery Manager** จาก Google Play Store (Android) หรือ Apple App Store (iOS) เพื่อจัดการกำลังไฟและการตั้งค่า



### การเชื่อมต่อ Ultra Battery ผ่าน Bluetooth

1. เปิด Ultra Battery
  - ถ้าคุณใช้ สายไฟเสียบที่จุดบุหรี่ ให้กดสวิตช์เปิด/ปิดไปที่ตำแหน่ง **Cigarette**
  - ถ้าคุณใช้ สายไฟแบบเดินสาย ให้กดสวิตช์เปิด/ปิดไปที่ตำแหน่ง **Hardware**
2. ไปที่ การตั้งค่า ของสมาร์ตโฟนแล้วเปิด **Bluetooth**
3. เปิดแอป BlackVue Battery Manager เลือก Ultra Battery จากรายการ ถ้า Ultra Battery ไม่ปรากฏขึ้นให้แตะ **สแกน** เพื่อรีเฟรชรายการ
  - สติ๊กเกอร์ที่มี Bluetooth ID ซึ่งไม่ซ้ำกันจะติดอยู่ที่ Ultra Battery แต่ละตัว

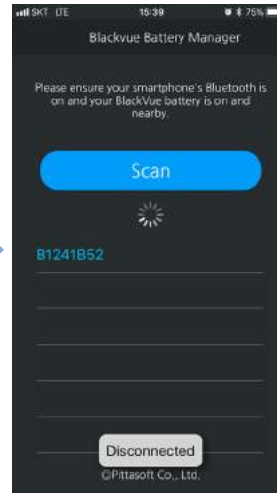
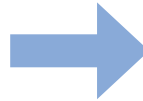

## หน้าจอข้อมูลแบตเตอรี่

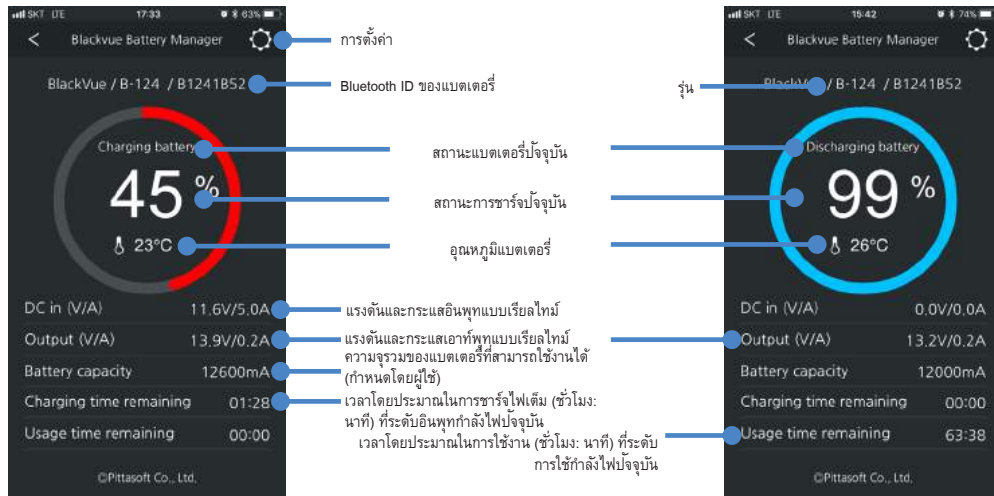

## หน้าจอการตั้งค่าแบตเตอรี่

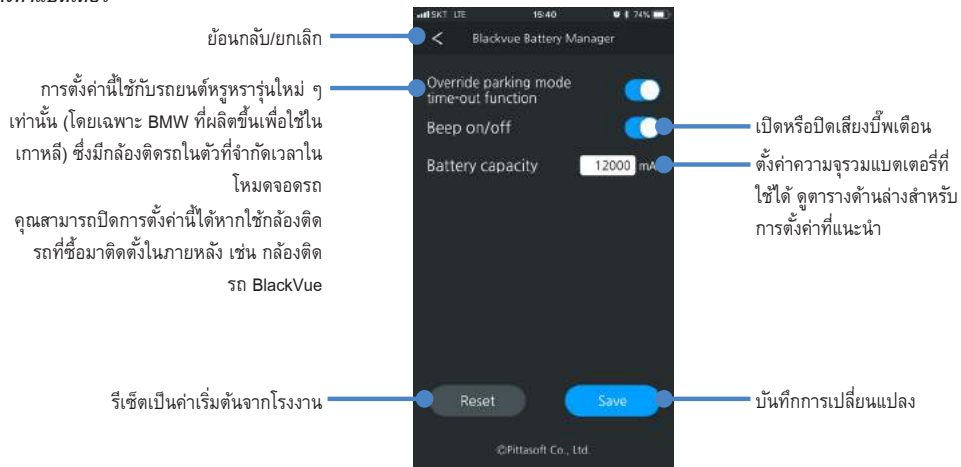

## ความจุแบตเตอรี่

จำนวนชุดแบตเตอรี่	การตั้งค่าความจุแบตเตอรี่ที่แนะนำ
1 (Ultra)	6,000 mAh
1 (Ultra) + 1 (Expansion)	12,600 mAh
1 (Ultra) + 2 (Expansion)	19,200 mAh
1 (Ultra) + 3 (Expansion)	25,800 mAh
1 (Ultra) + 4 (Expansion)	32,400 mAh
1 (Ultra) + 5 (Expansion)	39,000 mAh

เราขอแนะนำแบตเตอรี่เสริมแต่ละรุ่นให้เพิ่มขึ้นอีก 6,600 mAh

## ▶ Power Magic Expansion Battery B-124E (จำหน่ายแยก)

เพิ่มเวลาการใช้งานได้อย่างง่ายดายโดยเสียบปลั๊กแบตเตอรี่เสริม Power Magic Expansion Battery B-124E (6,600 mAh / 84.5 Wh) เมื่อ Ultra Battery และ Expansion Battery 1 ตัวถูกชาร์จเต็มแล้ว จะสามารถจ่ายพลังงานได้สูงสุด 56 ชั่วโมง (คำนวณจากกล้องติดรถตัวเดียวที่ใช้พลังงาน 3 Wh) เวลาในการชาร์จประมาณ 1 ชั่วโมง 40 นาที (ปลั๊กเสียบที่จุดบุหรี่) / 60 นาที (เดินสาย)

เมื่อคุณเพิ่มแบตเตอรี่เสริม 1 ตัวขึ้นไป โปรดปรับความจุแบตเตอรี่รวมที่มีอยู่โดยใช้แอป BlackVue Battery Manager

คุณสามารถต่อแบตเตอรี่เสริมหลายตัวเข้าด้วยกันตามลำดับเพื่อเพิ่มระยะเวลาในการใช้งานให้นานยิ่งขึ้น โปรดทราบว่าเวลาการชาร์จไฟจะเพิ่มขึ้นไปด้วยเช่นกัน

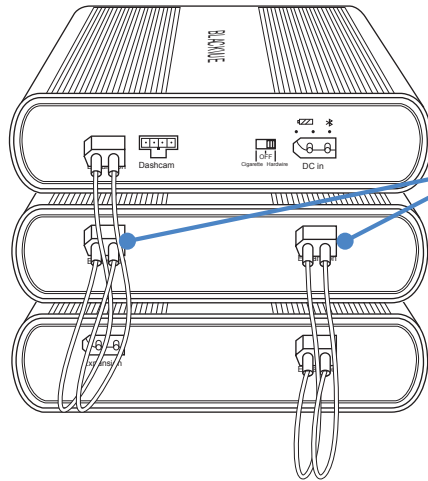

สายเชื่อมต่อสามารถเสียบเข้ากับพอร์ตใดก็ได้ของแบตเตอรี่แบบขยาย

## ข้อมูลจำเพาะของผลิตภัณฑ์

รุ่น	Power Magic Ultra Battery B-124
สี/ขนาดน้ำหนัก	สีดำ / 157 มม. (กว้าง) x 171 มม. (ยาว) x 39.5 มม. (สูง) / 1.4 กก
ประเภทเซลล์แบตเตอรี่	LiFePo4
แรงดันกระแสไฟอินพุท	ปลั๊กที่จุดบุหรี่: 12 V-17 V / 6.5 A (สูงสุด) เดินสาย: 12 V-17 V / 13.5 A (สูงสุด)
แรงดันกระแสไฟการชาร์จ	ปลั๊กที่จุดบุหรี่: 14.6 V / 5 A เดินสาย: 14.6 V / 9 A
เวลาการชาร์จ	ปลั๊กที่จุดบุหรี่ (การชาร์จมาตรฐาน 5A): ประมาณ 80 นาที เดินสาย (การชาร์จเร็ว 9A): ประมาณ 40 นาที
จำนวนชั่วโมงการใช้งาน	สูงถึง 28 ชั่วโมง (คำนวณจากกล่องติดรถตัวเดียวที่ใช้พลังงาน 3 Wh)
อุณหภูมิในการใช้งาน	อุณหภูมิการชาร์จ: 0 °C — 45 °C (32 °F — 113 °F)
	อุณหภูมิการคายประจุ: -10 °C — 60 °C (14 °F — 140 °F)
	อุณหภูมิที่จัดเก็บ: -10 °C — 60 °C (14 °F — 140 °F)
ตัดการทำงานเมื่ออุณหภูมิสูง	ประมาณ 80 °C (176 °F)
ความจุ	12.8 V / 6,000 mAh / 76.8 Wh
แรงดันกระแสไฟเอาต์พุท	11 V-14.5 V / 2 A (สูงสุด)

## ฝ่ายบริการลูกค้า

หากต้องการติดต่อฝ่ายบริการลูกค้า ขอรับคู่มือ และการอัปเดตใด ๆ โปรดไปที่ [www.blackvue.com](http://www.blackvue.com)

คุณสามารถส่งอีเมลให้ผู้เชี่ยวชาญฝ่ายบริการลูกค้าได้ที่ [cs@pittasoft.com](mailto:cs@pittasoft.com)

## การรับประกันแบบจำกัด

- ระยะเวลาการรับประกันของผลิตภัณฑ์นี้คือ 1 ปีนับจากวันที่ซื้อ
- หากผลิตภัณฑ์มีข้อบกพร่องในขณะที่ใช้งานตามปกติและถูกต้องภายในระยะเวลาประกัน ศูนย์บริการของเราจะซ่อมผลิตภัณฑ์โดยไม่เสียค่าใช้จ่าย
- การถอดส่วนประกอบ ดัดแปลง หรือแก้ไขใด ๆ กับผลิตภัณฑ์จะทำให้การรับประกันเป็นโมฆะ
- ค่าใช้จ่ายในการซ่อมแซมหรือแก้ไขความผิดปกติใด ๆ หรือปัญหาที่เกิดจากการใช้งานที่ไม่ถูกต้องในช่วงระยะเวลาประกันอาจถูกเรียกเก็บค่าใช้จ่ายจากผู้ซื้อ
- ผู้ผลิตจะไม่รับผิดชอบหรือรับผิดชอบต่อความสูญเสียหรือความเสียหายที่เกิดจากการใช้ผลิตภัณฑ์อย่างไม่ถูกต้อง



## Notes

## Product Warranty

- The term of this product warranty is 1 year from the purchase date.
- We, PittaSoft Co., Ltd., provide the product warranty according to the Consumer Dispute Settlement Regulations (drawn up by the Fair Trade Commission). PittaSoft or designated partners will provide the warranty service upon request.

Circumstances		Warranty		
		Within the Term	Outside of the Term	
For performance/ functional problems under normal use conditions	For serious repair required within 10 days of purchase		Exchange/ Refund	N/A
	For serious repair required within 1 month of purchase		Exchange	
	For serious repair required within 1 month of exchange		Exchange/ Refund	
	When not exchangeable		Refund	
	Repair (If Available)	For Defect	Free Repair	Paid Repair/Paid Product Exchange
		Repeated problem with the same defect (up to 3 times)		
		Repeated trouble with different parts (up to 5 times)		
Repair (If Unavailable)	For the loss of a product while being serviced/repared	Exchange/ Refund	Refund after depreciation plus an additional 10% (Maximum: purchase price)	
	When repair is unavailable due to lack of spare parts within the component holding period			
	When repair is unavailable even when spare parts are available		Exchange/Refund after depreciation	
1) Malfunction due to customer fault <ul style="list-style-type: none"> <li>- Malfunction &amp; damage caused by user negligence (fall, shock, damage, unreasonable operation, etc.) or careless use</li> <li>- Malfunction &amp; damage after being serviced/repared by an unauthorized third party, and not through Pittasoft's Authorized Service Center.</li> <li>- Malfunction &amp; damage due to the use of unauthorized components, consumables, or separately sold parts</li> </ul>		Paid Repair	Paid Repair	
2) Other Cases <ul style="list-style-type: none"> <li>- Malfunction due to natural disasters (fire, flood, earthquake, etc.)</li> <li>- Expired life span of a consumable part</li> <li>- Malfunction due to external reasons</li> </ul>				

- This warranty is only valid in the country where you purchased the product.

## 제품보증서

- 본 제품의 보증기간은 구입일로부터 1년입니다.
- 저희 피타소프트에서는 소비자 분쟁해결 기준(공정거래위원회 고시)에 따라 아래와 같이 제품에 대한 보증을 실시합니다. 서비스 요청시 피타소프트 또는 지정된 협력사에서 서비스를 합니다.

소비자 피해 유형		보증내용		
		보증기간이내	보증기간이후	
정상적인 사용 상태에서 발생한 성능/기능상의 고장 발생시	구입 후 10일 이내에 중요한 수리를 요하는 경우		제품교환/구입가환급	해당 없음
	구입 후 1개월 이내에 중요한 부품에 수리를 요하는 경우		제품교환	
	교환된 제품이 1개월 이내에 중요한 수리를 요하는 경우		제품교환/구입가환급	
	교환 불가능 시		구입가환급	
	수리 가능 시	하자 발생 시	무상 수리	유상 수리/유상제품교환
		동일 하자로 수리를 했으나 고장 재발생(3회째)	제품교환/구입가환급	
	여러 부위의 고장으로 총 4회 수리를 받았으나 고장이 재발(5회째)			
	수리 불가능 시	소비자가 수리 의뢰한 제품을 사업자가 분실한 경우	제품교환/구입가환급	정액 감가상각한 금액에 10%를 가산하여 환급 최고한도: 구입가격)
		부품보증기간 이내 수리용 부품을 보유하고 있지 않아 수리가 불가능한 경우		
		수리용 부품은 있으나 수리가 불가능한 경우		제품교환/정액 감가상각 후 환급
1) 소비자 과실로 인해 고장이 난 경우 - 사용자의 취급 부주의(낙하, 충격, 파손, 무리한 동작 등) 또는 잘못된 사용으로 인한 고장 및 제품 손상 - 당사의 A/S 기사가 아닌 소비자 또는 제3자가 수리 및 개조한 후 고장 및 제품 손상이 발생한 경우 - 당사에서 지정하지 않은 부품, 소모품 및 별매품 사용으로 인한 고장 및 제품 손상이 발생한 경우		유상 수리	유상 수리	
2) 그 밖의 경우 - 천재지변(화재, 침수, 지진 등)에 의해 고장이 난 경우 - 소모성 부품의 수명이 다한 경우 - 외부 원인에 의해 고장이 난 경우				

- 이 보증서는 구매한 국가에서만 유효합니다.



ZH10030-17001 Li-ion  
R-CMM-EGS-CELLINK-NEO6

**Product** | Battery Pack  
**Model Name** | Power Magic Ultra Battery B-124  
**Address** | 7F, BYC HIGHCITY Building A 131, Gasan Digital 1-ro,  
Geumcheon-gu, Seoul, Republic of Korea, 08506  
**Customer Support** | [cs@pittasoft.com](mailto:cs@pittasoft.com)  
**Product Warranty** | One-Year Limited Warranty  
**Designed by Pittasoft Co., Ltd**  
**Manufactured by EGEN.Inc**  
 [facebook.com/BlackVueOfficial](https://facebook.com/BlackVueOfficial)  
[www.blackvue.com](http://www.blackvue.com)  
**Made in Korea**

COPYRIGHT©2018 Pittasoft Co., Ltd. All rights reserved.