



Market: USA Brand: Sheffield Homes Model #: TLU12Q Product: Table Lamp Art Size: 100% Dims: 11" x 8.5" (27.94cm x 21.59cm)	File Name: TLU12Q_Manual_Artwork_19NOV20.pdf Date: 19NOV20	Printing: Non-coated, Double sided print (front and back)	THIS PACKAGING ARTWORK MUST NOT BE ALTERED! Any alterations must be approved by the packaging department of AMG, Ench-Lites (Enchante Accessories). If revisions are made without the express permission of the packaging design dept, responsible supplier will be charged back.
	Printing:  CMYK: 1 Color Process (1C)	Non-Print  DIE-LINE  FOLD-LINE	

NOTE:
There will be a total of 6 sheets printed front and back. Once the pages are printed and folded in half, Please staple the pages on the folded crease, forming an 8 page booklet.



PLEASE DO NOT RETURN THIS PRODUCT TO THE STORE

If you find that you have any trouble or missing or damaged parts please contact us.

If you need installation assistance, replacement parts or have questions regarding our warranty, please contact our product consultants at customersupport@enclites.com or call toll free:

1-800-936-3213

Monday to Friday from 9:00 a.m. to 6:00 p.m., EST. English and Spanish spoken.
International Regions: Please contact your local distributor.

**Sheffield[™]
Home**



POR FAVOR NO DEVUELVA ESTE PRODUCTO A LA TIENDA

Si encuentra algún problema como partes faltantes o dañadas comuníquese con nosotros.

Si necesita asistencia para la instalación, piezas de repuesto o tiene preguntas relacionadas con la garantía, por favor contacte a nuestros consultores de productos en customersupport@enclites.com o llame al número gratuito:

1-800-936-3213

De lunes a viernes de 9:00 a.m. a 6:00 p.m., EST. Se habla Inglés y Español.
Otros países: Por favor contacte a su distribuidor local.

**Sheffield[™]
Home**

Sheffield
Home

Enchante Lites LLC
New York, NY 10016

GARANTÍA

Los productos de Sheffield Home son fabricados bajo los más altos estándares de calidad y mano de obra. Sheffield Home garantiza al comprador original que este producto estará libre de defectos de fabricación, materiales y acabados por un período de un año a partir de la fecha de compra indicada en la factura. Sheffield Home recomienda instalación profesional para este producto.

Si este producto presentara alguna fuga o gotera derivada de un defecto de fabricación o de sus materiales, durante el período de garantía, Sheffield Home proporcionará sin costo alguno las piezas necesarias para su reparación. Sheffield Home también reemplazará cualquier pieza que tuviese un defecto en su acabado o en su proceso de fabricación. Esta garantía será válida sólo bajo condiciones normales de instalación, uso y servicio.

Esta garantía no aplica a los daños causados por el desgaste natural del producto, la instalación u operación incorrecta, las modificaciones realizadas por terceros no autorizados por Sheffield Home o el uso de piezas de repuesto de cualquier marca que no sea Sheffield Home. Esta garantía también excluye los daños causados por el uso de limpiadores abrasivos, que contienen alcohol u otros disolventes orgánicos; Si el daño fue causado por el consumidor o por terceros, Sheffield Home no será responsable por los gastos de mano de obra, los daños incurridos durante la instalación, la reparación o el reemplazo, ni por cualquier daño o pérdida directa, indirecta o consecuente relacionada con este producto. Esta garantía es responsabilidad exclusiva de Sheffield Home, no deja ningún derecho o acción adicional al comprador original o a terceros y libera a **Enchante Lites New York** y cualquier otra subsidiaria, afiliada, accionista, distribuidor, minoristas, representantes, agentes y empleados de estos o de cualquier otra responsabilidad por defectos visibles o ocultos o daños de cualquier tipo.

La compra, posesión o uso del producto implica la aceptación por parte del comprador original de los términos y condiciones previstos en la presente garantía.

Para que el comprador original pueda hacer efectiva la garantía, cualquier reclamación deberá ir acompañada por el comprobante de compra (original). Para hacer válida esta garantía escriba a Sheffield Home al correo electrónico que se indica a continuación, con asunto: "Sheffield Home Garantía". Explique el tipo de defecto e incluya el comprobante de compra, su nombre, dirección, código postal y número de teléfono. De ser procedente la reclamación, la(s) refacciones serán enviadas por correo a la dirección indicada sin costo alguno para el cliente.

customersupport@enclites.com
1-800-936-3213
lunes a viernes de 9:00 am a 6:00 pm

Sheffield
Home

Enchante Lites LLC
New York, NY 10016

WARRANTY

Sheffield Home products are manufactured under the highest quality and workmanship standards. Sheffield Home guarantees the original buyer that this product will be free of fabrication, material and finish defects for one year period starting at the purchase date. Sheffield Home recommends professional installation for this product.

Should this product present any leaks derived from a fabrication or material defect during the warranty period, Sheffield Home will supply the necessary replacement parts free of charge. Sheffield Home will also replace any pieces presenting defects in finish or fabrication. This warranty is only valid under normal installation, use and service conditions.

This warranty does not apply to any damage caused by normal wearing of the product, incorrect installation or operation, alterations or modifications performed by parties not authorized by Sheffield Home, or the use of replacement parts any brand other than Sheffield Home. This warranty also excludes damages caused by the use of abrasive cleaners, containing alcohol or other organic solvents; whether the damage was caused by the consumer or third parties. Sheffield Home will not be responsible for workmanship expenses, damages incurred during the installation, repair or replacement, or for any direct, indirect, consequent damage or losses related to this product. This warranty being Sheffield Home sole responsibility, leaving no further right or actions to the original buyer or third parties and liberating **Enchante Lites New York** and any other subsidiaries, affiliates, shareholders, distributors, retailers, representatives, agents and employees of these or any other responsibility for visible or hidden defects or damages of any kind.

The purchase, use and ownership of this product implies acceptance on behalf of the original buyer of the terms and conditions of this warranty.

In order for the original buyer to make this warranty valid any claim must be accompanied by an original purchase ticket. To make this warranty valid write Sheffield Home to the email below with subject: "Sheffield Home Warranty". Explain the kind of defect and include the purchase ticket (original), your full name and address, and phone number. Should the claim be compliant with warranty limitations, all necessary replacement parts will be mailed at no cost to the customer.

customersupport@enclites.com
1-800-936-3213
Monday to Friday from 9:00 am to 6:00 pm

Sheffield
Home

TLU12Q-BLK
T-BAR

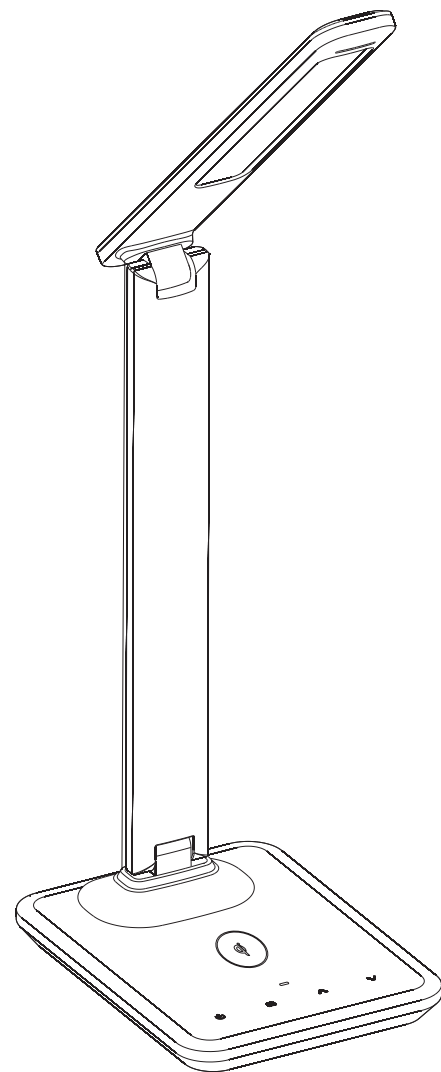

LED TASK LAMP

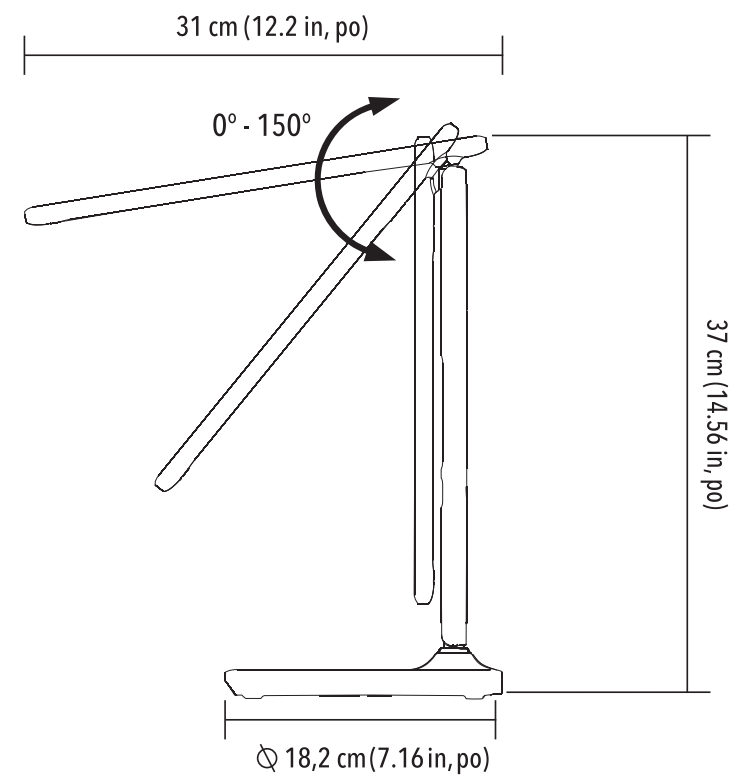

ESPECIFICACIÓN DEL PRODUCTO

La Entrada:	12V
Regulable:	5 Niveles
Duración del LED:	≥ 15,000 Horas
Especificación LED:	8W 400lm SMD
Temperatura de Color Correlacionada (CCT):	Cálido (3000K) Natural (4200K) Blanco Fresco (5500K)

MANTENIMIENTO DEL PRODUCTO

1. Siempre asegúrese de que el equipo este apagado y deje reposar antes de realizar cualquier tipo de mantenimiento, ajuste o limpieza.
2. Para prevenir cualquier tipo de lesión y/o daño a la lámpara, asegúrese de que el adaptador y los tornillos estén correctamente asegurados antes de reconectar a la fuente de energía.
3. Para la limpieza, utilice un paño húmedo o seco. No moje directamente la lámpara.

19NOV20

USER MANUAL

SAVE THESE INSTRUCTIONS AND READ CAREFULLY BEFORE USE

For Customer Care, production operation information or problem resolution, call toll-free 1.800.936-3213

IMPORTANT SAFETY INSTRUCTIONS



WARNING: To prevent electric shock, make sure the clock is not plugged in until all steps are complete.



WARNING: TO REDUCE THE RISK OF FIRE, ELECTRIC SHOCK, OR INJURY TO PERSONS Turn clock off and WAIT UNTIL NIGHT LIGHT (B) AND ADAPTER (C) ARE COOL before handling.

- The LED panel (D) might get hot after several hours of continuous use. DO NOT place your hands directly on LED light panel.
- Never use with an extension cord unless the plug can be fully inserted into the receptacles in the extension cord.
- Do not alter the plug.
- The lamp head included with this unit cannot be replaced by the consumer.
- Do not place flammable material near or over the lamp.
- Ensure the lamp is not installed next to any air vents and is not in any moist or damp areas.
- INDOOR USE ONLY

NOTE: The important safety instructions appearing in this manual are not meant to cover all possible conditions and situations that may occur. It must be understood that common sense, caution, and care must be used with any electrical product.

CAUTION: Any change or modification to this product not expressly recognized by Enchante Lites LLC voids Enchante's responsibility for proper function of product.

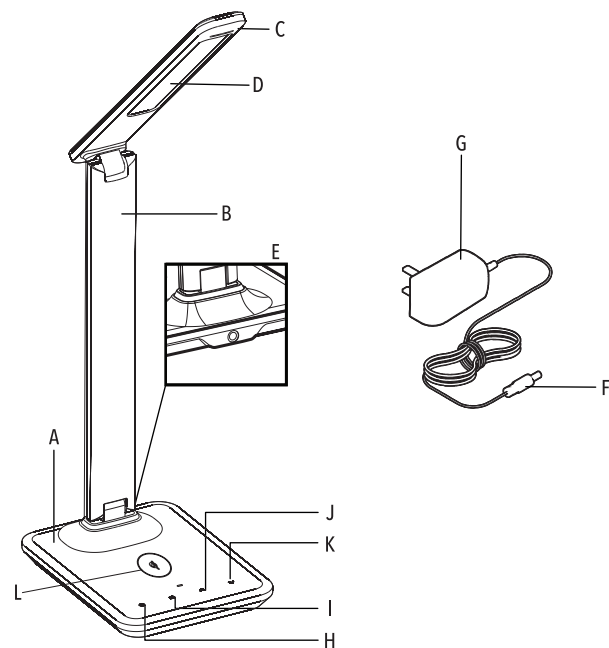

A	Lamp Base
B	Lamp Body
C	Lamp Shade
D	LED Panel
E	Power Adapter Input
F	Power Connector
G	Power Adapter
H	Power Switch
I	Mode Switch
J	Arrow Up
K	Arrow Down
L	Charger

INSTRUCCIONES

NOTA: ESTA UNIDAD SE ENSAMBLA TOTALMENTE

1. Retire la lámpara del embalaje, colocando la base de la lámpara (A) plana sobre una superficie estable.
2. Conecte el conector de alimentación (F) a la entrada del adaptador de corriente (E) en la parte posterior de la lámpara.
3. Conecte el adaptador de corriente (G) a una toma de CA doméstica estándar de 120V.
 - **NOTA:** Utilícelo únicamente con el adaptador de corriente suministrado para evitar daños o riesgos de incendio.
4. El interruptor de encendido (H) es un interruptor activado por toque que controla la alimentación on/off.
5. El interruptor de brillo (I) es un interruptor activado táctil que controla los ajustes de brillo del LED.
6. El interruptor de flecha (J) es un interruptor táctil que controla la función CCT (temperatura de color correlacionada) de la lámpara.
7. Para comenzar, toque suavemente el interruptor de alimentación (H) para lograr lo siguiente:
 - Un toque: Enciende la lámpara al ajuste de 1er brillo por defecto
 - Dos toques: Apaga la lámpara
8. Para ajustar el brillo, toque suavemente el interruptor de flecha (J) para subir el brillo y toque el interruptor de flecha (K) para girar la salividad.
9. Esta lámpara cuenta con tres modos de color. Para ajustar el modo de color de iluminación, toque el interruptor de encendido (H) para encender la lámpara y, a continuación, púntee el interruptor de modo (I) para alternar entre las temperaturas de color de la luz (3000K, 4200K, 5500K) hasta que se alcance el ajuste deseado.
10. Para cambiar la posición de la luz, mantenga la base (A) estable y agarre el cuerpo de la lámpara (B) o la sombra (C) dependiendo del ajuste necesario.
11. Centra tu dispositivo en la almohadilla de carga inalámbrica Qi (L) y una luz indicadora roja en la parte superior de la base indicará la carga. Si la luz indicadora roja comienza a parpadear, es posible que el dispositivo no esté centrado en el cargador. Una vez que la luz indicadora se vuelve verde, la carga se completa.
 - **NOTA:** NO FUERZA el rango ajustable permitido en el exterior, ya que un ajuste excesivo puede causar daños.

El símbolo "Qi" es una marca comercial del Wireless Power Consortium. Todos los dispositivos móviles con soporte de carga inalámbrica integrado "Qi".

FCC PARTE 15

Nota: Este equipo ha sido probado y se ha comprobado que cumple con los límites para un dispositivo digital de Clase B, de conformidad con la Parte 15 de las reglas de la FCC. Estos límites están diseñados para proporcionar una protección razonable contra interferencias dañinas en una instalación residencial. Este equipo genera, utiliza y puede irradiar energía de radiofrecuencia y, si no se instala y utiliza de acuerdo con las instrucciones, puede causar interferencias dañinas a las comunicaciones radioeléctricas. Sin embargo, no hay garantía de que la interferencia no se produzca en una instalación en particular. Si este equipo causa interferencias perjudiciales en la recepción de radio o televisión, que se pueden determinar apagando y encendiendo el equipo, se recomienda al usuario que intente corregir la interferencia mediante una o más de las siguientes medidas:

- Reorientar o reubicar la antena receptora.
- Aumentar la separación entre el equipo y el receptor.
- Conecte el equipo a una toma de corriente en un circuito diferente al que está conectado el receptor.
- Consulte al distribuidor o a un técnico de radio/TV con experiencia para obtener ayuda.

Los cambios o modificaciones no aprobados expresamente por la parte responsable del cumplimiento podrían anular la autoridad del usuario para operar el equipo. Este dispositivo cumple con la Parte 15 de las Reglas de la FCC. El funcionamiento está sujeto a las dos condiciones siguientes:

- (1) este dispositivo no puede causar interferencias dañinas, y
- (2) este dispositivo debe aceptar cualquier interferencia recibida, incluida la interferencia que pueda causar un funcionamiento no deseado.

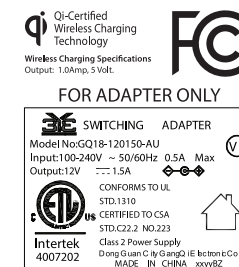

INSTRUCTIONS

NOTE: THIS UNIT IS FULLY ASSEMBLED

1. Remove lamp from packing, placing lamp base (A) flat on a steady surface.
2. Connect power connector (F) into power adapter input (E) at the rear-bottom of the lamp.
3. Plug the power adapter (G) into a standard household 120V AC outlet.
 - **NOTE: Only use with the supplied power adapter to avoid damage or risk of fire.**
4. Power switch (H) is a touch-activated switch that controls ON/OFF power.
5. Brightness switch (I) is a touch-activated switch that controls the LED brightness settings.
6. Arrow switch (J) is a touch-activated switch that controls the CCT (correlated color temperature) function of the lamp.
7. To begin, gently tap power switch (H) to achieve the following:
 - One tap: Turns lamp ON to default 1st brightness setting
 - Two taps: Turns lamp OFF
8. To adjust brightness, gently tap arrow switch (J) to turn the brightness up and tap arrow switch (K) to turn the brightness down.
9. This lamp features three color modes. To adjust lighting color mode, tap the power switch (H) to turn ON lamp, then tap mode switch (I) to toggle between light color temperatures (3000K, 4200K, 5500K) until desired setting is reached.
10. To reposition the light, hold base (A) steady and grasp either lamp body (B) or shade (C) depending on necessary adjustment.
11. Center your device on the Qi wireless charging pad (L) and a red indicator light on top of the base will indicate charging. If the red indicator light begins to flash, your device may not be centered on the charger. Once the indicator light turns green, charging is complete.
 - **NOTE: DO NOT FORCE** the shade outside allowable adjustable range as excessive adjustment may cause damage.

The "Qi" symbol is a trademark of the Wireless Power Consortium. All mobile devices with integrated wireless charging support "Qi".

FCC PART 15

Note: This equipment has been tested and found to comply with the limits for a Class B digital device, pursuant to Part 15 of the FCC rules. These limits are designed to provide reasonable protection against harmful interference in a residential installation. This equipment generates, uses and can radiate radio frequency energy and, if not installed and used in accordance with the instructions, may cause harmful interference to radio communications. However, there is no guarantee that the interference will not occur in a particular installation. If this equipment does cause harmful interference to radio or television reception, which can be determined by turning the equipment off and on, the user is encouraged to try to correct the interference by one or more of the following measures:

- Reorient or relocate the receiving antenna.
- Increase the separation between the equipment and receiver.
- Connect the equipment into an outlet on a circuit different from that to which the receiver is connected.
- Consult the dealer or an experienced radio/TV technician for help.

Changes or modifications not expressly approved by the party responsible for compliance could void the user's authority to operate the equipment. This device complies with Part 15 of the FCC Rules. Operation is subject to the following two conditions:

- (1) this device may not cause harmful interference, and
- (2) this device must accept any interference received, including interference that may cause undesired operation.

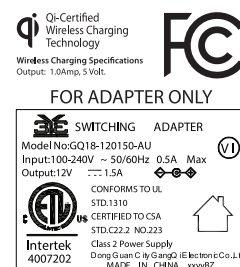

MANUAL DE USUARIO

CONSERVE ESTAS INSTRUCCIONES Y LEA DETENIDAMENTE ANTES DE USAR

Para atención a clientes, Información de operación del producto o resolución de problemas, llame sin costo al 1-800-936-3213

IMPORTANTE: INSTRUCCIONES DE SEGURIDAD

ADVERTENCIA: Para prevenir una descarga eléctrica, asegúrese de que la lámpara no este conectada hasta que se completen todos los pasos previos.



ADVERTENCIA: PARA REDUCIR EL RIESGO DE INCENDIO, DESCARGA ELECTRICA O LESIONES Apague la lámpara y espere a que el cabezal y el adaptador se enfríen antes de interactuar con ellos

- El panel LED se puede calentar después de varias horas de uso continuo. No coloque sus manos directamente en el panel.
- No se utilice con una extensión a menos que el conector encaje perfectamente en los receptáculos.
- No manipule el conector.
- El panel LED incluido en este dispositivo no puede ser reemplazado por el cliente.
- No coloque material inflamable cerca o sobre la lámpara.
- Asegúrese de que la lámpara no esté instalada junto a las rejillas de ventilación y que no se encuentre en áreas húmedas.
- SOLO PARA USO EN INTERIORES

NOTA: Las importantes instrucciones de seguridad que aparecen en este manual no están destinadas a cubrir todas las condiciones y situaciones posibles que puedan ocurrir. Debe entenderse que se debe usar el sentido común, la precaución y el cuidado con cualquier producto eléctrico.

ADVERTENCIA: Cualquier cambio o modificación de este producto no reconocido expresamente por Enchante Lites LLC anula la responsabilidad de Enchante por el correcto funcionamiento del producto.

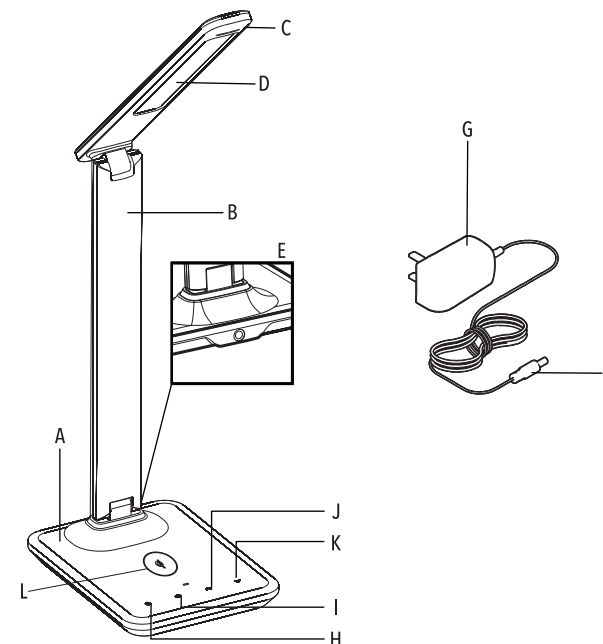

A	Base de Lámpara
B	Cuerpo de la Lámpara
C	Pantalla de Lámpara
D	Panel LED
E	Entrada del Adaptador
F	Conector de Alimentación
G	Adaptador de Corriente
H	Interruptor
I	Interruptor de Modo
J	Flecha Arriba
K	Flecha Abajo
L	Cargador

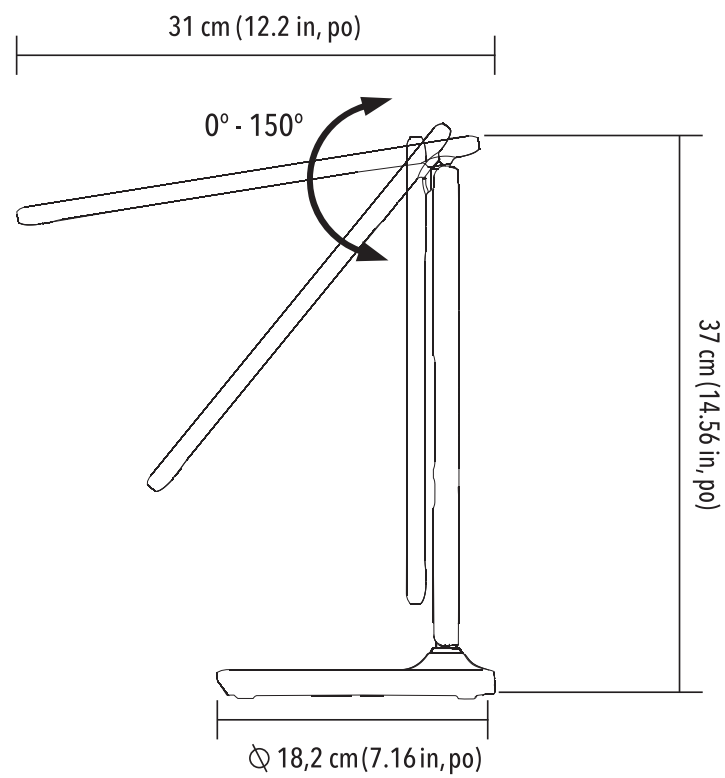

PRODUCT SPECIFICATIONS

Input:	12V
Dimmable:	5 Levels
LED Lifespan:	≥ 15,000 Hours
LED Specification:	8W 400lm SMD
Correlated Color Temperature (CCT):	Warm (3000K) Natural (4200K) Cool White (5500K)

PRODUCT MAINTENANCE

1. Always ensure the power is OFF and the clock has cooled down before performing any maintenance, cleaning or adjustments
2. To avoid injury or damage to the clock, ensure that the adapter and any screws are secure before reconnecting to power.
3. To clean, wipe with a damp or dry clean cloth. Never soak the clock with water.

Sheffield
Home

TLU12Q-BLK
T-BAR

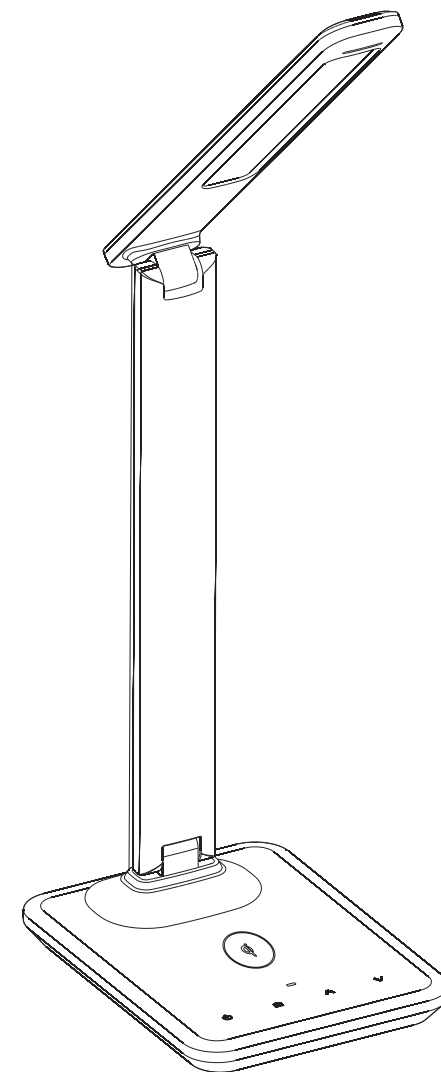

RELOJ DESPERTADOR LED

19NOV20

FCC Warning

This device complies with part 15 of the FCC rules. Operation is subject to the following two conditions: (1) this device may not cause harmful interference, and (2) this device must accept any interference received, including interference that may cause undesired operation.

Changes or modifications not expressly approved by the party responsible for compliance could void the user's authority to operate the equipment.

NOTE: This equipment has been tested and found to comply with the limits for a Class B digital device, pursuant to part 15 of the FCC Rules. These limits are designed to provide reasonable protection against harmful interference in a residential installation. This equipment generates uses and can radiate radio frequency energy and, if not installed and used in accordance with the instructions, may cause harmful interference to radio communications. However, there is no guarantee that interference will not occur in a particular installation. If this equipment does cause harmful interference to radio or television reception, which can be determined by turning the equipment off and on, the user is encouraged to try to correct the interference by one or more of the following measures:

- Reorient or relocate the receiving antenna.
- Increase the separation between the equipment and receiver.
- Connect the equipment into an outlet on a circuit different from that to which the receiver is connected.
- Consult the dealer or an experienced radio/TV technician for help.

Radiation Exposure Statement

This equipment complies with FCC radiation exposure limits set forth for an uncontrolled environment. This equipment should be installed and operated with minimum distance 20cm between the radiator and your body.