

承 認 書



SPECIFICATION FOR APPROVAL

客 戶: CUSTOMER:	
客 戶 料 號: CUST P/N:	8346-100MM 双线圈
松 島 料 號: FINE P/N:	8346 双线圈
產 品 型 號: DESC:	F19.5x27-9Ts-2coil-0.08x105-100mm
日 期: DATE:	2022/11/17
版 本: Version:	A.0

擬制 PREPARED BY	審核 CHECKED BY	批准 APPROVED BY	客戶承認 CUSTOMER APPROVE
黃燕銘	寧元安	黃錦華	

深圳市松島科技有限公司

工廠地址：東莞市東坑鎮駿發三路 123 號三甲高新技術產業園

TEL: 13728755750

FAX: 0755-84526500

SPECIFICATION

產品型號: DESC	F19.5x27-9Ts-2coil-0.08x105-100mm	版本 Rev: A.0	客戶 CUST:	
			松岛料号 Fine P/N:	E8346
			客户料号 CUST P/N:	双线圈

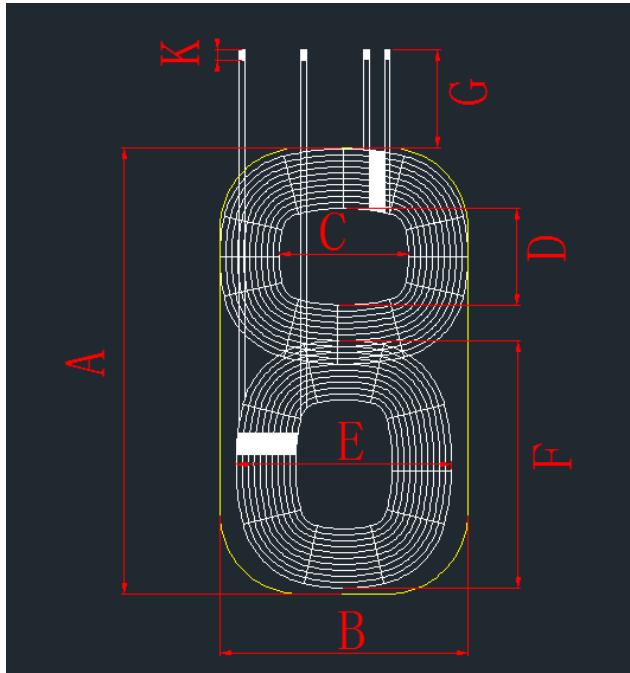

A	83±0.5
B	46±0.5
C	27±0.5
D	19.5±0.5
E	40.5±1
F	47.8±1
G	100±2
K	3±2

注:

- 1.单个磁片尺寸为 83*46mm 厚度 0.8mm,用双面胶粘接,并且带手撕位;
- 2.上线圈出线位置缠 8mm 宽度高温胶纸 1-2Ts;

三、绕线参数 Winding Specification:

序号 NO.	端子 TERMINAL		线径 WIRE	圈数 Turns	绕线方向 Winding Direction
1	S	F	丝包线 0.08*105P	9Ts	CCW
2	S	F	丝包线 0.08*105P	9Ts	CCW

四、电气特性 ELECTRICAL CHARACTERISTICS:

温度 TEMPERATURE:25±10°C, 湿度 RELATIVE HUMIDITY:65±20%

序号 NO.	项目 ITEM	端子 TERMINAL	标准 SPECIFICATION	测试条件 TEST FREQUENCY	测试仪器 TEST EQUIPMENTS
1	IND.	S-F	6.60uH±10% 上线圈	100KHz/1.0V	LCZ METER 1062B
2	IND.	S-F	6.75uH±10% 下线圈	100KHz/1.0V	LCZ METER 1062B
3	DCR	S-F	55mΩ Max		LCZ METER 1062B

擬制/日期 PREPARED BY/DATE 黄燕铭 2022/11/17	審核/日期 CHECKED BY/DATE 黄锦华 2022/11/17
--	---

SPECIFICATION

產品型號: DESC	F19.5x27-9Ts-2coil-0.08x105-45mm 上线圈	版本 Rev: A.0	客戶 CUST:	XXX
			松岛料号 Fine P/N:	E8346
			客户料号 CUST P/N:	双线圈

尺寸 DIMENSION:(mm)

一、

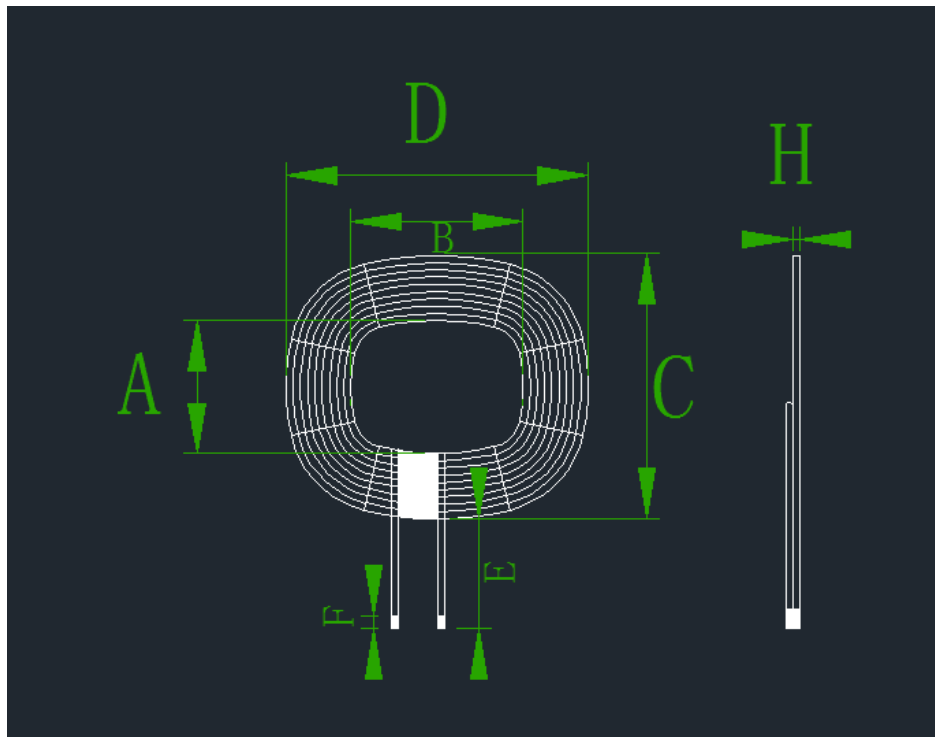

A	19.5±0.5
B	27±0.5
C	40.6±1.0
D	49.5±1.0
E	100±2
F	3±2
H	1.20±0.15

注:

- 1.使用 F19*27 模具;
- 2.长边交叉出线,;
- 3.出线位置缠宽度 8mm 高温胶纸 1-2Ts;

二、原理图 SCHEMATIC DIAGRAM:



四、绕线参数 Winding Specification:

序号 NO.	端子 TERMINAL		线径 WIRE	圈数 Turns	绕线方向 Winding Direction
1	S	F	丝包线 0.08*105P	9Ts	CCW

四、电气特性 ELECTRICAL CHARACTERISTICS:

温度 TEMPERATURE:25±10°C, 湿度 RELATIVE HUMIDITY:65±20%

序号 NO.	项目 ITEM	端子 TERMINAL	标准 SPECIFICATION	测试条件 TEST FREQUENCY	测试仪器 TEST EQUIPMENTS
1	IND.	S-F	4.0uH ± 10%	100KHz/1.0V	LCZ METER 1062B
2	DCR	S-F	55mΩ Max		LCZ METER 1062B

擬制/日期 PREPARED BY/DATE	審核/日期 CHECKED BY/DATE
黄燕铭 2022/11/17	黄锦华 2022/11/17

SPECIFICATION

產品型號: DESC	F19.5x27-9Ts-2coil-0.08x105-45mm 下线圈	版本 Rev: A.0	客戶 CUST:	
			松岛料号 Fine P/N:	8346
			客户料号 CUST P/N:	双线圈
一、尺寸 DIMENSION:(mm)			A	19.5±0.5
			B	27±0.5
			C	40.0±1.0
			D	49.5±1.0
			E	135 ±2.0
			F	3-5
			H	1.2±0.15

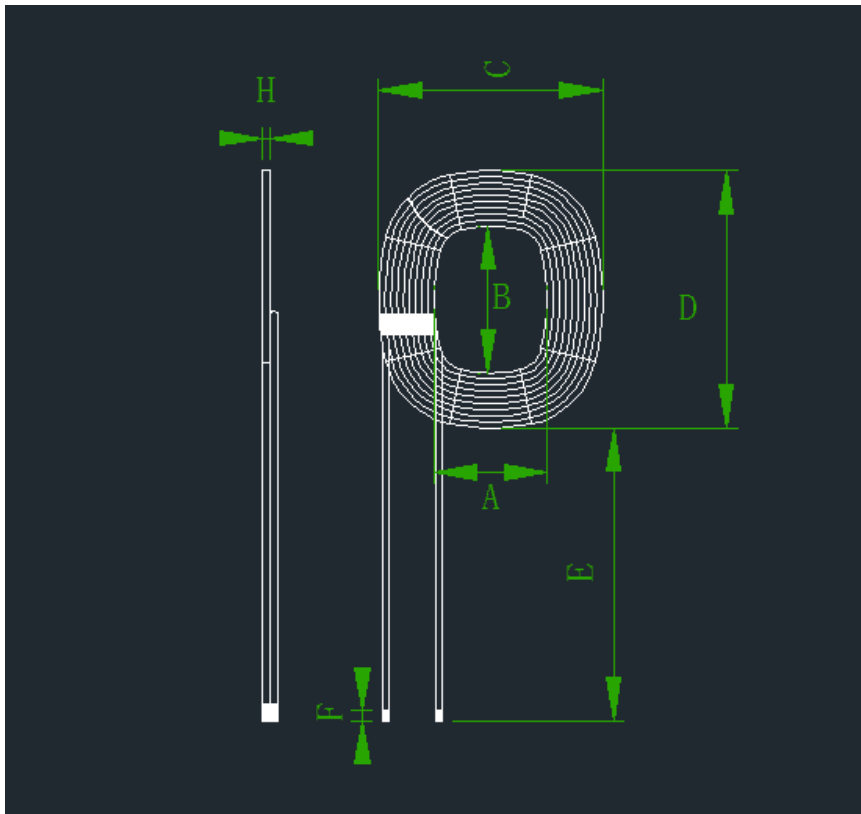

注:

- 1.使用 F19.5*27 模具;
- 2.短边交叉出线;

二、原理图 SCHEMATIC DIAGRAM:

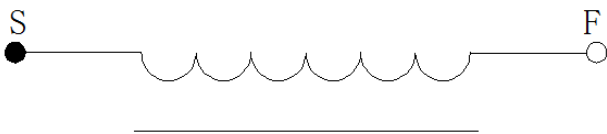

三、绕线参数 Winding Specification:

序号 NO.	端子 TERMINAL		线径 WIRE	圈数 Turns	绕线方向 Winding Direction
1	S	F	丝包线 0.08*105P	9Ts	CCW

四、电气特性 ELECTRICAL CHARACTERISTICS:

温度 TEMPERATURE:25±10°C, 湿度 RELATIVE HUMIDITY:65±20%

序号 NO.	项目 ITEM	端子 TERMINAL	标准 SPECIFICATION	测试条件 TEST FREQUENCY	测试仪器 TEST EQUIPMENTS
1	IND.	S-F	4.0uH ± 10%	100KHz/1.0V	LCZ METER 1062B
2	DCR	S-F	55mΩ Max		LCZ METER 1062B

拟制/日期 PREPARED BY/DATE	审核/日期 CHECKED BY/DATE
黄燕铭 2022/11/17	黄锦华 2022/11/17