

DIECUT PANTONNE COOL GRAY 8 C

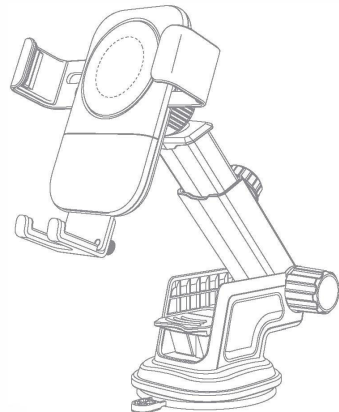

Thank you for purchasing and using this product!
In order to bring you a better experience, read this manual and also please refer to your mobile phone or your electronic product manual.



CDRZ35
WIRELESS CHARGER
Please read this operation instruction carefully and keep it properly before using this product.
Shenzhen Lanmiao Technology Co., Ltd.

Product Specifications

Product Name	Wireless charger
Model	CDRZ35
Size	≈(100×93×55)mm
Net Weight	≈92g
Input	5V=2A, 9V=1.8A
Charging Distance	≈(4-6)mm
Application Model	Compatible with Qi standard cellphone: iPhone, Samsung, LG, Moto etc.
Package List	Wireless charger ×1, USB-C data cable ×1, Air vent clip ×1, Suction cup holder ×1, Instruction book ×1

The parameters above are derived from the laboratory of VANMASS™. The actual parameter would be different because of products and other factors.

Product Overview

Charging induction distance: the distance between the inner magnetic induction coil of the cellphone and the wireless charger is about (4-6) mm, and the phone should be prevented from being taken with a thicker cellphone shell.

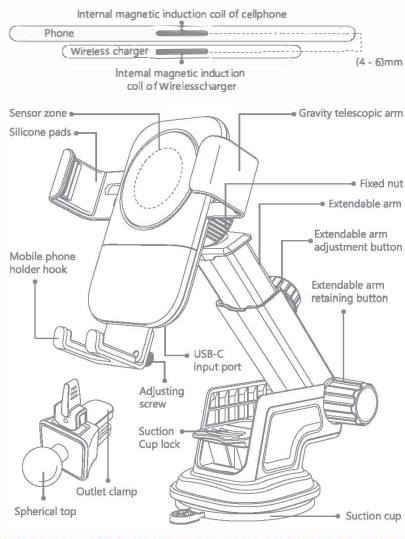

仕様

品名	2in1ワイヤレス充電器
型名	CDRZ35
寸法	≈(100×93×55)mm
質量	≈92g
入力	5V=2A, 9V=1.8A
ワイヤレス充電距離	≈(4-6)mm
適用機種	iPhone, 三星, LG, MotoなどQi搭載のすべてのスマートフォンに対応しています。
セット内容	本機×1, スマートフォン用ワイヤレス充電器×1, アタッチメントエアコンフィンタイプ×1, USB-Cケーブル×1, 取扱説明書×1

上記の仕様はVANMASS™の研究室のもので、実際の仕様は、製品やその他の要因によって異なる場合があります。写真は参考用ですので、実際の製品を基準とします。

各部の名称と機能

ワイヤレス充電距離は4-6mmですが、充電中、重いカバーを外すことがお勧めです。

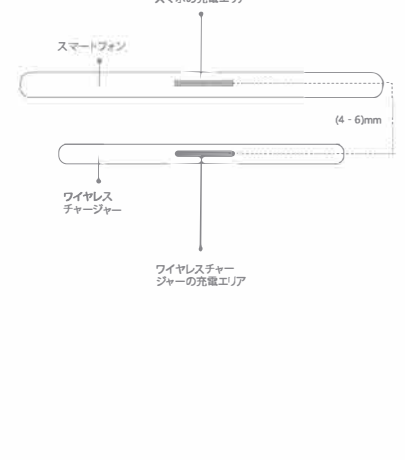

Instructions

Use of the pull-down structure for the car wireless charging

CONTENT	PHONE MODEL
No need to pull down the phone model	Samsung Galaxy S6 edge, S7, S7 edge, S8, S9, iPhone 8, iPhone X; LG G2, G3, G6, Google Nexus5
The phone model that needs to be pulled down	Samsung Galaxy S6 edge, S8 plus, S9 plus, Note 5, Note 8, iPhone 8 plus, LG V30, Google Nexus 6, Sony Xperia XZ2, Xiaomi Mix 2S, Huawei Mate RS, Moto Droid Turbo 2
Without a protective case, drop down mobile phone model is not suggested	LG V30, Sony Xperia XZ2, MIX 2S, Mate RS, MOTO Droid Turbo2

You can adjust the mobile phone holder hook position of the phone's tooth to align the center of the phone with the wireless charging lightning symbol.

How to use the air vent clip

- Loosen the adjusting screw, adjust the lower pull position of the mobile phone hook according to the mobile phone model, align the mobile phone center with the lightning symbol of wireless charging, and tighten the adjusting screw.
- Unscrew the fixed nut and choose the outlet clamp, set the ball in the fixed nut. Push the head of the ball into the back of the car mount.

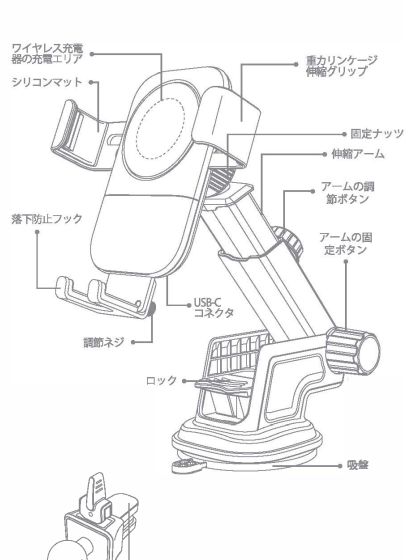

- Rotate clockwise to tighten the nut, then it is able to adjust the angle of car wireless charger.
- Fix the car wireless charger on the suitable place of outlet. There are two gears in the clip, left or right can be selected, it is recommended that the thick wide leaf choose one "1", thin choose two "2".

- Put the cell phone in the wireless car charger. Gravity linkage and lock the phone automatically, then the wireless car charger starts to charge your mobile phone immediately.
- You can take out your phone from the mount easily as shown in the picture.

- Loosen the adjusting screw, adjust the lower pull position of the mobile phone hook according to the mobile phone model, align the mobile phone center with the lightning symbol of wireless charging, and tighten the adjusting screw.
- Unscrew the fixed nut and choose the outlet clamp, set the ball in the fixed nut. Push the head of the ball into the back of the car mount.

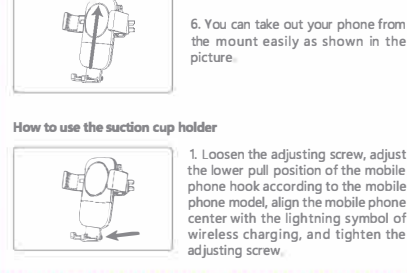

取扱説明書

フック下へ引下げる場合

内容	機種対応
不要機種	Samsung Galaxy S6 edge, S7, S7 edge, S8, S9, iPhone 8, iPhone X; LG G2, G3, G6, Google Nexus5
必要機種	Samsung Galaxy S6 edge, S8 plus, S9 plus, Note 5, Note 8, iPhone 8 plus, LG V30, Google Nexus 6, Sony Xperia XZ2, Xiaomi Mix 2S, Huawei Mate RS, Moto Droid Turbo 2

ケースを取り付けられないスマホへは引っ掛からない方がよい。

落下防止フックを自由に調整して、スマートフォンを車載ワイヤレス充電器に入れます。

マグネット式の使用方法について説明する

- 機種による最適な位置に調整して、スマートフォンを車載ワイヤレス充電器に入れる固定ナットをきつめてください。
- まずは車載ワイヤレス充電器の固定ナットをきつめてください。そしてエアコンクリップを車載ワイヤレス充電器に挿入し固定ナットをきつめてください。



- Adjust the angle to suit for your line of sight, then rotate clockwise to tighten the fixed nut completely.
- Clean the glass where you need use the holder with a damp cloth, and wait glass to dry.
- Buckle the mobile phone seat to the long pole, and rotate the adjusting knob to fix the mobile phone base twist the spin button at the long bar to draw or pull the long rod back the twist of long pole and lock the buckle of fasten the sucker.
- Put the cell phone in the wireless car charger. Gravity linkage and lock the phone automatically, then the wireless car charger starts to charge your mobile phone immediately.

- Loosen the adjusting screw, adjust the lower pull position of the mobile phone hook according to the mobile phone model, align the mobile phone center with the lightning symbol of wireless charging, and tighten the adjusting screw.
- Unscrew the fixed nut and choose the outlet clamp, set the ball in the fixed nut. Push the head of the ball into the back of the car mount.

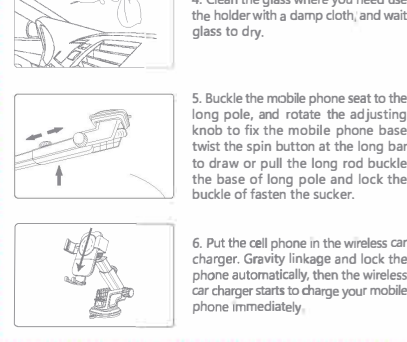

- 固定ナットをきつめた後、角度を自由に調整してください。
- エアコンに車載ワイヤレス充電器を取り付ける場合、取り付け方は以下の通りです。エアコンクリップの調整を「1」にしてください。厚いものを「2」を選んでください。
- 片手でスマートフォンを車載ワイヤレス充電器に入れます。車載ワイヤレス充電器はマグネットタイプであり、自動的にスマホを吸い込み充電が開始されます。
- まずはスマートフォンを車載ワイヤレス充電器に入れます。そしてエアコンクリップを車載ワイヤレス充電器に挿入し固定ナットをきつめてください。

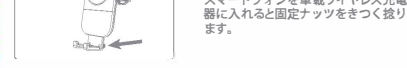

FCC Warning Statement

This device complies with part 15 of the FCC Rules. Operation is subject to the following two conditions: (1) This device may not cause harmful interference, and (2) this device must accept any interference received, including interference that may cause undesired operation.

Changes or modifications not expressly approved by the party responsible for compliance could void the user's authority to operate the equipment.

2. 固定ナットをきつめた後、角度を自由に調整してください。
- 車載に適合できるように、角度を調整し、それを完了したら固定ナットをきつめてください。
- 片手でスマートフォンを車載ワイヤレス充電器に入れます。車載ワイヤレス充電器はマグネットタイプであり、自動的にスマホを吸い込み充電が開始されます。
- まずはスマートフォンを車載ワイヤレス充電器に入れます。そしてエアコンクリップを車載ワイヤレス充電器に挿入し固定ナットをきつめてください。

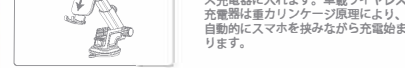

Notes

- Please install the car holder in the good condition before driving navigation and do not operate and adjust the bracket during driving.
- The wireless car charger is only applicable to the size from 4" to 6.2" and width is less than 3.3" Qi enabled mobile phones.
- Please not put over 0.12" thickness case like Otterbox, LifeProof, UAG, Zico, Spigen, Rugged case, Ring Metal Holder, metal plate sticker, credit card and PopSockets on your phone.
- Please turn on car vent condition(fan) when in hot day or long time use, it'll help you to cool down the wireless car charger and speed up charging speed.
- Low power, please turn off the screen and charge your phone for 10mins. Then open your map, it can avoid lose power very quickly.
- Only Support vertical mode, don't support landscape mode.
- Not toys for fun, please keep it away from children.
- If you choose the suction cup holder, please clean up the surface before using to ensure its adsorption if the cup holder is not used for a long time.
- If you choose the suction cup holder, please do not stick the bracket to the dashboard or windshield for a long time, you can reinstall the bracket before using it for the next time. After take off the car holder, please use plastic wrap to protect the suction cup.
- If you choose the suction cup holder, please do not affix to curved surfaces, plush fabric, or bumpy surfaces. Do not install the car mount on a place that will influence the operation of driving navigation.
- We do not recommend to apply the suction cup on leather, wall or flamed glass surfaces as the suction cup is designed with strong viscosity and attraction.

7. スマホを上から取り外します。「図のようにしてください」
- 車載ナビに本製品及び取り付けられた機器を操作しないでください。必ず安全な場所に停車してから操作してください。
- 3mm厚のケースを取り付けないでください。例えばOtterbox, LifeProof, UAG, Zico, Spigenなどが。車載ナビの筐体やディスプレイに金属製のものを金属を含む材料の貼付がないでください。クレジットカードなどは磁気が干渉したりする場合があります。
- 熱い車や長時間使用している場合は、エアコンを付けて、ワイヤレス充電器の発熱を冷却してください。充電ケーブルを冷却する必要があります。
- 電力不足になったら、ナビゲーションを止めて10分ほど充電した後使用を続けます。
- 乳幼児の手の届かない場所に保管してください。
- 長時間、車載の台座を利用しなかった場合、利用時に台座の表面をきれいに拭き取ってください。長時間の駐車は推奨していません。
- 長時間スタンドをしっかりとフロントガラスに貼る場合は、ガラスをしっかりとつかってください。一度車載スタンドを剥がして、再度スタンドを外してから、リアウィンドウに貼ることをおすすめします。
- 車載ナビの筐体、壁、またはガラスフィルムは磁気干渉を避けてください。磁気干渉が強い磁石は吸着力がある場合があります。

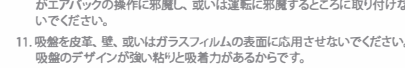

Warranty Card

Customer Name: _____
Phone Number: _____
Product Name: _____
Date of Purchase: _____
Address: _____
Notes: _____

EMAIL: VANMASS_service@hotmail.com
WWW.VANMASSONLINE.COM

VANMASS™ is trademark registered in the U.S. and other countries. All rights reserved.
DESIGNED IN H.K. ASSEMBLED IN CHINA

保証書

お名前: _____
電話番号: _____
商品名: _____
ご購入日: _____
ご住所: _____

EMAIL: VANMASS_service@hotmail.com
WWW.VANMASSONLINE.COM

VANMASS™ は米国および他の国で登録された商標です。著作権あり。
H.Kで設計された商品
MADE IN CHINA



Vielen Dank für den Kauf und die Verwendung dieses Produkts!
Lesen Sie dieses Handbuch und lesen Sie auch das Handbuch Ihres Mobiltelefons oder elektronischen Produkts, um Ihnen ein besseres Erlebnis zu bieten.

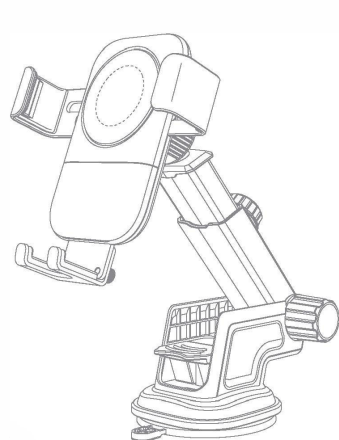

CDRZ35
Bitte lesen Sie diese Bedienungsanleitung aufmerksam durch und bewahren Sie sie vor der Verwendung dieses Produkts auf.

Produkt-Parameter

Produktname	Wireless Charger
Model	CDRZ35
Größe	≈(100×93×55)mm
Nettogewicht	≈92g
Eingabe	5V=2A, 9V=1.8A
Induktive Distanz	≈(4-6)mm
Kompatible Modelle	Kompatibel mit Qi standard Handy: iPhone, Samsung, LG, Moto usw.
Paketinhalt	Wireless Auto Ladegerät ×1, USB-C Kabel ×1, Luftauslass Clip ×1, Saugnapfhalterung ×1, Bedienungsanleitung ×1

Die obigen Parameter stammen aus dem Labor von VANMASS™. Der tatsächliche Parameter würde sich aufgrund von Produkten oder anderen Faktoren unterscheiden. Das hier gezeigte Bild dient nur zur Orientierung.

Produktübersicht

Ladeinduktionsabstand: Der Abstand zwischen der inneren Induktionsspule des Handys und der inneren Induktionsspule des kabellosen Ladegeräts sollte nicht mehr als 4-6mm betragen und die Mobiltelefon sollte bei der Verwendung keine dickere Handyhülle tragen.

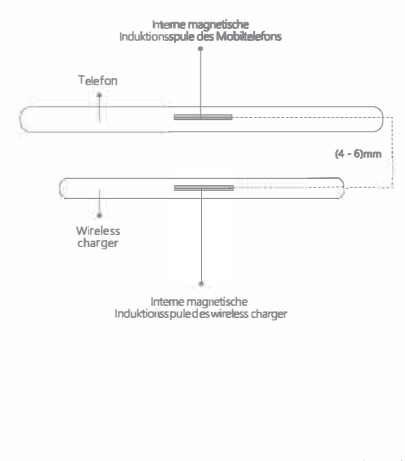

Bedienungsanleitung

Verwendung der Pull-Down-Struktur für das kabellose Laden des Autos

INHALT	PHONE MODELL
Keine Notwendigkeit, das Telefonmodell herunterzuziehen	Samsung Galaxy S6 edge, S7, S7 edge, S8, S9, iPhone 8, iPhone X; LG G2, G3, G6, Google Nexus5
Das Telefonmodell, das heruntergerissen werden muss	Samsung Galaxy S6 edge, S8 plus, S9 plus, Note 5, Note 8, iPhone 8 plus, LG V30, Google Nexus 6, Sony Xperia XZ2, Xiaomi Mix 2S, Huawei Mate RS, Moto Droid Turbo 2

Die Modelle ohne Schutzhülle wird nicht vorgeschlagen, herunter zu ziehen

Sie können die Position des Pull-Down-Handy-Haken stellen, um den Zentrum des Handys an dem Blitzsymbol auf dem Wireless Charger auszurichten.

So verwenden Sie die Luftauslasshalterung

- Schrauben Sie die Einstellschraube los und wählen Sie die Auslassklemme aus, richten Sie die Kugel in die feste Mutter. Drücken Sie den Kopf des Balls in die Rückseite der Handyhalterung.
- Schrauben Sie die feste Mutter los und wählen Sie die Auslassklemme aus, richten Sie die Kugel in die feste Mutter. Drücken Sie den Kopf des Balls in die Rückseite der Handyhalterung.



- Drehen Sie im Uhrzeigersinn, um die Mutter festzuziehen, dann ist es in der Lage, den Winkel des drahtlosen Ladegeräts des Autos einzustellen.
- Beleghen Sie das kabellose Ladegerät für das Auto an der geeigneten Stelle des Anschlusses. Es gibt zwei Zahnräder im Clip, links oder rechts kann gewählt werden, es empfiehlt sich, dass das dicke Windblatt ein "1" auswählt, dünn zwei "2" auswählt.
- Legen Sie das Mobiltelefon in das kabellose Ladegerät des Autos. Schwerkraftverbindung und sperren Sie das Telefon automatisch, dann beginnt das drahtlose Auto-Ladegerät, Ihr Mobiltelefon sofort aufzuladen.
- Sie können Ihr Telefon einfach von der Halterung nehmen, wenn Bildgezeigt.

3. Drehen Sie im Uhrzeigersinn, um die Mutter festzuziehen, dann ist es in der Lage, den Winkel des drahtlosen Ladegeräts des Autos einzustellen.
- Beleghen Sie das kabellose Ladegerät für das Auto an der geeigneten Stelle des Anschlusses. Es gibt zwei Zahnräder im Clip, links oder rechts kann gewählt werden, es empfiehlt sich, dass das dicke Windblatt ein "1" auswählt, dünn zwei "2" auswählt.
- Legen Sie das Mobiltelefon in das kabellose Ladegerät des Autos. Schwerkraftverbindung und sperren Sie das Telefon automatisch, dann beginnt das drahtlose Auto-Ladegerät, Ihr Mobiltelefon sofort aufzuladen.
- Sie können Ihr Telefon einfach von der Halterung nehmen, wenn Bildgezeigt.

So verwenden Sie den Saugnapfhalter

- Schrauben Sie die Einstellschraube los, stellen Sie die untere Zylinderposition des Handyhalters nach dem Mobiltelefonmodell ein, richten Sie die Mobiltelefonzentrale mit dem Blitzsymbol des kabellosen Ladegeräts aus und ziehen Sie die Einstellschraube fest.
- Schrauben Sie die feste Mutter los und wählen Sie die Auslassklemme aus, richten Sie die Kugel in die feste Mutter. Drücken Sie den Kopf des Balls in die Rückseite der Handyhalterung.



2. Schrauben Sie diese Mutter los und wählen Sie den Saugnapf. Es gibt eine Verbindungskugel am Clip, diese Kugel muss durch die feste Mutter gehen, achten Sie darauf, dass das Schraubengewinde in Richtung der Mutter verläuft. Schieben Sie die Anschlusskugel in die Nut.
- Passen Sie den Winkel an Ihre Sichtlinie an und ziehen Sie dann im Uhrzeigersinn um die Mutter vollständig festzuziehen.
- Reinigen Sie das Glas dort, wo Sie es brauchen, verwenden Sie den Halter mit einem feuchten Tuch und warnen Sie, bis das Glas getrocknet ist.
- Schnellen Sieden Handy Sitz an der langen Stange, und drehen Sie den Einstellknopf, um die Handy Basis zu befestigen. Drehen Sie den Drehknopf an der langen Stange, um die lange Stange Schraube die Basis der langen Stange zu ziehen und die Schraube zu verriegeln, um den Sauger zu befestigen.
- Schnellen Sieden Handy Sitz an der langen Stange, und drehen Sie den Einstellknopf, um die Handy Basis zu befestigen. Drehen Sie den Drehknopf an der langen Stange, um die lange Stange Schraube die Basis der langen Stange zu ziehen und die Schraube zu verriegeln, um den Sauger zu befestigen.
- Legen Sie das Mobiltelefon in das kabellose Ladegerät des Autos. Schwerkraftverbindung und sperren Sie das Telefon automatisch, dann beginnt das drahtlose Auto-Ladegerät, Ihr Mobiltelefon sofort aufzuladen.

3. Drehen Sie im Uhrzeigersinn, um die Mutter festzuziehen, dann ist es in der Lage, den Winkel des drahtlosen Ladegeräts des Autos einzustellen.
- Beleghen Sie das kabellose Ladegerät für das Auto an der geeigneten Stelle des Anschlusses. Es gibt zwei Zahnräder im Clip, links oder rechts kann gewählt werden, es empfiehlt sich, dass das dicke Windblatt ein "1" auswählt, dünn zwei "2" auswählt.
- Legen Sie das Mobiltelefon in das kabellose Ladegerät des Autos. Schwerkraftverbindung und sperren Sie das Telefon automatisch, dann beginnt das drahtlose Auto-Ladegerät, Ihr Mobiltelefon sofort aufzuladen.
- Sie können Ihr Telefon einfach von der Halterung nehmen, wenn Bildgezeigt.

So verwenden Sie den Saugnapfhalter

- Schrauben Sie die Einstellschraube los, stellen Sie die untere Zylinderposition des Handyhalters nach dem Mobiltelefonmodell ein, richten Sie die Mobiltelefonzentrale mit dem Blitzsymbol des kabellosen Ladegeräts aus und ziehen Sie die Einstellschraube fest.
- Schrauben Sie die feste Mutter los und wählen Sie die Auslassklemme aus, richten Sie die Kugel in die feste Mutter. Drücken Sie den Kopf des Balls in die Rückseite der Handyhalterung.



7. Sie können Ihr Telefon einfach von der Halterung nehmen, wie im Bild gezeigt.

Achtung

- Bitte installieren Sie den Autohalter vor Fahrtantritt in gutem Zustand und bedienen Sie ihn nicht während der Fahrt.
- Das kabellose Auto Ladegerät ist nur für die Größe von 4 " bis 6,2 " und die Breite ist weniger als 3,3 " Qi Enabled Handy.
- Bitte nutzen Sie keine Handyhülle über 0,12 " (wie Otterbox, LifeProof, UAG, Zico, Spigen, robustes Gehäuse), keine Metallringe, Patch, Medaillons, popsockets auf Ihrem Handy.
- Bitte schalten Sie den Auto-Entlüftungszustand (Lüfter) ein, wenn Sie sich an einem heißen Tag oder bei längerem Gebrauch befinden. Dadurch können Sie das kabellose Auto Ladegerät abkühlen und die Ladegeschwindigkeit erhöhen.
- Low-Power, bitte schalten Sie den Navi aus und laden Sie Ihr Telefon für 10 Minuten. Dann öffnen Sie die Navi wieder, um Strom zu sparen.
- Nur vertikaler Modus wird unterstützt, kein horizontaler Bildschirmodus.
- Kein Spielzeug für Kinder, lassen das Produkt weit weg von Kinder.
- Wenn Sie den Saugnapfhalter wählen, reinigen Sie bitte zuerst die Oberfläche der Scheibe, bevor Sie den Halter für längere Zeit nicht verwenden, um eine starke Adsorption zu gewährleisten.
- Wenn Sie den Saugnapfhalter wählen, kleben Sie die Halterung bitte nicht für längere Zeit an die Armaturenbrett oder die Windschutzscheibe. Sie können die Halterung vor dem nächsten Gebrauch wieder anbringen, nachdem Sie den Navi abgeregelt haben, verwenden Sie bitte Plastikfolie, um den Saugnapf zu schützen.
- Wenn Sie den Saugnapfhalter wählen, befestigen Sie ihn bitte nicht an bestimmten Oberflächen, weichen Stoffen oder harten Oberflächen. Montieren Sie die Autohalterung nicht an einem Ort, der den Betrieb des Fahrzeugs und des Fahren beeinflusst.
- Wir empfehlen nicht, den Saugnapf auf Leder-, Wand- oder Filmbeschichtungen aufzubringen, da der Saugnapf stark viskos und anziehend ist.



Garantiekarte

Kundenname: _____
Telefonnummer: _____
Produktname: _____
Kaufdatum: _____
Adresse: _____
Anmerkungen: _____

EMAIL: VANMASS_service@hotmail.com
WWW.VANMASSONLINE.COM

VANMASS™ ist eine eingetragene Marke in den USA und anderen Ländern. Alle Rechte vorbehalten.
Entworfen in Hk
In China zusammengebaut