

惠州启泰电子科技有限公司

Huizhou Qitai Electronic Technology Co., LTD



SPECIFICATIONSHEET

规格图面

CUSTOMER:	深圳市澳德鸿电子科技有限公司
客户	<u>Shenzhen Aodehong Electronic Technology Co.,Ltd.</u>
DESCRIPTION:	
品名描述	MPP线圈
CUSTOMERP/N:	<u>MPP Coil</u>
客户品名	
PARTNUMBER:	<u></u>
制造商料号	
DATEOFAPPLICATION:	<u>502.0007000145</u>
提出日期	<u>2024-8-19</u>

CLASSIFICATIONOFSPEC.PRESENTATION.(Ticktherelevantbox"√")规格图面提出区分

oNewapplication新规格

√Newpartisaddedtoacceptedspecification新产品规格追加记录

oRevisionofacceptedspecification既存规格图面变更

ACCEPTANCESTAMP(客户受领印)

APPROVALBY 承认	CHECKBY 审查	PREPAREBY 制作
<input type="checkbox"/> <input type="checkbox"/> <input type="checkbox"/>		<input type="checkbox"/> <input type="checkbox"/>

ADDRESS:3rdFloor,No.181,Mingyue2ndRoad,ShiwanTown,BoluoCounty,Huizhoucity

TELEPHONE: 0752-6668681

E-MAIL : 839689578@qq.com

惠州启泰电子科技有限公司

Huizhou Qitai Electronic Technology Co., LTD

Specification
规格内容

CUSTOMER P/N: 客户品名

澳德鸿电子
Aodehong

PARTNUMBER: 制造商料号

502.0007000145

1. DIMENSIONS(外形尺寸):(Unit:mm)

单位 (Unit) : 毫米 (mm)

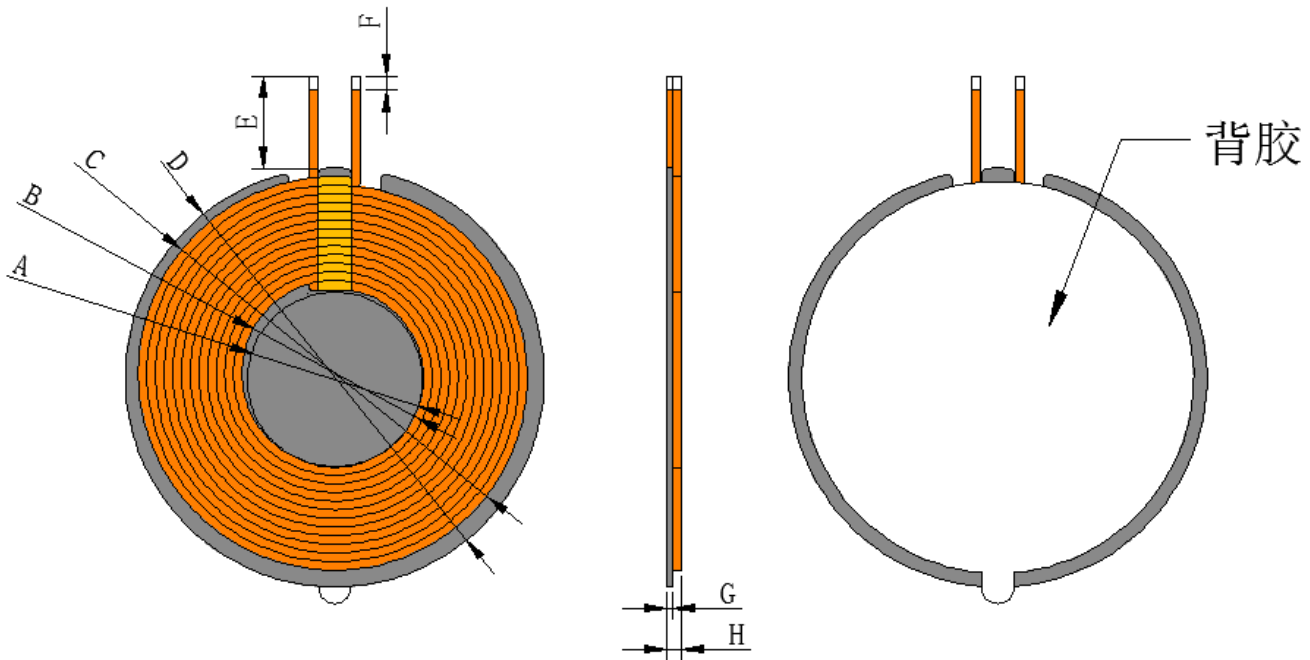

A	B	C	D	E	F	G	H
19.4±0.5	20.5±0.5	39.6±0.5	42.5±1	7±1	2±1	0.8±0.1	2.5Max

1. 高温胶带 3mm。High temperature adhesive tape.
2. 背胶为白色双面胶。Use double-sided adhesive tape.
3. 线圈贴合位置居中。Place the coil fitting position in the center.
4. 磁片尺寸：0.8±0.1。Magnetic plate size: 0.8±0.1.

APPROVED BY 承认	CHECKED BY 审查	PREPARED BY 制作	DATE 日期	PAGE 页码
晁子奇		<input type="checkbox"/> <input type="checkbox"/>	2024-8-19	2of3

惠州启泰电子科技有限公司

Huizhou Qitai Electronic Technology Co., LTD

Specification
规格内容

CUSTOMERP/N: 客户品名

澳德鸿电子
Aodehong

PARTNUMBER: 制造商料号

502.0007000145

2. WINDINGDETAILS(绕线详细说明)
Coil1

圈数 Turns	线径 WireDia	绕线方式疏/密 Wdg.Type Spred/Close	绕线方向 Wdg.Direction	相交是/否 IntersectYe s/Not
11TS	0.08*100P 热风自粘线	密绕 (Close)	逆绕	是 (Yes)

3. 电气特性 (ELECTRICALCHARACTERISTICS) :
温度TEMPERATURE:25±10℃,湿度RELATIVEHUMIDITY:65±10%

序号 NO.	项目 ITEM	端子 TERMINAL	标准 SPECIFICATION	测试条件 TEST FREQUENCY	测试仪器 TEST EQUIPMENTS
Coil 1					
1.	IND	S-F	7.9uh±0.3uh	100kHz/V	UC2906A
2.	Q	S-F	70Min	100kHz/V	UC2906A
3.	DCR	S-F	60Max	100kHz/V	UC2906A

APPROVEDBY
承认

CHECKEDBY
审查

PREPARED BY
制作

DATE
日期

PAGE
页码

晁子奇



2024-8-19

3of3