

2G524 雅置10000 说明书

尺寸65*96MM_80G双胶_双面4C印 风琴折 (10) 折

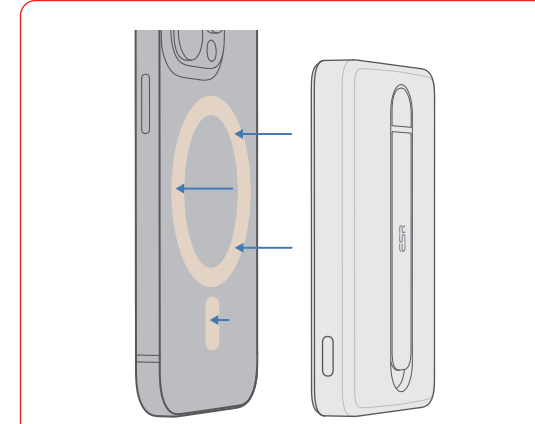

- EN Tap and charge
- IT Appoggiare e caricare
- ES Asestar y cargar
- RU Наклеить и сразу же зарядить
- NL Direct opladen bij aanraking
- JP ワンタッチ吸着充電
- TC 一點即充



- FR Appuyez et chargez
- DE Anhaften und aufladen
- PT Toque e Carregar
- PL Ładowanie jednym dotknięciem
- KO 한 번 만지면 바로 충전이 됩니다
- SC 一點即充
- AR تحميل بمجرد لمسة

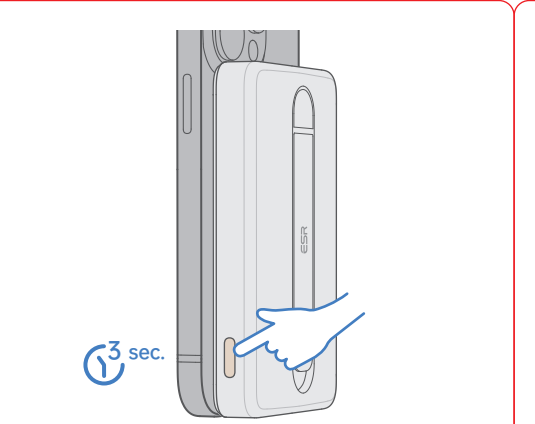

- EN Long press for 3 seconds to power off
- IT Premere 3 secondi per spegnere il dispositivo
- ES Presionar durante 3 s para apagar
- RU Длительное нажатие в течение 3 секунд для выключения
- NL Verstelbare standaard
- KO 스탠드 조절
- SC 支撐調節
- AR تعديل السطح

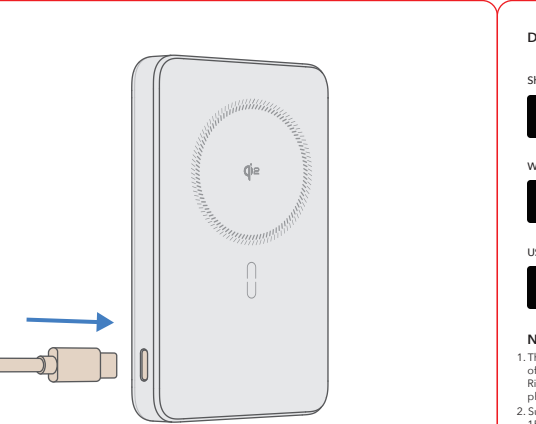

- FR Appuyez longuement pendant 3 secondes pour éteindre
- DE Langes Drücken für 3 Sekunden zum Ausschalten
- PT Pressione e segure por 3 segundos para desligar
- PL Wyłączanie przez dłuższe przyżycanie (3s)
- KO 35 장押し 누르면 꺼집니다
- SC 長按3秒開機
- AR اضغط لفترة طويلة على زر التشغيل

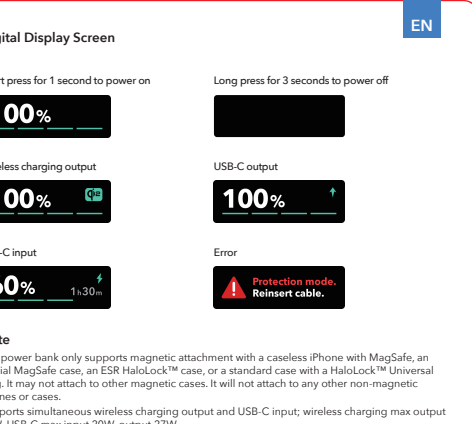

- EN Digital Display Screen
- FR Écran d'affichage numérique
- IT Display digitale
- DE Digitaler Anzeigedisplay
- ES Pantalla de visualización digital
- PT Ecrã publicitário
- EN Long press for 3 seconds to power on
- IT Premere per 3 secondi per accendere il dispositivo
- ES Poner por 3 segundos para encender el dispositivo
- RU Нажатие на кнопку питания на 3 секунды для включения
- NL Direct opladen bij aanraking
- KO 한 번 만지면 바로 충전이 됩니다
- SC 一點即充
- AR تحميل بمجرد لمسة



- EN Wireless charging output
- FR Sortie de chargement sans fil
- IT Uscita di ricarica wireless
- DE Kabellos Ladeausgang
- ES Salida de carga inalámbrica
- PT Saída do carregamento sem fio
- EN USB-C input
- FR Entrée USB-C
- IT Ingresso USB-C
- DE USB-C Eingang
- ES Entrada USB-C
- PT Entrada de USB-C

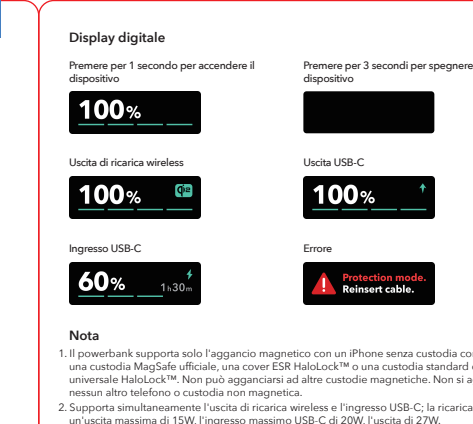

- EN Error
- FR Erreur
- IT Errore
- DE Fehler
- ES Error
- PT Erro
- EN Protection mode, Reinset cable.
- FR Protection mode, Réinitialiser câble.
- IT Protezione modo, Reimposta cavo.
- DE Schutzmodus, Kabel zurücksetzen.
- ES Protección modo, Reiniciar cable.
- PT Proteção modo, Reiniciar cabo.

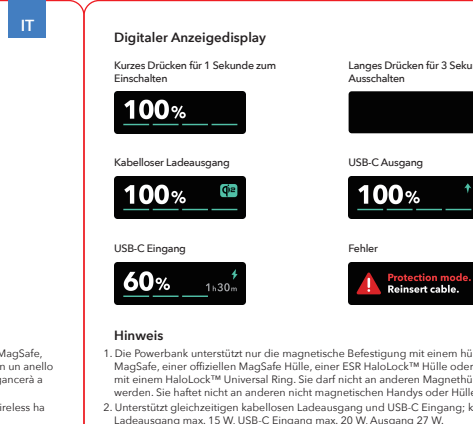

- EN Safety Warnings
- FR Avertissements de sécurité
- IT Avvertenze di sicurezza
- DE Sicherheits Hinweise
- ES Advertencias de seguridad
- PT Alerte de segurança



- EN Disclaimer
- FR Note
- IT Nota
- DE Hinweis
- ES Nota
- PT Nota

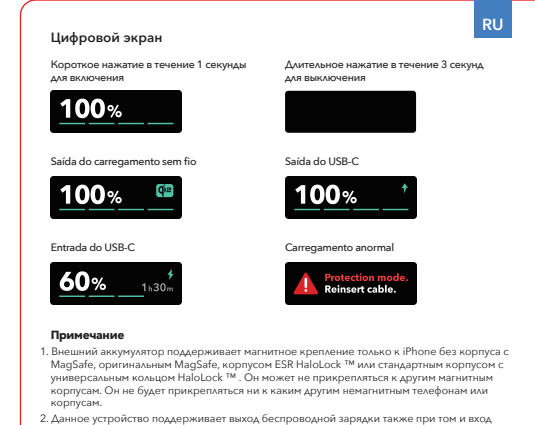

- RU Цифровой экран
- PL Wyświetlacz cyfrowy
- NL Digitaal display
- KO 디지털 디스플레이
- JP デジタル表示画面
- SC 數碼屏
- TC 數碼屏
- AR شاشة العرض الرقمية
- FCC ID: 2APEW-2G524
- IT Dichiarazione di conformità
- ES Declaración de conformidad
- DBE Konformitätserklärung
- ESB Declaración de conformidad
- EN Declaration of Conformity

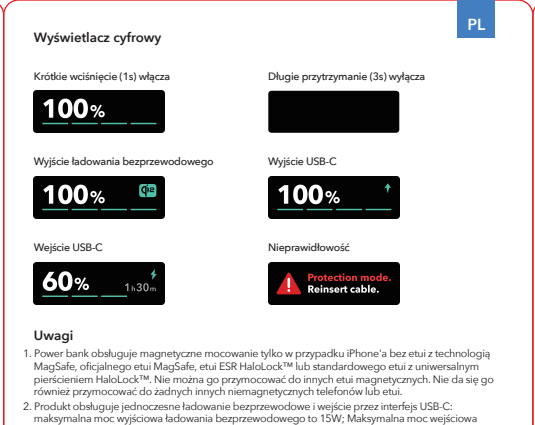

- EN Safety Warnings
- FR Avertissements de sécurité
- IT Avvertenze di sicurezza
- DE Sicherheits Hinweise
- ES Advertencias de seguridad
- PT Alerte de segurança

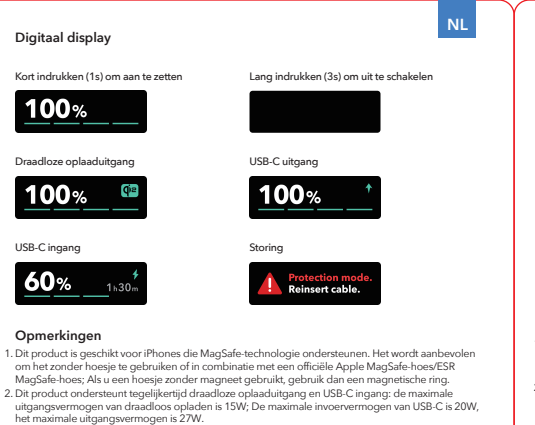

- EN Disclaimer
- FR Note
- IT Nota
- DE Hinweis
- ES Nota
- PT Nota

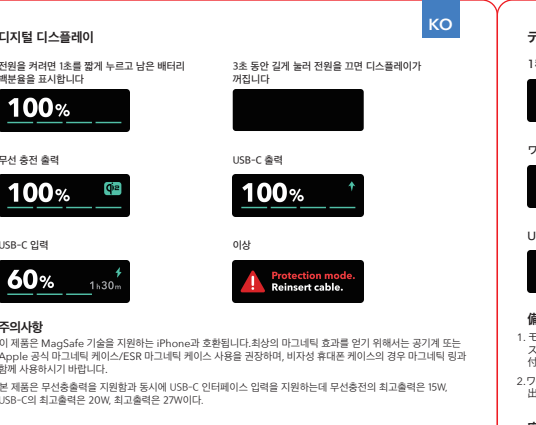

- EN Disclaimer
- FR Note
- IT Nota
- DE Hinweis
- ES Nota
- PT Nota



- EN Disclaimer
- FR Note
- IT Nota
- DE Hinweis
- ES Nota
- PT Nota



- EN Disclaimer
- FR Note
- IT Nota
- DE Hinweis
- ES Nota
- PT Nota



- EN Disclaimer
- FR Note
- IT Nota
- DE Hinweis
- ES Nota
- PT Nota



- EN Disclaimer
- FR Note
- IT Nota
- DE Hinweis
- ES Nota
- PT Nota

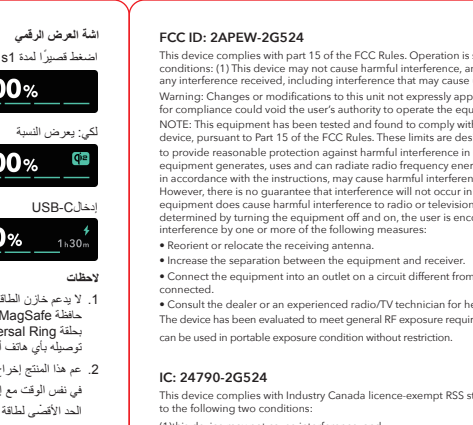

- EN Disclaimer
- FR Note
- IT Nota
- DE Hinweis
- ES Nota
- PT Nota

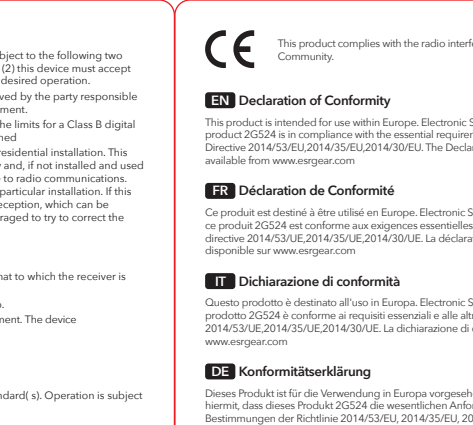

- EN Disclaimer
- FR Note
- IT Nota
- DE Hinweis
- ES Nota
- PT Nota



- EN Disclaimer
- FR Note
- IT Nota
- DE Hinweis
- ES Nota
- PT Nota



- EN Disclaimer
- FR Note
- IT Nota
- DE Hinweis
- ES Nota
- PT Nota

TECH MADE EASIER

Scan to watch a quick setup video



封面

ESR Q12 MagSil Power Bank (10K) MODEL: 2G524