

产品规格书

客户名称	通银海	客户料号	42.13.44.27460					
顶智料号	TX-DZ43.505.3008-K6.5-L60开双槽	规格编号	版本	01				
◆、外形尺寸			(单位: mm)					
			A	5.2 ±0.5				
			B	20.0 ±1.0				
			C	39.0 ±1.5				
			D	43.5 ±1.0				
			E	43.0 ±1.0				
			F	60.0 ±2.0				
			G	3.0 ±2.0				
			H	1.90 ±0.2				
			I	0.8 ±0.2 (磁片)				
						(1)线径: 0.08*24P*2P漆包线		
						(2)绕线圈数:10TS		
			(3)起尾线是否交叉: 是					
			(4)线圈包8mm宽高温胶带					
			(5)线圈与磁片需粘贴居中					
			(6)磁片背42圆开槽白胶					
◆、电气特性:			正面贴42圆开槽黑膜					
参数	规格	测试条件	测试仪器					
L0	6.5 ±10% μH	100KHz/1V	■TH1816B					
Q	>20 min	100KHz/1V	■TH1816B					
DCR	<95 mΩ	@ 25℃	■CH-502BC					
◆、温度等级:								
操作温度	-40℃~ 125℃							
◆、材料清单:								
序号	品名	材料规格	供应商	备注				
1	磁片	43.5*5.3*0.8T 开双槽		PC40猛锌				
2	铜线	0.08*24*2P		漆包线				
3	高温胶带	8MM		环保胶带				
4	胶	42圆开槽3M胶		环保胶纸				
5	膜	42圆开槽黑膜		环保胶纸				
6	锡	107H		千岛环保锡				
7	胶	黄胶		环保胶水				
编制		审核		批准				
钟建立				马湘平				

东莞市顶智电子科技有限公司

检验报告

客户名称: 惠州市通银海精密电子有限公司

客户料号: 42.13.44.27460

线圈规格: TX-DZ43.505.3008-K6.3-L60开双槽

磁片规格: 43.5*5.3*0.8

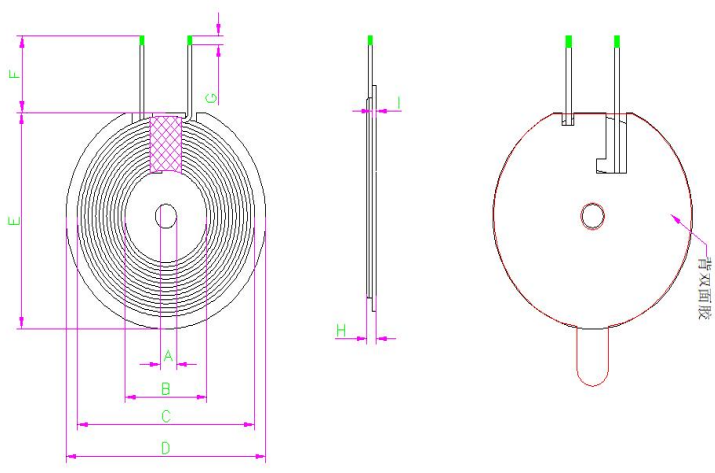
	(单位: mm)	
	A	5.2 ±0.5
	B	20.0 ±1.0
	C	39.0 ±1.5
	D	43.5 ±1.0
	E	43.0 ±1.0
	F	60.0 ±2.0
	G	3.0 ±2.0
	H	1.90 ±0.2
	I	0.8 ±0.2 (磁片)
(1)线径: 0.08*24P*2P漆包线 (2)绕线圈数:10TS (3)起尾线是否交叉: 是 (4)线圈包8mm宽高温胶带 (5)线圈与磁片需粘贴居中 (6)磁片背43圆开槽白胶 正面贴43圆开槽黑膜		

尺寸测量数据 单位: mm

位置	标准	公差	NO. 1	NO. 2	NO. 3	NO. 4	NO. 5				
C	39.0	±1.5	38.4	38.7	39.1	37.9	38.6				
D	43.8	±1.0	43.4	43.38	43.47	43.36	43.43				
F	60.0	±2.0	60.55	59.1	60.65	58.7	60.19				
H	1.9	±0.2	1.89	1.94	1.93	1.97	1.95				
OK/NG	OK	OK	OK	OK	OK	OK	OK				

电性测试数据

电感量(Inductance)单位: μH 测试仪器(Test Equipment): JK2517B; @100kHz, 1.0Vrms

Ls	6.5 ±10%	6.6	6.5	6.5	6.6	6.7				
OK/NG		OK	OK	OK	OK	OK				

Q 值 测试仪器(Test Equipment): JK2517B; @100kHz, 1.0Vrms

Q	>20	32.3	35.5	36.9	34.2	38.6				
OK/NG		OK	OK	OK	OK	OK				

外观(线圈外观, 磁片, 磁铁, 胶水)

OK/NG		OK	OK	OK	OK	OK				
-------	--	----	----	----	----	----	--	--	--	--

检验: 钟建立

审核: 马湘平

日期: 2023年 7月 19日