

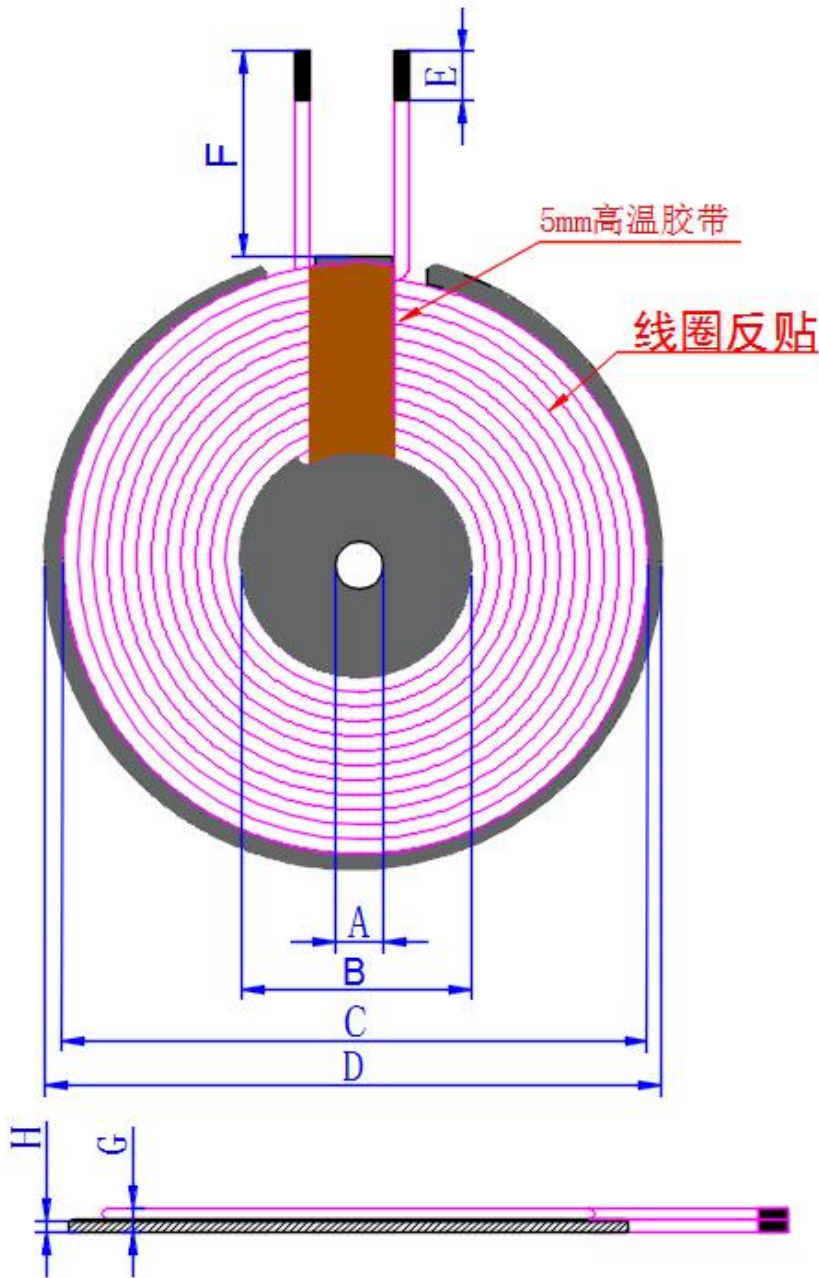



产品型号: Model Number	A11-G44	客户料号: Customer P / N	L3-68A000ED
		供应商料号: Supplier P / N	18.00490

一, 外观与尺寸 (Appearance Size) : (单位/mm)



A	5.3±0.5
B	14±0.5
C	39.5±1
D	43.5±1
E	3.5±1.5
F	10±2
G	2.6MAX 不含包胶位置
H	0.8±0.2
I	
J	
K	
L	
M	
N	
O	
P	
Q	
R	
S	
T	
U	
V	
W	
X	
Y	
Z	

二，原理图（Schematic Diagram）：

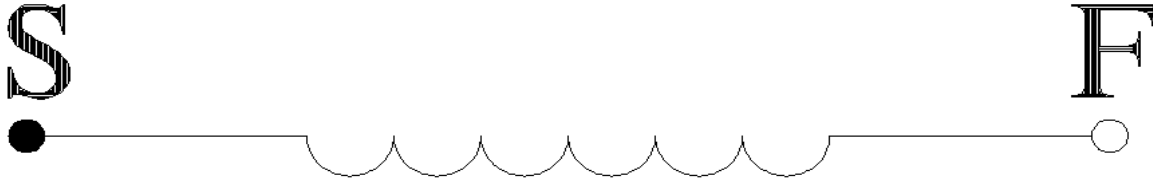

三，绕线参数（Winding Parameters）：

绕组 Winding	开始 Start	结束 Finish	圈数 Turns	线径 Line Diameter	绕线方式 Winding Way	绕线方向 Winding Direction	层数&圈数 Layer&Circle
	S	F	12TS	0.08*105P	单层密绕	逆时针	1层/12TS

四，电气特性（Electrical Characteristics）：

项目 Item	端子 Terminal	测试条件 Test Conditions	测试仪器 Test Instrument	参数 Parameter	单位 Unit	数值 Numerical Value
电感	S-F	100KHz/1.00V/100Ω	1062 电桥	Inductance @100KHz/1V	μH	6.7μH±10%
电阻	S-F	100KHz/1.00V/100Ω	1062 电桥	RS@100KHz/1V	mΩ	75MAX
Q 值	S-F	100KHz/1.00V/100Ω	1062 电桥	@100KHz/1V		50MIN

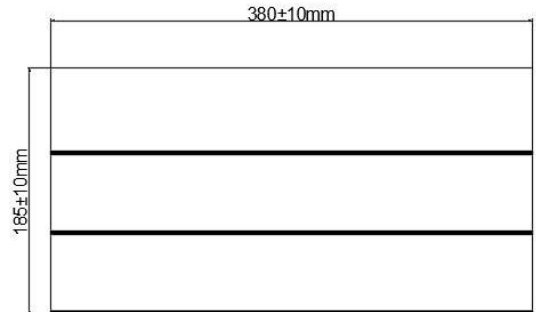
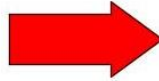
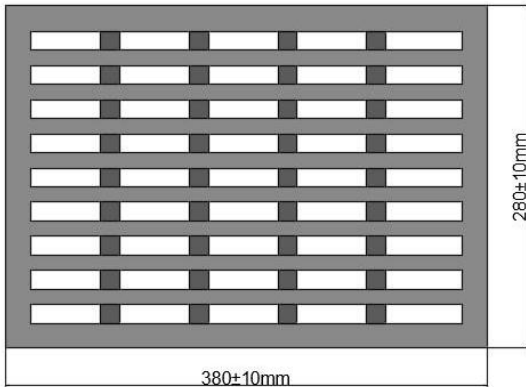

每箱装3层珍珠棉，珍珠棉之间用纸板隔开

珍珠棉尺寸为：38\*28\*6cm，  
每个珍珠棉有45格，每格装6pcs共270pcs产品。

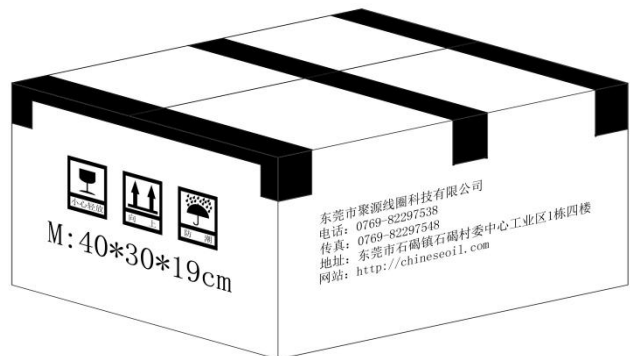

- 1、每层珍珠棉可装 270pcs 产品；
- 2、每箱可装 3 层珍珠棉，即可装 810 产品

产品 Product	单层数量 Single layer quantity	层数/箱 Layer/Box	总数/箱 Total/Box	重量 Weigh
A11-G44	270pcs	3 层	810pcs	

## 材料清单

## Material List

序号 No.	材料名称 Material Name	材料规格 Material Specification	材料代号 Material Code	制造商 Manufacturer
客户料号: Customer P / N		L3-68A000ED	制造商料号: Supplier P / N	
			18.00490	
1	丝包线	0.08*105P	01.00139	
2	无铅锡条	高温	05.00058	
3	胶水	树脂胶	05.00001	
4	高温胶带	5mm	05.00027	
5	圆形双槽带孔硬磁片	G43.5*5.3*0.8mm	02.00260	
6	纸板	378*270mm	04.00020	
7	包装盒	390*280*47mm	04.00029	
8	纸箱	400*300*190mm	04.00008	
9				
10				
11				
12				
13				
14				