

SCLAK INTERNATIONAL LIMITED GUARANTEE

This product is guaranteed by SCLAK against any manufacturing defect in materials or workmanship during the guarantee period of 12 (twelve) months starting from the initial date of purchase. The international SCLAK guarantee is an extra benefit by the manufacturer, which does not affect consumer's Statutory Rights. The international manufacturer's guarantee covers all costs related to restoring the proven defective product so that it conforms to its original specifications, through the repair or replacement of any defective part and the necessary labour. The manufacturer will comply with his guarantee's duties providing the consumer with the product repair or replacement, or with the purchase price reduction or with the acceptance of the contract cancellation. Before asking the price reduction or the contract cancellation, the consumer must have already asked – without success – for a product repair or replacement. The international SCLAK guarantee only applies within the guarantee period and is valid only on presentation of a proof of purchase giving evidence of the purchased product, of the date and place of purchase. The defective product can be personally delivered to an authorized SCLAK service centre or can be properly packaged and sent to an authorized SCLAK service centre via recorded mail (or equivalent posting method). All the authorized SCLAK service centres and their contact details are listed on the SCLAK website (<http://www.sclak.com>). The international SCLAK guarantee will not cover any damage, which could occur as a result of misuse, negligence and failure to follow SCLAK instructions or a modification or unauthorized repair of the product. The international SCLAK guarantee also does not cover normal wear and tear, maintenance or replacement of consumable parts. The international SCLAK guarantee does not apply to any product that has been tampered with, or to damages incurred through improper use and care, faulty packaging by the owner or mishandling by any carrier. Should the product not be locally sold by SCLAK, the international SCLAK guarantee does not apply in case of non-conformity of the purchased product with the local standards, such as voltage, frequency, power plugs, or other local technical specifications. The repair process for products purchased outside the Country of use may require a longer time if the product is not locally sold by SCLAK. This international SCLAK guarantee does not affect the statutory rights a consumer may have or those rights that cannot be excluded or limited, nor rights against the retailer from which the consumer purchased the product. This guarantee gives a consumer specific legal rights, and the consumer may also have other legal rights, which vary from Country to Country. The consumer may assert any such rights at his sole discretion. Accessories, Consumables and end-user replaceable parts can be purchased – if available – as described on the SCLAK website (<http://www.sclak.com>).

SCLAK GARANTÍA INTERNACIONAL

SCLAK garantiza este producto ante cualquier defecto de fabricación (de materiales o de manipulación) durante 12 (doce) meses a partir de la fecha inicial de adquisición. La garantía internacional de SCLAK es una ventaja adicional del fabricante que no afecta a los derechos legales del consumidor. La garantía internacional del fabricante cubre todos los costos relativos a la sustitución del producto defectuoso para que se adecue a sus especificaciones originales, mediante la reparación o la sustitución de cualquier componente defectuoso y la mano de obra necesaria. El productor se compromete a cumplir con los deberes de la garantía ofreciendo al cliente la reparación o sustitución del producto, la reducción del precio de compra o la aceptación de la cancelación del contrato. Antes de pedir una reducción del precio o la cancelación del contrato, el consumidor debe haber solicitado en primer lugar, sin éxito alguno, la reparación o la sustitución. La garantía internacional de SCLAK se aplica durante el periodo de garantía y es válida si se presenta una prueba de compra que permita identificar el producto adquirido, la fecha y el lugar de la compra. Puede entregar personalmente un producto defectuoso en un servicio técnico autorizado de SCLAK o lo puede enviar a un servicio técnico autorizado por correo certificado (o método equivalente). Puede consultar la lista de los centros de servicio técnico autorizados de SCLAK y sus datos de contacto en la página web de SCLAK (<http://www.sclak.com>). La garantía internacional de SCLAK no cubre daños derivados de un uso inadecuado, negligencia, falta de atención a las instrucciones de SCLAK o por la modificación o reparación no autorizada del producto. La garantía internacional de SCLAK no solo cubre la rotura, el mantenimiento o la sustitución de los componentes consumibles. La garantía internacional de SCLAK no se aplica a productos manipulados y no cubre los daños derivados de un uso inadecuado, embalaje defectuoso del propietario ni el trato inapropiado del transportista. Si el producto no se vende en la sede local de SCLAK, la garantía internacional de SCLAK no se aplica en caso de disconformidad del producto adquirido con los estándares locales, como el voltaje, la frecuencia, las tomas de luz u otras especificaciones técnicas locales. El proceso de reparación de los productos adquiridos fuera del País de uso puede suponer un periodo de tiempo mayor si el producto no se vende en su sede local de SCLAK. Esta garantía internacional de SCLAK no afecta ni limita los derechos legales que un consumidor puede tener ni aquellos derechos que no se pueden excluir o limitar, ni los derechos ante un distribuidor en el que el consumidor adquirió el producto. Esta garantía concede al consumidor derechos legales concretos y el cliente también puede tener otros derechos legales que varían según el País. El consumidor podrá hacer valer los derechos a su discreción. Los accesorios, los componentes consumibles y los repuestos se pueden comprar, si están disponibles, tal y como queda compilado en la página web de SCLAK (<http://www.sclak.com>).

ZH

SCLAK

SCLAK 国际有限担保说明

SCLAK 在最初购买之日起的 12 个月保证期内对该产品材料或工艺上的制造缺陷提供担保。SCLAK 国际担保是由制造商提供的额外利益，并不影响消费者的法定权利。本制造商国际担保涵盖了通过维修或更换任何有缺陷部件并提供必要人工来恢复经证实存在缺陷的产品以使其符合其原始技术规范的所有相关费用。制造商将履行其担保责任。向消费者提供产品维修或更换服务，或降低购买价格，或接受解除合同。在要求降价或解除合同前，消费者必须已经提出产品维修或更换要求 – 但未能达成协议。SCLAK 国际担保仅在保证期内适用，并且仅在出具注明购买产品、购买日期和购买地点的购买凭证的情况下才有效。消费者可以将缺陷产品亲自送到经过授权的 SCLAK 服务中心，或者可以在妥善包装后通过挂号邮件（或同等邮寄方式）邮寄至经过授权的 SCLAK 服务中心。所有具有授权的 SCLAK 服务中心及其联系方式，请访问 SCLAK 网站 (<http://www.sclak.com>)。因不当使用、疏忽、未依照 SCLAK 说明进行操作，或者对产品擅自改装或维修而导致的任何产品损坏，一律不在 SCLAK 国际担保范围之内。消耗性零件的正常磨损、维修或更换亦不在 SCLAK 国际担保范围之内。SCLAK 国际担保不适用于任何经过擅自改动的产品，或者因为所有人使用和护理不当、包装不妥或者任何运输公司处理不当而导致的损坏。若产品不是由 SCLAK 在当地出售，则 SCLAK 国际担保不适用于所购产品不符合当地标准（例如：电压、频率、电源插头或其他当地技术规范）的情况。若产品不是由 SCLAK 在当地出售，对于在产品使用国以外所购买的产品而言，其维修过程可能需要花费更长的时间。本 SCLAK 国际担保并不影响消费者可以享有的法定权利，或者那些不能排除或限制的权利，或者消费者购买产品的零售商所应承担的权利。本担保赋予消费者特定的法律权利，并且消费者也可以享有因为国家不同而有所改动的其他权利。消费者可以自行决定维护任何此类权利。可以购买配件、消耗品以及可由最终用户自行更换的部件 – 如果有的话 – 具体以 SCLAK 网站 (<http://www.sclak.com>) 上的说明为准。

JP

SCLAK 国際限定保証

この製品は、購入日から12月間の保証期間中、材料または製品のいかなる製造上の欠陥に対しても、SCLAK によって保証されています。インターナショナル SCLAK の保証は、製造業者による追加的支援であり、消費者の制定法上の権利に影響を与えません。当国際的製造業者の保証は、判明した欠陥のある製品の修復に関連するすべての費用を補償します。よって製品は、修理または欠陥のある部品の交換および必要な労働力により、元の仕様と一致したものとなります。製造業者は保証の義務に従い、消費者に対して製品の修理または交換、購入価格の減額、もしくは契約解除の承認を行うものとします。消費者は、値引きまたは契約解除を求める前に、製品の修理または交換を依頼し、それが不成功に終わっている必要があります。インターナショナル SCLAK の保証は、保証期間内だけにのみ適用され、購入された製品、および購入の日付と場所を証明する購入証明書が提示された場合にのみ有効です。欠陥のある製品は、SCLAK 認可サービスセンターへ自ら届けることができ、また適切に梱包し、SCLAK 認可サービスセンターへ書留郵便（もしくは同等の郵送手段）にて送付することもできます。すべての SCLAK 認可サービスセンター、および各センターの連絡先についての詳細は、SCLAK の web サイト (<http://www.sclak.com>) をご覧ください。インターナショナル SCLAK は、製品の誤った使い方、不注意、SCLAK の使用説明書に従わなかった場合、および製品の改造または無許可の修理の結果として生じたいかなる損傷をも保証しません。また、通常使用による損傷、メンテナンス、および消耗部品の交換についても保証しません。インターナショナル SCLAK は、手を加えられた製品、および不適切な使用や手入れ、所有者による不完全な梱包、または運送業者による誤った取り扱いが招いた損傷を保証しません。製品は、SCLAK がその地域で販売したものであってはなりません。インターナショナル SCLAK の保証は、購入製品が電圧、周波数、電源プラグ、地域におけるその他の技術仕様などの地域標準に適合しない場合には適用されません。製品を使用する国以外で購入された製品の修理過程には、SCLAK がその地域で製品を販売していない場合は、より長期間を要する場合があります。このインターナショナル SCLAK の保証は、消費者が有する可能性のある制定法上の権利もしくは除外または制限できないような権利、および消費者が製品を購入した小売店に対する権利には影響を及ぼしません。この保証は、消費者に特別な法的権利を与えます。また消費者は、国ごとに異なる他の法的権利を有する場合もあります。消費者は、そのようないかなる権利をも自分の裁量において強く主張することができます。付属品、消耗部品、およびエンドユーザーが交換可能な部品は、在庫がある場合は購入が可能です。購入方法は SCLAK の web サイト (<http://www.sclak.com>) にてご説明しています。

SCLAK GARANTIE INTERNATIONALE

Ce produit est garanti par SCLAK contre tout défaut de fabrication (au niveau des matériaux ou de la main-d'œuvre) pendant 12 (douze) mois à compter de la date d'achat initiale. La garantie internationale SCLAK est une protection supplémentaire offerte par le producteur qui ne modifie en rien les droits reconnus aux consommateurs par la Loi. La garantie internationale du producteur couvre tous les coûts relatifs à la remise en état du produit défectueux, de façon à ce qu'il soit conforme à ses spécifications initiales, et ce, par l'intermédiaire d'une réparation ou du remplacement de tout élément défectueux, ainsi que la main d'œuvre nécessaire à cet effet. Le producteur s'engage à répondre à ses obligations de garantie à travers les moyens prévus, qui sont la réparation du produit ou le remplacement d'un élément, la réduction du prix du produit ou la résiliation du contrat de vente. Le consommateur ne pourra réclamer une réduction du prix ou la résiliation du contrat de vente du produit sans avoir demandé, au préalable et sans succès, la réparation ou le remplacement de celui-ci. La garantie internationale SCLAK s'applique uniquement pendant la période de garantie et elle n'est valable que sur présentation d'une preuve d'achat permettant d'identifier le produit acheté, la date et le lieu de son achat. Le produit défectueux peut être déposé en main propre auprès d'un centre d'assistance agréé SCLAK ou envoyé auprès d'un centre d'assistance agréé SCLAK par envoi recommandé (ou par un moyen équivalent), pour autant qu'il soit emballé correctement. La liste des centres d'assistance agréés SCLAK et leurs coordonnées sont disponibles sur le site internet SCLAK (<http://www.sclak.com>). La garantie internationale SCLAK ne couvre pas les éventuels dommages dus à une utilisation inappropriée du produit, une négligence, le non-respect des instructions SCLAK, la modification ou la réparation non autorisée du produit. De plus, la garantie internationale SCLAK ne couvre pas l'usure ordinaire et le démontage volontaire, l'entretien ou le remplacement d'éléments consommables. La garantie internationale +plug ne s'applique pas aux produits altérés ni aux dommages dus à une utilisation inappropriée du produit ou un manque de précaution lors de sa manipulation, à son emballage défectueux par son propriétaire ou au mauvais traitement du transporteur. À moins que le produit ne soit vendu localement par SCLAK, la garantie internationale SCLAK ne s'applique pas si le produit acheté ne répond pas aux normes locales, comme la tension, la fréquence, les prises d'alimentation ou autres caractéristiques techniques locales. La réparation des produits achetés à l'étranger du pays où le produit est utilisé peut demander plus de temps si le produit n'est pas vendu localement par SCLAK. La garantie internationale SCLAK ne compromet et ne limite pas les droits reconnus au consommateur par la Loi, ni les droits du consommateur reconnus par le vendeur auprès duquel le consommateur a acheté le produit. La présente garantie reconnaît au consommateur des droits spécifiques qui peuvent s'ajouter aux droits dont il bénéficie en fonction du pays où il se trouve. Le consommateur pourra faire valoir ces droits à sa seule discrétion. Les accessoires, éléments consommables et pièces de rechange peuvent être achetés, s'ils sont disponibles, conformément aux modalités décrites sur le site internet de SCLAK (<http://www.sclak.com>).

SCLAK INTERNATIONALE BESCHRÄNKTE GARANTIE

SCLAK gewährleistet eine Garantie auf alle Material- und Verarbeitungsfehler dieses Produkts für einen Zeitraum von 12 Monaten ab dem ursprünglichen Kaufdatum. Die internationale SCLAK Garantie ist eine Sondergarantie des Herstellers, von deren Bedingungen die gesetzlichen Rechte des Verbrauchers unberührt bleiben. Unter die internationale Herstellergarantie fallen alle Kosten zur Wiederherstellung des als fehlerhaft nachgewiesenen Produkts entsprechend den ursprünglichen Spezifikationen durch Reparatur oder Austausch aller fehlerhaften Teile sowie die dabei anfallenden Arbeitskosten. Der Hersteller ist im Rahmen der Garantie verpflichtet, das Produkt für den Verbraucher zu reparieren oder auszutauschen, einen Kaufpreinsnachlass zu gewähren oder eine Stornierung des Vertrags zu akzeptieren. Der Verbraucher muss bereits zuvor erfolglos eine Reparatur oder einen Austausch des Produkts verlangt haben, bevor er einen Preisnachlass bzw. eine Vertragsstornierung verlangen kann. Die internationale SCLAK Garantie gilt nur für den Garantiezeitraum und ist nur unter Vorlage des Kaufbelegs gültig, aus dem hervorgeht, wann und wo das Produkt gekauft wurde. Das fehlerhafte Produkt kann persönlich bei einer autorisierten SCLAK Servicestelle abgegeben oder ordnungsgemäß verpackt und per Einschreiben (oder mit einer gleichwertigen Versandmethode) an eine autorisierte SCLAK Servicestelle gesandt werden. Eine Liste aller autorisierten SCLAK Servicestellen mit den entsprechenden Kontaktinformationen sind auf der SCLAK Website (<http://www.sclak.com>) zu finden. Unter die internationale SCLAK Garantie fallen keine Schäden, die infolge von unsachgemäßem Gebrauch, Fahrlässigkeit, einer Nichteinhaltung der SCLAK Anweisungen oder einer Änderung bzw. nicht autorisierten Reparatur des Produkts entstanden sein könnten. Die internationale SCLAK Garantie deckt außerdem nicht die normale Abnutzung oder die Reparatur bzw. den Austausch von Verschleißteilen ab. Die internationale SCLAK Garantie gilt nicht für Produkte, die manipuliert wurden, bzw. bei Schäden, die durch eine unsachgemäße Verwendung und Pflege, eine fehlerhafte Verpackung durch den Besitzer oder eine falsche Handhabung durch das Transportunternehmen entstanden sind. Sollte das Produkt von SCLAK nicht lokal vertrieben werden, gilt die internationale SCLAK Garantie nicht, wenn das erworbene Produkt nicht den lokalen Normen, zum Beispiel Spannung, Frequenz, Netzstecker oder anderen technischen Spezifikationen, entspricht. Der Reparaturprozess für Produkte, die außerhalb des Verwendungslandes erworben wurden kann länger dauern, wenn das Produkt von SCLAK nicht lokal vertrieben wird. Die möglicherweise geltenden gesetzlichen Rechte eines Verbrauchers bzw. die Rechte, die nicht ausgeschlossen oder eingeschränkt werden können, oder die Rechte des Verbrauchers gegenüber dem Einzelhändler, von dem er das Produkt erworben hat, bleiben von den Bedingungen dieser internationalen SCLAK Garantie unberührt. Diese Garantie gewährt dem Verbraucher bestimmte gesetzliche Rechte, und der Verbraucher hat gegebenenfalls noch weitere gesetzliche Rechte, die von einem Land zum anderen variieren. Der Verbraucher kann diese Rechte jeweils nach alleinigem Ermessen geltend machen. Zubehör - und Verschleißteile sowie durch den Endnutzer austauschbare Teile können gegebenenfalls wie beschrieben auf der SCLAK Website (<http://www.sclak.com>) erworben werden.

SCLAK GARANZIA INTERNAZIONALE

Questo prodotto è garantito da SCLAK contro qualsiasi difetto di fabbricazione (di materiale o di lavorazione) durante il periodo di 12 (dodici) mesi a partire dalla data iniziale di acquisto.

La garanzia internazionale SCLAK è una ulteriore tutela offerta dal produttore che non pregiudica i diritti garantiti al consumatore da norme inderogabili di Legge. La garanzia internazionale del produttore copre tutti i costi relativi al ripristino del prodotto rivelatosi difettoso in modo che sia conforme alle specifiche originali, attraverso la riparazione o la sostituzione di qualsiasi parte difettosa e la manodopera necessaria. Il produttore si impegna ad ottemperare ai propri obblighi di garanzia mediante i rimedi previsti che sono la riparazione o la sostituzione, oppure la riduzione del prezzo o la risoluzione del contratto. Il consumatore non potrà esperire i rimedi della riduzione del prezzo o della risoluzione del contratto senza avere prima richiesto – senza esito – la riparazione o la sostituzione. La garanzia internazionale SCLAK si applica solo entro il periodo di garanzia ed è valida solo su presentazione di una prova di acquisto che consenta di identificare il bene acquistato, la data ed il luogo di acquisto. Il prodotto difettoso può essere consegnato personalmente presso un centro di assistenza autorizzato SCLAK oppure può essere spedito ad un centro di assistenza autorizzato SCLAK a mezzo raccomandata AR (o mezzo equipollente), purché adeguatamente imballato. La lista dei centri di assistenza autorizzati SCLAK e dei relativi riferimenti di contatto è presente sul sito internet SCLAK (<http://www.sclak.com>). La garanzia internazionale SCLAK non copre eventuali danni derivanti da uso improprio, negligenza, mancato rispetto delle istruzioni SCLAK o dovuti alla modifica od alla riparazione non autorizzata del prodotto. Inoltre, la garanzia internazionale SCLAK non copre la normale usura ed il disassemblaggio volontario, la manutenzione o la sostituzione di componenti consumabili. La garanzia internazionale SCLAK non si applica ai prodotti manomessi e non copre i danni derivanti da uso improprio e/o mancanza di cautele adeguate nella cura del prodotto, e/o imballaggio difettoso da parte del proprietario o da maltrattamento da parte del vettore. Salvo che il prodotto non sia venduto su base locale da SCLAK, la garanzia internazionale SCLAK non si applica in caso di inadeguatezza del prodotto acquistato agli standard locali quali la tensione, la frequenza, le prese per l'energia o altre specifiche tecniche locali. Il processo di riparazione per i prodotti acquistati al di fuori del Paese di utilizzo può richiedere un periodo più lungo se il prodotto non è viene venduto direttamente da SCLAK anche su base locale. La garanzia internazionale SCLAK non pregiudica e non limita i diritti garantiti al consumatore da norme inderogabili di Legge, né i diritti del consumatore nei confronti del venditore da cui il consumatore ha acquistato il prodotto. La presente garanzia conferisce al consumatore specifici diritti cui possono sommarsi ulteriori diritti che variano da Paese a Paese. Il consumatore potrà far valere detti diritti a propria discrezione. Accessori, componenti consumabili e pezzi di ricambio possono essere acquistati – se disponibili – secondo le modalità descritte sul sito internet di SCLAK (<http://www.sclak.com>).

SCLAK

DATE OF PURCHASE • DATA DI ACQUISTO • DATE D'ACHAT • KAUFDATUM • FECHA DE COMPRA • DATA DE COMPRA • 购买日期 • 購入日

PRODUCT REFERENCE • IDENTIFICAZIONE DEL PRODOTTO • IDENTIFICATION DU PRODUIT • PRODUKTBEZEICHNUNG • REFERENCIA DEL PRODUCTO • IDENTIFICAÇÃO DO PRODUTO • 产品标识 • 製品の参照番号

RETAILER NAME AND ADDRESS • NOME ED INDIRIZZO DEL DISTRIBUTORE • NOM ET ADRESSE DU DISTRIBUTEUR • NAME UND ADRESSE DES EINZELHÄNDLERS • NOMBRE Y DIRECCIÓN DEL DISTRIBUIDOR • NOME E ENDEREÇO DO DISTRIBUIDOR • 零售商名称和地址 • 小売店の名称および住所

RETAILER STAMP • TIMBRO DEL DISTRIBUTORE • CACHET DU DISTRIBUTEUR • STEMPEL DES EINZELHÄNDLERS • SELLO DEL DISTRIBUIDOR • CARIMBO DO DISTRIBUIDOR • 零售商公章 • 小売店の証印

SCLAK S.R.L. • GALLERIA PATTARI, 2 - 20121 MILANO, ITALY INFO@SCLAK.COM



SCLAK CODE

ACTIVATION PROCESS

1. Download the App (iOS) <http://bit.ly/1uhtMNn> (Android) <http://bit.ly/1uhvgHn>
2. Insert the SCLAK code
3. Set up your lock
4. Enjoy your SCLAK

SCLAK

CONNECTION GUIDE

Remove the lock cover, disconnect the power cable and connect this to the SCLAK unit. Use another cable to connect the SCLAK unit to the lock. Use the following illustration to select the correct connection option for your lock.

① STANDARD SCLAK CONNECTION

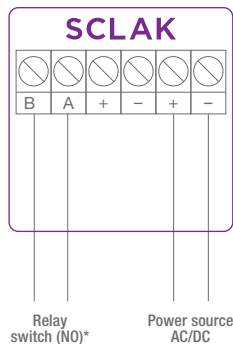

*Normally open contact

② CONNECTING TO AN ELECTROMECHANICAL LOCK

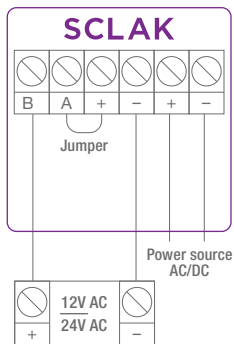

ELECTROMECHANICAL LOCK

③ CONNECTION WITH STANDARD BLOCK MOTORIZED

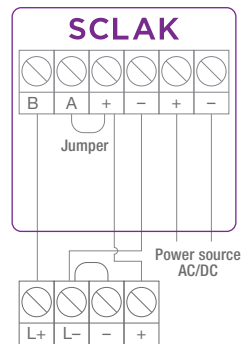

ELECTRONIC LOCK WITH FIXED POWER SOURCE

TECHNICAL SPECIFICATIONS

SIZE	50x50x24 mm
POWER	AC-DC 12-24V (+ e - with terminal boards)
POWER CONSUMPTION	Max 1W
OUTPUT	Impulse Relay NO (A and B with terminal boards)
MAX OUTPUT CURRENT	1A

CERTIFICATE OF APPROVAL	CE conformity marking
OPERATING TEMPERATURE	-20 + 60° C
FREQUENCY	2.4 GHz
PROTECTION	IP 44 if installed correctly
CONNECTIVITY	Bluetooth 4.1 BT

SCLAK

safer and smarter locks

1. LOCATE YOUR LOCK
2. CHECK THE CONTENTS OF THE BOX
3. POSITION THE SCLAK UNIT
4. DRILL HOLES AND FIX THE UNIT
5. INSERT CABLES
6. CONNECT THE UNIT
7. ACTIVATE SCLAK

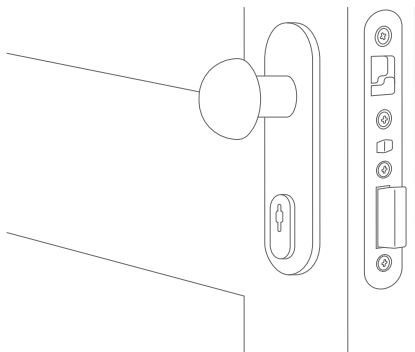

1. LOCATE YOUR LOCK

Locate the lock you wish to use with SCLAK. Locate the power cord and check that it is correctly connected to a 12/24V DC-AC power source. Ensure there are control and opening buttons.

1xScrewdriver with T8 TORX and 3mm SLOT heads

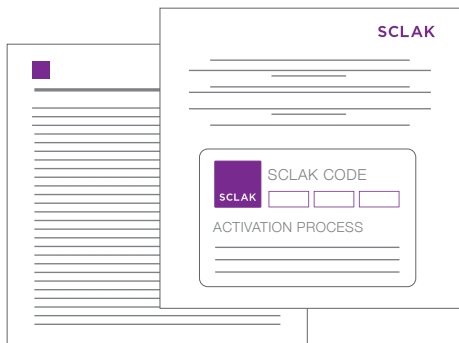
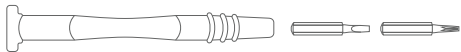

2. CHECK THE CONTENTS OF THE BOX

SCLAK unit, 4xT8 TORX screws for SCLAK unit, 2xseals, 1xJumper (possible to use with terminal boards), 2xWood screws, 2xIron screws, 2xWall plugs, 50cm power cable, Warranty, 1xDouble-sided adhesive, 2xWall plugs, 1xScrewdriver with T8 TORX and 3mm SLOT heads and 1XSCLAK sticker.

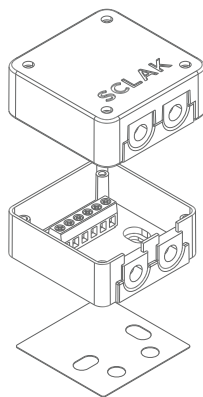

SCLAK cover

base and connections

1 double-sided adhesive



2xIron screws



2xWood screws



4xT8 TORX screws



2xWall plugs

warranty



1 jumper



1 sticker

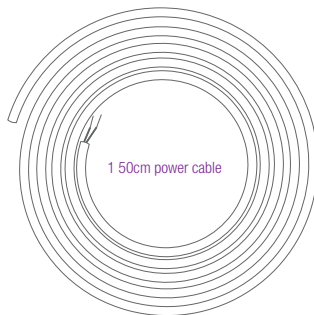

1 50cm power cable

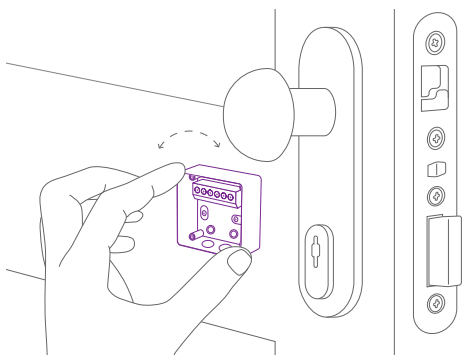

3. POSITION THE SCLAK UNIT

Place the SCLAK unit in the correct position for installation. For best results we recommend positioning the unit close to the existing lock. If this not possible, then position it close to the relevant switch.

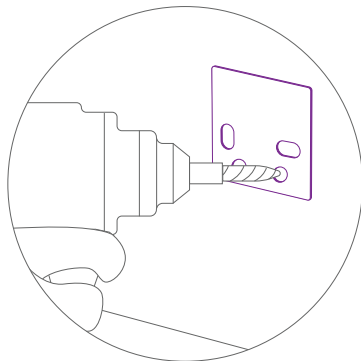

4. DRILL HOLES AND FIX THE UNIT

After positioning the SCLAK unit with the double-sided adhesive, drill holes to correctly fix the unit to the base. The base can be fixed to wooden or metallic doorframes or to walls using the appropriate supplied screws.

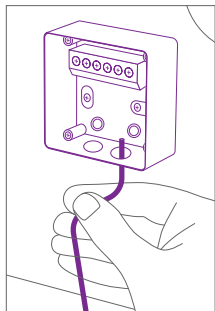

Fig.A

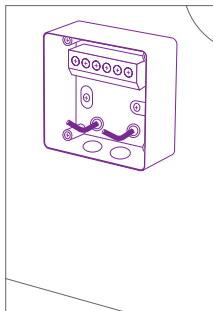

Fig.B

5. INSERT CABLES

The power and connection cables can now be inserted into the base either through the holes on the bottom side (Fig.A) or on the base of the SCLAK unit (Fig.B). Use the most appropriate holes.

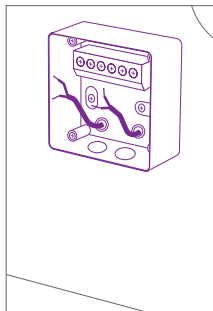

Fig.C

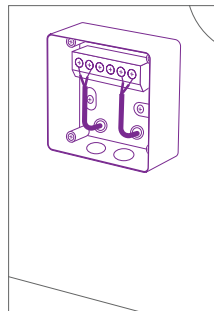
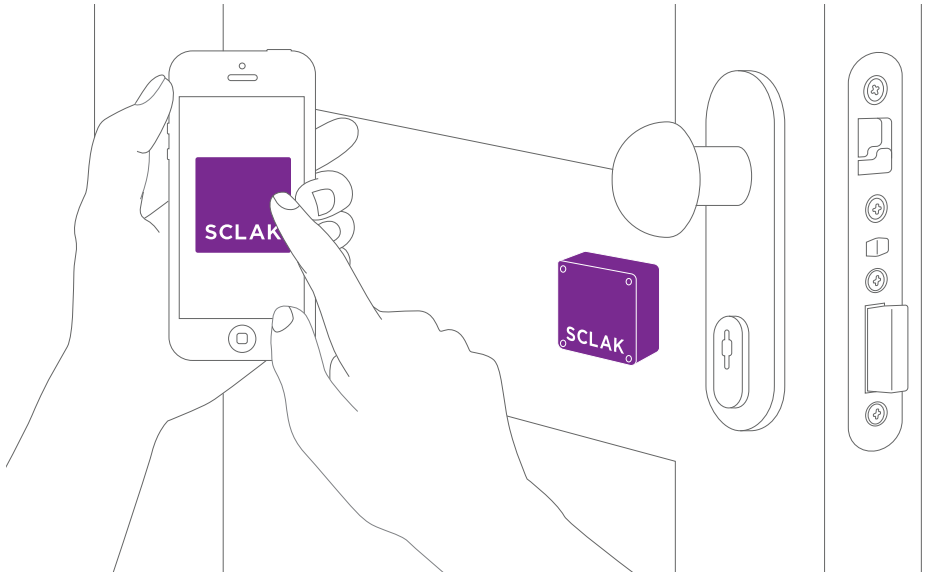

Fig.D

6. CONNECT THE BASE

Connect the cables to the appropriate terminal using the above illustration (Fig.C and Fig.D). Please ensure the wires are correctly connected before proceeding with the test.



7. ACTIVATE SCLAK

Place the SCLAK cover over the base unit, ensuring that the contact points are correctly aligned. Check that the LED lights are working correctly and secure the unit with the 4 supplied screws.

COMPATIBILITY

SCLAK is compatible with every kind of electronic lock; it can be used with existing access registration systems, including traditional keys. It does not require an Internet connection.

It works with all smartphones with Bluetooth 4.0 running iOS 8 or above, Android 4.3 or above.



FOR ADDITIONAL INFORMATION VISIT WWW.SCLAK.COM

NOTE: This equipment has been tested and found to comply with the limits for a Class B digital device, pursuant to part 15 of the FCC Rules. These limits are designed to provide reasonable protection against harmful interference in a residential installation. This equipment generates uses and can radiate radio frequency energy and, if not installed and used in accordance with the instructions, may cause harmful interference to radio communications. However, there is no guarantee that interference will not occur in a particular installation. If this equipment does cause harmful interference to radio or television reception, which can be determined by turning the equipment off and on, the user is encouraged to try to correct the interference by one or more of the following measures:

- Reorient or relocate the receiving antenna.
- Increase the separation between the equipment and receiver.
- Connect the equipment into an outlet on a circuit different from that to which the receiver is connected.
- Consult the dealer or an experienced radio/TV technician for help

Changes or modifications not expressly approved by the party responsible for compliance could void the user's authority to operate the equipment.

This device complies with Part 15 of the FCC Rules. Operation is subject to the following two conditions:

(1) this device may not cause harmful interference, and (2) this device must accept any interference received, including interference that may cause undesired operation.