

承 認 書



SPECIFICATION FOR APPROVAL

客 戶: CUSTOMER:	深圳市一讯达科技有限公司
客 戶 料 號: CUST P/N:	10.0110.0994
松 島 料 號: FINE P/N:	G4511-6.5UH 单线圈 0.08*24P*2-10TS
產 品 型 號: DESC:	Φ41MMX5.0MMX0.8MM 开槽
日 期: DATE:	2022/09/19
版 本: Version:	A.0

擬 制 PREPARED BY	審 核 CHECKED BY	批 准 APPROVED BY	客 戶 承 認 CUSTOMER APPROVE
黄燕铭	宁元安	黄锦华	

东莞市西联干城科技有限公司

工廠地址：东莞市东坑镇骏发路 123 号三甲高新技术产业园 2 栋 8 楼

TEL: 0755-36820766

FAX: 0755-84526500

E-mail: aming198204@163.com

SPECIFICATION

產品型號: DESC	Φ20.5x41-6.5uH-0.08x24PX2P-40mm	版本 Rev: A.0	客戶 CUST: 客戶料号 CUST P/N:	XXX
---------------	---------------------------------	----------------	----------------------------	------------

一、尺寸 DIMENSION:(mm)

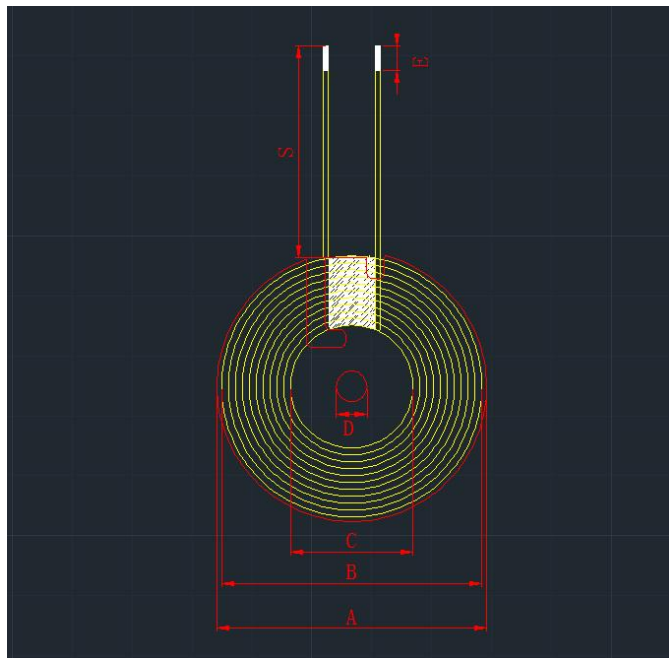

A	41±1
B	39±1
C	20.5±0.5
D	5.3±0.5
E	3±2
S	40±2

注:

- 1.交叉出线;
- 2.出线位置缠8mm(ref)宽度高温胶纸 1-2Ts;
- 3.线圈贴圆形硬磁片带槽,磁片尺寸 41±1mm,内孔 5.3mm,厚度为 0.8±0.1mm, PC40 磁材。

二、原理图 SCHEMATIC DIAGRAM:

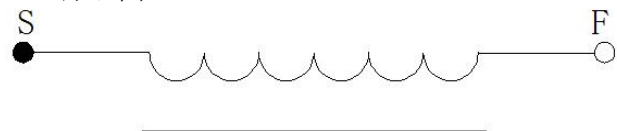

三、绕线参数 Winding Specification:

序号 NO.	端子 TERMINAL		线径 WIRE	圈数 Turns	绕线方向 Winding Direction
1	S	F	漆包线 0.08*24X2P	10Ts	CCW

四、电气特性 ELECTRICAL CHARACTERISTICS:

温度 TEMPERATURE:25±10°C, 湿度 RELATIVE HUMIDITY:65±20%

序号 NO.	项目 ITEM	端子 TERMINAL	标准 SPECIFICATION	测试条件 TEST FREQUENCY	测试仪器 TEST EQUIPMENTS
1	IND.	S-F	3.8uH ±20%单独线圈	100KHz/1.0V	LCZ METER 1062B
2	IND.	S-F	6.5uH ±10%加磁片	100KHz/1.0V	LCZ METER 1062B
3	DCR	S-F	≤90m Ω	100KHz/1.0V	LCZ METER 502B
4	Q	S-F	≥39	100KHz/1.0V	LCZ METER 502B

拟制/日期 PREPARED BY/DATE 黄燕铭 2022/09/19	审核/日期 CHECKED BY/DATE 黄锦华 2022/09/19
--	---