

D PURE

BLUETOOTH OVER EAR HEADPHONE



User manual

 Vous pouvez trouver le manuel en français sur :

 Puedes encontrar el manual en español en:

 Potete trovare il manuale in italiano su:



<https://support.dockin.de/hc/de/categories/360003118620-D-PURE>

CONTENT

GENERAL

Welcome to the Dockin family!	4
Features	5
Technical Specifications	5

SAFETY

Reading and storing the user manual	6
Explanation of symbols and terms	6
Proper use	7
Safety Notes	8

OPERATION

Controls	12
Pair your headphone	13
Standby mode	13
Unpair your headphone	13
Power off	14
Volume up / Next track	14
Volume down / Previous track	14
Incoming calls	14
Usage and charging	15
Bluetooth and AUX Input	15
Declaration of conformity	16
Manufacturer information and service	16
Disposal	17
FCC	18

WELCOME TO THE DOCKIN FAMILY!

About DOCKIN

Honesty and authenticity are at the core of what we believe in. Both are incorporated into our daily work and are therefore an integral part of DOCKIN as a brand and our products.

We meet the challenge of a new, young brand in the rather conservative audio market head on. Being on the frontier of technology, delivering products for a better life and better sound for our entire community — whether it is through our products, our customer service or through reaching out to you in other ways.

OUR MISSION

We put our passion into audio concepts that enhance your experience of unique sound in your flexible and mobile life – anytime and anywhere! First-class workmanship and a captivating sound are always in the centre of our focus.

PASSION FOR SOUND

... is more than just flakey marketing speak. Our team consists of people with strong backgrounds in audio and a passion for sound and aesthetics. The love for music, sound and technology unites our team and makes our products unique in the audio landscape.

You can learn even more about us at www.dockin.de/about! Here are some curated playlists for you, which you can listen to there and on Spotify. Just come over and take a look!



Spotify:
[dockin_de](https://open.spotify.com/user/dockin_de)



Instagram:
[dockin_de](https://www.instagram.com/dockin_de)



Facebook:
[DOCKIN](https://www.facebook.com/DOCKIN)

FEATURES

- » 40mm High-Quality Active Driver
- » 20Hz - 20kHz Frequency
- » Sensitivity 98 +- 3dB
- » Hands-free calling with Clear Voice Capture
- » 3 Button Control Interface
- » Up to 38 hours Playtime
- » Charging Time <3 hours
- + Carry bag
- + Aux Cable
- + Micro USB charging Cable

TECHNICAL SPECIFICATIONS

Standby	< 250 h
Cable Length	120cm
Weight	260 g
Charging Time	<3 h
Color	black
Connection	Bluetooth 5.0, 3.5mm Aux, Micro-USB

READING AND STORING THE USER MANUAL



This user manual for your D PURE Bluetooth® speaker (hereinafter referred to only as “D PURE”) contains important information about safety and handling.

Therefore, read the user manual carefully before using the D PURE and also store it in a safe place for future reference. If you do not observe the information in the user manual, in particular the safety notes, this may result in damage to property and, in the worst case, even injury to persons. If you pass your D PURE on to someone, make sure to also include this user manual.

This user manual is based on the standards and rules in force in the European Union. When abroad, also be sure to observe the country-specific guidelines and laws.

You can download this user manual as a PDF file at www.dockin.de under **Support**.

EXPLANATION OF SYMBOLS AND TERMS

Here, you will find a list of the safety-relevant symbols and terms, which are used in this user manual, on the D PURE or on its packaging.



WARNING

This combination of a warning symbol and term indicates a moderate risk, which, if not avoided, may result in death or severe injury.

NOTICE

This signal term warns you of potential damage to property.



The GS symbol on the mains adapter stands for tested safety. Products labelled with this symbol meet the requirements of the German Product Safety Act (ProdSG).



This symbol indicates that the wall adapter is a device belonging to protection class II.



Declaration of conformity (see chapter “Declaration of conformity”): This symbol indicates products that fulfil all applicable Community regulations in the European Economic Area.



This symbol certifies that the radiated electromagnetic interference of the device is under the limit approved by the US Federal Communications Commission.



Intertek

ETL Listed test seal: Products labelled with this symbol meet the requirements of electrical product safety of the United States of America.



The wall adapter may only be used indoors.

PROPER USE

The D PURE is designed as a speaker for private use. It is not suitable for commercial use. You can connect to a source device of your choice in the following ways: You can connect the source device to the D PURE via Bluetooth® 5.0, EDR, NFC or using an AUX cable.

The D PURE also has a power bank function, that is, you can also connect suitable external devices to the D PURE and charge them using the integrated rechargeable battery of the D PURE.

The power cable contained in the package contents is designed for charging the D PURE. If you want to charge an external device on the D PURE using the power bank function, you may, depending on the respective external device, need an additional cable that is not included in the package contents.

Only use the D PURE as described in this user manual. Any other use is deemed improper and may result in damage to property or even injury to persons. The D PURE is not a children’s toy.

The manufacturer or vendor accepts no liability for damage caused by improper or incorrect use.

SAFETY NOTES



WARNING **Risk of electrical shock!**

Improper handling, incorrect electrical installation or excessive mains voltage may result in an electrical shock.

- Make sure that the mains voltage of the socket corresponds to the specification on the rating plate if you connect the D PURE to it for charging purposes.
- Make sure that the socket that you connect the D PURE to is readily accessible so that you can quickly disconnect the D PURE from the mains supply in the event of a fault.
- Only use the power cable contained in the package contents to charge the D PURE.
- Stop using the D PURE if it exhibits visible damages or if the power cable or its connector plug is defective.
- Do not in any case open the housing of the D PURE. Instead, contact a qualified workshop for repairs. Liability and warranty claims are excluded in the event of repairs performed by yourself, improper connection or incorrect operation.
- Only parts that comply with the original device data may be used for repairs. There are electrical and mechanical parts in the device which are necessary in order to avoid exposure to sources of danger.
- Do not in any case submerge the D PURE and the power cable in water or other liquids.
- Do not use the D PURE in the rain or in wet rooms.
- Make sure that the D PURE and the power cable do not come into contact with open flames and hot surfaces.
- Make sure that the power cable is not kinked and do not lay it over sharp edges.
- Disconnect the D PURE from the power supply once it is fully charged, before you clean the D PURE or if a fault occurs.
- Immediately disconnect any external devices connected to the D PURE if a fault occurs.



WARNING **Risk of explosion and fire!**

Improper handling of the D PURE can cause the integrated rechargeable battery to explode or cause a fire.

- Do not subject the D PURE to excessive warmth or heat such as direct sunshine, fire or similar.

Only use the power cable contained in the package contents to charge the D PURE.



WARNING **Danger of chemical burns!**

Leaked battery fluid can cause chemical burns if it comes into contact with the skin or other parts of the body.

- If you notice that battery fluid is leaked, be absolutely sure that it does not come into contact with your skin, eyes or mucous membranes. If you have accidentally come into contact with battery fluid, immediately rinse the affected areas with plenty of clean water and promptly contact a physician.
- Be absolutely sure to use protective gloves in the event of a leaked rechargeable battery and remove any battery fluid that has leaked with a dry, absorbent cloth.



WARNING **Risks to certain groups of persons!**

- The D PURE may be used by children ages eight and over as well as persons with impaired physical, sensory or mental capacities or those lacking experience and knowledge if they are supervised or have been instructed in how to safely use the D PURE and have understood the risks associated with operating it. Children must not play with the D PURE. Cleaning and user maintenance must not be performed by unsupervised children.
- Make sure that children do not play with the packaging material or the D PURE.

- Keep children under the age of 8 away from the D PURE and the power cable.
- Keep the D PURE out of the reach of children.
- Do not leave the D PURE unattended while charging an external device.



WARNING
Health hazard!

During operation, the D PURE generates magnetic fields, which can interfere with the functioning of medical devices such as pacemakers. Using the D PURE in certain locations can also result in faults or accidents.

- Always keep a distance of at least 10 cm between the medical device and the D PURE. If necessary, consult your physician if you have any questions.
- Do not use the D PURE in environments where there is a risk of explosion.
- Make sure that you only use the D PURE where wireless transmissions are permitted.



WARNING
Risk of hearing loss!

Listening at a high volume for prolonged periods poses a risk of hearing loss.

- Avoid listening at a high volume for a prolonged period of time.
- Make sure that you maintain adequate distance to the D PURE and never hold your ear up to one of the speakers.
- Set the volume on the source device to a low level before starting playback on the D PURE. If you set the source device to full volume, very high noise pressure may result, which may not only inflict organic damage, but also have psychological effects. Children and pets are particularly at risk in this respect.

NOTICE
Risk of damage!

Improper handling can cause damage to the D PURE.

- Do not place the D PURE on or near hot surfaces (stovetops, heaters etc.).
- Do not allow the power cable to come into contact with hot parts.
- Fully recharge the D PURE approximately every six months, even if you are not using the D PURE at all or only irregularly.

CONTROLS

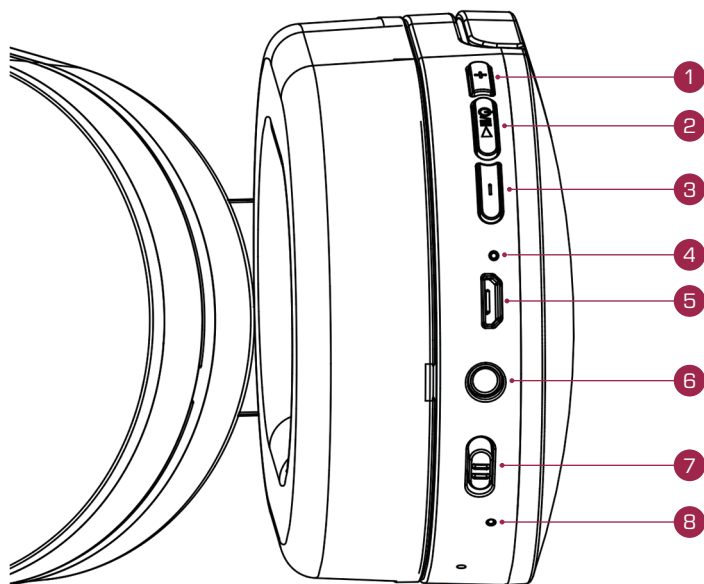

- 1 Short Press: Volume up / Long Press: Next Track
- 2 Multifunctions Button / Pairing Button
- 3 Short Press: Volume down / Long Press: Previous Track
- 4 Status LED
- 5 Micro-USB Charging Port
- 6 AUX Input
- 7 Power Switch
- 8 Power Status LED

PAIR YOUR HEADPHONE:

- Slide the power switch **7** to “on” (The power status led **8** lights up).
- Then press the multifunction button **2** a little longer (approx. 3 Sec.) and the headphones switch to pairing mode. A signal tone is now heard and the status led flashes alternately red and blue!
- Turn on your mobile device and enable bluetooth to connect it to your new headphone.

STANDBY MODE:

Your headphones will switch to standby mode after 15min of idle time!

- Press the multifunction button **2** a little longer (approx. 2 sec.) to turn the headphones back on and automatically start them with your already paired mobile device.

UNPAIR YOUR HEADPHONE:

- Press and hold the Volume Up **1** and Volume Down **3** buttons for 3 to 5 seconds to unpair the headphones from your smartphone.

The status LED **4** then flashes red and blue alternately and the message “Your device is disconnected” is heard.

POWER OFF

- Slide the power switch **7** back to its original position to turn off the headphones completely.

Then the power status LED will turn off immediately.

VOLUME UP / NEXT TRACK:

- Short Press Button **1**: Volume up by one level
- Highest Volume Level reached: You will hear a prompt tone
- Long Press Button **1**: Next Track

VOLUME DOWN / PREVIOUS TRACK:

- Short Press Button **3**: Volume down by one level
- Lowest Volume Level reached: You will hear a prompt tone
- Long Press Button **3**: Previous Track

INCOMING CALLS:

- The music will be muted for incoming calls.
- Receiving incoming calls: Press the multifunction button **2** once
- To end a call: Press the multifunction button **2** once
- Reject incoming call: Long press the multifunction button **2**
- Redial the last phone number dialed: Double click the multifunction button **2**

USAGE AND CHARGING

- The rechargeable battery is built into the device. Fully charge the headphones before first use.
- Battery Low: A voice message is heard "Battery is too low" and the status LED turns red. In that case, please charge your headphones as soon as possible.
- The headphones must be turned off to charge. Insert the charging cable into the charging port. During charging, the Power Status LED turns red and changes to green when the headphones are fully charged.

BLUETOOTH AND AUX INPUT

- The headphones can be used via Bluetooth as well as via AUX connection.
- When the jack cable is plugged into the AUX port, the Bluetooth connection is automatically disabled and the device turns off.
- While using the AUX connector, the Bluetooth connection is always disabled.
- When the battery is empty, the headphones can be used for music listening via the AUX port.

DECLARATION OF CONFORMITY

Stage10 GmbH hereby declares that the D PURE radio system described in this user manual complies with the Directive 2014/53/EU.

The full text of the EU declaration of conformity is available at the following Internet address:

<https://support.dockin.de/hc/de/articles/360003225600-EU-Konformitaet>

MANUFACTURER INFORMATION AND SERVICE

If you have questions regarding the D PURE or if any problems occur during operation or similar, first contact the following body via e-mail:

info@dockin.de

DOCKIN is a trademark of Stage10 GmbH | Torstr. 49 | 10119 Berlin

DISPOSAL

Disposing of the packaging



Dispose of the packaging sorted into single-type materials:

- Paperboard and cardboard for recycled paper
- Films in the recyclable material collection service

Disposing of the device

(Applicable in the European Union and other European states with systems for the separate collection of reusable waste materials)



Old devices must not be disposed of with household waste!

If the D PURE is no longer operational, every consumer is **required by law to dispose of used devices separately from household waste**, e.g. at a collection point run by the communal authority/borough. This ensures that old devices are recycled in a professional manner and also rules out negative consequences for the environment. For this reason, electrical equipment is marked with the symbol shown here.



Batteries and rechargeable batteries do not belong in the household garbage!

As the end user you are required by law to bring all batteries and rechargeable batteries, regardless whether they contain harmful substances* or not, to a collection point run by the communal authority or borough or to a retailer, so that they can be disposed of in an environmentally friendly manner. Bring the D PURE (together with the rechargeable battery) to your collection point and make sure that it is in an uncharged state!

* labelled with: Cd = cadmium, Hg = mercury, Pb = lead

FCC

This device complies with Part 15 of the FCC Rules. Operation is subject to the following two conditions: (1) this device may not cause harmful interference, and (2) this device must accept any interference received, including interference that may cause undesired operation.

Changes or modifications not expressly approved by the party responsible for compliance could void the user's authority to operate the equipment. This equipment has been tested and found to comply with the limits for a Class B digital device, pursuant to Part 15 of the FCC Rules. These limits are designed to provide reasonable protection against harmful interference in a residential installation. This equipment generates, uses and can radiate radio frequency energy and, if not installed and used in accordance with the instructions, may cause harmful interference to radio communications. However, there is no guarantee that interference will not occur in a particular installation.

If this equipment does cause harmful interference to radio or television reception, which can be determined by turning the equipment off and on, the user is encouraged to try to correct the interference by one or more of the following measures:

- Reorient or relocate the receiving antenna.
- Increase the separation between the equipment and receiver.
- Connect the equipment into an outlet on a circuit different from that to which the receiver is connected.
- Consult the dealer or an experienced radio/TV technician for help.

INHALT

ALLGEMEINES

Welcome to the Dockin family!.....	20
Features.....	21
Technische Spezifikationen.....	21

SICHERHEIT

Bedienungsanleitung lesen & aufbewahren.....	22
Symbol- und Begriffserklärung.....	22
Bestimmungsgemäße Verwendung.....	23
Sicherheitshinweise.....	24

VERWENDUNG

Steuerung.....	28
Kopple Deinen Kopfhörer (Pairing).....	29
Standby Modus.....	29
Entkopple Deinen Kopfhörer.....	29
Ausschalten.....	30
Lauter / Nächster Titel.....	30
Leiser / Vorheriger Titel.....	30
Eingehende Anrufe.....	30
Anwendung und Aufladen.....	31
Bluetooth und Aux-Eingang.....	31
Konformitätserklärung.....	32
Herstellerinformationen und Service.....	32
Entsorgung.....	33

WELCOME TO THE DOCKIN FAMILY!

About DOCKIN

Unsere fokussierten Ansprüche sind Ehrlichkeit und Authentizität. Beides fließt in unsere tägliche Arbeit ein und lässt sich daher auch eins zu eins auf DOCKIN als Marke und unsere Produkte übertragen.

Im klassischen Audio-Markt ist unsere Herausforderung als neue und junge Marke, Grenzen zu sprengen, neue Weichen zu stellen und die Horizonte des Sounds zu erweitern. Wir wollen unserer gesamten Community eine höhere Lebens- und Soundqualität bieten – sei es durch unsere Produkte, im Kundenservice oder als Mehrwert für Dich in unserer Kommunikation.

UNSER ANSPRUCH

Wir stecken unser Herzblut in Audiokonzepte, mit denen du das Sounderlebnis in deinem flexiblen und mobilen Leben noch besser genießen kannst – immer und überall! Dabei stehen für uns erstklassige Verarbeitung und ein bestechender Sound stets im Fokus.

PASSION FOR SOUND

Das ist für uns kein an den Haaren herbeigezogenes Marketing-Kauderwelsch. Unser Team besteht aus Menschen mit ausgeprägter Audio-Expertise und großer Leidenschaft für Klang und Ästhetik. Die Passion für Musik, Sound und die Technologie dahinter verbindet das Team und macht unsere Produkte einzigartig.

Unter www.dockin.de/about findest du noch mehr über uns! Zudem haben wir für Dich Playlists zusammengestellt, die du dir dort und auf Spotify anhören kannst. Schau doch mal vorbei!



Spotify:
[dockin_de](https://open.spotify.com/user/dockin_de)



Instagram:
[dockin_de](https://www.instagram.com/dockin_de)



Facebook:
[DOCKIN](https://www.facebook.com/DOCKIN)

FEATURES

- » 40-mm-Aktivtreiber
- » 20Hz - 20kHz Frequenz
- » Empfindlichkeit 98 +/- 3dB
- » Freisprechfunktion mit klarer Sprachaufzeichnung
- » 3-Tasten-Bedienoberfläche
- » Bis zu 38 Stunden Spieldauer
- » Ladedauer <3 Stunden
- » Tragetasche
- » Aux-Kabel
- » Micro-USB-Ladekabel

TECHNISCHE SPEZIFIKATIONEN

Standby	< 250 h
Kabellänge	120cm
Gewicht	260 g
Ladedauer	<3 h
Schwarz	Schwarz
Verbindung	Bluetooth 5.0, 3.5mm Aux, Micro-USB

BEDIENUNGSANLEITUNG LESEN & AUFBEWAHREN



Diese Bedienungsanleitung zu deinem D PURE Bluetooth® Lautsprecher (im Folgenden nur „D PURE“) enthält wichtige Informationen zu Sicherheit und Handhabung.

Lies daher die Bedienungsanleitung sorgfältig durch, bevor du den D PURE benutzt, und bewahre sie auch für die weitere Nutzung gut auf.

Wenn du die in der Bedienungsanleitung enthaltenen Informationen und insbesondere die Sicherheitshinweise nicht beachtest, kann dies zu Sachschäden und schlimmstenfalls sogar zu Personenschäden führen. Wenn du deinen D PURE an jemanden weitergibst, achte darauf, auch diese Bedienungsanleitung mitzugeben.

Diese Bedienungsanleitung basiert auf den in der Europäischen Union gültigen Normen und Regeln. Beachte im Ausland auch landesspezifische Richtlinien und Gesetze.

Du kannst diese Bedienungsanleitung auf der Seite www.dockin.de unter **Support** auch als PDF herunterladen.

SYMBOL- UND BEGRIFFSERKLÄRUNG

Hier findest du eine Übersicht der sicherheitsrelevanten Symbole und Begriffe, die in dieser Bedienungsanleitung, auf dem D PURE oder auf seiner Verpackung verwendet werden.



WARNUNG

Diese Kombination aus Warnsymbol und -begriff bezeichnet eine Gefährdung mit einem mittleren Risikograd, die, wenn sie nicht vermieden wird, den Tod oder eine schwere Verletzung zur Folge haben kann.

HINWEIS

Dieser Signalbegriff warnt vor möglichen Sachschäden.



Das GS-Symbol auf dem Netzteil steht für geprüfte Sicherheit. Produkte, die mit diesem Zeichen gekennzeichnet sind, entsprechen den Anforderungen des deutschen Produktsicherheitsgesetzes (ProdSG).



Dieses Symbol kennzeichnet das Steckernetzteil als Gerät der Schutzklasse II.



Konformitätserklärung (siehe Kapitel „Konformitätserklärung“): Mit diesem Symbol gekennzeichnete Produkte erfüllen alle anzuwendenden Gemeinschaftsvorschriften des Europäischen Wirtschaftsraums.



Dieses Symbol bescheinigt, dass die elektromagnetische Störausstrahlung des Geräts unter dem von der US-amerikanischen Federal Communications Commission genehmigten Grenzwert liegt.



Prüfsiegel ETL Listed: Mit diesem Symbol gekennzeichnete Produkte erfüllen die Anforderungen an die elektrische Produktsicherheit der Vereinigten Staaten von Amerika.



Das Steckernetzteil darf nur in Innenräumen verwendet werden.

BESTIMMUNGSGEMÄSSE VERWENDUNG

Der D PURE ist als Lautsprecher für den privaten Gebrauch konzipiert. Er eignet sich nicht für die Verwendung im gewerblichen Bereich. Für die Verbindung mit dem gewünschten Quellgerät hast du unterschiedliche Möglichkeiten: Du kannst das Quellgerät via Bluetooth® 5.0, EDR, NFC oder mithilfe eines AUX-Kabels mit dem D PURE verbinden.

Zusätzlich verfügt der D PURE über eine Powerbank-Funktion, d. h. du kannst auch geeignete externe Geräte an den D PURE anschließen und diese mithilfe des integrierten Akkus vom D PURE aufladen.

Das im Lieferumfang enthaltene Stromkabel dient zum Aufladen des D PURE. Wenn du ein externes Gerät mithilfe der Powerbank-Funktion am D PURE aufladen möchtest, benötigst du abhängig vom

jeweiligen externen Gerät ggf. ein zusätzliches Kabel, das nicht im Lieferumfang enthalten ist.

Verwende den D PURE nur wie in dieser Bedienungsanleitung beschrieben. Jede andere Verwendung gilt als nicht bestimmungsgemäß und kann zu Sachschäden oder sogar zu Personenschäden führen. Der D PURE ist kein Kinderspielzeug.

Der Hersteller oder Händler übernimmt keine Haftung für Schäden, die durch nicht bestimmungsgemäßen oder falschen Gebrauch entstanden sind.

SICHERHEITSHINWEISE



WARNUNG **Stromschlaggefahr!**

Unsachgemäße Handhabung, fehlerhafte Elektroinstallation und zu hohe Netzspannung können zu einem Stromschlag führen.

- Achte darauf, dass die Netzspannung der Steckdose mit der Angabe auf dem Typenschild übereinstimmt, wenn du den D PURE zum Aufladen daran anschließt.
- Stelle sicher, dass die Steckdose, an die du den D PURE anschließt, gut zugänglich ist, damit du den D PURE bei einem Störfall schnell vom Stromnetz trennen kannst.
- Verwende zum Laden des D PURE ausschließlich das im Lieferumfang enthaltene Stromkabel.
- Verwende den D PURE nicht mehr, wenn er sichtbare Schäden aufweist oder das Stromkabel bzw. dessen Anschlussstecker defekt ist.
- Öffne keinesfalls das Gehäuse vom D PURE, sondern wende dich für Reparaturen an eine Fachwerkstatt. Bei eigenständig durchgeführten Reparaturen, unsachgemäßem Anschluss oder falscher Bedienung sind Haftungs- und Garantieansprüche ausgeschlossen.
- Bei Reparaturen dürfen nur Teile verwendet werden, die den

ursprünglichen Gerätedaten entsprechen. Innerhalb des Geräts befinden sich elektrische und mechanische Teile, die zum Schutz gegen Gefahrenquellen unerlässlich sind.

- Tauche den D PURE und das Stromkabel keinesfalls in Wasser oder andere Flüssigkeiten.
- Benutze den D PURE weder im Regen noch in Feuchträumen.
- Stell sicher, dass der D PURE und das Stromkabel nicht mit offenem Feuer und heißen Flächen in Kontakt kommt.
- Achte darauf, dass das Stromkabel nicht geknickt wird und lege es nicht über scharfe Kanten.
- Trenne den D PURE von der Stromversorgung, wenn er vollständig aufgeladen ist, bevor du den D PURE reinigst oder wenn eine Störung auftritt.
- Trenne angeschlossene externe Geräte sofort vom D PURE, wenn eine Störung auftritt.



WARNUNG **Explosions- und Brandgefahr!**

Bei unsachgemäßem Umgang mit dem D PURE kann der integrierte Akku explodieren oder einen Brand verursachen.

- Setze den D PURE keiner übermäßigen Wärme oder Hitze, wie direktem Sonnenschein, Feuer oder Ähnlichem, aus.
- Verwende zum Laden des D PURE ausschließlich das im Lieferumfang enthaltene Stromkabel.



WARNUNG **Verätzungsgefahr!**

Auslaufende Akkuflüssigkeit kann bei Berührung mit der Haut oder anderen Körperteilen Verätzungen verursachen.

- Wenn du bemerkst, dass Akkuflüssigkeit austritt, vermeide unbedingt dass Haut, Augen oder Schleimhäute damit in Kontakt kommen. Falls du versehentlich mit Akkuflüssigkeit in Berührung gekommen bist, spüle die betroffenen Stellen sofort mit reichlich klarem Wasser und suche umgehend einen Arzt auf.

- Verwende unbedingt Schutzhandschuhe im Falle eines auslaufenden Akkus und entferne ausgelaufene Akkuflüssigkeit mit einem trockenen, saugfähigen Tuch.



WARNUNG **Gefahren für bestimmte Personengruppen!**

- Der D PURE kann von Kindern ab acht Jahren sowie von Personen mit verringerten physischen, sensorischen oder mentalen Fähigkeiten oder Mangel an Erfahrung und Wissen benutzt werden, wenn sie beaufsichtigt oder bezüglich des sicheren Gebrauchs des D PURE unterwiesen wurden und die daraus resultierenden Gefahren verstanden haben. Kinder dürfen nicht mit dem D PURE spielen. Reinigung und Benutzerwartung dürfen nicht von Kindern ohne Beaufsichtigung durchgeführt werden.
- Achte darauf, dass Kinder nicht mit dem Verpackungsmaterial oder dem D PURE spielen.
- Halte Kinder, die jünger als 8 Jahre alt sind, vom D PURE und dem Stromkabel fern.
- Bewahre den D PURE außerhalb der Reichweite von Kindern auf.
- Lass den D PURE nicht unbeaufsichtigt, während du ein externes Gerät daran auflädst.



WARNUNG **Gesundheitsgefahr!**

Während des Betriebs erzeugt der D PURE Magnetfelder, durch die medizinische Geräte wie z. B. Herzschrittmacher in ihrer Funktion beeinträchtigt werden können. Außerdem kann es zu Störungen oder Unfällen führen, wenn du den D PURE an bestimmten Orten benutzt.

- Halte immer einen Mindestabstand von 10 cm zwischen dem medizinischen Gerät und dem D PURE ein. Wende dich bei Rückfragen dazu ggf. an deinen Arzt.
- Benutze den D PURE nicht in explosionsgefährdeter Umgebung.
- Achte darauf, den D PURE nur dort zu benutzen, wo drahtlose Funkübertragung gestattet ist.



WARNUNG **Gefahr von Gehörschäden!**

Bei dauerhaftem Hören mit hoher Lautstärke besteht die Gefahr das Gehör zu schädigen.

- Vermeide es, über einen längeren Zeitraum mit hoher Lautstärke zu hören.
- Achte darauf, ausreichend Abstand zum D PURE einzuhalten und halte dein Ohr nie unmittelbar ein einen der Lautsprecher.
- Stell die Lautstärke am Quellgerät auf eine niedrige Position ein, bevor du die Wiedergabe am D PURE startest. Wenn du das Quellgerät auf volle Lautstärke eingestellt hast, entsteht ggf. ein sehr hoher Schalldruck, der nicht nur organische Schäden verursachen, sondern auch psychologische Auswirkungen haben kann. Kinder und Haustiere sind hierbei besonders gefährdet.

HINWEIS **Beschädigungsgefahr!**

Durch unsachgemäße Handhabung kannst du den D PURE beschädigen.

- Stell den D PURE nicht auf oder in der Nähe von heißen Oberflächen ab (Herdplatten, Heizung etc.).
- Bring das Stromkabel nicht mit heißen Teilen in Berührung.
- Lade den D PURE etwa alle sechs Monate voll auf, auch wenn du den D PURE gar nicht oder nur unregelmäßig verwendest.

STEUERUNG

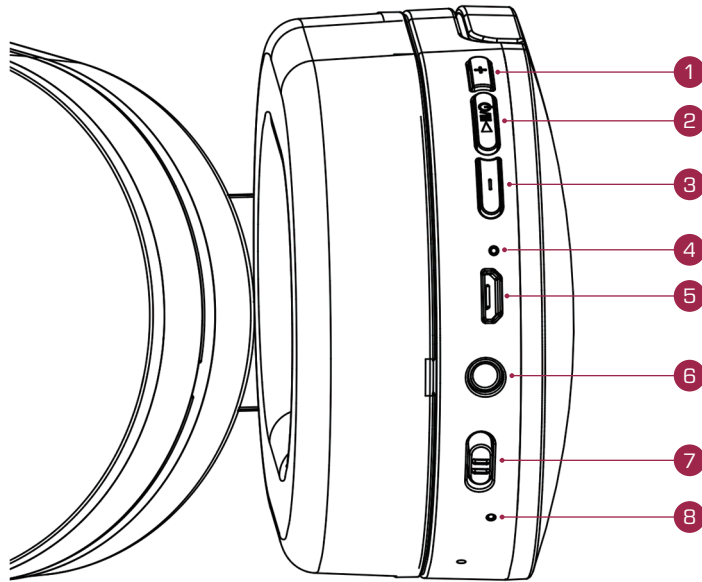

- 1 Kurz drücken: Lauter / Langer Druck: Nächster Titel
- 2 Multifunktionstaste / Pairingtaste
- 3 Kurz drücken: Lautstärke leiser / Langer Druck: Vorheriger Titel
- 4 Status-LED
- 5 Micro-USB-Ladeanschluss
- 6 AUX-Eingang
- 7 Netzschalter
- 8 Netzstatus-LED

KOPPLE DEINEN KOPFHÖRER (PAIRING)

- Schiebe den Netzschalter **7** auf "on" (Die Netzstatus-LED **8** leuchtet).
- Drücke dann die Multifunktionstaste **2** etwas länger (ca. 3 Sek.) und der Kopfhörer wechselt in den Pairing-Modus. Es ertönt nun ein Signalton und die Status-LED blinkt abwechselnd rot und blau!
- Schalte Dein mobiles Gerät ein und aktiviere Bluetooth, um es mit Deinem neuen Kopfhörer zu verbinden.

STANDBY MOUS:

Dein Kopfhörer schaltet nach 15min Leerlaufzeit in den Standby-Modus!

- Drücke die Multifunktionstaste **2** etwas länger (ca. 2 Sek.), um den Kopfhörer wieder einzuschalten und ihn automatisch mit Deinem bereits gekoppelten Mobilgerät zu starten.

ENTKOPPLE DEINEN KOPFHÖRER

- Halte die Tasten "Lauter" **1** und "Leiser" **3** 3 bis 5 Sekunden lang gedrückt, um die Kopplung des Kopfhörers mit Deinem mobilen Gerät zu lösen.

Die Status-LED **4** blinkt dann abwechselnd rot und blau und es ertönt die Meldung "Your device is disconnected".

AUSSCHALTEN

- Schiebe den Netzschalter **7** zurück in seine ursprüngliche Position, um den Kopfhörer vollständig auszuschalten.

Dann schaltet sich die Netzstatus-LED sofort aus.

LAUTER / NÄCHSTER TITEL:

- Kurzer Tastendruck **1**: Lautstärke um eine Stufe erhöhen
- Höchste Lautstärkestufe erreicht: Du hörst einen Aufforderungston
- Langer Tastendruck **1**: Nächster Titel

LEISER / VORHERIGER TITEL:

- Kurzer Tastendruck **3**: Lautstärke um eine Stufe verringern
- Niedrigste Lautstärkestufe erreicht: Sie hören einen Aufforderungston
- Langer Tastendruck **3**: Vorheriger Titel

EINGEHENDE ANRUF:

- Die Musik wird bei eingehenden Anrufen stummgeschaltet.
- Eingehende Anrufe entgegennehmen: Multifunktionstaste **2** einmal drücken
- Einen Anruf beenden: Einmal auf die Multifunktionstaste **2** drücken
- Eingehenden Anruf abweisen: Multifunktionstaste **2** lang drücken
- Wahlwiederholung der zuletzt gewählten Rufnummer: Doppelklick auf die Multifunktionstaste **2**

ANWENDUNG UND AUFLADEN

- Der wiederaufladbare Akku ist im Gerät eingebaut. Lade den Kopfhörer vor der ersten Verwendung vollständig auf.
- Akku schwach: Es ertönt eine Sprachmeldung "Battery is too low" und die Status-LED leuchtet rot. Bitte lade in diesem Fall den Kopfhörer so schnell wie möglich auf.
- Der Kopfhörer muss zum Aufladen ausgeschaltet sein. Stecke das Ladekabel in den Ladeanschluss. Während des Ladevorgangs leuchtet die Power-Status-LED rot und wechselt auf grün, wenn der Kopfhörer vollständig geladen ist.

BLUETOOTH UND AUX-EINGANG

- Der Kopfhörer kann sowohl über Bluetooth als auch über den AUX-Anschluss verwendet werden.
- Wenn das Klinkenkabel in den AUX-Anschluss eingesteckt wird, wird die Bluetooth-Verbindung automatisch deaktiviert und das Gerät schaltet sich aus.
- Während der Verwendung des AUX-Anschlusses ist die Bluetooth-Verbindung immer deaktiviert.
- Wenn der Akku leer ist, kann der Kopfhörer zum Musikhören über den AUX-Anschluss verwendet werden.

KONFORMITÄTSEKTLÄRUNG

Hiermit erklärt die Stage10 GmbH, dass der in dieser Bedienungsanleitung beschriebene Funkanlagentyp D PURE der Richtlinie 2014/53/EU entspricht.

Der vollständige Text der EU-Konformitätserklärung ist unter der folgenden Internetadresse verfügbar:

<https://support.dockin.de/hc/de/articles/360003225600-EU-Konformitaet>

HERSTELLERINFORMATIONEN UND SERVICE

Wenn du Rückfragen zum D PURE hast oder falls Probleme bei der Bedienung auftreten o. Ä., wende dich zunächst per E-Mail an folgende Stelle:

info@dockin.de

DOCKIN is a trademark of Stage10 GmbH | Torstr. 49 | 10119 Berlin

ENTSORGUNG

Verpackung entsorgen



Entsorge die Verpackung sortenrein:

- Pappe und Karton zum Altpapier
- Folien in die Wertstoffsammlung

Gerät entsorgen

(Anwendbar in der Europäischen Union und anderen europäischen Staaten mit Systemen zur getrennten Sammlung von Wertstoffen)



Altgeräte dürfen nicht in den Hausmüll!

Sollte dein D PURE einmal nicht mehr benutzt werden können, so ist jeder Verbraucher **gesetzlich verpflichtet, Altgeräte getrennt vom Hausmüll**, z. B. bei einer Sammelstelle seiner Gemeinde/seines Stadtteils, abzugeben. Damit wird gewährleistet, dass Altgeräte fachgerecht verwertet und negative Auswirkungen auf die Umwelt vermieden werden. Deswegen sind Elektrogeräte mit dem hier abgebildeten Symbol gekennzeichnet.



Batterien und Akkus dürfen nicht in den Hausmüll!

Als Verbraucher bist du gesetzlich verpflichtet, alle Batterien und Akkus, egal ob sie Schadstoffe* enthalten oder nicht, bei einer Sammelstelle in deiner Gemeinde/ deinem Stadtteil oder im Handel abzugeben, damit sie einer umweltschonenden Entsorgung zugeführt werden können.

Gebe den D PURE vollständig (mit dem Akku) und nur in entladendem Zustand an deiner Sammelstelle ab!

*gekennzeichnet mit: Cd = Cadmium, Hg = Quecksilber, Pb = Blei

DOCKIN

FCC ID: 2A0NQ-DPURE16019

