

Instrucciones de operación

SELLAR EN LA TAPA DE LA TOLVA / PLACA DE SELLADO

También puede utilizar la tapa de su tolva para sellar a alta temperatura.

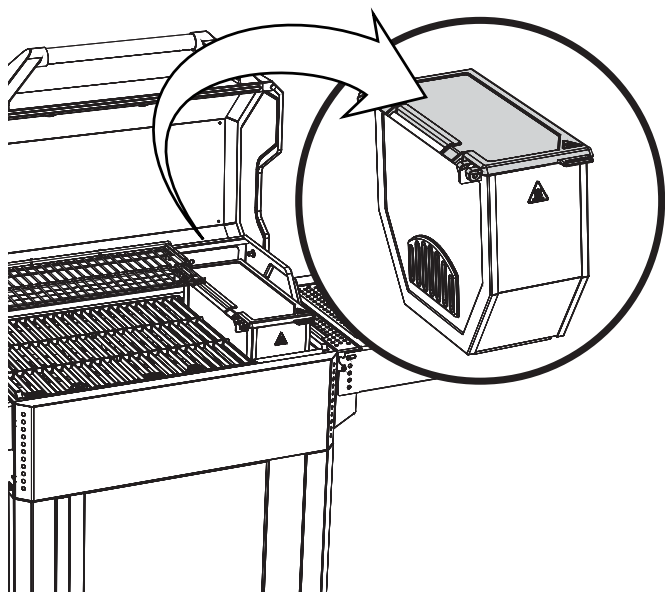

REJILLA DE CALENTAMIENTO

La levanta y la desliza hacia atrás para obtener más espacio para la parrilla.

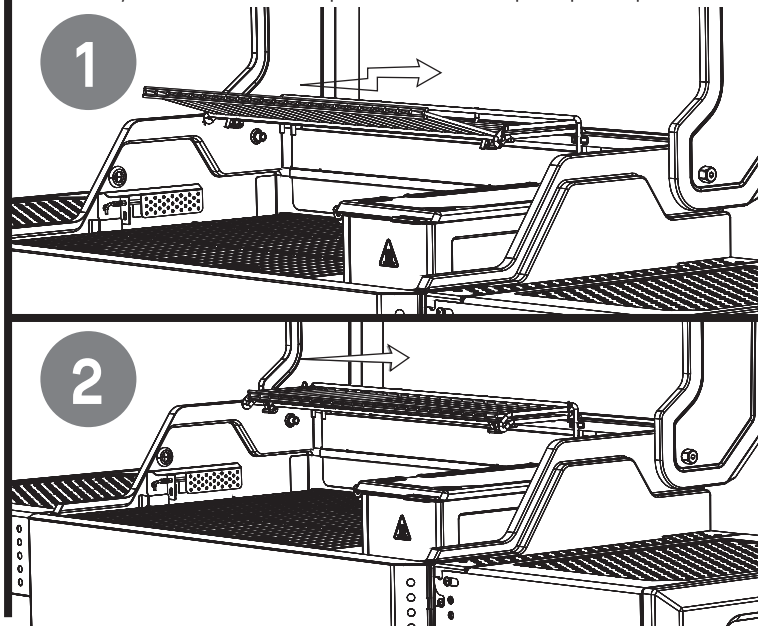

LIMPIEZA Y ALMACENAMIENTO

SIEMPRE ASEGÚRESE QUE LA PARRILLA ESTÉ FRÍA AL TACTO ANTES DE LIMPIAR Y ALMACENAR.

- Una vez que las cenizas se hayan enfriado por completo, vacíe la tolva del carbón con cenizas después de cada uso. Esto ayudará a prolongar la vida útil de la tolva de carbón.
- Deseche las cenizas frías colocándolas en papel aluminio, remojándolas en agua y desechándolas en un contenedor no combustible.
- Retire la rejilla de carbón y límpiela.
- Retire las rejillas de cocción y el colector para limpiarlos.
- Retire la taza de grasa y la carpa de calor para limpiarlos.
- Retire la tapa de la tolva (placa de sellado) y límpiela. La tapa de la tolva está revestida de hierro fundido, límpiela con un trapo húmedo; en caso de restos adheridos, puede ser necesario frotar con un cepillo no abrasivo. Una vez limpia, aplique una ligera capa de aceite a la placa de sellado para evitar el óxido. Si se produce óxido en la placa de cocción, límpiela con un cepillo de acero, aplique margarina y caliente la parrilla como se indica en las instrucciones de curado.
- Inspeccione los accesorios y las partes ensambladas con regularidad para asegurarse que la parrilla esté en condiciones seguras de trabajo.
- Limpie la parrilla y las rejillas de cocción con un detergente de platos suave. Limpie la parte externa con un paño húmedo. NO utilice limpiador de hornos ni otros productos de limpieza. Asegúrese de secar exhaustivamente.
- Limpie con aceite de cocina para evitar que se oxide
- Siempre cubra y guarde la parrilla fría en un ÁREA SECA y protegida. Almacene únicamente cuando el fuego esté apagado y todas las superficies estén frías.
- Cuando no use la parrilla con frecuencia, incluso si se usa una cubierta de parrilla, recuerde revisar su parrilla periódicamente para evitar un posible óxido y corrosión debido a la acumulación de humedad.

DetECCIÓN Y SOLUCIÓN DE PROBLEMAS

PROBLEMA	CAUSA	SOLUCIÓN POSIBLE
Controlador no encendido.	La alimentación no está encendida.	Presione el botón de encendido/apagado en el controlador.
	No está enchufado.	Enchufe el controlador a la fuente de alimentación y ésta a la toma de corriente de la pared.
	El interruptor se ha desconectado.	Compruebe el disyuntor del tomacorriente de la pared y reajuste si se ha desconectado.
	Mal funcionamiento del controlador.	Servicio al Cliente de Masterbuilt https://www.masterbuilt.com/pages/support
El ventilador no está encendido.	La temperatura del gabinete ha alcanzado la temperatura configurada.	Una vez alcanzada la temperatura configurada, el ventilador se apagará. Una vez que la temperatura de la cabina caiga por debajo de la temperatura configurada, el ventilador se reiniciará. El ventilador continuará ajustándose automáticamente para mantener la temperatura establecida.
	Ventilador desconectado del controlador.	Compruebe que la conexión esté bien asentada.
	Ventilador desconectado del mazo de cables.	
	Err 3	Ver a continuación.
Temperatura del controlador imprecisa.	La sonda de temperatura no está completamente enchufada.	Compruebe que la conexión esté bien asentada.
	La sonda de temperatura está sucia.	Limpie cuidadosamente la sonda de temperatura.
Calentamiento lento.	Poco carbón.	Rellene la tolva con carbón.
	Tapa de la parrilla abierta.	Cierre la tapa de la parrilla.
	El ventilador no está encendido.	Ver "Ventilador no está encendido".
El encendedor no se enciende o tarda en encenderse.	El encendedor no funcionará si la temperatura de la parrilla es superior a 200 °F / 93 °C.	1. Asegúrese que el encendedor no tenga residuos ni obstrucciones. 2. Asegúrese que el encendedor y la bandeja estén completamente insertados y tocando el arrancador. Err6: Ver a continuación.
Mala conexión Wifi	Señal débil.	1. Inclina la antena de la parte posterior del controlador para que apunte al suelo.
Err 1	La sonda de temperatura no está completamente enchufada.	1. Compruebe que la conexión esté bien asentada. 2. Desconecte el controlador de la fuente de alimentación, espere 10 segundos y vuelva a conectarlo.
Err 2	Mal funcionamiento de la sonda de carne.	Servicio al Cliente de Masterbuilt https://www.masterbuilt.com/pages/support
Err 3	Parrilla sobrecalentada.	1. Apague la parrilla. 2. Compruebe la causa del sobrecalentamiento. • Incendio de grasa. • Mal funcionamiento del ventilador. 3. Reinicie la parrilla.
Err 4	El carbón no se enciende.	1. Asegúrese que la tapa de la tolva y la puerta inferior de la tolva estén completamente cerradas. 2. Asegúrese que el carbón no esté vacío. 3. Asegúrese que no queden restos de cenizas de un uso anterior. 4. Llene la tolva con carbón antes de introducir el arrancador de fuego. 5. Asegúrese que el botón de arranque o ignición se haya presionado y que el arrancador esté funcionando. 6. Reinicie la parrilla.
Err 5	Temperatura de la sonda de carne superior a 300 °F.	1. Usando guantes de protección, retire la sonda de carne de la parrilla. 2. Desenchufe del controlador. 3. Deje que la sonda de carne se enfríe.
Err 6	Mal funcionamiento del arrancador.	1. Apague la parrilla. 2. Desenchufe y compruebe la conexión del arrancador. 3. Reinicie la parrilla y presione el botón de arranque. 4. Póngase en contacto con el servicio de atención al cliente si el error persiste. 5. Compruebe si hay residuos en la parte superior del arrancador.

GARANTÍA LIMITADA

Masterbuilt® garantiza que ninguno de sus productos presenta defectos de fabricación, ni de material ni de la mano de obra, si se los ensambla correctamente, se los utiliza de forma normal y se los cuida según las recomendaciones, durante un período de 1 año a partir de la fecha de compra original. La garantía de Masterbuilt® no cubre el acabado de la pintura ya que puede salirse durante el uso normal. La garantía de Masterbuilt® no cubre la oxidación. Masterbuilt® requiere el comprobante de compra para hacer un reclamo de la garantía, como por ejemplo, un recibo.

SÓLO PARA RESIDENTES EUROPEOS: Masterbuilt® garantiza que ninguno de sus productos presenta defectos de fabricación, ni de material ni de la mano de obra, si se los ensambla correctamente, se los utiliza de forma normal y se los cuida según las recomendaciones, durante un período de 2 años a partir de la fecha de compra original.

¿CUÁNDO COMIENZA LA COBERTURA DE LA GARANTÍA?

La cobertura de la garantía comienza en la fecha de compra original y cubre solamente al comprador original. Para que pueda aplicarse la garantía, debe registrar su parrilla. Si se descubre un defecto de material o de mano de obra durante el período de garantía correspondiente bajo uso y mantenimiento normal, Masterbuilt®, a su discreción, reemplazará o reparará el componente defectuoso sin costo alguno para usted, por otro componente. La presente garantía no se aplica a mano de obra u otros costos asociados con el servicio, reparación u operación de la parrilla. Masterbuilt® pagará todos los cargos de envío en las piezas bajo garantía.

SOLAMENTE PARA RESIDENTES DE AUSTRALIA Y NUEVA ZELANDA: Nuestros productos vienen con garantías que no pueden excluirse bajo la Ley del consumidor australiana o neozelandesa. Tiene derecho a un reemplazo o reembolso por una falla importante y compensación por cualquier otra pérdida o daño previsible. Tiene derecho a que le reparen o reemplacen los productos si estos carecen de una calidad aceptable y si la falla no progresa hasta convertirse en una falla importante.

¿QUÉ COSAS NO ESTÁN CUBIERTAS?

La presente garantía no se aplica a daños causados por el uso o abuso del producto por motivos distintos a los previstos, daños causados por la falta del correcto uso, ensamblaje, mantenimiento o instalación, daños causados por accidentes o desastres naturales, daños causados por accesorios o modificaciones no autorizados o daños causados durante el transporte. La presente garantía no cubre daños de desgaste normal por el uso del producto (por ejemplo, rasguños, indentaciones, abolladuras y astillado) o cambios en la apariencia de la parrilla que no afecte su rendimiento. No se recomienda el uso comercial con el uso de los productos Masterbuilt, y esta garantía no se aplica al uso comercial de ningún tipo. Este uso, por ejemplo, es para dueños de restaurantes, empresas de buffets, carnicerías, empresas de alquiler, camiones de comida y otras entidades comerciales de este tipo.

La presente garantía limitada es exclusiva y reemplaza a cualquier otra garantía, escrita u oral, implícita o explícita, incluyendo sin limitaciones la garantía de comerciabilidad o idoneidad para un propósito particular. La duración de cualquier garantía implícita, incluyendo cualquier garantía implícita de comerciabilidad o idoneidad para un propósito particular se limita explícitamente a la duración del período de garantía para el componente correspondiente.

El único derecho exclusivo del comprador para el incumplimiento de la presente garantía limitada o cualquier garantía implícita debe estar limitado como se especifica en la presente al reemplazo. Masterbuilt, en ningún caso, será responsable por daños especiales, accidentales o derivados.

Esta garantía se le proporciona junto con todos los derechos y recursos que le confieren las leyes y regulaciones de protección al consumidor. Esta garantía no afecta en modo alguno sus derechos legales bajo las regulaciones de garantía estatutaria de su estado o país de residencia, incluyendo la UE. Dependiendo de su estado o país de residencia, las limitaciones en la duración de una garantía implícita o los daños disponibles para usted podrían no estar limitados por esta garantía.

¿QUÉ COSAS INVALIDAN LA GARANTÍA?

Adquirir cualquier producto Masterbuilt® a través de un distribuidor no autorizado invalida la garantía. Un distribuidor no autorizado se define como cualquier minorista al que Masterbuilt® no le haya concedido expresamente el permiso para vender productos Masterbuilt®.

¿NECESITA ASISTENCIA? CONTÁCTENOS

Nuestras condiciones de garantía pueden cambiar de vez en cuando. Para obtener una versión actualizada de nuestra garantía, visite www.masterbuilt.com/pages/warranty. Para obtener asistencia o solicitar una copia actualizada de nuestra garantía, contáctenos en las direcciones que se indican a continuación.

Masterbuilt®

Premier Specialty Brands, LLC

5367 New Peachtree Road

Suite 150

Chamblee, GA 30341

<https://www.masterbuilt.com/pages/customer-support>

Australia y Nueva Zelanda

Contacte a su distribuidor.

Masterbuilt®

Kamado Joe Europe

Lange Voorhout 86

2514 EJ Den Haag

Países Bajos

<https://international.masterbuilt.com/pages/customer-support>

Masterbuilt®

Kamado Joe UK Limited

Cheyenne House West Street

Farnham GU9 7EQ

<https://international.masterbuilt.com/pages/customer-support>