

HOTWAV

Note 13

User Manual

Connect Passion with Life

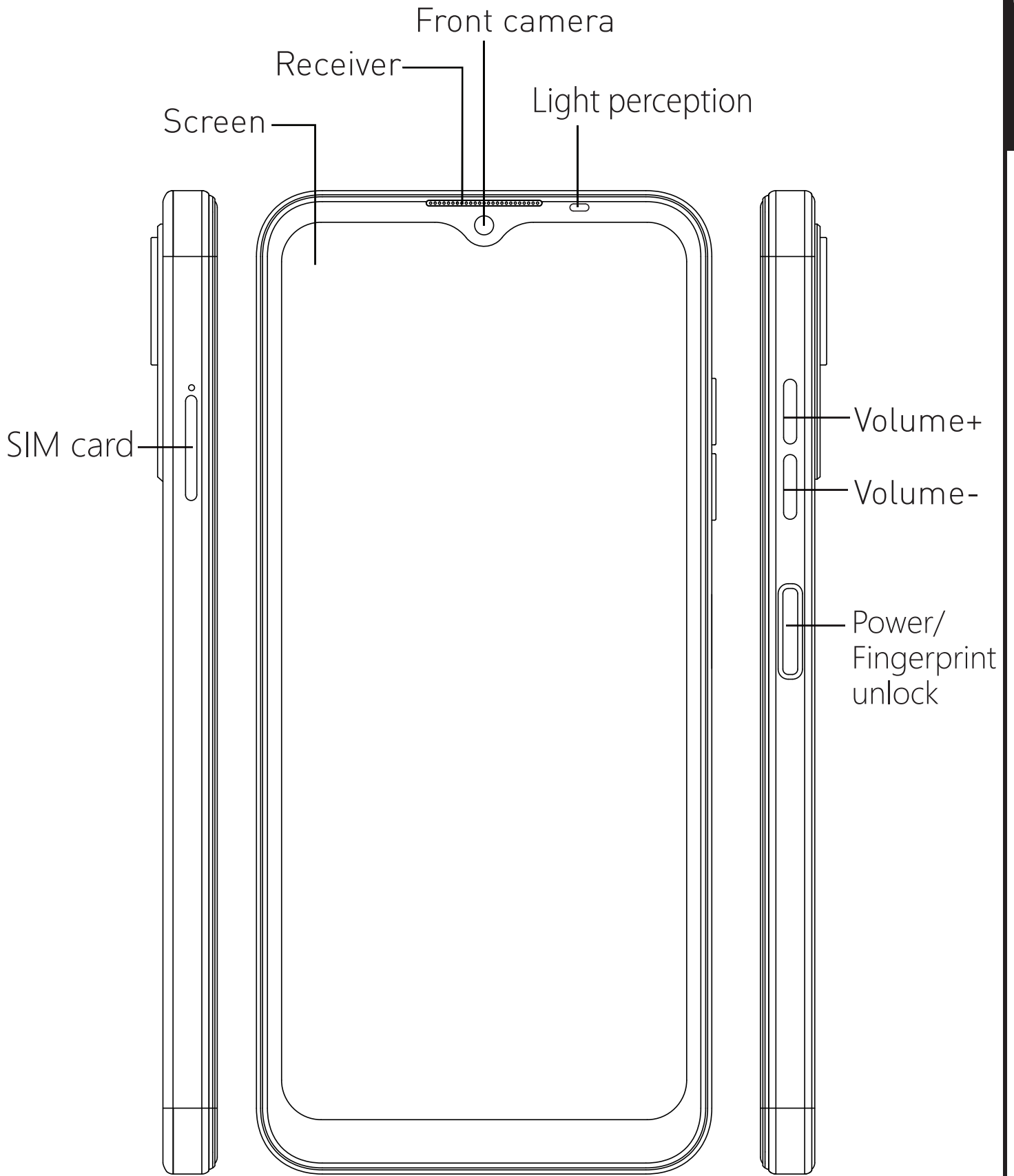

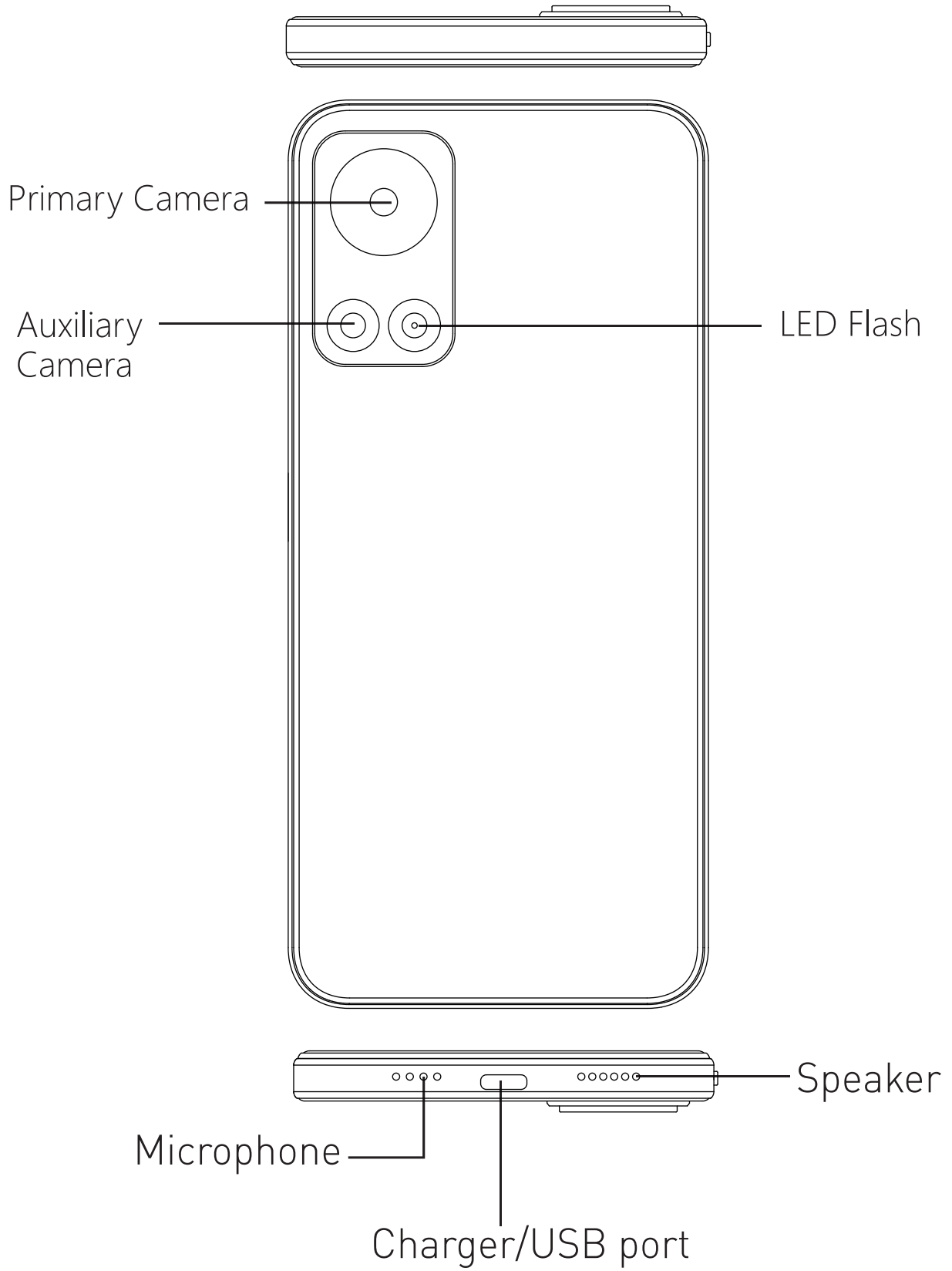

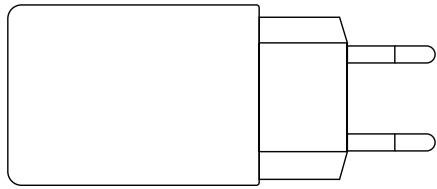

Power adapter

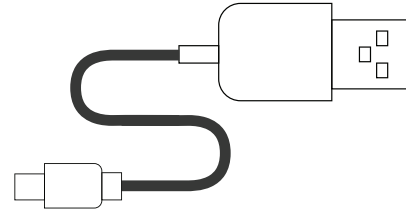

USB-Charger cable

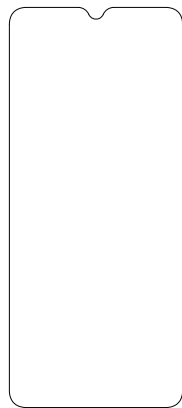

Tempered film

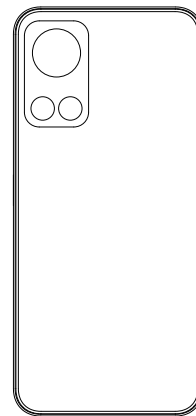

Phone case

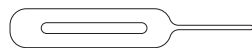

Card Removal Needle

Turning the device on and off

Press and hold the Power key for a few seconds to turn on the device.

To turn off the device, press and hold the Power key, and then tap Power off.

Sending messages or multimedia messages

Messages

- Open the Messages
- Tap New Message
- Enter a phone number or a contact from your Contacts List
- Type your message into the messaging field.
- After your message is finished, Tap ►

Multimedia Messages

- Tap the paper-clip icon on the New Messages screen
- Tap the photo or video you want to attach or you can take a new picture or video.
- After your message is finished, Tap ►

Language settings

- Open the Settings app then tap "System"
- Tap "Language&input" → Tap "Languages" → Tap "Add Languages"
- Once your preferred language has been added, make it your Android's default language by pressing firmly on the two horizontal lines and moving it to the top.

SAR

- The maximum electromagnetic radiation absorption ratio(SAR) of this product is ≤ 2.0 W/kg .
- In line with the requirements of national standard GB 21288-2007.

Safety - In order to ensure safely using the product, you must strictly abide by the following advice

- The phone should be at least 15 cm away from any medical implant or rhythm adjuster and never put the device in your coat pocket.
- Do not expose the device or the battery to a high-temperature environment such as sunlight, heaters, microwave ovens, ovens, or water heaters, etc. Overheating of the battery may cause its explosion.
- When charging is complete or not in use, disconnect the charger from the device and unplug the charger from the electrical socket.
- Use of an unapproved or incompatible power source, charger or battery may cause fire, explosion or other hazards.
- Do not disassemble or reset the battery and avoid battery contact with water or other liquids so as to prevent battery leakage, overheating, fires or explosions
- Do not drop, crush, scratch or puncture the battery so as to avoid subjecting the battery to excessive external pressure and the resultant short-circuit and overheating of the battery.
- The battery or the phone manufacturer does not bear responsibility for accidents caused by the use of non-standard charging equipment.
- For more information, please visit "www.hotwav.com".

Maintenance

- Proper use is important for the phone to work safely and effectively, also can extend the service life to the greatest extent.
- Please follow the instructions in the manual to open the phone, and do not try any other methods.
- Please avoid dropping, knocking or violently handling of the phone. Rough treatment can damage the screen, the internal circuit board or other components.
- Do not use any strong cleaning agent or solvent cleaner to clean your phone. Wipe the phone case with a soft cotton cloth dampened with water or mild water solution.
- Clean the camera lens with clean, dry, soft and non-abrasive cloth.
- If you encounter any software crash and the phone stops responding, please properly remove the back cover and the battery, then put the battery back in and restart the phone.
- When the battery charger is not in use, please unplug it from the electrical socket. If the battery is fully charged, please disconnect the charger from your phone as it may affect the battery life in the long term.
- If phone calls can not be connected, check if you have accessed the right cellular network. Check if you have not set call barring for the phone number you are dialling. Check if you have not set call barring for the incoming phone number.
- If your voice can not be heard or heard well on the other end of a phone call, check if you are covering the built-in microphone. Check if the microphone is close enough to your mouth. If you are using an earphone, check if it is properly connected.

HOTWAV Warranty Information

Thank you for using HOTWAV mobile phone. We will provide our product with comprehensive warranty services in accordance with applicable national laws and regulations.

1. Your warranty is only valid under normal use of your device. All man-made damages and any of the following conditions are out of free warranty.
 - A. The warranty period has expired;
 - B. Damage caused by human factors, including damages caused by usage under improper operating environment and failure to properly follow instructions on the user manual.
 - C. The customer disassembles, repairs or modifies the device without the Company's authorization;
 - D. Damage caused by a force majeure (such as floods, fires, earthquakes, etc);
 - E. The user is unable to provide the warranty card and valid proof of purchase or the product model and barcode do not match or are altered;
 - F. Faults, damages or defects not caused by the company;
 - G. Natural wear and tear of the product (such as casing, keypad, display screen, antenna and other accessories);
 - H. Barcode and warranty labels are damaged and unrecognizable.
2. Others.
 - A. A valid warranty card is pre-requisite for claiming warranty
 - B. The warranty card contains important information related to your product. Please preserve it for your future reference.
 - C. External damages (including wear, tear, and scratches) are not entitled to the warranty service;
 - D. Our warranty does not cover services verbally promised by dealers that violate principles set forth on the warranty card.

FCC Statement

Changes or modifications not expressly approved by the party responsible for compliance could void the user's authority to operate the equipment.

This equipment has been tested and found to comply with the limits for a Class B digital device, pursuant to Part 15 of the FCC Rules. These limits are designed to provide reasonable protection against harmful

interference in a residential installation. This equipment generates uses

and can radiate radio frequency energy and, if not installed and used in accordance with the instructions, may cause harmful interference to radio communications. However, there is no guarantee that interference will not occur in a particular installation. If this equipment does cause harmful interference to radio or television reception, which can be determined by turning the equipment off and on, the user is

encouraged to try to correct the interference by one or more of the

following measures:

- Reorient or relocate the receiving antenna.
- Increase the separation between the equipment and receiver.
- Connect the equipment into an outlet on a circuit different from that to which the receiver is connected.
- Consult the dealer or an experienced radio/TV technician for help

This device complies with part 15 of the FCC rules. Operation is subject to the following two conditions (1) this device may not cause harmful interference, and (2) this device must accept any interference received,

including interference that may cause undesired operation.

SAR Information Statement

Your wireless phone is a radio transmitter and receiver. It is designed and manufactured not to exceed the emission limits for exposure to radiofrequency (RF) energy set by the Federal Communications Commission of the U.S. Government. These limits are part of comprehensive guidelines and establish permitted levels of RF energy for the general population. The guidelines are based on standards that were developed by independent scientific organizations through periodic and thorough evaluation of scientific studies. The standards include a substantial safety margin designed to assure the safety of all persons, regardless of age and health. The exposure standard for wireless mobile phones employs a unit of measurement known as the Specific Absorption Rate, or SAR. The SAR limit set by the FCC is 1.6 W/kg. * Tests for SAR are conducted with the phone transmitting at its highest certified power level in all tested frequency bands. Although the SAR is determined at the highest certified power level, the actual SAR level of the phone while operating can be well below the maximum value. This is because the phone is designed to operate at multiple power levels so as to use only the power required to reach the network. In general, the closer you are to a wireless base station antenna, the lower the power output. Before a phone model is available for sale to the public, it must be tested and certified to the FCC that it does not exceed the limit established by the government adopted requirement for safe exposure. The tests are performed in positions and locations (e.g., at the ear and worn on the body) as required by the FCC for each model. The highest SAR value for this model phone when tested for use on the head is 0.45 W/Kg and when worn on the body, as described in this user guide, is 0.89 W/Kg (Body-worn measurements differ among

phone models, depending upon available accessories and FCC requirements). The maximum scaled SAR in hotspot mode is 0.9W/Kg. While there may be differences between the SAR levels of various phones and at various positions, they all meet the government requirement for safe exposure. The FCC has granted an Equipment Authorization for this model phone with all reported SAR levels evaluated as in compliance with the FCC RF exposure guidelines. SAR information on this model phone is on file with the FCC and can be found under the Display Grant section of <http://www.fcc.gov/oet/fccid> after searching on

FCC ID: 2AOKUNOTE13 Additional information on Specific Absorption Rates (SAR) can be found on the Cellular Telecommunications Industry Association (CTIA) web-site at <http://www.wow-com.com>. * In the United States and Canada, the SAR limit for mobile phones used by the public is 1.6 watts/kg (W/kg) averaged over one gram of tissue. The standard incorporates a substantial margin of safety to give additional protection for the public and to account for any variations in measurements.

The SAR test distance is 10mm.

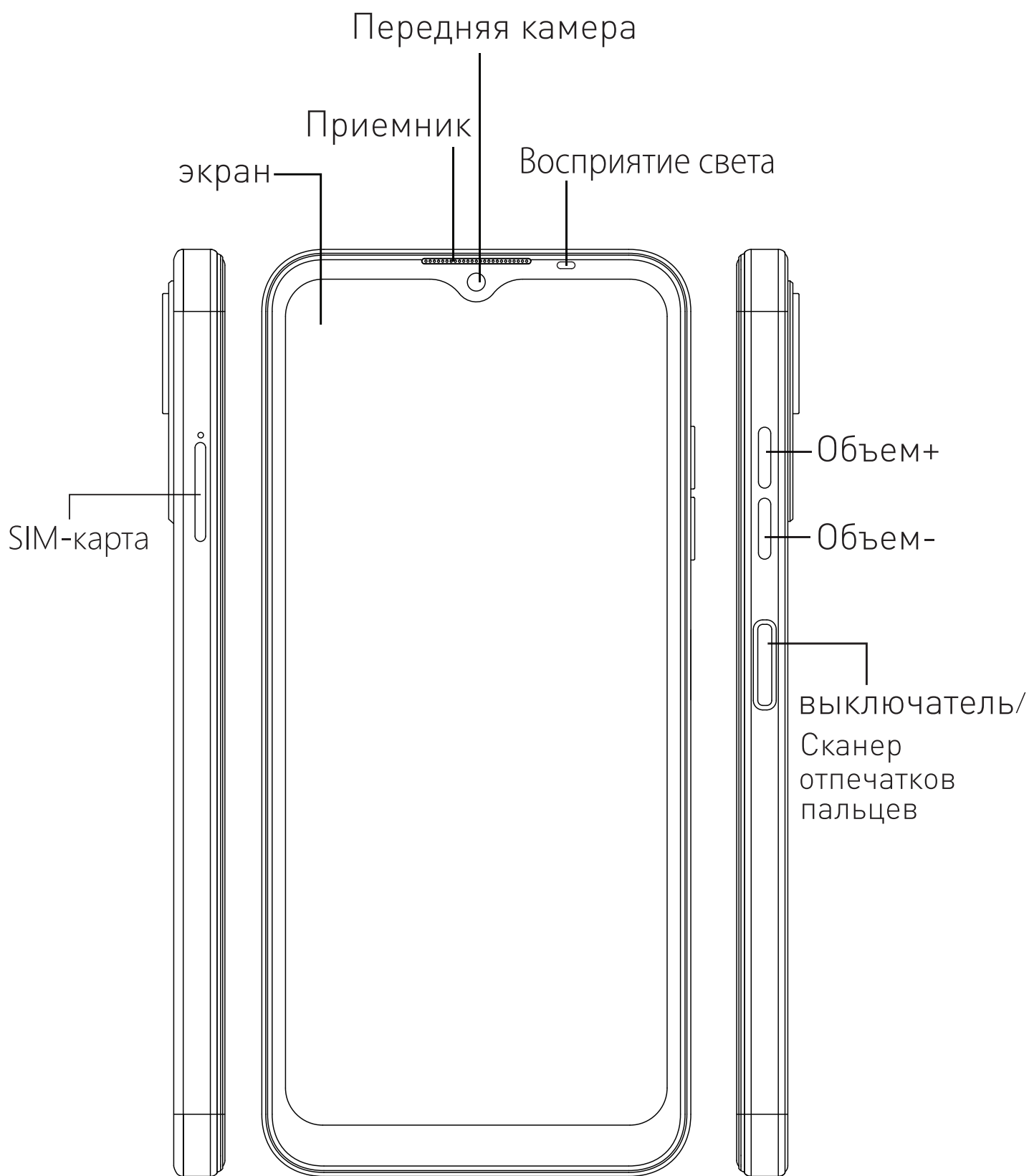

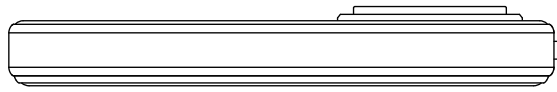

Основная камера

Вспомогательная
камера

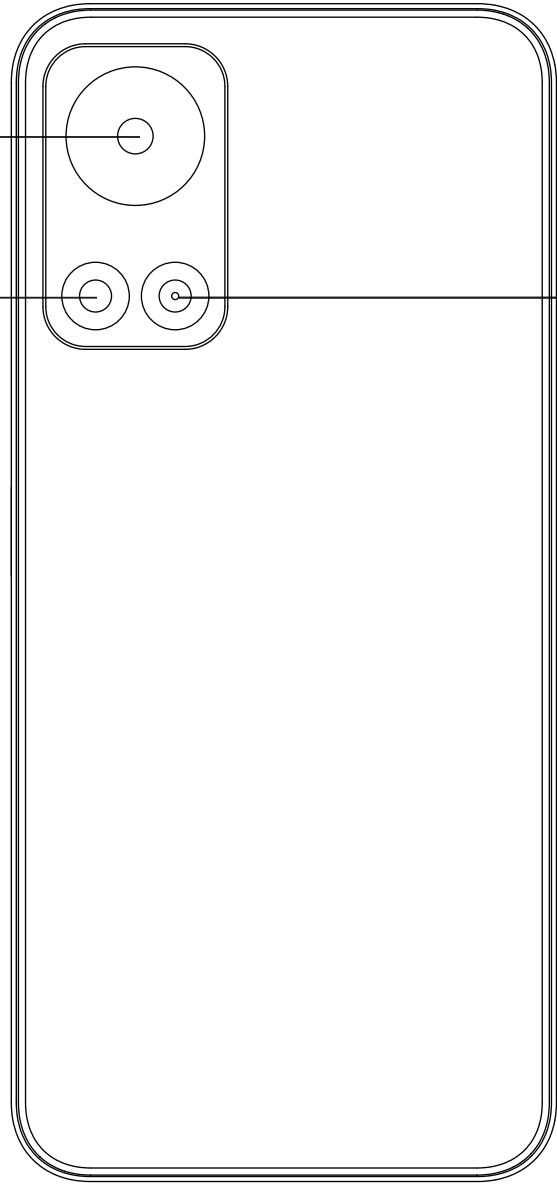

ВСПЫШКА

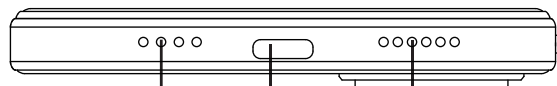

Микрофон

Оратор

Зарядное устройство / порт USB

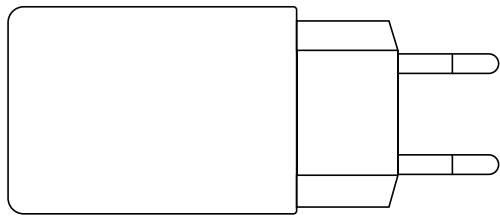

Зарядное устройство

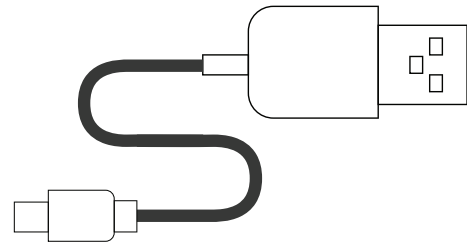

USB-зарядный кабель

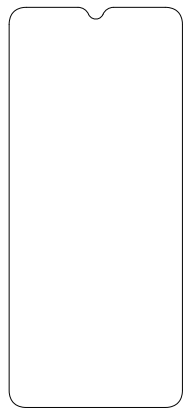

Закаленная пленка

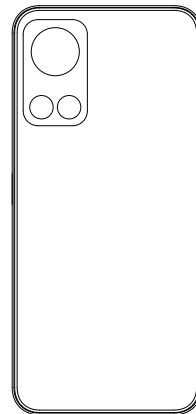

Телефонный чехол

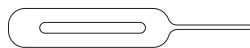

Игла для удаления карты

Включение и выключение устройства

Нажмите и удерживайте кнопку питания в течение нескольких секунд, чтобы включить устройство. Чтобы выключить устройство, нажмите и удерживайте кнопку питания, а затем коснитесь «Выключить».

Отправка сообщений или мультимедиа

Сообщения

SMS

- Откройте сообщения
- Нажмите Новое сообщение
- Введите номер телефона или контакт из списка контактов
- Введите свое сообщение в поле для сообщений.
- После завершения сообщения нажмите ►

Мультимедийные сообщения

- Коснитесь значка скрепки на экране новых сообщений.
- Нажмите на фото или видео, которое хотите прикрепить, или вы можете взять новый фото или видео.
- После того, как ваше сообщение будет закончено, нажмите ►

Языковые настройки

- Откройте приложение «Настройки» и нажмите «Система».
- Коснитесь «Язык и ввод» → Коснитесь «Языки»
→ Коснитесь «Языки»
- После добавления предпочтительного языка сделайте его своим Язык Android по умолчанию, нажав на два горизонтальных линий и перемещая его наверх.

SAR

- Максимальный коэффициент поглощения электромагнитного излучения (SAR) данного продукта составляет $\leq 2,0$ Вт / кг.
- В соответствии с требованиями национального стандарта GB 21288-2007.

Безопасность - Для обеспечения безопасного использования продукт, вы должны строго соблюдать следующие правила

- Телефон должен находиться на расстоянии не менее 15 см от любого медицинского имплантата или регулятора ритма и никогда не кладите устройство в карман пальто.
- Не подвергайте устройство или аккумулятор воздействию высоких температур. окружающая среда, такая как солнечный свет, обогреватели, микроволновые печи, духовки, или водонагреватели и т. д. Перегрев аккумулятора может вызвать его взрыв.
- Когда зарядка завершена или не используется, отключите зарядное устройство от устройства и отключите зарядное устройство от электросети. разъем.
- Использование неутвержденного или несовместимого источника питания, зарядного устройства или аккумулятор может стать причиной пожара, взрыва или других опасностей.
- Не разбирайте и не переустанавливайте аккумулятор и избегайте контакта с аккумулятором. с водой или другими жидкостями, чтобы предотвратить утечку батареи, перегрев, возгорание или взрывы.
- Не роняйте, не раздавливайте, не царапайте и не протыкайте аккумулятор во избежание подвергая аккумулятор чрезмерному внешнему давлению и как следствие короткое замыкание и перегрев аккумуляторной батареи.
- Аккумулятор или производитель телефона ответственности не несет. для несчастных случаев, вызванных использованием нестандартной зарядки оборудование
- для получения дополнительной информации посетите "www.hotwav.com"

Обслуживание

- Правильное использование важно для безопасной и надежной работы телефона. эффективно, также может в максимальной степени продлить срок службы.
- Пожалуйста, следуйте инструкциям в руководстве, чтобы открыть телефон, и не пробуйте никакие другие методы.
- Пожалуйста, избегайте падений, ударов или жестокого обращения с устройством. Телефон. Грубое обращение может повредить экран, внутреннюю печатную плату или другие компоненты.
- Не используйте сильные чистящие средства или очистители на основе растворителей для очистки вашего телефона. Протрите чехол телефона мягкой хлопчатобумажной тканью. смоченный водой или слабым водным раствором.
- Очищайте объектив камеры чистой, сухой, мягкой и неабразивной тканью.
- Если вы столкнулись с какой-либо программной ошибкой, и телефон остановился отвечая, пожалуйста, снимите заднюю крышку и аккумулятор, затем вставьте аккумулятор и перезагрузите телефон
- Когда зарядное устройство не используется, отсоедините его от розетки. Если аккумулятор полностью заряжен отключите, зарядного устройства от телефона, так как это может повлиять на срок службы аккумулятора в длительный срок.
- Если телефонные звонки не могут быть соединены, проверьте, получили ли вы доступ к нужной сотовой сети. Проверьте, не настроили ли вы запрет звонков для набираемого номера телефона. Проверьте, не установили ли вы запрет звонков на входящий телефонный номер.
- Если ваш голос не слышен или плохо слышен на другом конце телефонный звонок, проверьте, закрываете ли вы встроенный микрофон. Убедитесь, что микрофон расположен достаточно близко ко рту. если ты используете наушники, проверьте, правильно ли они подключены.

HOTWAV Информация о гарантии

Благодарим вас за использование мобильного телефона HOTWAV. Мы предоставим наш продукт с комплексным гарантийным обслуживанием в соответствии с применимыми национальными законами и постановлениями.

1. Ваша гарантия действительна только при нормальном использовании вашего устройства. Все искусственный ущерб и любое из следующих условий: из бесплатной гарантии.

- A. Срок гарантии истек;
- B. Ущерб, причиненный человеческим фактором, в том числе ущерб, причиненный использованием в ненадлежащей операционной среде и несоблюдение руководство пользователя;
- C. Заказчик разбирает, ремонтирует или модифицирует устройство без авторизация компании;
- D. Ущерб, причиненный форс-мажорными обстоятельствами (например, наводнениями, пожарами, землетрясения и ураганы
- E. Пользователь не может предоставить гарантийный талон и действительное подтверждение покупка или модель продукта и штрих-код не совпадают или изменено;
- F. Неисправности, повреждения или дефекты, не вызванные компанией
- G. Естественный износ изделия (например, корпуса, клавиатуры, экран дисплея, антенна и другие аксессуары);
- H. Штрих-код и гарантийные наклейки повреждены и неузнаваемы.

2. Другие.

- A. Действующий гарантийный талон является обязательным условием для подачи заявки на гарантию.
- B. Гарантийный талон содержит важную информацию, касающуюся вашего продукт. Сохраните его для использования в будущем.
- C. Внешние повреждения (в том числе износ и царапины) не учитываются. право на гарантийное обслуживание;
- D. Наша гарантия не распространяется на услуги, обещанные в устной форме дилеры, нарушающие принципы, изложенные в гарантийном талоне.

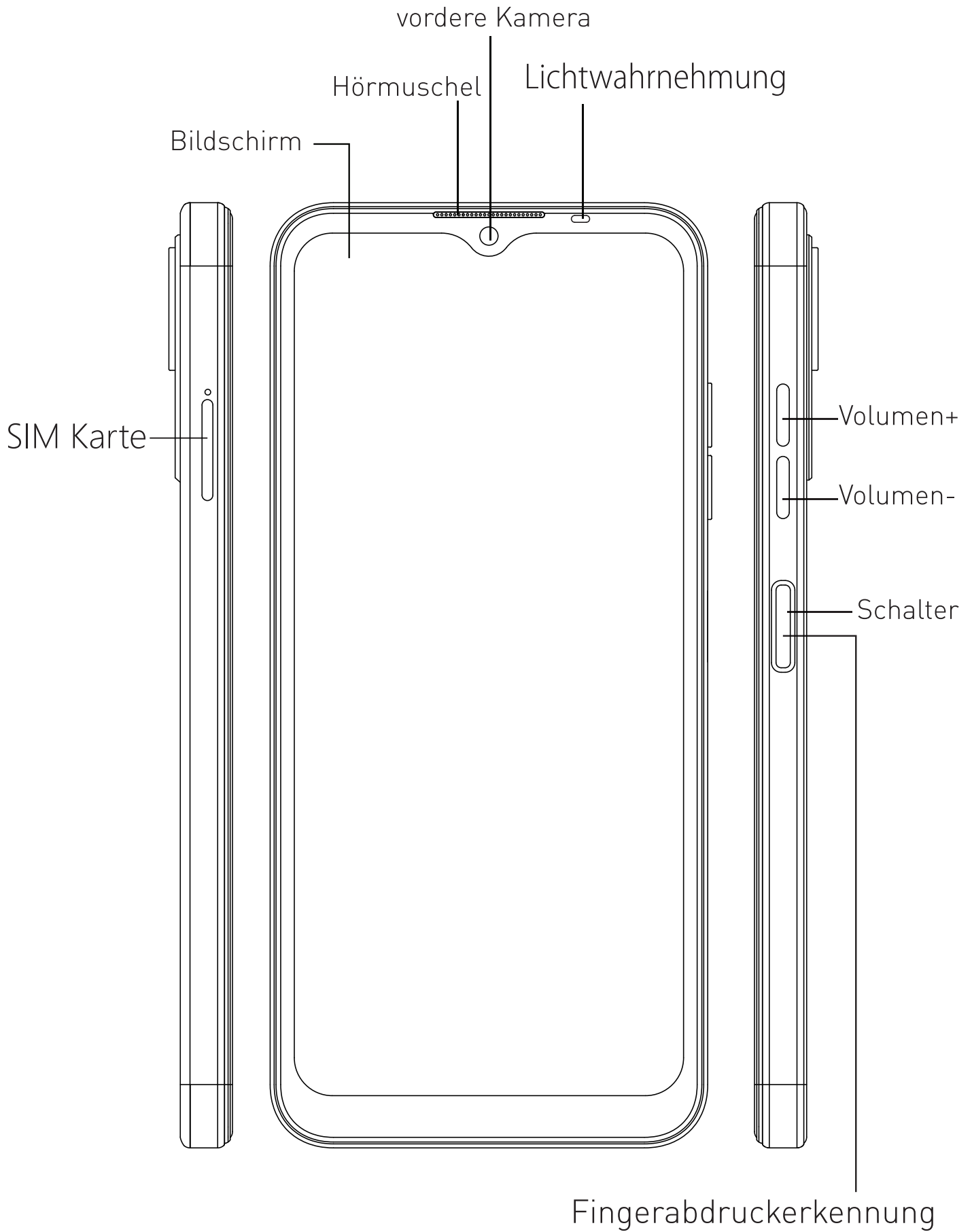

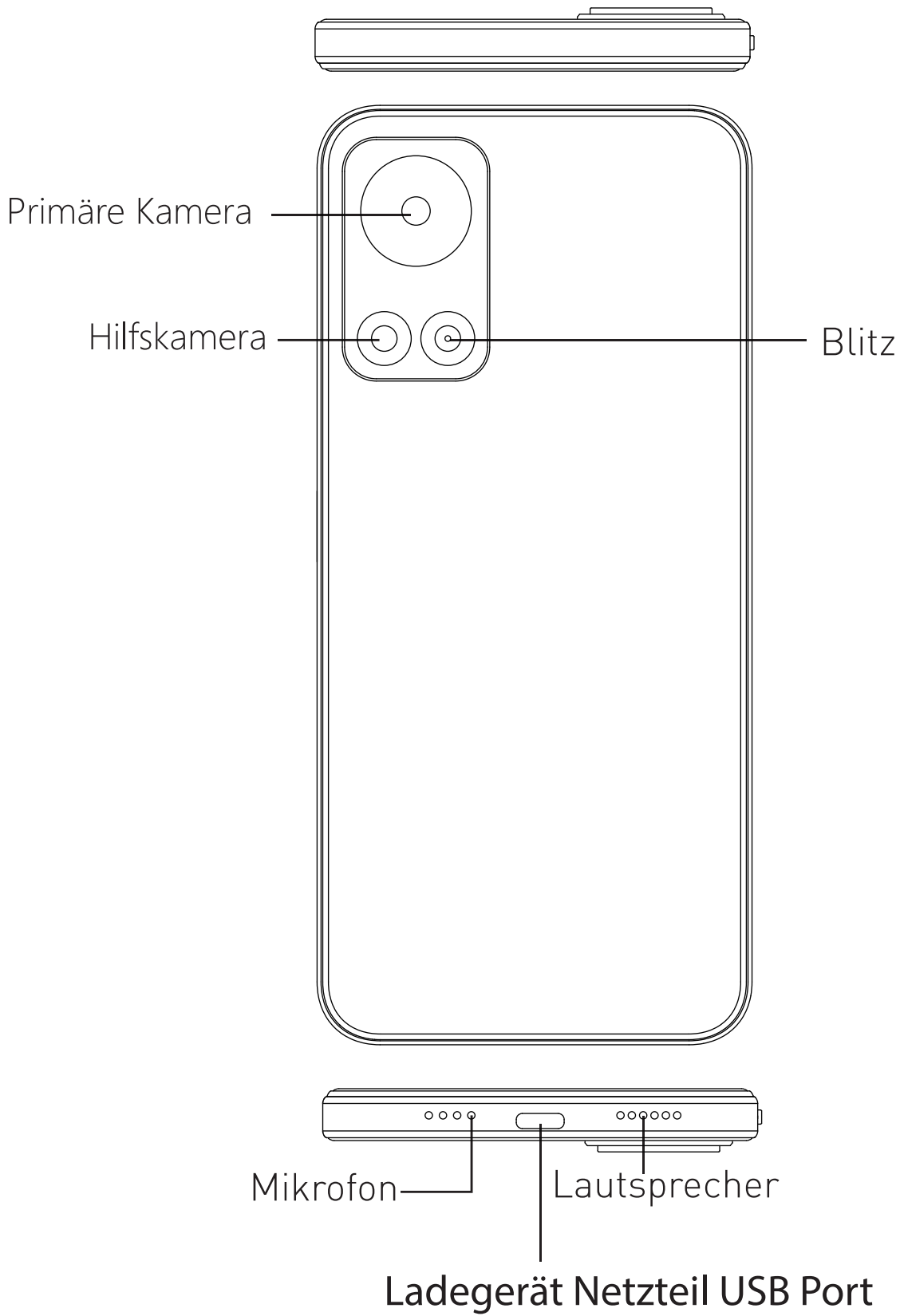

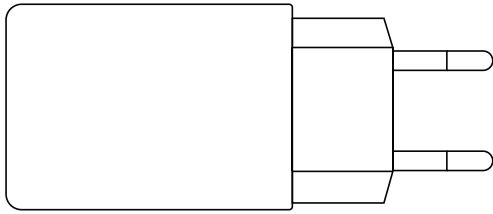

Netzteil

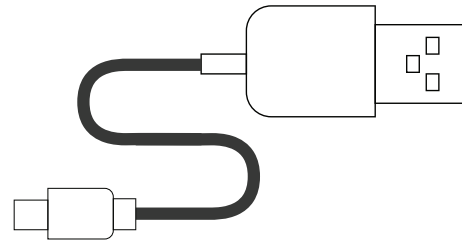

USB-Netzteil Kabel



Gehärteter Film

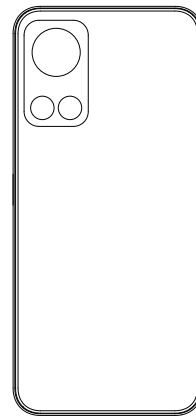

Handyhülle



Kartenentfernungsnadel

Ein- und Ausschalten des Geräts

Halten Sie die Ein-/Aus-Taste einige Sekunden lang gedrückt, um das . einzuschalten Gerät. Um das Gerät auszuschalten, halten Sie die Ein-/Aus-Taste gedrückt, und Tippen Sie dann auf Ausschalten.

Senden von Nachrichten oder Multimedia Mitteilungen

Mitteilungen

- Öffne die Nachrichten
- Tippen Sie auf Neue Nachricht
- Geben Sie eine Telefonnummer oder einen Kontakt aus Ihrer Kontaktliste ein
- Geben Sie Ihre Nachricht in das Nachrichtefeld ein.
- Nachdem Ihre Nachricht fertig ist, tippen Sie auf ►

Multimedia-Nachrichten

- Tippen Sie auf das Büroklammer-Symbol auf dem Bildschirm Neue Nachrichten
- Tippen Sie auf das Foto oder Video, das Sie anhängen möchten, oder nehmen Sie ein neues auf Bild oder Video.
- Nachdem Ihre Nachricht fertig ist, tippen Sie auf ►

Spracheinstellungen

- Öffnen Sie die App "Einstellungen" und tippen Sie auf "System".
- Tippen Sie auf "Sprache & Eingabe" → Tippen Sie auf "Sprachen" → Tippen Sie auf "Sprachen hinzufügen"
- Sobald Ihre bevorzugte Sprache hinzugefügt wurde, machen Sie sie zu Ihrer Android-Standardsprache durch festes Drücken der beiden horizontale Linien und verschieben Sie sie nach oben.

SAR

- Das maximale Absorptionsverhältnis für elektromagnetische Strahlung (SAR) dieses Produktes beträgt $\leq 2,0$ W/kg.
- In Übereinstimmung mit den Anforderungen des nationalen Standards GB 21288-2007

Sicherheit - Um eine sichere Verwendung zu gewährleisten das produkt, müssen sie strikt einhalten die folgenden Regeln

- Телефон должен находиться на расстоянии не менее 15 см от любых медицинских имплантат или регулятор ритма и никогда не вставляйте устройство в карман пальто
- Setzen Sie das Gerät oder den Akku keinen hohen Temperaturen aus Umgebung wie Sonnenlicht, Heizungen, Mikrowellenherde, Öfen, oder Warmwasserbereiter usw. Eine Überhitzung des Akkus kann zu Explosion.
- Wenn der Ladevorgang abgeschlossen ist oder nicht verwendet wird, trennen Sie das Ladegerät vom Gerät und ziehen Sie das Ladegerät aus der Steckdose.
- Verwendung einer nicht zugelassenen oder inkompatiblen Stromquelle, Ladegerät oder Batterie kann Feuer, Explosionen oder andere Gefahren verursachen.
- Bauen Sie die Batterie nicht auseinander oder setzen Sie sie zurück und vermeiden Sie Batterie Kontakt mit Wasser oder anderen Flüssigkeiten, um Batterie Undichtigkeit, Überhitzung, Brände oder Explosionen.
- Lassen Sie den Akku nicht fallen, zerquetschen, zerkratzen oder durchstechen Sie ihn nicht, um vermeiden Sie, den Akku übermäßigem Druck von außen auszusetzen und daraus resultierenden Kurzschluss und Überhitzung der Batterie.
- Der Akku oder der Telefonhersteller trägt nicht Verantwortung für Unfälle, die durch die Verwendung von nicht standardmäßigen Ladeausrüstung.
- Für weitere Informationen, besuchen Sie bitte "www.hotwav.com".

Instandhaltung

- Der richtige Gebrauch ist wichtig, damit das Telefon sicher funktioniert und effektiv, kann die Nutzungsdauer auch in höchstem Maße verlängern.
- Bitte befolgen Sie die Anweisungen im Handbuch, um das Telefon zu öffnen, und versuchen Sie keine anderen Methoden.
- Bitte vermeiden Sie das Fallenlassen, Stoßen oder heftige Handhaben des Telefon. Eine grobe Behandlung kann den Bildschirm beschädigen, das Innere Platine oder andere Komponenten.
- Verwenden Sie zum Reinigen keine starken Reinigungsmittel oder Lösungsmittelreiniger dein Telefon. Wischen Sie die Handyhülle mit einem weichen Baumwolltuch ab mit Wasser oder milder Wasserlösung angefeuchtet.
- Reinigen Sie das Kameraobjektiv mit sauberem, trockenem, weichem und nicht scheuerndem Stoff.
- Wenn ein Softwareabsturz auftritt und das Telefon stoppt reagiert, entfernen Sie bitte die rückseitige Abdeckung und die Akku, legen Sie den Akku wieder ein und starten Sie das Telefon neu.
- Wenn das Akkuladegerät nicht verwendet wird, ziehen Sie es bitte aus der Steckdose. Wenn der Akku vollständig geladen ist, trennen Sie bitte das Ladegerät von Ihrem Telefon, da dies die Akkulaufzeit beeinträchtigen kann die langfristige.
- Wenn das Akkuladegerät nicht verwendet wird, ziehen Sie es bitte aus der Steckdose. Wenn der Akku vollständig geladen ist, trennen Sie bitte das Ladegerät von Ihrem Telefon, da dies die Akkulaufzeit beeinträchtigen kann die langfristige.
- Wenn Ihre Stimme am anderen Ende des nicht oder nicht gut zu hören ist einen Telefonanruf, überprüfen Sie, ob Sie das eingebaute Mikrofon abdecken. Prüfen Sie, ob das Mikrofon nah genug an Ihrem Mund ist. Wenn du einen Kopfhörer verwenden, überprüfen Sie, ob dieser richtig angeschlossen ist.

HOTWAV Garantieinformationen

Vielen Dank, dass Sie das HOTWAV-Mobiltelefon verwenden. Wir werden es zur Verfügung stellen unser Produkt mit umfassenden Garantieleistungen in in Übereinstimmung mit den geltenden nationalen Gesetzen und Vorschriften.

1. Ihre Garantie gilt nur bei normalem Gebrauch Ihres Geräts von Menschen verursachte Schäden und eine der folgenden Bedingungen sind außerhalb der kostenlosen Garantie.
 - A. Die Gewährleistungsfrist ist abgelaufen;
 - B. Schäden durch menschliche Faktoren, einschließlich Schäden durch damages Verwendung unter unsachgemäßen Betriebsumgebungen und Versäumnis befolgen Sie die Anweisungen in der Bedienungsanleitung ordnungsgemäß;
 - C. Der Kunde demontiert, repariert oder verändert das Gerät ohne die Ermächtigung der Gesellschaft;
 - D. Schäden durch höhere Gewalt (wie Überschwemmungen, Br Erdbeben usw);
 - E. Der Benutzer kann die Garantiekarte und den gültigen Nachweis nicht vorlegen Kauf oder das Produktmodell und der Barcode stimmen nicht überein oder sind geändert;
 - F. Fehler, Schäden oder Mängel, die nicht vom Unternehmen verursacht wurden;
 - G. Natürlicher Verschleiß des Produkts (wie Gehäuse, Tastatur, Bildschirm, Antenne und anderes Zubehör);
 - H. Barcode- und Garantietiketten sind beschädigt und nicht wiederzuerkennen.

2. Andere.
 - A. Eine gültige Garantiekarte ist Voraussetzung für die Inanspruchnahme der Garantie
 - B. Die Garantiekarte enthält wichtige Informationen zu Ihrem Produkt. Bitte bewahren Sie es für Ihre zukünftige Referenz auf
 - C. Äußere Schäden (einschließlich Abnutzung, Risse und Kratzer) sind nicht Anspruch auf die Garantieleistung;
 - D. Unsere Garantie erstreckt sich nicht auf die mündlich zugesagten Leistungen von Händler, die gegen die auf der Garantiekarte festgelegten Grundsätze verstoßen.

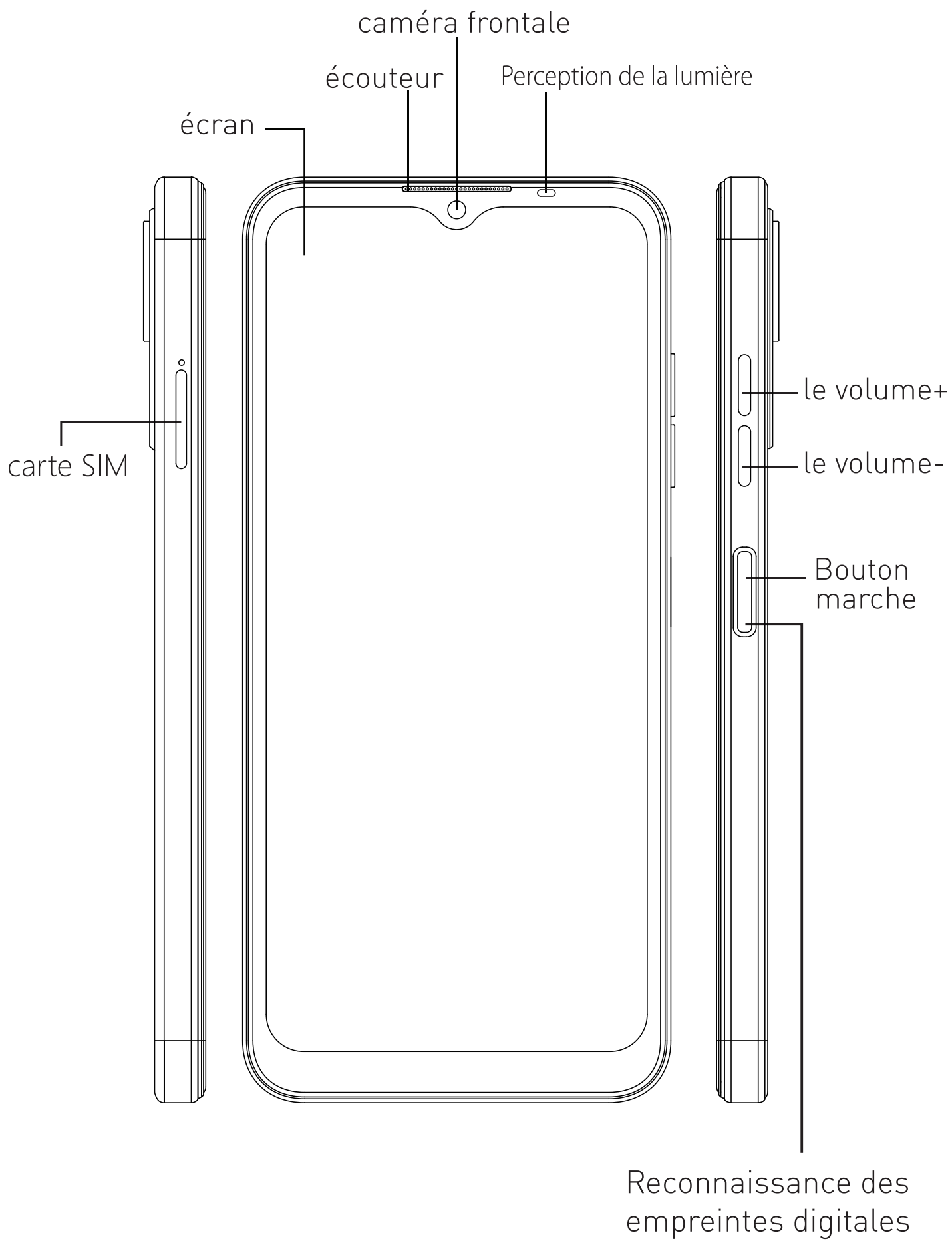

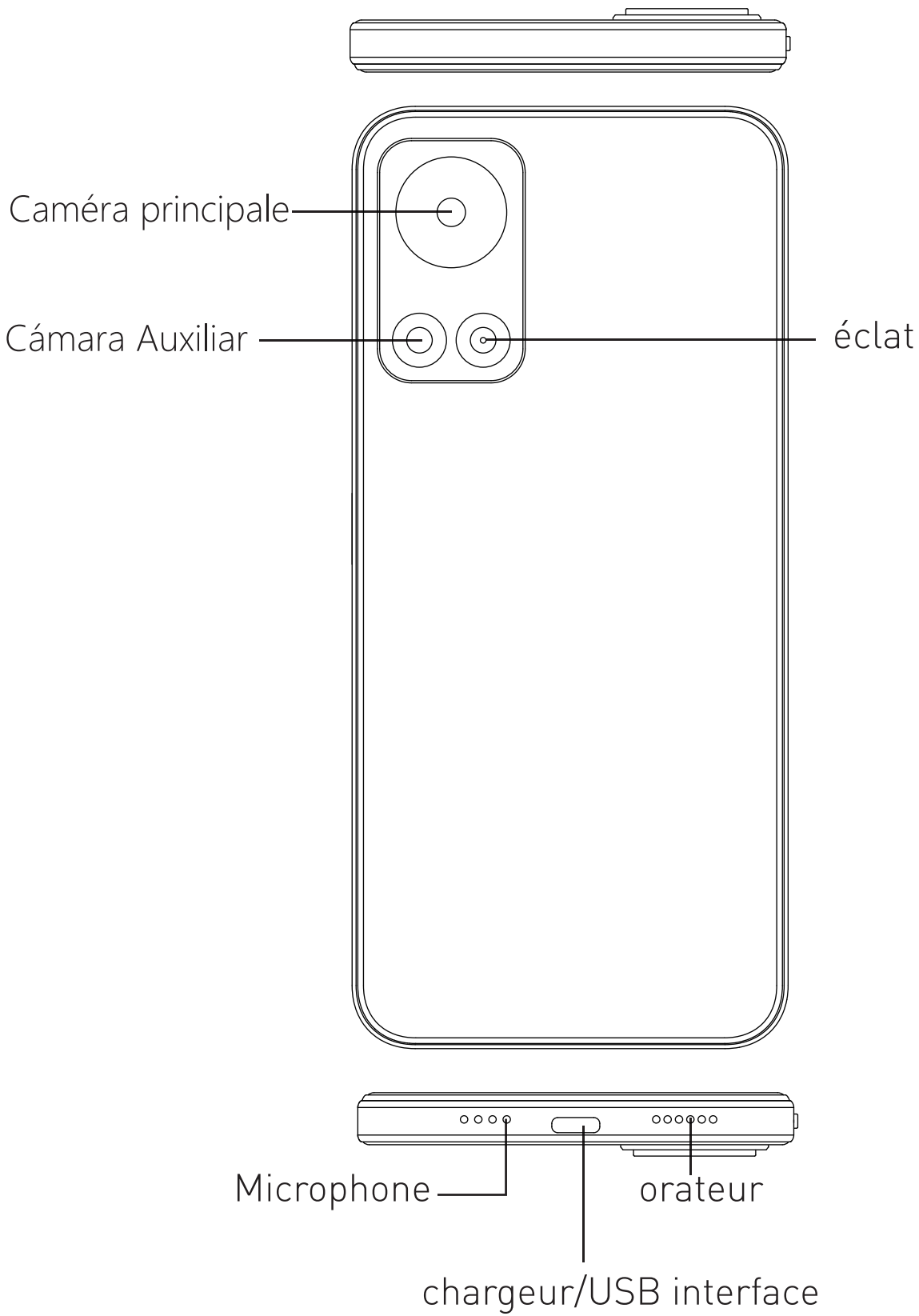

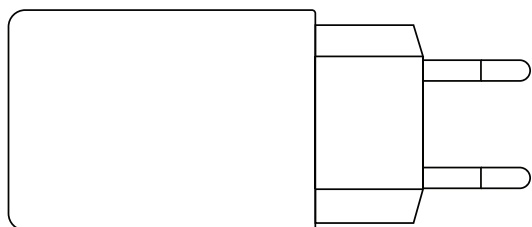

Adaptateur secteur

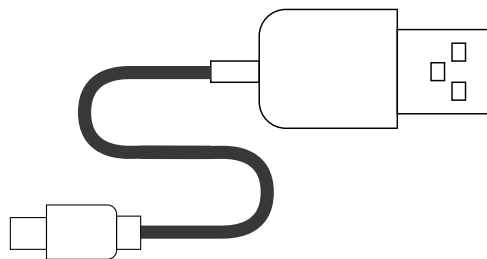

USB-Chargeur cable

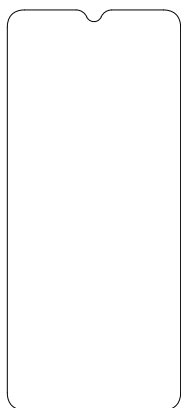

Film trempé

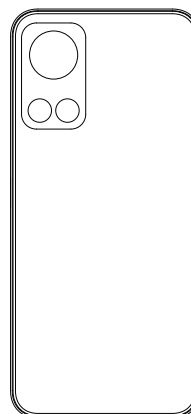

Étui pour téléphone



Aiguille de retrait de carte

Allumer et éteindre l'appareil

Appuyez et maintenez enfoncée la touche d'alimentation pendant quelques secondes pour allumer le appareil. Pour éteindre l'appareil, maintenez la touche Marche/Arrêt enfoncée et puis appuyez sur Éteindre.

Envoi de messages ou multimédia messages

Messages

- Ouvrir les messages
- Appuyez sur Nouveau message
- Entrez un numéro de téléphone ou un contact de votre liste de contacts
- Tapez votre message dans le champ de messagerie.
- Une fois votre message terminé, appuyez sur ►

Multimedia Messages

- Appuyez sur l'icône en forme de trombone sur l'écran Nouveaux messages
- Appuyez sur la photo ou la vidéo que vous souhaitez joindre ou vous pouvez prendre une nouvelle photo ou vidéo.
- Une fois votre message terminé, appuyez sur ►

Paramètres de langue

- Ouvrez l'application Paramètres, puis appuyez sur "Système"
- Appuyez sur « Langue et saisie » → Appuyez sur « Langues »
→ Appuyez sur "Ajouter des langues"
- Une fois votre langue préférée ajoutée, faites-en votre la langue par défaut d'Android en appuyant fermement sur les deux lignes horizontales et en le déplaçant vers le haut.

SAR

- Le taux d'absorption de rayonnement électromagnétique maximal (SAR) de ce produit est ≤ 2,0 W/kg.
- Conforme aux exigences de la norme nationale GB 21288-2007

Sécurité - Afin d'assurer une utilisation en toute sécurité le produit, vous devez strictement respecter les règles suivantes

- Das Telefon sollte mindestens 15 cm von medizinischen Geräten entfernt sein Implantat oder Rhythmusinsteller und setzen Sie das Gerät niemals in Ihr Manteltasche
- N'exposez pas l'appareil ou la batterie à une température élevée environnement tel que la lumière du soleil, les radiateurs, les fours à micro-ondes, les fours, ou chauffe-eau, etc. La surchauffe de la batterie peut provoquer son explosion.
- Lorsque la charge est terminée ou n'est pas utilisée, débranchez le chargeur de l'appareil et débranchez le chargeur de la prise électrique.
- L'utilisation d'une source d'alimentation, d'un chargeur ou d'un chargeur non approuvé ou incompatible la batterie peut provoquer un incendie, une explosion ou d'autres dangers.
- Ne démontez pas ou ne réinitialisez pas la batterie et évitez la batterie contact avec de l'eau ou d'autres liquides afin d'éviter que la batterie fuite, surchauffe, incendie ou explosion.
- Ne laissez pas tomber, écraser, rayer ou percer la batterie de manière à éviter de soumettre la batterie à une pression externe excessive et le court-circuit et la surchauffe de la batterie qui en résultent.
- La batterie ou le fabricant du téléphone ne supporte pas responsabilité pour les accidents causés par l'utilisation de non-standard équipement de charge
- pour plus d'informations, veuillez visiter "www.hotwav.com"

Maintenance

- Une utilisation correcte est importante pour que le téléphone fonctionne en toute sécurité et efficacement, peut également prolonger la durée de vie dans la plus grande mesure.
- Veuillez suivre les instructions du manuel pour ouvrir le téléphone, et n'essayez aucune autre méthode.
- Veuillez éviter de laisser tomber, de cogner ou de manipuler violemment le téléphone. Un traitement brutal peut endommager l'écran, l'intérieur circuit imprimé ou autres composants
- N'utilisez pas d'agent nettoyant puissant ou de nettoyant solvant pour nettoyer ton téléphone. Essayez la coque du téléphone avec un chiffon en coton doux humidifié avec de l'eau ou une solution d'eau douce
- Nettoyez l'objectif de la caméra avec un chiffon propre, sec, doux et non abrasif chiffon.
- Si vous rencontrez un plantage logiciel et que le téléphone s'arrête répondre, veuillez retirer correctement le couvercle arrière et la batterie, puis remettez la batterie en place et redémarrez le téléphone
- Lorsque le chargeur de batterie n'est pas utilisé, veuillez le débrancher de la prise électrique. Si la batterie est complètement chargée, veuillez débrancher le chargeur de votre téléphone car cela peut affecter la durée de vie de la batterie dans le long terme
- Si les appels téléphoniques ne peuvent pas être connectés, vérifiez si vous avez accédé le bon réseau cellulaire. Vérifiez si vous n'avez pas défini d'interdiction d'appel pour le numéro de téléphone que vous composez. Vérifiez si vous n'avez pas défini interdiction d'appel pour le numéro de téléphone entrant.
- Si votre voix ne peut pas être entendue ou bien entendue à l'autre bout du un appel téléphonique, vérifiez si vous couvrez le microphone intégré. Vérifiez si le microphone est suffisamment proche de votre bouche. Si tu utilisez un écouteur, vérifiez s'il est correctement connecté.

HOTWAV Informations sur la garantie

Merci d'avoir utilisé le téléphone mobile HOTWAV. Nous fournissons notre produit avec des services de garantie complets en conformément aux lois et réglementations nationales applicables

1. Votre garantie n'est valable que dans le cadre d'une utilisation normale de votre appareil. Tout les dommages causés par l'homme et l'une des conditions suivantes sont hors garantie gratuite.

A. La période de garantie a expiré;

B. Les dommages causés par des facteurs humains, y compris les dommages causés par l'utilisation dans des environnements d'exploitation inappropriés et le défaut de bien suivre les instructions du manuel d'utilisation

C. Le client démonte répare ou modifie l'appareil sans l'autorisation de la Société;

D. Les dommages causés par un cas de force majeure (tels que les inondations, les incendies, tremblements de terre, etc);

E. L'utilisateur n'est pas en mesure de fournir la carte de garantie et une preuve valable de l'achat ou le modèle de produit et le code-barres ne correspondent pas ou son modifié;

F. Défauts, dommages ou défauts non causés par l'entreprise;

G. Usure naturelle du produit (tel que boîtier, clavier, écran d'affichage, antenne et autres accessoires);

H. Le code-barres et les étiquettes de garantie sont endommagés et méconnaissables.

2. Autres.

A. Une carte de garantie valide est une condition préalable pour réclamer la garantie

B. La carte de garantie contient des informations importantes relatives à votre produit. Veuillez le conserver pour votre future référence.

C. Les dommages externes (y compris l'usure, la déchirure et les rayures) ne sont pas droit au service de garantie ;

D. Notre garantie ne couvre pas les services promis verbalement par revendeurs qui enfreignent les principes énoncés sur la carte de garantie.

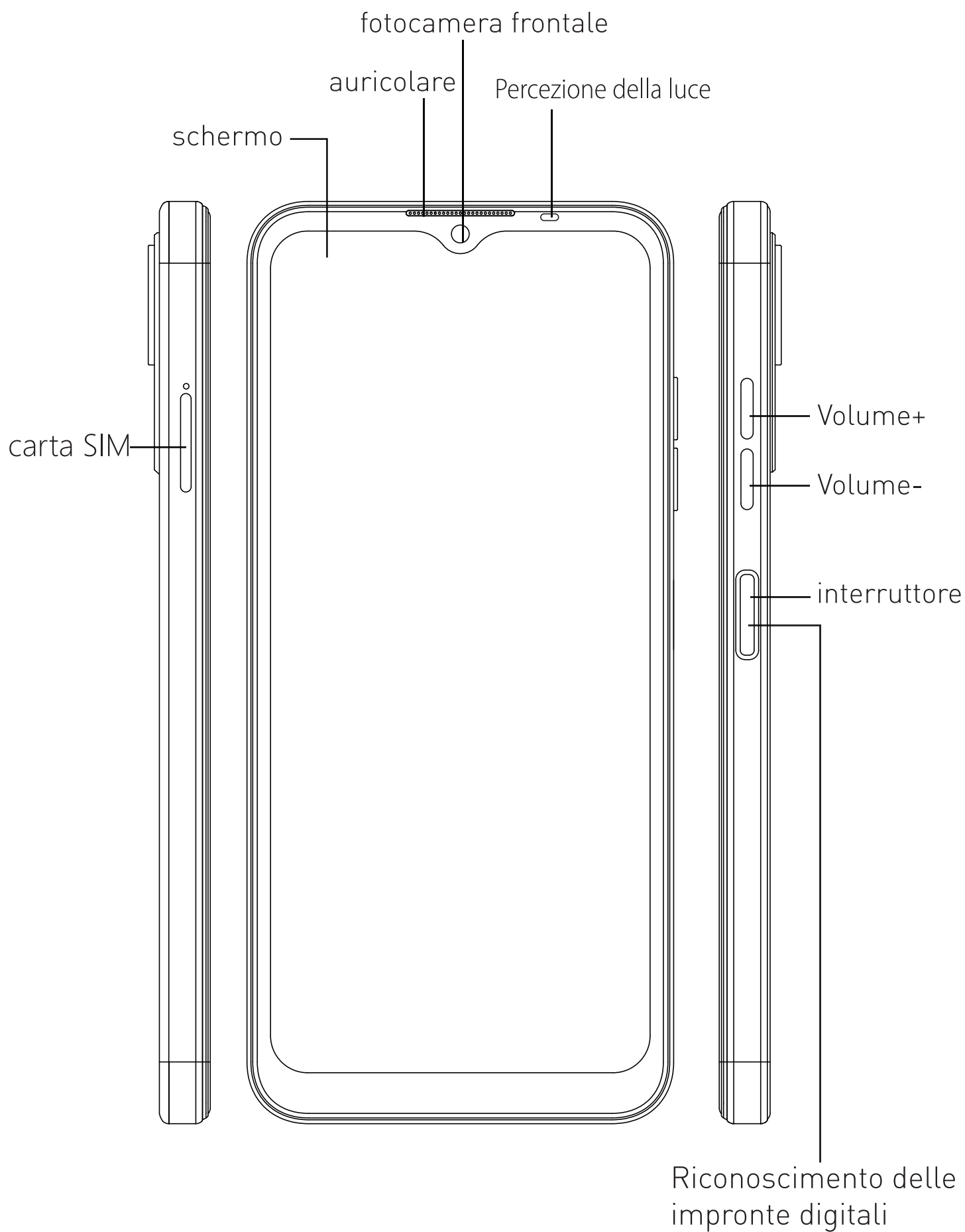

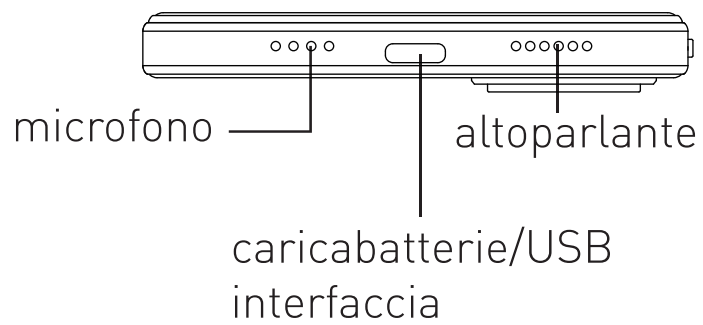
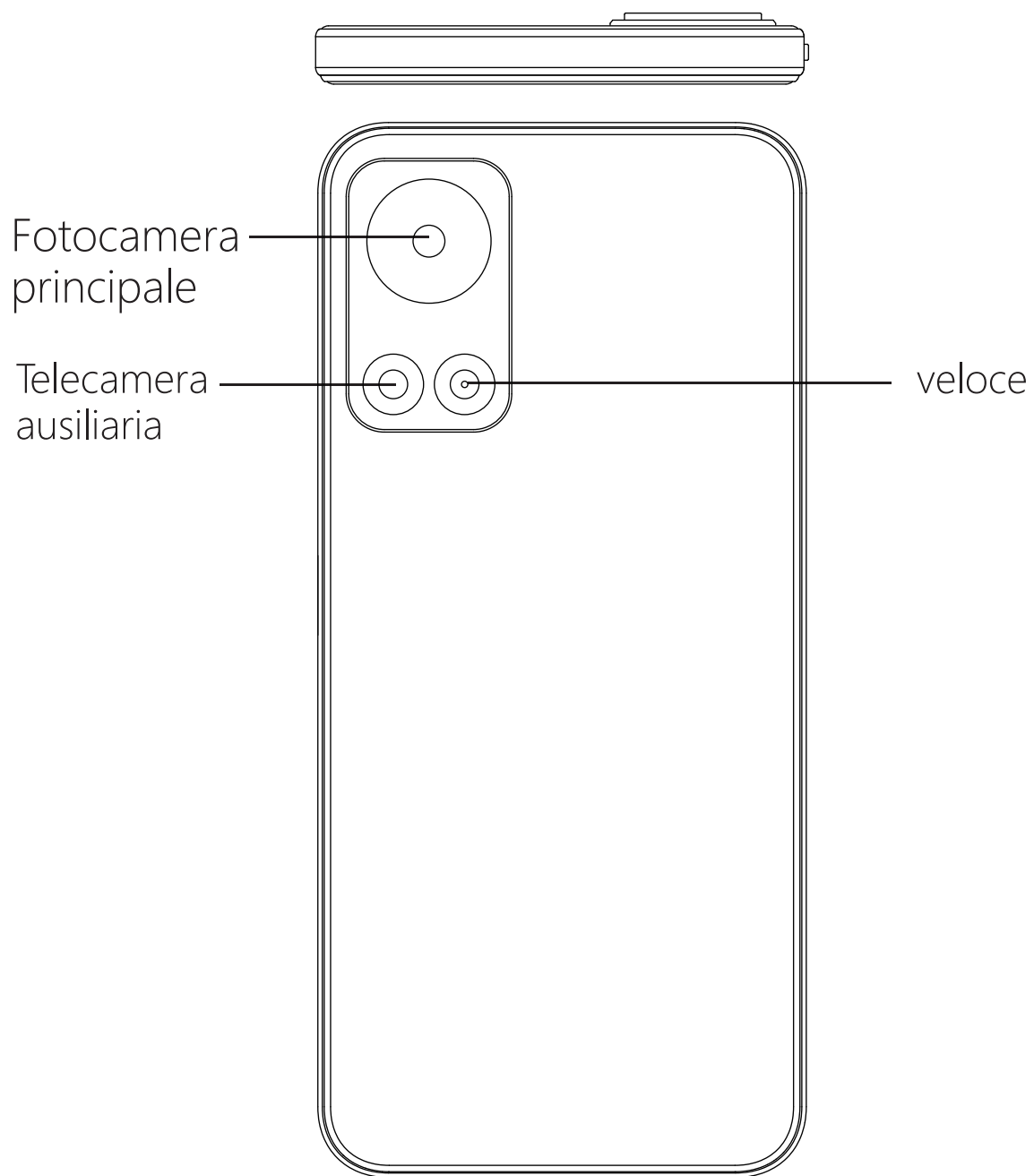

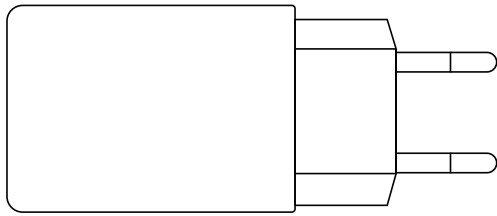

Adattatore di alimentazione

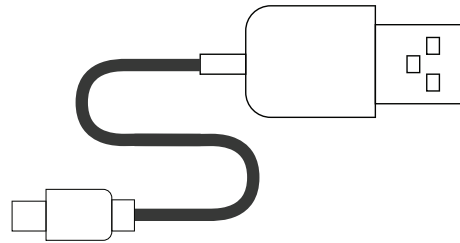

USB-caricabatterie cavo

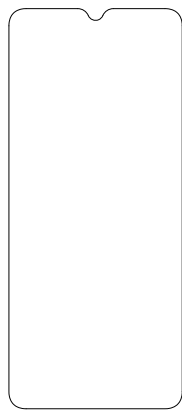

Pellicola temperata

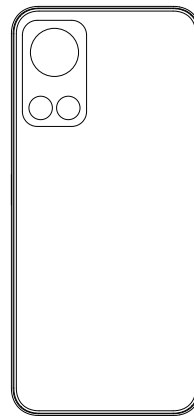

cabina telefonica

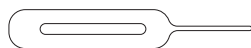

Ago per la rimozione della carta

Accensione e spegnimento del dispositivo

Tieni premuto il tasto di accensione per alcuni secondi per accendere il tuo dispositivo. Per spegnere il dispositivo, tieni premuto il tasto di accensione e spegnimento e quindi tocca Spegni.

Invio di messaggi o multimediali messaggi

Messaggi

- Apri i messaggi
- Tocca Nuovo messaggio
- Inserisci un numero di telefono o un contatto dalla tua lista dei contatti
- Digita il tuo messaggio nel campo dei messaggi.
- Al termine del messaggio, tocca ►

Messaggi multimediali

- Tocca l'icona della graffetta nella schermata Nuovi messaggi
- Tocca la foto o il video che vuoi allegare oppure puoi prenderne uno nuovo foto o video.
- Al termine del messaggio, tocca ►

impostazioni della lingua

- Apri l'app Impostazioni, quindi tocca "Sistema"
- Tocca "Lingua e input" → Tap "Languages" → Tocca "Aggiungi lingue"
- Una volta aggiunta la tua lingua preferita, rendila tua La lingua predefinita di Android premendo con decisione sui due linee orizzontali e spostandolo verso l'alto.

SAR

- Il rapporto massimo di assorbimento delle radiazioni elettromagnetiche (SAR) di questo prodotto è $\leq 2,0$ W/kg.
- In linea con i requisiti della norma nazionale GB 21288-2007

Sicurezza - Al fine di garantire un utilizzo sicuro il prodotto, è necessario rispettare rigorosamente le seguenti regole

- Il telefono deve essere ad almeno 15 cm di distanza da qualsiasi medico impianto o regolatore del ritmo e non inserire mai il dispositivo nel tasca del cappotto.
- Non esporre il dispositivo o la batteria a temperature elevate ambiente come luce solare, caloriferi, forni a microonde, forni, o scaldabagni, ecc. Il surriscaldamento della batteria può causare il suo esplosione.
- Quando la ricarica è completa o non è in uso, scollegare il caricabatteria dal dispositivo e scollegare il caricabatteria dalla presa elettrica.
- Utilizzo di una fonte di alimentazione, caricabatterie o . non approvato o incompatibile batteria può causare incendi, esplosioni o altri pericoli.
- Non smontare o ripristinare la batteria ed evitare la batteria contatto con acqua o altri liquidi in modo da evitare che la batteria perdite, surriscaldamento, incendi o esplosioni.
- Non far cadere, schiacciare, graffiare o forare la batteria in modo da evitare di sottoporre la batteria a pressioni esterne eccessive e il conseguente cortocircuito e surriscaldamento della batteria.
- La batteria o il produttore del telefono non sopporta responsabilità per incidenti causati dall'uso di materiali non standard apparecchiature di ricarica.
- Per ulteriori informazioni, visitare "www.hotwav.com"

Manutenzione

- L'uso corretto è importante affinché il telefono funzioni in modo sicuro e in modo efficace, può anche prolungare la durata del servizio nella massima misura
- Si prega di seguire le istruzioni nel manuale per aprire il telefono, e non provare altri metodi.
- Si prega di evitare di far cadere, bussare o maneggiare violentemente il Telefono Un trattamento approssimativo può danneggiare lo schermo, l'interno circuito stampato o altri componenti..
- Non utilizzare detergenti aggressivi o solventi per pulire il tuo telefono. Pulisci la custodia del telefono con un panno di cotone morbido inumidito con acqua o soluzione acquosa delicata.
- Pulisci l'obiettivo della fotocamera con un panno pulito, asciutto, morbido e non abrasivo stoffa.
- Se si verifica un arresto anomalo del software e il telefono si arresta rispondendo rimuovere correttamente la cover posteriore e il batteria, quindi reinserire la batteria e riavviare il telefono
- Quando il caricabatterie non è in uso, scollegarlo dalla presa elettrica. Se la batteria è completamente carica, scollegare il caricabatterie dal telefono in quanto potrebbe influire sulla durata della batteria in il lungo termine.
- Se le telefonate non possono essere collegate, controlla se hai effettuato l'accesso la rete cellulare giusta. Controlla se non hai impostato il blocco delle chiamate per il numero di telefono che si sta componendo. Controlla se non hai impostato blocco chiamate per il numero di telefono in entrata.
- Se la tua voce non può essere ascoltata o ascoltata bene dall'altra parte del una telefonata, controlla se stai coprendo il microfono integrato. Controlla se il microfono è abbastanza vicino alla tua bocca. Se tu stai usando un auricolare controlla se è collegato correttamente.

HOTWAV informazioni di garanzia

Grazie per aver utilizzato il telefono cellulare HOTWAV. Noi forniremo il nostro prodotto con servizi di garanzia completi in conformità con le leggi e i regolamenti nazionali applicabili.

1. La garanzia è valida solo in condizioni di normale utilizzo del dispositivo. Tutti i danni provocati dall'uomo e una qualsiasi delle seguenti condizioni sono fuori garanzia gratuita.
 - A. Il periodo di garanzia è scaduto;
 - B. Danni causati da fattori umani, inclusi i danni causati da utilizzo in un ambiente operativo improprio e mancata osservanza delle istruzioni sul manuale dell'utente;
 - C. Il cliente smonta, ripara o modifica il dispositivo senza l'autorizzazione della Società;
 - D. Danni causati da forza maggiore (come alluvioni, incendi, terremoti, ecc.);
 - E. L'utente non è in grado di fornire la scheda di garanzia e una prova valida di acquisto o il modello del prodotto e il codice a barre non corrispondono o sono stati alterati;
 - F. Difetti, danni o difetti non causati dall'azienda;
 - G. L'usura naturale del prodotto (come involucro, tastiera, schermo, antenna e altri accessori);
 - H. Il codice a barre e le etichette di garanzia sono danneggiati e irriconoscibili.
2. Altre questioni.
 - A. Una carta di garanzia valida è un prerequisito per richiedere la garanzia.
 - B. La scheda di garanzia contiene informazioni importanti relative al tuo prodotto. Si prega di conservarlo per riferimento futuro.
 - C. I danni esterni (inclusi usura, strappi e graffi) non danno diritto al servizio di garanzia;
 - D. La nostra garanzia non copre i servizi promessi verbalmente da rivenditori che violano i principi stabiliti sulla carta di garanzia.

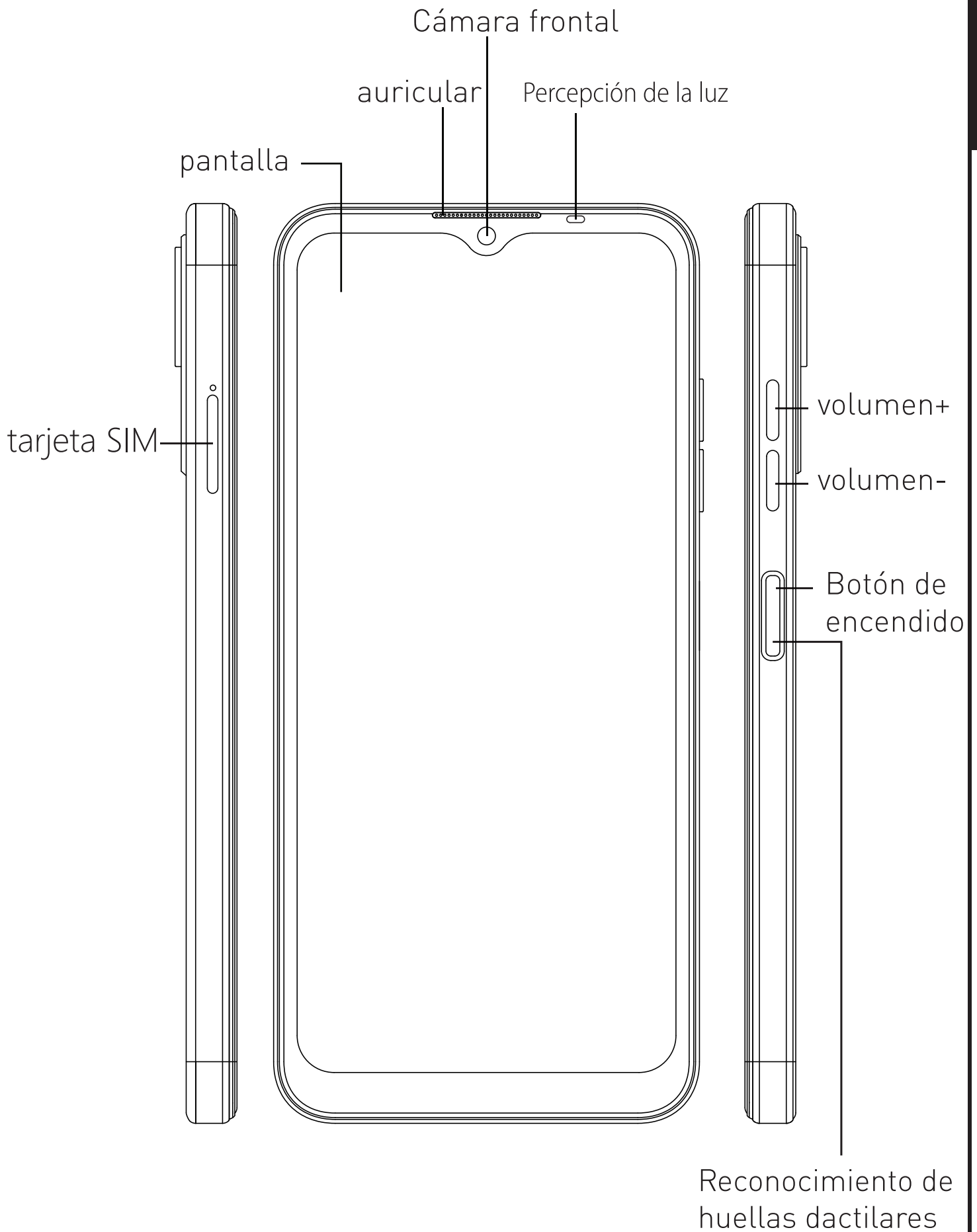

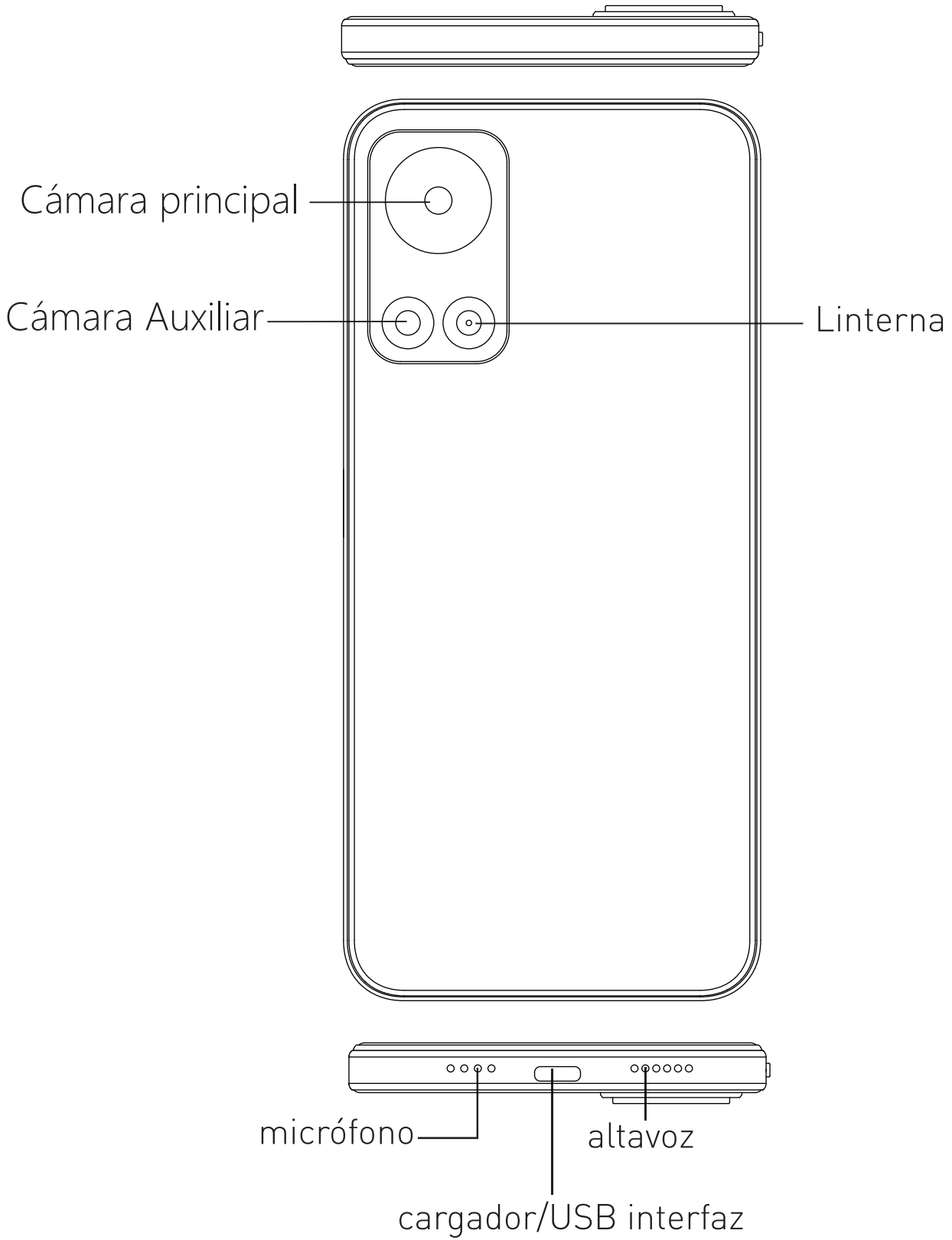

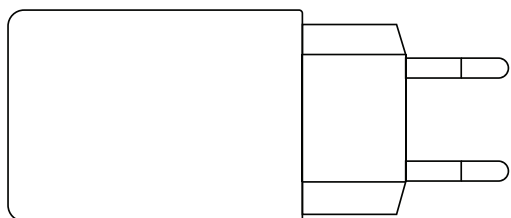

Adaptador de película

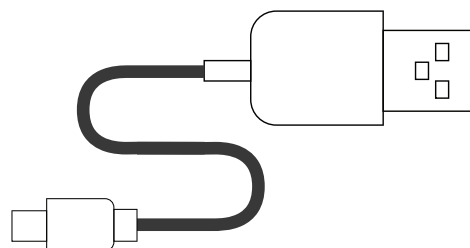

USB-cargador cable

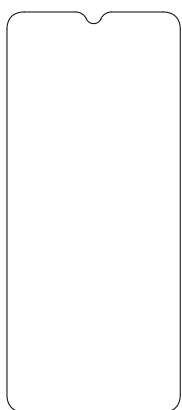

película templada

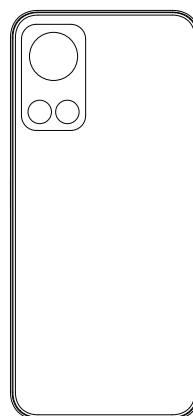

Carcasa de telefono



Aguja de extracción de tarjetas

Encender y apagar el dispositivo

Mantenga presionada la tecla Encendido durante unos segundos para encender el dispositivo. Para apagar el dispositivo, mantenga presionada la tecla Encendido y luego toque Apagar.

Envío de mensajes o multimedia mensajes

Mensajes

- Abra los mensajes
- Toca Mensaje nuevo
- Ingrese un número de teléfono o un contacto de su lista de contactos
- Escribe tu mensaje en el campo de mensajería.
- Una vez finalizado el mensaje, toque ►

Mensajes multimedia

- Toque el icono del clip de papel en la pantalla Mensajes nuevos
- Toque la foto o el video que desea adjuntar o puede tomar una nueva imagen o video.
- Una vez finalizado su mensaje, toque ►

Ajustes de idioma

- Abra la aplicación Configuración, luego toque "Sistema"
- Toca "Idioma y entrada" → Toca "Idiomas" → Toca "Agregar idiomas"
- Una vez que haya agregado su idioma preferido, conviértalo en su El idioma predeterminado de Android presionando firmemente en los dos líneas horizontales y moverlo hacia la parte superior.

SAR

- La tasa máxima de absorción de radiación electromagnética (SAR) de este producto es $\leq 2,0 \text{ W / kg}$
- De acuerdo con los requisitos del estándar nacional GB 21288-2007

Seguridad: para garantizar un uso seguro el producto, debe cumplir estrictamente las siguientes reglas

- El teléfono debe estar al menos a 15 cm de cualquier dispositivo médico, implante o ajustador de ritmo y nunca coloque el dispositivo en su bolsillo de abrigo
- No exponga el dispositivo o la batería a altas temperaturas, ambiente como la luz del sol, calentadores, hornos microondas, hornos, calentadores de agua, etc. El sobrecalentamiento de la batería puede causar su explosión
- Cuando la carga esté completa o no esté en uso, desconecte el cargador del dispositivo y desenchufe el cargador del toma de corriente.
- El uso de una fuente de alimentación, cargador o La batería puede provocar incendios, explosiones u otros peligros.
- No desmonte ni reinicie la batería y evite la batería contacto con agua u otros líquidos para evitar que la batería fugas, sobrecalentamiento, incendios o explosiones.
- No deje caer, aplaste, raye ni perfora la batería para Evite someter la batería a una presión externa excesiva y el resultante cortocircuito y sobrecalentamiento de la batería.
- La batería o el fabricante del teléfono no soportan responsabilidad por accidentes causados por el uso de equipo de carga.
- per ulteriori informazioni, visitare "www.hotwav.com"

Mantenimiento

- El uso adecuado es importante para que el teléfono funcione de forma segura y efectivamente, también puede extender la vida útil en la mayor medida.
- Siga las instrucciones del manual para abrir el teléfono. y no pruebes ningún otro método
- Evite dejar caer, golpear o manipular violentamente el teléfono. Un trato brusco puede dañar la pantalla, el placa de circuito u otros componentes.
- No use ningún agente de limpieza fuerte o limpiador solvente para limpiar su teléfono. Limpie la carcasa del teléfono con un paño de algodón suave humedecido con agua o una solución de agua suave.
- Limpie la lente de la cámara con un paño limpio, seco, suave y no abrasivo. tela.
- Si encuentra algún fallo de software y el teléfono se detiene respondiendo, retire correctamente la cubierta trasera y el batería, luego vuelva a colocar la batería y reinicie el teléfono.
- Cuando el cargador de batería no esté en uso, desenchúfelo del toma de corriente. Si la batería está completamente cargada, desconect el cargador de su teléfono, ya que puede afectar la duración de la batería en el largo plazo..
- Si no se pueden conectar las llamadas telefónicas, compruebe si ha accedido la red celular correcta. Comprueba si no has configurado la restricción de llamadas para el número de teléfono que está marcando. Compruebe si no ha configurado restricción de llamadas para el número de teléfono entrante.
- Si su voz no se puede escuchar o escuchar bien al otro lado del una llamada telefónica, compruebe si está tapando el micrófono incorporado. Compruebe si el micrófono está lo suficientemente cerca de su boca. está utilizando un auricular, compruebe si está conectado correctamente.

Información de garantía de HOTWAV

Gracias por utilizar el teléfono móvil HOTWAV. Le proporcionaremos nuestro producto con servicios de garantía integral en de acuerdo con las leyes y regulaciones nacionales aplicables.

1. Su garantía solo es válida bajo el uso normal de su dispositivo. daños causados por el hombre y cualquiera de las siguientes condiciones son fuera de garantía gratuita.
 - A. El período de garantía ha expirado.;
 - B. Daños causados por factores humanos, incluidos los daños causados por uso en un entorno operativo inadecuado y falta de seguimiento las instrucciones del manual de usuario
 - C. El cliente desmonta, repara o modifica el dispositivo sin la autorización de la empresa;
 - D. Daños causados por fuerza mayor (como inundaciones, incendios, terremotos, etc.);
 - E. El usuario no puede proporcionar la tarjeta de garantía y una prueba válida de compra o el modelo del producto y el código de barras no coinciden o son alterado;
 - F. Fallos, daños o defectos no causados por la empresa;
 - G. Desgaste natural del producto (como carcasa, teclado, pantalla de visualización, antena y otros accesorios);
 - H. Las etiquetas del código de barras y de la garantía están dañadas y son irreconocibles.
2. Otros asuntos.
 - A. Una tarjeta de garantía válida es un requisito previo para reclamar la garantía
 - B. La tarjeta de garantía contiene información importante relacionada con su producto. Consérvelo para su referencia futura.
 - C. Los daños externos (incluyendo desgaste, roturas y rayones) no son tiene derecho al servicio de garantía;
 - D. Nuestra garantía no cubre los servicios prometidos verbalmente por distribuidores que violen los principios establecidos en la tarjeta de garantía.

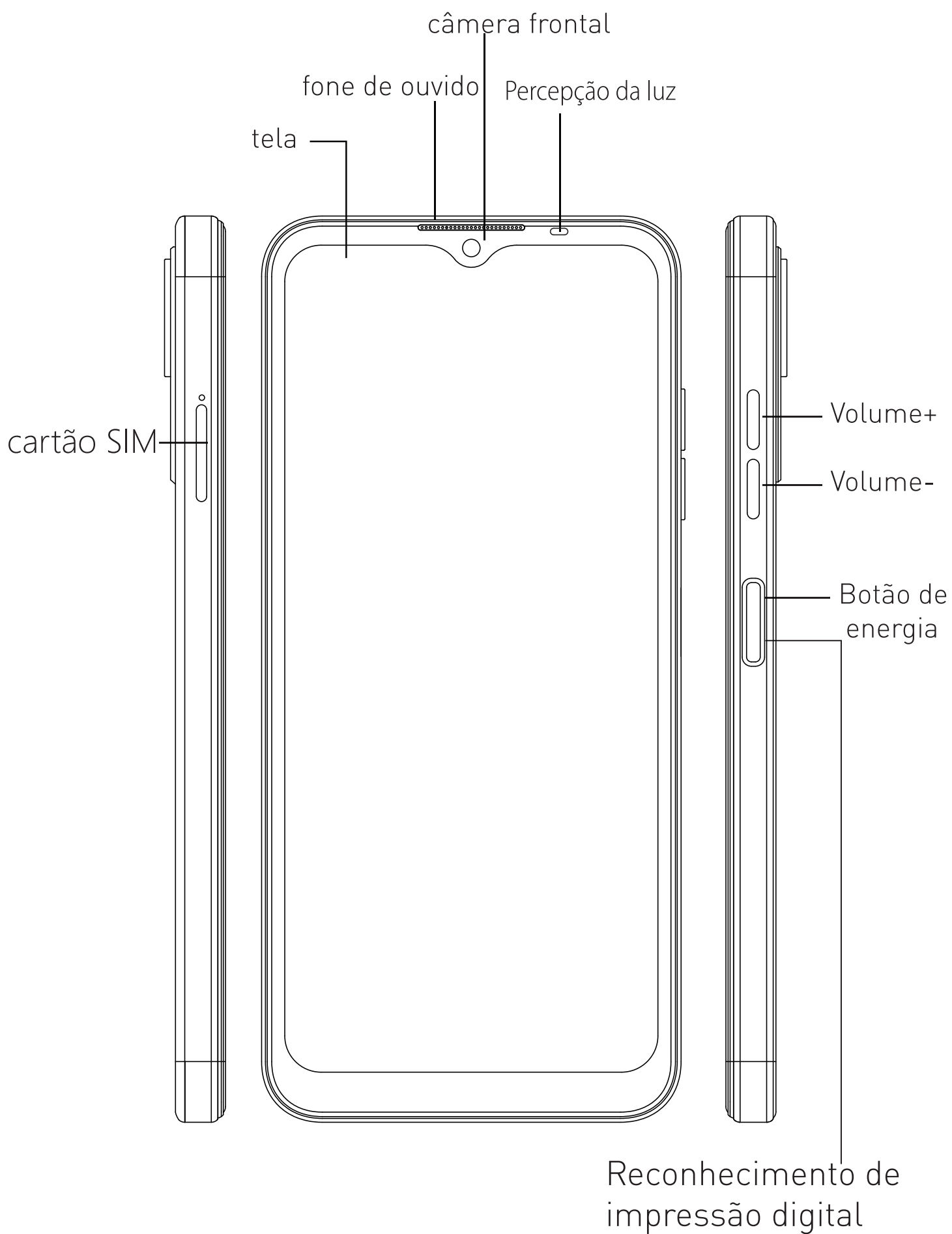

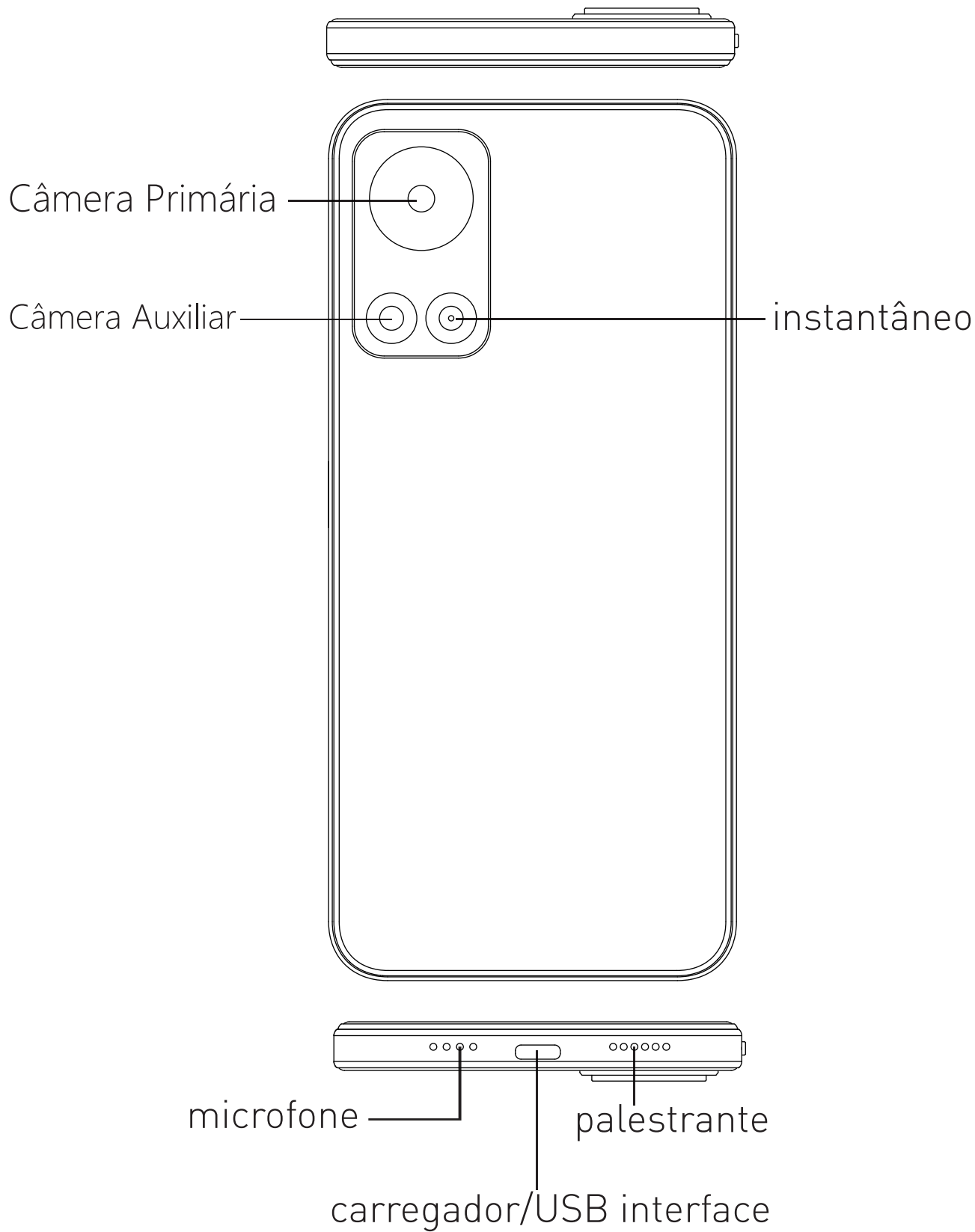

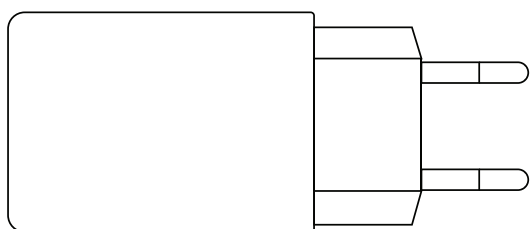

Adaptador de filme

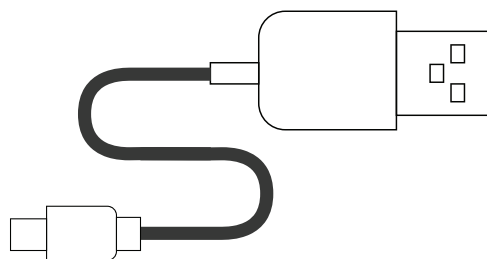

USB-carregador cabo



filme temperado

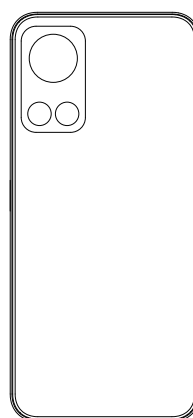

Capa de celular



Agulha para Remoção
de Cartões

Ligar e desligar o dispositivo

Pressione e segure a tecla Liga / Desliga por alguns segundos para ligar o dispositivo. Para desligar o dispositivo, mantenha pressionada a tecla Liga / Desliga e em seguida, toque em Desligar.

Envio de mensagens ou multimídia mensagens

Mensagens

- Abra as mensagens
- Toque em Nova Mensagem
- Insira um número de telefone ou contato da sua Lista de Contatos
- Digite sua mensagem no campo de mensagens.
- Depois que sua mensagem terminar toque em ►

Mensagens Multimídia

- Toque no ícone do clipe de papel na tela Novas mensagens
- Toque na foto ou no vídeo que deseja anexar ou tire um novo imagem ou vídeo.
- Depois que sua mensagem terminar, toque em ►

Opções de linguagem

- Abra o aplicativo Configurações e toque em "Sistema"
- Toque em "Idioma e entrada" → Toque em "Idiomas"
→ Toque em "Adicionar idiomas"
- Assim que o seu idioma preferido for adicionado, torne-o seu Idioma padrão do Android, pressionando firmemente os dois linhas horizontais e movendo-as para o topo.

SAR

- A taxa de absorção de radiação eletromagnética máxima (SAR) deste produto é $\leq 2,0 \text{ W / kg}$.
- De acordo com os requisitos do padrão nacional GB 21288-2007

Segurança - A fim de garantir o uso seguro o produto, você deve obedecer estritamente as seguintes regras

- O telefone deve estar a pelo menos 15 cm de distância de qualquer centro médico implante ou ajustador de ritmo e nunca coloque o dispositivo em seu Bolso do casaco.
- Não exponha o dispositivo ou a bateria a altas temperaturas ambiente, como luz do sol, aquecedores, fornos de microondas, fornos, ou aquecedores de água, etc. O superaquecimento da bateria pode causar sua explosão.
- Quando o carregamento estiver concluído ou não estiver em uso, desconecte o carregador do dispositivo e desconecte o carregador da tomada.
- Uso de uma fonte de alimentação não aprovada ou incompatível, carregador ou bateria pode causar incêndio, explosão ou outros perigos.
- Não desmonte ou reinicie a bateria e evite o contato da bateria com água ou outros líquidos para evitar vazamento, superaquecimento, incêndios ou explosões.
- Não deixe cair, esmague, risque ou perfure a bateria para evitar submeter a bateria a pressão externa excessiva e o curto-circuito resultante e o superaquecimento da bateria.
- A bateria ou o fabricante do telefone não suportam responsabilidade por acidentes causados pelo uso de materiais não padronizados em equipamento de carga.
- Para obter mais informações, visite "www.hotwav.com"

Manutenção

- O uso adequado é importante para o telefone funcionar com segurança e efetivamente, também pode estender a vida útil ao máximo
- Siga as instruções do manual para abrir o telefone, e não tente nenhum outro método.
- Evite deixar cair, bater ou manusear violentamente o telefone. O tratamento áspero pode danificar a tela, o interno placa de circuito ou outros componentes.
- Não use nenhum agente de limpeza forte ou solvente de limpeza para limpar seu telefone. Limpe a capa do telefone com um pano de algodão macio umedecido com água ou solução de água suave.
- Limpe a lente da câmera com água limpa, seca, macia e não abrasiva pano.
- Se você encontrar qualquer falha de software e o telefone parar respondendo, remova corretamente a tampa traseira e o bateria, coloque-a de volta e reinicie o telefone
- Quando o carregador de bateria não estiver em uso, desligue-o do tomada. Se a bateria estiver totalmente carregada, desconecte o carregador do seu telefone, pois pode afetar a vida útil da bateria em o longo prazo.
- Se as chamadas não puderem ser conectadas, verifique se você acessou a rede celular certa. Verifique se você não configurou o bloqueio de chamadas para o número de telefone que você está discando. Verifique se você não definiu restrição de chamadas para o número de telefone recebido.
- Se sua voz não pode ser ouvida ou bem ouvida do outro lado do uma chamada telefônica, verifique se você está cobrindo o microfone embutido. Verifique se o microfone está perto o suficiente de sua boca. Se você está usando um fone de ouvido, verifique se ele está conectado corretamente.

HOTWAV Informações de garantia

Obrigado por usar o telefone móvel HOTWAV. Iremos fornecer nosso produto com serviços de garantia abrangentes em de acordo com as leis e regulamentos nacionais aplicáveis.

1. Sua garantia só é válida sob o uso normal do seu dispositivo. Tudo danos causados pelo homem e qualquer uma das seguintes condições são fora da garantia grátis.
 - A. O período de garantia expirou;
 - B. Danos causados por fatores humanos, incluindo danos causados por uso em ambiente operacional impróprio e falha em siga corretamente as instruções no manual do usuário;
 - C. O cliente desmonta, repara ou modifica o dispositivo sem a autorização da empresa;
 - D. Danos causados por força maior (como inundações, incêndios, terremotos, etc);
 - E. O usuário não pode fornecer o cartão de garantia e um comprovante válido de compra ou o modelo do produto e o código de barras não correspondem ou são alterado;
 - F. Falhas, danos ou defeitos não causados pela empresa;
 - G. Desgaste natural do produto (como caixa, teclado, tela de exibição, antena e outros acessórios);
 - H. As etiquetas de código de barras e garantia estão danificadas e irreconhecíveis.
2. Outros assuntos.
 - A. Um cartão de garantia válido é pré-requisito para reclamar garantia
 - B. O cartão de garantia contém informações importantes relacionadas ao seu produto. Guarde-o para referência futura..
 - C. Danos externos (incluindo desgaste, rasgo e arranhões) não são com direito ao serviço de garantia;
 - D. Nossa garantia não cobre serviços prometidos verbalmente por revendedores que violam os princípios estabelecidos no cartão de garantia. garantia.

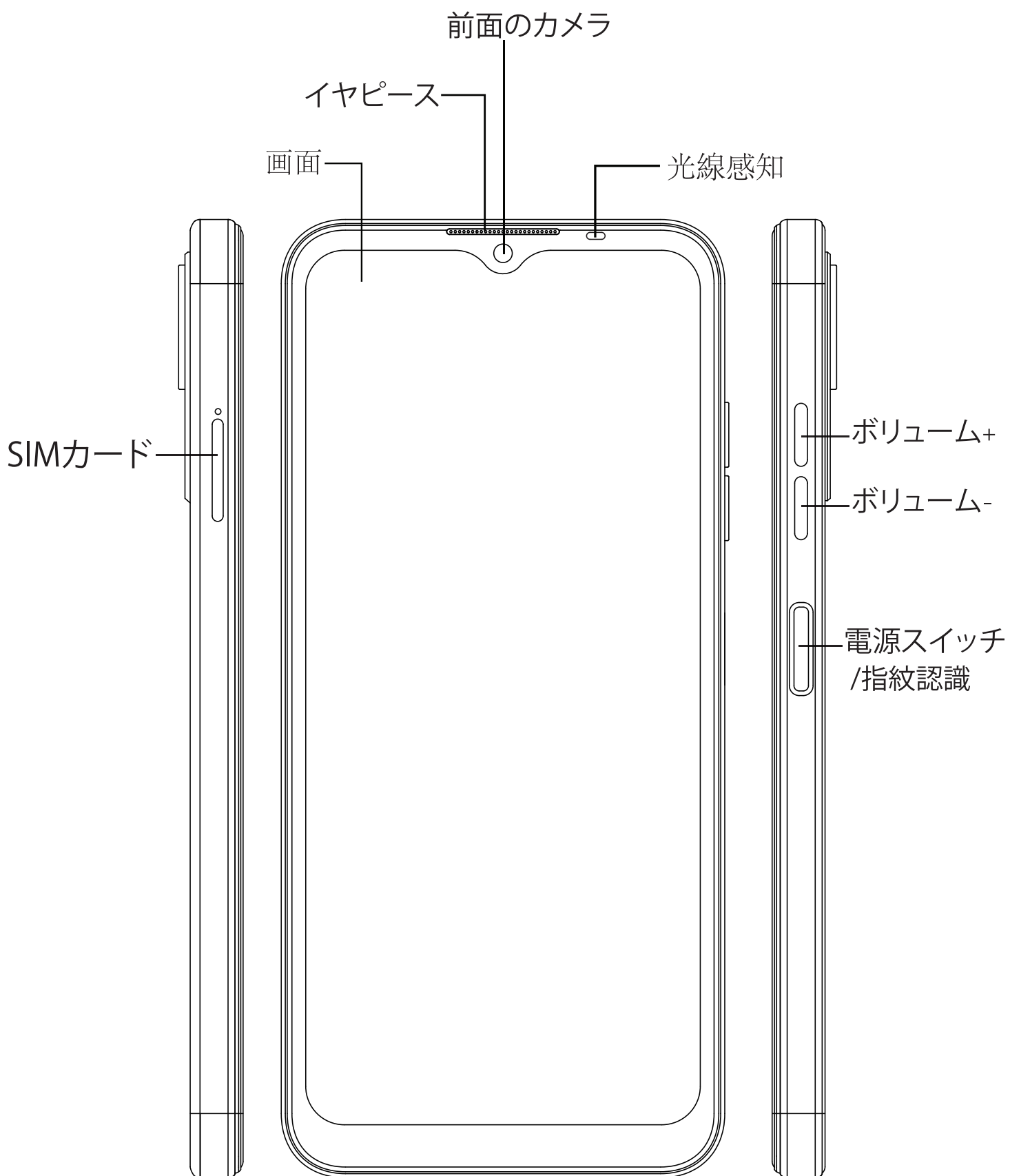

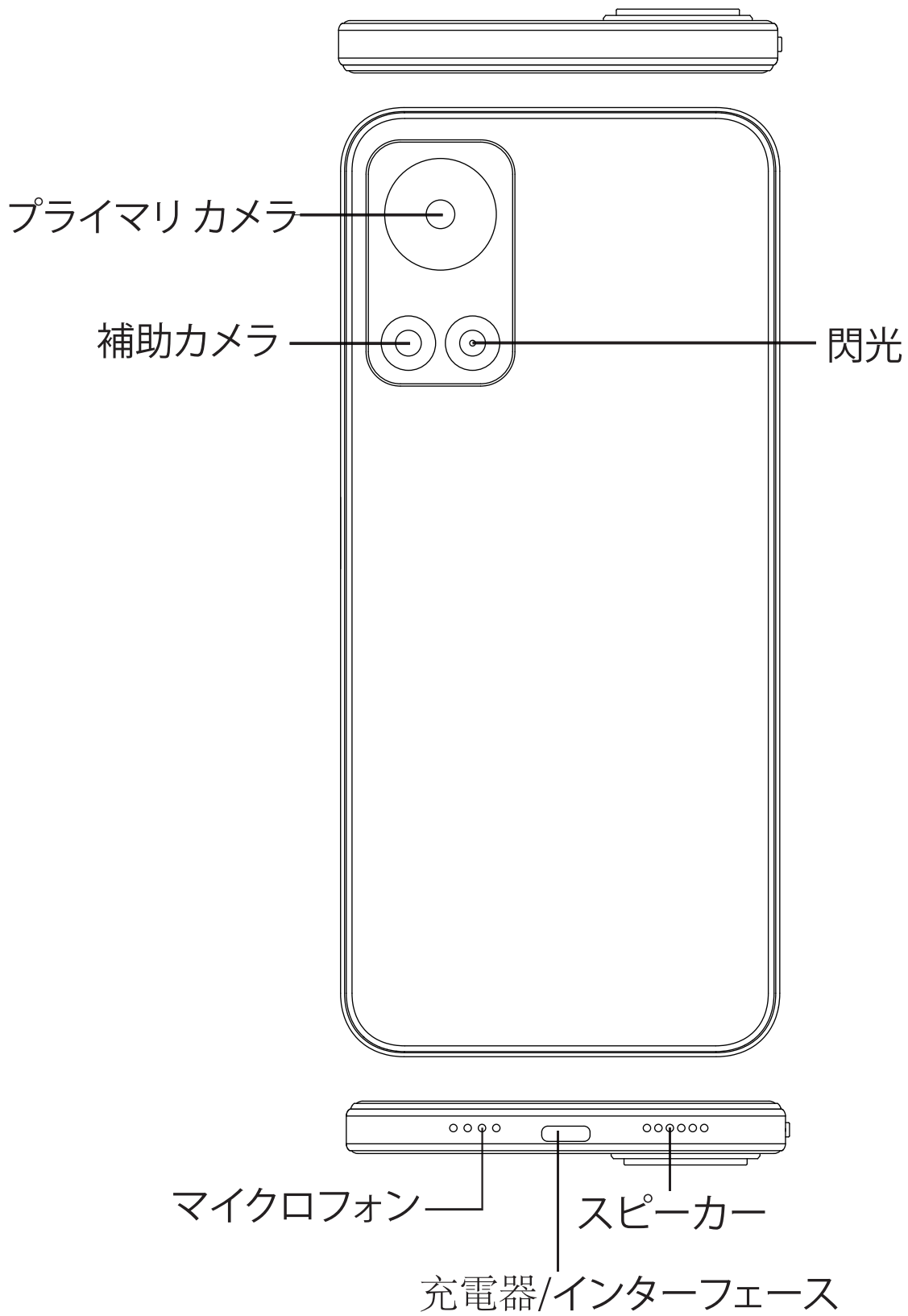

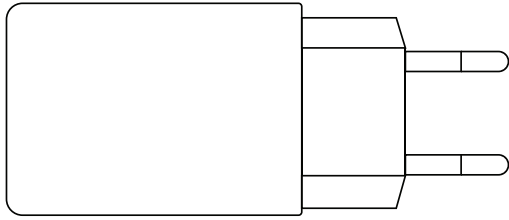

電圧アダプター

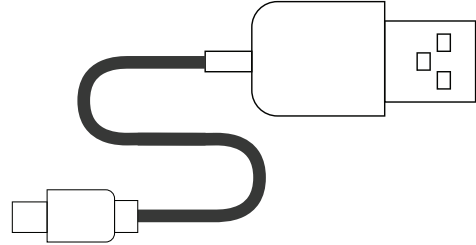

USB充電ケーブル



強化フィルム

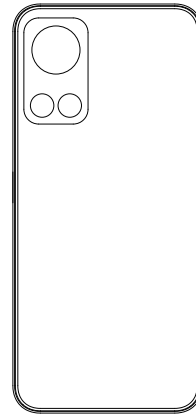

電話ケース



カード抜き針

デバイスのオンとオフを切り替える

電源キーを数秒間押し続けて、電源をオンにします。端末。デバイスの電源をオフにするには、電源キーを押したままにして、次に、[電源を切る]をタップします。

メッセージまたはマルチメディアの送信

メッセージ

- ・メッセージを開く
- ・[新しいメッセージ]をタップします
- ・連絡先リストから電話番号または連絡先を入力します
- ・メッセージフィールドにメッセージを入力します。
- ・メッセージが終了したら、タップします▶

マルチメディアメッセージ

- ・[新しいメッセージ]画面のペーパークリップアイコンをタップします
- ・添付したい写真やビデオをタップするか、新しい写真を撮ることができます写真またはビデオ。
- ・メッセージが終了したら、タップします▶

言語設定

- ・設定アプリを開き、「システム」をタップします「言語と入力」をタップします
→「言語」をタップします
→「言語を追加」をタップします
- ・好みの言語を追加したら、それをあなたの2つをしっかりと押すことによるAndroidのデフォルト言語水平線とそれを上に移動します。

SAR

- ・最大電磁放射吸収率 (SAR) この製品の $\leq 2.0\text{W}/\text{kg}$ です。
- ・国家標準GB21288-2007の要件に準拠。

安全性-安全に使用するために製品については、厳守する必要があります次のルール

- ・ 電話は医療機関から少なくとも15cm離れている必要がありますインプラントまたはリズムアジャスターを使用し、デバイスを自分の中に入れてくださいコートのポケット。
- ・ デバイスやバッテリーを高温にさらさないでください 日光、ヒーター、電子レンジ、オーブンなどの環境、または給湯器など。バッテリーの過熱は、爆発。
- ・ 充電が完了したとき、または使用していないときは、デバイスから充電器を取り外し、から充電器を抜きます。コンセント。
- ・ 未承認または互換性のない電源、充電器、またはバッテリーは火災、爆発またはその他の危険を引き起こす可能性があります。
- ・ バッテリーを分解またはリセットしないでください。バッテリーを避けてください。バッテリーを防ぐために水または他の液体と 接触する漏れ、過熱、火災または爆発。
- ・ バッテリーを落としたり、押しつぶしたり、引っかいたり、穴を開けたりしないでください バッテリーに過度の外圧をかけないようにし、結果として生じるバッテリーの短絡と過熱。
- ・ バッテリーや電話メーカーは負担しません 非標準の使用によって引き起こされた事故に対する責任 充電装置。
- ・ 詳細については、「www.hotwav.com」をご覧ください。

メンテナンス

- ・電話が安全に機能し、効果的に、耐用年数を最大限に延ばすこともできます。
- ・マニュアルの指示に従って電話を開いてください。他の方法は試さないでください。
- ・落としたり、ノックしたり、乱暴に扱ったりしないでください。電話。乱暴な処理は画面、内部を損傷する可能性があります 回路基板またはその他のコンポーネント。
- ・強力な洗浄剤や溶剤クリーナーを使用して洗浄しないでください あなたの電話。柔らかい綿の布で電話ケースを拭きます水または穏やかな水溶液で湿らせます。
- ・カメラのレンズを清潔で、乾いた、柔らかく、非研磨性で清掃します布。
- ・ソフトウェアのクラッシュが発生し、電話が停止した場合、それに応 裏表紙とを適切に取り外してくださいバッテリーを入れてかじて、ら、バッテリーを元に戻し、電話を再起動します。
- ・充電器を使用しないときは、プラグを抜いてください。コンセント。バッテリーが完全に充電されている場合は、切断してくださいバッテリーの寿命に影響を与える可能性があるため、携帯電話の充電器長期的に。
- ・電話が接続できない場合は、アクセスしたかどうかを確認してください適切なセルラーネットワーク。通話制限を設定していないか確認してくださいダイヤルしている電話番号。設定していないか確認してください 着信電話番号の通話禁止。
- ・相手の声がよく聞こえない、または聞こえない場合電話の場合は、内蔵マイクをカバーしているかどうかを確認してください。マイクが口の近くにあるかどうかを確認します。もし、あんたがイヤホンを使用している場合は、正しく接続されているか確認してください。

HOTWAV 保証情報

HOTWAV携帯電話をご利用いただきありがとうございます。提供します包括的な保証サービスを備えた当社の製品適用される国内法および規制に従って

1. 保証は、デバイスの通常の使用の下でのみ有効です。すべて人為的な損害および以下の条件のいずれかは無料保証期間外です。
 - A. 保証期間が終了しました;
 - B. 人的要因による損害 (以下による損害を含む) 不適切な動作環境での使用と従わないユーザーマニュアルの説明
 - C. お客様は、デバイスを分解、修理、または変更することなく、会社の承認;
 - D. 不可抗力による損害 (洪水、火災、地震等);
 - E. ユーザーは保証書と有効な証明を提供できません購入または製品モデルとバーコードが一致しないか、変更されました;
 - F. 会社が原因ではない障害、損害または欠陥;
 - G. 製品の自然な損耗 (ケーシング、キーパッド、ディスプレイ画面、アンテナ、その他の付属品);
 - H. バーコードと保証ラベルが破損していて、認識できません。
2. その他の事項
 - A. 保証を請求するには、有効な保証書が必要です。
 - B. 保証書には、お客様に関連する重要な情報が含まれています 製品。今後の参考のために保存してください。
 - C. 外部の損傷 (摩耗、裂け目、引っかき傷など) はありません保証サービスを受ける権利があります。
 - D. 当社の保証は、口頭で約束されたサービスには適用されません。保証書に記載されている原則に違反するディーラー。

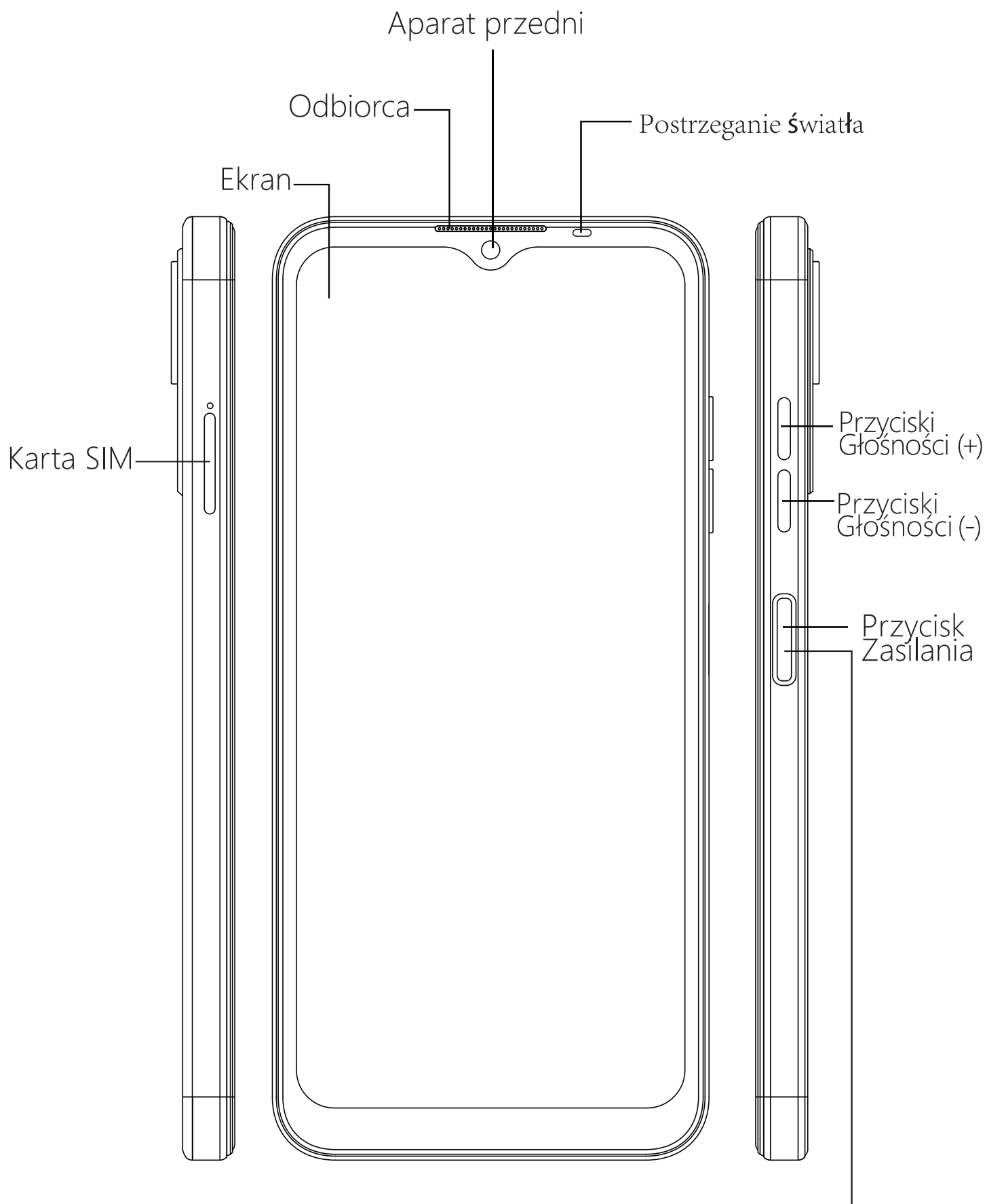

Odblokowanie Odciskiem Palca

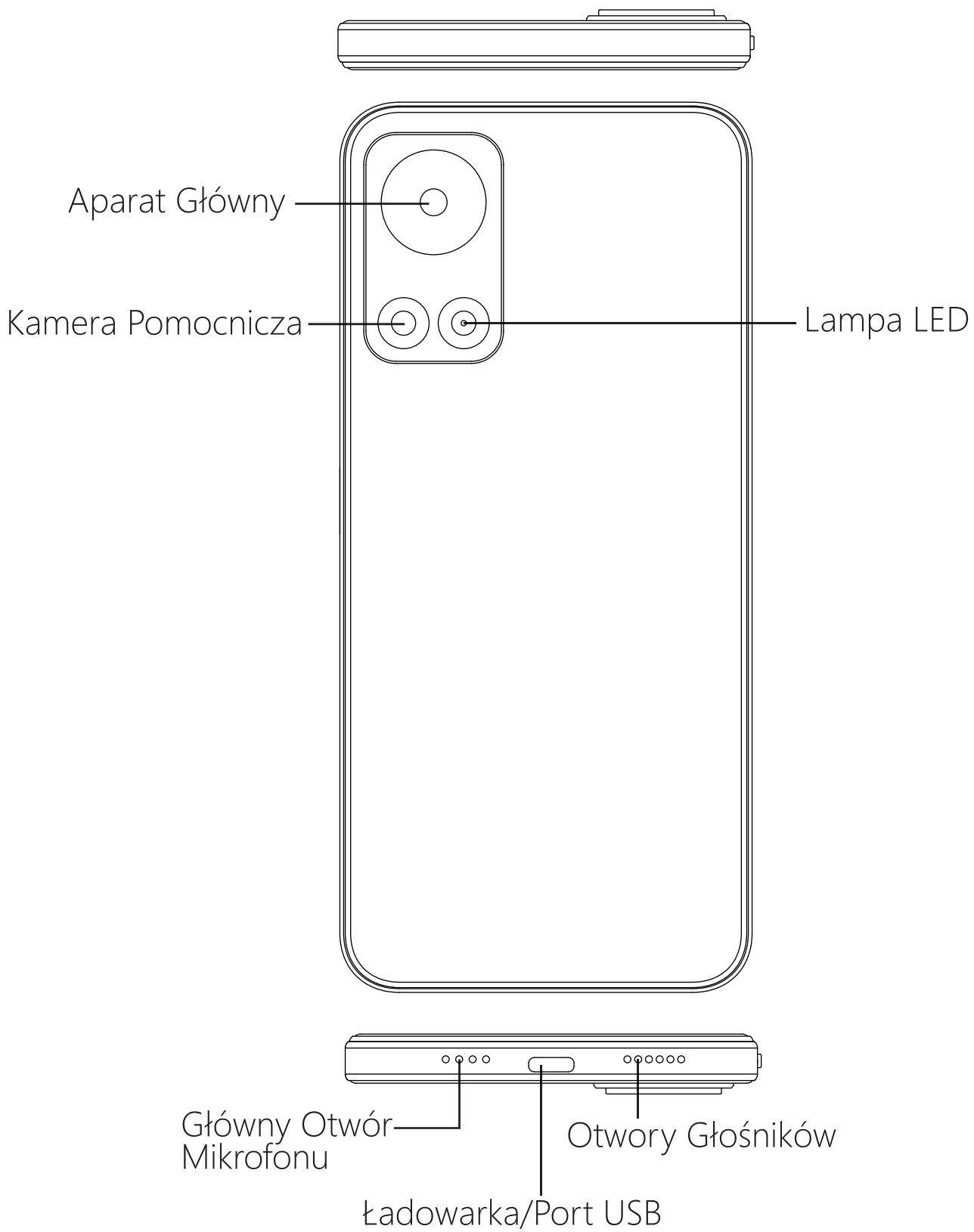

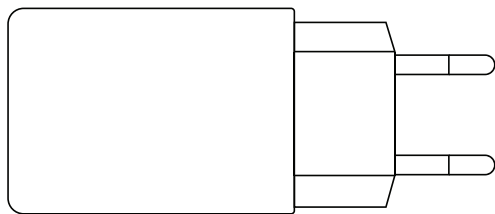

Zasilacz

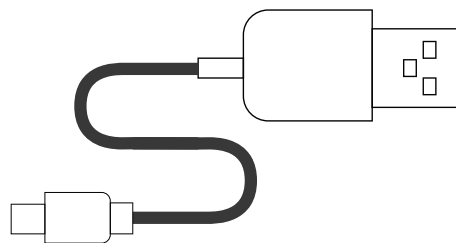

Kabel USB-C

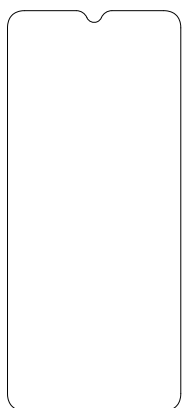

Folia Hartowana

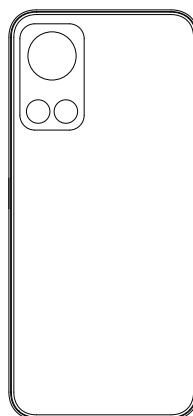

Etui na Telefon



Narzędzie do Wysuwania Karty SIM

Włączanie i wyłączanie urządzenia

Naciśnij i przytrzymaj klawisz zasilania przez kilka sekund, aby włączyć urządzenie. Aby wyłączyć urządzenie, naciśnij i przytrzymaj klawisz zasilania, a następnie stuknij Wyłącz

Wysyłanie wiadomości lub wiadomości multimedialnych

Wiadomości

- Otwórz rozmowę
- Dotknij "Rozpocznij czat"
- Wprowadź numer telefonu
- Wpisz wiadomość w polu wiadomości.
- Po zakończeniu pisania wiadomości stuknij ►

Wiadomości multimedialne.

- Dotknij ikony aparatu obok pola tekstowego
- Dotknij zdjęcia lub filmu, który chcesz załączyć, albo możesz zrobić nowe zdjęcie lub nagrać film.
- Po zakończeniu wiadomości dotknij ►

Ustawienia języka

- Otwórz aplikację Ustawienia, a następnie stuknij "System"

- Dotknij "Język i wprowadzanie" → dotknij "Języki" → dotknij "Dodaj języki"
- Po dodaniu preferowanego języka ustaw go jako domyślny język Androida, naciskając mocno dwie poziome linie i przesuważąc go na górę.

SAR

- Maksymalny współczynnik absorpcji promieniowania elektromagnetycznego (SAR) tego produktu wynosi $\leq 2,0$ W/kg .
- Zgodnie z wymaganiami normy krajowej GB 21288-2007.

Bezpieczeństwo - W celu zapewnienia bezpiecznego użytkowania produktu należy bezwzględnie przestrzegać poniższych zasad

- Telefon powinien znajdować się w odległości co najmniej 15 cm od jakiegokolwiek implantu medycznego lub regulatora rytmu i nigdy nie wkładaj go do kieszeni płaszcza.
- Nie wystawiaj urządzenia ani baterii na działanie wysokiej temperatury, takiej jak światło słoneczne, grzejniki, kuchenki mikrofalowe, piekarniki lub podgrzewacze wody itp. Przegrzanie baterii może spowodować jej wybuch.
- Gdy ładowanie jest zakończone lub nie jest używane, odłącz ładowarkę od urządzenia i odłącz ładowarkę od gniazdka elektrycznego.

- Korzystanie z niezatwierdzonego lub niezgodnego źródła zasilania, ładowarki lub akumulatora może spowodować pożar, wybuch lub inne zagrożenia.
- Nie demontuj ani nie resetuj baterii i unikaj kontaktu baterii z wodą lub innymi płynami, aby zapobiec wyciekowi baterii i przegrzaniu. pożary lub wybuchy.
- Akumulator ani producent telefonu nie ponosi odpowiedzialności za wypadki spowodowane użyciem niestandardowego sprzętu do ładowania.
- Więcej informacji można znaleźć na stronie "www.hotwav.com".

Konserwacja

- Właściwe użytkowanie jest ważne, aby telefon działał bezpiecznie i efektywnie, a także może w największym stopniu wydłużyć jego żywotność.
- Proszę unikać upuszczania. pukanie lub gwałtowne obchodzenie się z telefonem. Nieostrożne traktowanie może uszkodzić ekran, wewnętrzną płytkę drukowaną lub inne komponenty.
- Do czyszczenia telefonu nie używaj silnych środków czyszczących ani rozpuszczalników. Wytrzyj obudowę telefonu miękką bawełnianą ściereczką zwilżoną wodą lub łagodnym roztworem wodnym.
- Obiektyw aparatu należy czyścić czystą, suchą, miękką i nierysującą ściereczką.

- Gdy ładowarka nie jest używana, odłącz ją od gniazdka elektrycznego. Jeśli bateria jest w pełni naładowana, odłącz ładowarkę od telefonu, ponieważ może to wpłynąć na żywotność baterii w dłuższej perspektywie.
- Jeśli nie można nawiązać połączenia telefonicznego, sprawdź, czy masz dostęp do właściwej sieci komórkowej. Sprawdź, czy nie masz ustawionej blokady połączeń dla wybranego numeru telefonu. Sprawdź, czy nie ustawiłeś zakazu połączeń dla numeru telefonu przychodzącego.
- Jeśli Twój głos nie jest słyszalny lub dobrze słyszalny po drugiej stronie rozmowy telefonicznej, sprawdź, czy nie zakrywasz wbudowanego mikrofonu. Sprawdź, czy mikrofon jest wystarczająco blisko ust. Jeśli używasz słuchawek, sprawdź, czy są prawidłowo podłączone.

Informacje o gwarancji HOTWAV

Dziękujemy za korzystanie z telefonu komórkowego HOTWAV. Zapewnimy naszym produktom kompleksowe usługi gwarancyjne zgodnie z obowiązującymi przepisami krajowymi.

1. Gwarancja jest ważna tylko przy normalnym użytkowaniu urządzenia. Wszelkie uszkodzenia spowodowane przez człowieka oraz wszelkie poniższe warunki nie są objęte bezpłatną gwarancją.
A. Okres gwarancji wygaś;

- B. Uszkodzeń spowodowanych czynnikami ludzkimi, w tym uszkodzeń spowodowanych użytkowaniem w niewłaściwym środowisku operacyjnym i nieprzestrzeganiem instrukcji zawartych w instrukcji obsługi.
- C. Klient demontować, naprawiać lub modyfikować urządzenie bez zgody firmy;
- D. Uszkodzenia spowodowane siłą wyższą (taką jak powodzie, pożary, trzęsienia ziemi itp.);
- E. Użytkownik nie jest w stanie dostarczyć karty gwarancyjnej i ważnego dowodu zakupu lub model produktu i kod kreskowy nie zgadzają się lub są zmienione;
- F. Wady, uszkodzenia lub wady nie spowodowane przez firmę;
- G. Naturalne zużycie produktu (takie jak obudowa, klawiatura, ekran wyświetlacza, antena i inne akcesoria);
- H. Kody kreskowe i etykiety gwarancyjne są uszkodzone i nieczytelne.

2. Inni.

- A. Warunkiem skorzystania z gwarancji jest posiadanie ważnej karty gwarancyjnej
- B. Karta gwarancyjna zawiera ważne informacje dotyczące Twojego produktu. Zachowaj go na przyszłość.
- C. Uszkodzenia zewnętrzne (w tym zużycie, rozdarcia i zarysowania) nie podlegają naprawie gwarancyjnej; zasad określonych w karcie gwarancyjnej.
- D. Nasza gwarancja nie obejmuje usług obiecanych ustnie przez dealerów, które naruszają zasady określone w karcie gwarancyjnej.

HOTWAV

Warranty Card

Customer Details

Name: _____

Telephone No: _____

Address: _____

Zip Code : _____

Email address: _____

Date of Purchase: _____

Model: _____

Color: _____

IMEI: _____

HOTWAV

Warranty Card

Customer Details

Name: _____

Telephone No: _____

Address: _____

Zip Code : _____

Email address: _____

Date of Purchase: _____

Model: _____

Color: _____

IMEI: _____

Address:

FL 8, Bldg A, Jingang Science & Technology Park, Bao'an District
Shenzhen, China. 518000

HOTWAV

Connect Passion with Life

www.hotwav.com