

承认书

客户名称: 鹏元晟科技股份有限公司
PYS High -Tech Co., Ltd

客户料号: _____

我司型号: RC-G25-2.5-7.7UH-3200GS-7MM

送样日期: 2024年5月22日

供应方: 东莞捷瑞思科技有限公司

绘制	审核	批准
陆琳	邓祥桂	陆如圣

客户承认:

合格	不合格	承认
备注		

东莞捷瑞思科技有限公司

Dongguan Jerice Technology Co., Ltd.

Tel: _____

Fax: 86+13632701380

地址: 东莞大岭山镇朗湖路96号(金雄达科技园L栋3楼)

客户名称	客户料号	我司型号	版本	日期
鹏元晟高科技		G25-2.5-7.7UH-3200GS-7MM	A0	2024.5.22

一、平面结构图： 单位:MM

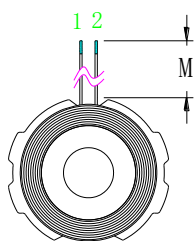
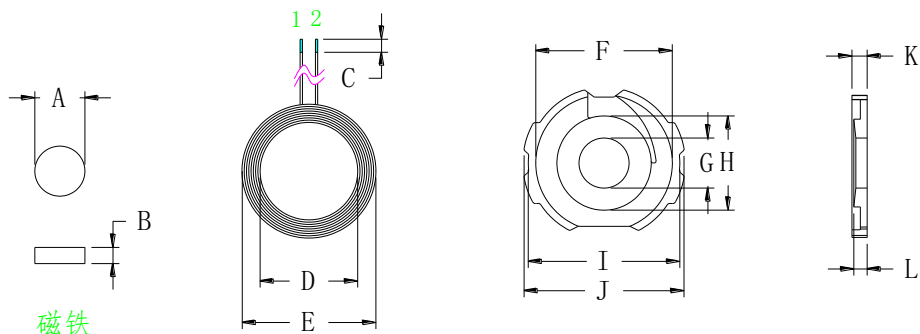

A	7.5±0.1
B	2.0±0.1
C	2±1
D	14±0.2
E	20.7±0.3
F	21±0.2
G	7.5±0.1
H	13.5±0.2
I	23.5±0.3
J	25±0.3
K	2.5±0.1
L	2.4±0.1 中柱高度
M	7±1

二、产品参数：

脚位Feet	线径Wire	圈数Turns	备注Note
1 - 2	0.08*24P	14	热风绞合线

三、技术要求：

1. 固定好线头线尾，防止线松断线等现象
2. 按客户要求把过长的线头剪，镀锡，镀锡深度统一为 2±1MM
3. 在软磁片上点上适当的白胶，贴上线圈，过程中要保证产品表面干净整洁
4. 附加工序（按客户要求）：于成品中间圆孔装上 7.5x2.0mm 的磁铁并在成品背后加贴 513-14mm 的圆双面胶，后包装

四、电性参数：

1.电感值，Q 值：

PIN 1 — 2 = 7.7uH ±0.2UH

Q 值 ≥25

以上电感值以铨华 1062A 仪器，以 10KHZ/0.3Vrms 为标准或等同仪器。

Q 值以铨华 1062A 仪器，以 100KHZ/0.3Vrms 为标准或等同仪器

五、材料清单：

序号	名称	材质	供应商	备注
1	热风绞合线	0.08X24P	维汉或等同	
2	磁片	G25 软基材	天通或等同	
3	锡	高温环保	千马或等同	
4	白胶	BY882	宝月或等同	
5	强磁	7.5*2(强度大于 3200GS)	联胜或等同	附加工序，按客户要求
6	双面胶	513-14mm	鸿辉或同等	