

USER GUIDE

Headphones
Kygo A9/600



I am known for my music. It is my passion. Behind it is a craftsmanship - the drive to keep on improving, perfecting every little step of the process.

This philosophy is now passed on to Kygo Life. It is built upon Scandinavian design with sophisticated items that have enough backbone to become classics. I hope you will enjoy them for years to come.

Kyrre Gørvell-Dahl

Creative Director, Kygo Life

A stylized, handwritten signature in black ink, appearing to read 'Kyrre Gørvell-Dahl'.

ENGLISH

Getting Started

Congratulations! Thank you for choosing Kygo A9/600 Bluetooth stereo headphones. Before using them, you should read this manual to familiarize yourself with the Bluetooth functions of your mobile phone or other devices.

Precautions

1. Please follow the instructions given in this manual carefully to ensure your safety. Before using Kygo A9/600 headphones, we would strongly encourage you to read through this user manual.
2. Pay particular attention to any edges, uneven surfaces, metal parts, accessories and packaging to avoid any possibility of injury.
3. Do not dismantle, repair or modify this product to prevent fire, electric shocks or other product damage, which are not covered under warranty.
4. Do not use any solvents or volatile liquids to clean Kygo A9/600 headphones.
5. Do not use your Kygo A9/600 headphones in hazardous situations.

ENGLISH

Features

1. Bluetooth 4.1 + EDR
2. 3.5mm music line-in function
3. Supports connection with 2 phones or devices
4. The headphone battery power status is displayed on iOS
5. aptX® and AAC® audio technology
6. Touch control

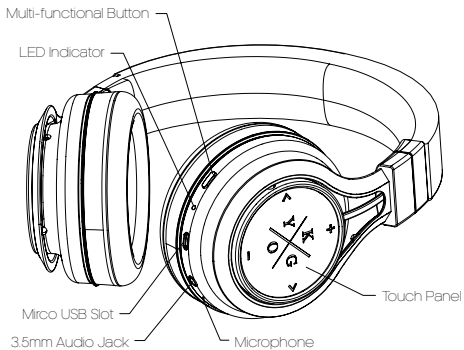

General Function

Operation	LED Status
Power on	Blue LED flashes 2 times
Power off	Red LED flashes 2 times
Pairing	Red LED & Blue LED flash alternately
Standby	Blue LED flashes 3 times in 5 seconds
Incoming call	Blue LED flashes continuously
Low battery	Red LED flashes 2 times every 2 seconds
Charging	Red LED stays lit during charging Blue LED stays lit once charging is complete

ENGLISH

Basic Buttons Operation

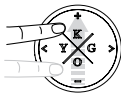

Volume Up

Slide finger from "-" to "+" to increase volume step by step.



Previous

Slide finger from ">" to "<".



Play/Pause/ Answer

Click on the center when playing music.



Next

Slide finger from "<" to ">".

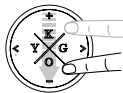

Volume Down

Slide finger from "+" to "-".

Power on: Press multi-functional button for 2 seconds. When blue LED flashes twice, headphones are turned on.

Power off: Press multi-functional button for 3 seconds. When red LED flashes twice then stops, headphones are turned on.

Adjust volume: Slide finger on touch panel from "-" to "+" to increase volume. Slide it from "+" to "-" to decrease volume. When volume reaches max or min, listen for a "tick" sound.

Play/Pause: Short press middle of touch panel to pause music. Press again to restart.

Previous: Slide finger from ">" to "<" to go to previous track.

Next: Slide finger from "<" to ">" to go to next track.

ENGLISH

Answer Call: Short press middle of touch panel to answer incoming calls.

End call: Short press middle of touch panel to end calls.

Reject call: Long press middle of touch panel to reject calls.

Battery Capacity status: When connected to iOS devices, the headphone's battery power status is displayed in upper right corner of device's screen.

Charging: A new headphone has enough power for pairing and dialing out several times. When it has low battery, please charge via USB cable for 2 hours. During charging, red LED flashes. Once fully charged, blue LED remains on.

Reset Mode: Connect headphones to computer via Micro USB cable. When red LED light flashes, reset is complete.

3.5mm music line-in function: Connect audio line-in cable to 3.5mm audio jack for wired music. (Phone call function cannot be used in this mode).

Before connecting your audio line, please ensure that the headphones are powered OFF.

1. Connect the 3.5mm audio cable to the headphone and audio player.
2. Adjust volume of the audio player or music player to reach the desired level.
3. Pairing: Each pair of A9/600 headphones can connect with two separate phones or devices.

ENGLISH

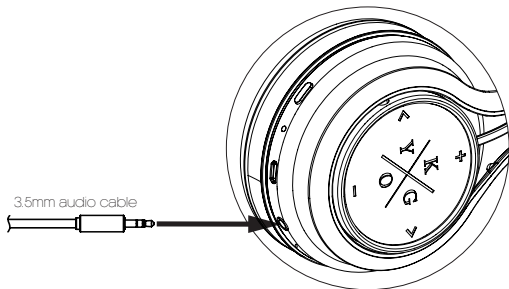

Pairing

Pairing with one phone or other devices:

1. Make sure the headphones are powered OFF.
2. Press and hold the multifunction button for 5 seconds to enter into pairing mode.
3. After red & blue LEDs flash alternately, there will be a sound to alert you that they have entered into pairing mode.
4. Activate the Bluetooth function on your phone or device and search for the headphones. Follow the instruction to enter "0000" as PIN if the mobile phone reminder appears.
5. Headphones or device can now be used to play your phone music or for phone calls.

Pairing with two phones or other devices at the same time

1. Pair with the "A" phone successfully, then turn off the headphones.
2. Follow the same procedure with "B" phone.
3. Then power off the headphones again.
4. Power up headphones again. They will automatically connect to phone "B" (the last one connected). To enable connection with second phone, simultaneously short press multi-function button and panel centre. Check "found devices" on phone "A" and select Kygo A9/600 to connect.

Pairing to a phone with NFC function

1. Turn on your phone and ensure its NFC function is activated.
2. Turn on your Kygo A9/600 headphones.
3. Put your phone's NFC zone near the left side of your Kygo A9/600 headphones.
4. If your phone needs to confirm the connection, press YES.
5. After successfully connecting, you can enjoy music, play games and watch movies via your Kygo A9/600. You can also control the player in Kygo A9/600. You can also use the headphones to control volume and next/previous tracks.

ENGLISH

Sound quality with aptX® and AAC®

Thanks to aptX® and AAC® codecs, the headphones can connect wirelessly to any aptX enabled devices. Doing so vastly improves the quality of Bluetooth streaming and delivers CD-quality sound.

ENGLISH

Kit Contents

1 x pair stereo Bluetooth Kygo A9/600 headphones

1 x charging micro USB cable

1 x user manual

1 x 3.5mm audio cable

1 x Carrying bag

ENGLISH

Caution

1. Always use an approved charger from a reputable manufacturer to charge your headphones.
2. Always recharge your headphones if they have not been used for more than twelve months.

ENGLISH

Specifications

Bluetooth version:	4.1
Talk time:	25h
Standby time:	900h
Playing time:	23h
Wireless range:	10m
Bluetooth profiles:	A2DP/ AVRCP/ HSP /HFP
Impedance:	32Ω
Sound pressure level:	115±3dB
Frequency response (±3dB):	15Hz- 22kHz
Weight:	320 g
Dimensions:	190 x 176 x 90 mm

NORSK

Komme i gang

Gratulerer med dine nye Kygo A9/600 hodetelefoner! Før du bruker dette produktet, bør du lese denne bruksanvisningen og gjøre deg kjent med Bluetooth-funksjonene på mobiltelefonen din eller andre enheter.

Forholdsregler

1. For å unngå alle mulige skader, vær oppmerksom på alle kanter, ujevne overflater, metalleder, tilbehør eller emballasje som kan utgjøre en risiko.
2. For å unngå elektriske støt og produktskader som ikke dekkes av garantien, må det ikke gjøres forsøk på å demontere, reparere eller gjøre endringer på produktet.
3. Ikke bruk løsemidler eller flyktig væske for å rengjøre din Kygo A9/600-hodetelefon.
4. Ikke bruk Kygo A9/600-hodetelefoner på risikable steder.

NORSK

Funksjoner

1. Bluetooth 4.1+EDR
2. 3,5 mm musikk-linjeinngang
3. Støtter tilkobling av 2 Bluetooth-enheter
4. Batteristatus for hodetelefonen vises på iOS
5. aptX® og AAC® audioteknologi
6. Touchkontroll

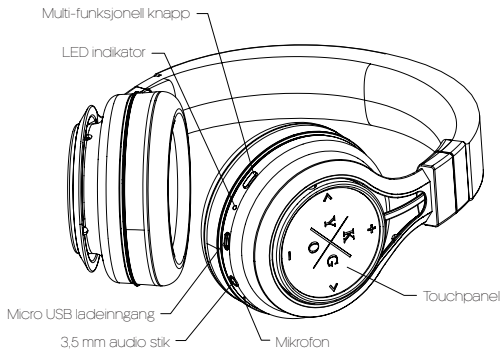

Generell funksjon

Operasjon	LED-status
Strøm på	Blått LED-lys blinker 2 ganger
Strøm av	Rødt LED-lys blinker 2 ganger
Parring	Rødt LED-lys & blått LED-lys blinker vekselvis
Standby	Blått LED-lys blinker 3 ganger i løpet av 5 sekunder
Innkommende anrop	Blått LED-lys blinker kontinuerlig
Lavt batteri	Rødt LED-lys blinker 2 ganger hvert 2. sekund
Lader	Rødt LED-lys forblir tent under lading Blått LED-lys forblir tent når ladingen er fullført

NORSK

Grunnleggende knappoperasjoner

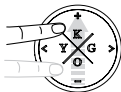

Volum opp

Beveg fingeren fra "-" til "+" og volumet øker ett hakk.



Forrige

Beveg fingeren fra ">" til "<"



Play/Pause/Svar

Klikk i midten mens musikken spiller.



Neste

Beveg fingeren fra "<" til ">"

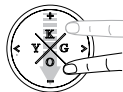

Volum ned

Beveg fingeren fra "+" til "-"

Slå på: Press inn multifunksjonsknappen i 2 sekunder. Blå LED blinker 2 ganger. Hodetelefonene er slått på.

Slå av: Press inn multifunksjonsknappen i 3 sekunder. Rød LED skrur av etter 2 blink. Hodetelefonene er slått av.

Justering av volum: Beveg fingeren på touchpanelet fra "-" til "+" og volumet økes. Beveg den fra "+" til "-" og volumet senkes. Når volumet når maks eller minimum lyder en påminnelse.

Spill av/Pause: Trykk kort midt på touchpanelet og musikken pauser. Trykk igjen og musikken fortsetter.

Forrige: Beveg fingeren fra "<" til ">" og forrige låt spilles.

Neste: Beveg fingeren fra ">" til "<" og neste låt spilles.

Besvar anrop: Trykk midt på touchpanelet for å besvare anropet.

Avslutt samtale: Trykk kort midt på touchpanelet for å avslutte samtalen.

Avvis anrop: Trykk lenge midt på touchpanelet for å avvise et anrop.

Overfør samtale: For å overføre samtalen til mobiltelefonen, trykk på volum opp- knappen "+" i 2 sekunder under telefonsamtalen. For å overføre samtalen til hodetelefonen, trykk på volum opp-knappen "+" i 2 sekunder en gang til.

Gjenta sist slåtte nummer: I standby-modus, dobbelttrykk på hodetelefonens multifunksjonsknapp to ganger for å ringe det siste nummeret.

Dempingsfunksjon (Mute): For å dempe en samtale, trykk på volum ned-knappen "-" i 2 sekunder. For å avbryte dempingsfunksjonen, trykk på volum ned-knappen "-" i 2 sekunder en gang til.

Batteristatus: Når hodetelefonen er koblet til iOS-enheter, viser iOS-enhetene hodetelefonens batteristatus i øvre høyre hjørne.

Lader: En ny hodetelefon har nok batteristrøm til paring og flere oppringinger. Når batteriet er lavt, lad det via USB-kabel i 2 timer. Rødt LED-lys blinker under lading. Når den blå LED-lampen forblir tent, er ørepluggene ferdig ladet.

Tilbakestillingsmodus: Koble hodetelefonen til datamaskinen via mikro-USB-kabelen. Når det røde LED-lyset blinker, er hodetelefonen ferdig tilbakestilt.

3,5 mm musikk-linjeinngang: koble audio-innlinjekabel til 3,5 jackpluggen for trådløs musikk (Samtalefunksjonen kan ikke brukes i denne modusen).

Før du kobler til audiolinjen, kontroller at hodetelefonen er slått AV.

1. Koble 3,5 audioledningen til hodetelefonen og avspilleren.
2. Juster volumknappen på avspilleren for å nå ønsket volumnivå.
3. Paring: Én hodetelefon støtter 2 tilkoblede telefonenheter.

NORSK

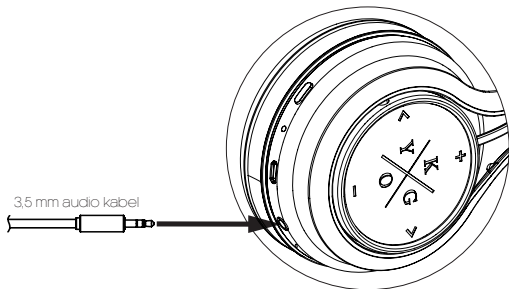

Parring

Parring med en telefon eller andre enheter:

1. Sjekk at hodetelefonen er slått AV.
2. Trykk og hold inne multifunksjonsknappen i 5 sekunder for å aktivere paringsfunksjonen.
3. Etter at det røde LED-lyset og det blå LED-lyset blinker vekselvis, vil en lyd varsle brukeren om at paringsfunksjonen er aktivert.
4. Aktiver Bluetooth-funksjonen på mobiltelefonen eller enheten og søk etter hodetelefon. Velg hodetelefon Kygo A9/600 fra mobil- telefonens liste over enheter som er funnet, og koble til. Bruk "0000" som PIN-kode hvis mobiltelefonpåminnelsen vises. Hodetelefonene eller enheten kan benyttes til å avspille musikk fra telefonen, ringe, etc.
5. Hodetelefonen eller enheten kan nå brukes til å spille av musikk fra telefonen eller til telefonsamtaler.

Parring med to telefoner eller andre enheter samtidig

1. Par med mobil A og slå deretter av hodetelefonene.
2. Gjenta med mobil B.
3. Slå av hodetelefonene igjen.
4. Slå på hodetelefonene og den vil automatisk koble til mobil B av de siste tilkoblede. Et kort trykk på de to knappene på multifunksjonsknappen og midten av panelet samtidig i 1,5 sekunder gjør multi-forbindelsesfunksjonen mulig. Velg hodetelefonene Kygo A9/600 fra listen over tilgjengelige enheter på telefon A.

Parring med en telefon med NFC-funksjon

1. Slå på telefonen og kontroller at NFC-funksjonen er aktivert.
2. Slå på Kygo A9/600 hodetelefonene dine.
3. Plasser telefonens NFC-område i nærheten venstre side av Kygo A9/600 hodetelefonene, se bilde for referanse.
4. Når telefonen vil bekrefte sammenkoblingen, trykk JA
5. Etter at sammenkoblingen er vellykket kan du lytte til musikk, spille spill og se filmer via Kygo A9/600. Du kan også betjene avspilleren på Kygo A9/600 til bla. å heve volumet og spille neste låt.

NORSK

Innhold

1 x Stereo Bluetooth-hodetelefon Kygo A9/600

1 x Mikro-USB-ladekabel

1 x Bruksanvisning

1 x 3,5 mm audio-ledning

1 X oppbevaringspose

NORSK

Lydkvalitet med aptX® og AAC® kodek

Med aptX® og AAC® kodek, kan hodetelefonen kobles trådløst til alle aptX® og AAC®-aktiverede enheter. Dette gir en vesentlig forbedring av kvaliteten på Bluetooth-strømmingen og leverer CD-lydkvalitet.

NORSK

Advarsel

1. Velg en kvalifisert lader fra en anerkjent produsent til lading av hodetelefonen.
2. Lad hodetelefonen hvis den ikke har vært i bruk på over 12 måneder.

NORSK

Spesifikasjoner

Bluetooth-versjon:	4.1
Taletid:	25 timer
Ventestilling (standby-tid):	900 timer
Tid for musikkavspilling:	23 timer
Trådløs rekkevidde:	10 m
Bluetooth-profiler:	AVRCP/ HSP /HFP
Impedans:	32Ω
Lydtrykksnivå:	115±3dB
Frekvensrespons (±3dB):	15Hz- 22kHz
Vekt:	320 g
Mål:	190 x 176 x 90 mm

SVENSKA

Komma igång

Tack för att du valt Kygo A9/600 Bluetooth stereohörlurar. Innan du börjar använda den här produkten bör du läsa den här bruksanvisningen för att bekanta dig med Bluetooth-funktionerna i din telefon eller andra enheter.

Försiktighetsåtgärder

1. Innan du börjar använda din Kygo A9/600 bör du läsa den här bruksanvisningen för att bekanta dig med Bluetooth-funktionerna i din telefon eller andra enheter.
2. Innan du använder dina Kygo A9/600 ska du absolut läsa igenom den här bruksanvisningen.
3. Använd inte lösningsmedel eller antändlig vätska för att rengöra Kygo A9/600.
4. Använd inte Kygo A9/600 på farliga platser.

SVENSKA

Egenskaper

1. Bluetooth 4.1+EDR
2. 3,5 mm trådburen musikingång
3. Stöd för anslutning till 2 telefonenheter
4. Hörlurarnas batteristatus visas på iOS
5. aptx* og AAC* ljudteknik
6. Touch-panel

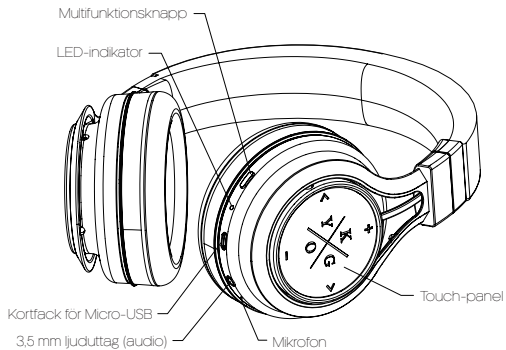

Allmän funktion

Funktioner	LED-status
Ström på	Blå LED blinkar 2 gånger
Ström av	Röd LED blinkar 2 gånger
Ansluter till enhet	Röd LED & blå LED blinkar alternerande
Standby	Blå LED blinkar 3 gånger i 5 sekunder
Inkommande samtal	Blå LED blinkar kontinuerligt
Svagt batteri	Röd LED blinkar 2 gånger varannan sekund
Laddar	Röd LED är tänd under laddningen Blå LED tänds så snart laddningen är klar

SVENSKA

Grundläggande knappfunktioner

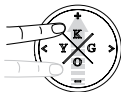

Vol +

Dra fingret från
"-" till "+", en nivå
ändrar volymen



Tidigare

Dra fingret längs
">" till "<"



Spela/Pausa/ Svara

Klicka på mitten
när du spelar
musik



Nästa

Dra fingret från
"<" till ">"

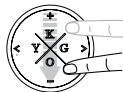

Vol -

Dra fingret från
"+" till "-"

Ström på: Tryck i 2 sekunder på multifunktionsknappen. Blå LED blinkar 2 ggr. Hörlur påslagen.

Ström av: Tryck i 3 sekunder på multifunktionsknappen. Röd LED slocknar efter att ha blinkat 2 ggr. Hörlur avstängd.

Ändra volymen: Dra fingret på touch-panelen från – till +, rösten höjs. Dra från + till – , rösten sänks. Då volymen når max- eller minimiläge hörs ett klickljud.

Spela/pausa: Tryck kort mitt på touch-panelen så pausar musiken. Tryck igen för att spela igen.

Tidigare: Dra fingret från > till < för det tidigare spåret.

Nästa: Dra fingret från < till > för nästa spår.

Svara på samtal: Tryck kort mitt på touch-panelen för att ta inkommande samtal.

Avsluta samtal: Tryck kort mitt på touch-panelen så avslutas samtalet.

Avvisa samtal: Tryck länge mitt på touch-panelen så avvisas samtalet.

Vidarekoppla samtal: För att överföra samtalet till din mobiltelefon trycker du på volymknappen "+" i 2 sekunder under det pågående samtalet. För att koppla samtalet till dina hörlurar, trycker du en gång till på volymknappen "+" i 2 sekunder.

Ring det senast uppringda numret: I standby-läget dubbeltrycker du på hörlurarnas flerknapp för att ringa det senast uppringda numret.

Tysta ett samtal: För att tysta ett samtal, trycker du på volymknappen "-" i 2 sekunder. För att återuppta samtalet, trycker du en gång till på volymknappen "-" i 2 sekunder.

Batteristatus: När hörlurarna är anslutna till en iOS-enhet, visas dessa under hörlurarnas batteristatus i det övre högra hörnet.

Laddning: Nya hörlurar har tillräckligt med ström för att ansluta till andra enheter och ringa samtal ett flertal gånger. När batteriet börjar bli svagt laddar du upp det via USB-anslutningen i 2 timmar. Röd LED blinkar under laddningen När en blå LED tänds, är hörlurarna fulladdade.

Återställningsläge: Anslut hörlurarna till en dator med en USB-kabel med mikro-kontakt. När en röd LED blinkar är återställningen av hörlurarna utförd.

3,5 mm trådburen musikingång: Anslut en audio-kabel till 3,5-jacket för trådburen anslutning. (Telefonfunktionen kan inte användas i det här läget).

Innan du ansluter audio-kabeln, se till att hörlurarna är AV.

1. Anslut en 3,5 audio-kabel till hörlurarna och en musikspelare.
2. Du kan använda volymknappen på musikspelaren för att ställa in volymen.
3. En hörlur kan användas med två inkopplade mobiltelefoner.

SVENSKA

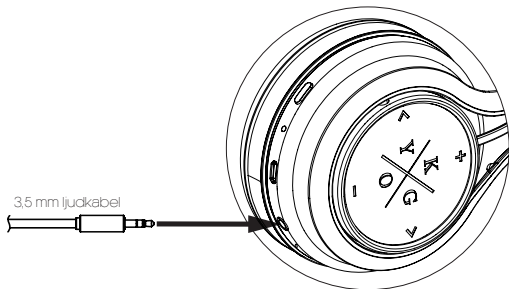

Sammankoppling

Sammankoppla med en telefon eller andra enheter:

1. Se till att hörlurarna är AV.
2. Tryck och håll ner multifunktionsknappen i 5 sekunder för att aktivera sammankopplingsläget.
3. När en röd LED & blå LED blinkar alternerande, indikerar ett ljud att sammankoppling har aktiverats.
4. Från listan över funktioner funna på din mobiltelefon, välj hörlurarna "Kygo A9/600" för att ansluta. Följ instruktionerna att skriva in "0000" som PIN om mobiltelefonpåminnelsen dyker upp. Hörlurarna eller enheten kan nu användas för att spela musiken från din mobiltelefon, ringa telefonsamtal osv.
5. Hörlurarna eller enheten kan nu användas för att spela telefonmusik, ringa samtal, osv.

Sammankoppla till två telefoner eller två andra enheter samtidigt

1. Se till att sammankopplingen med telefon A fungerar, stäng sedan av hörluren.
2. Gör samma sak med telefon B.
3. Slå på hörluren igen.
4. Starta om hörluren, den kommer automatiskt att sammankopplas med telefon B, senast ansluten, och tryck kort på de två nycklarna på "multi-funktionsknappen" och mitten av panelen samtidigt i 1,5 sekunder för att aktivera funktionen för sammankoppling av flera enheter i listan på telefon A. Välj "Kygo A9/600" för att ansluta den.

Sammankoppla till en telefon med NFC-funktion

1. Slå på din telefon och se till att dess NFC-funktion är aktiverad.
2. Slå på dina Kygo A9/600-hörlurar.
3. Placera din telefons NFC-område nära den vänstra sidan av dina Kygo A9/600-hörlurar, se bild.
4. När din telefon behöver sammankopplingen bekräftad, tryck JA.
5. Efter sammankopplingen kan du njuta av musik, spela spel och titta på film via dina Kygo A9/600-hörlurar, du kan även styra spelaren med Kygo A9/600-hörlurarna, till exempel med funktionerna "ändra volymen" and "nästa".

SVENSKA

Ljudkvalitet med aptX® og AAC®-kod

Med aptX® og AAC®-kod ansluter hörlurarna trådlöst till andra aptX® og AAC®-enheter. På så sätt förbättras Bluetooth-strömningen och får du ljud av cd-kvalitet.

SVENSKA

Förpackningsinnehåll

1 x Stereo bluetooth-hörlurar Kygo A9/600

1 x USB-kabel med mikrokontakt för batteriladdning

1 x Bruksanvisning

1 x 3,5 mm audio-kabel

1 x bärpåse

SVENSKA

Varning

1. Du måste använda en batteriladdare av rätt typ för att ladda hörlurarna.
2. Ladda hörlurarna om det har gått 12 månader sedan du senast använde dem.

SVENSKA

Specifikationer

Bluetooth version:	4.1
Samtalstid:	25 tim
Standby-tid:	900 tim
Musiktid:	23 tim
Trådlös räckvidd:	10 m
Bluetooth-profiler:	A2DP/ AVRCP/ HSP /HFP
Impedans:	32 Ω
Ljudtrycksnivå:	115 \pm 3dB
Frekvensrespons (\pm 3dB):	15Hz- 22kHz
Vikt:	320 g
Dimensioner:	190 x 176 x 90 mm

DANSK

Kom godt i gang

Tillykke med dine nye Kygo A9/600 hovedtelefoner! Læs denne brugsanvisning grundigt igennem, og undersøg Bluetooth-funktionerne på dine mobile apparater, før du tager dette produkt i brug.

DANSK

Forholdsregler

1. For at undgå eventuelle kvæstelser bedes du være opmærksom på eventuelle kanter, ujævne overflader, metaldele, tilbehør eller emballage, der kan udgøre en risiko.
2. For at undgå elektriske stød og produktbeskadigelse, der ikke er dækket af garantien, bedes du undlade at forsøge at reparere, ændre eller skille produktet ad.
3. Undgå at anvende opløsningsmidler eller flygtige væsker til rengøring af dine Kygo A9/600 hovedtelefoner.
4. Undgå at anvende dine Kygo A9/600 hovedtelefoner på farlige steder.

DANSK

Egenskaber

1. Bluetooth 4.1+EDR
2. 3.5mm lydstik-funktion
3. Understøtter forbindelse med 2 telefoner
4. Hovedtelefonernes batteriniveau vises på iOS
5. aptX® og AAC® audioteknologi
6. Touch control

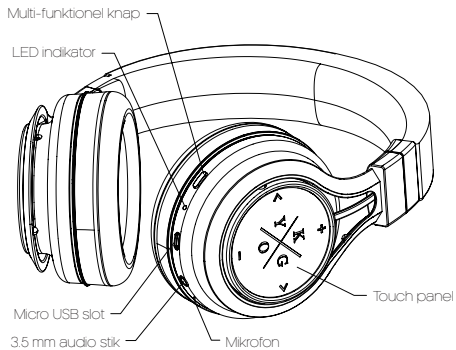

Generelle funktioner

Drift	LED Status
Strøm tændt	Blå LED blinker 2 gange
Strøm slukket	Rød LED blinker 2 gange
Parring	Rød LED & Blå LED blinker skiftevis
Standby	Blå LED blinker 3 gange på 5 sekunder
Opkald	Blå LED blinker konstant
Lavt batteriniveau	Rød LED blinker 2 gange hvert 2. sekund
Opladning	Rød LED er tændt under opladningen Blå LED er tændt, når apparatet er fuldstændigt opladet

DANSK

Knappernes funktioner

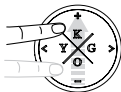

Vol+

Flyt fingeren fra "+" to "-" for at ændre lydstyrken et trin



Forrige

Flyt fingeren langs ">" to "<"



Afspil/Pause/Svar

Klik på midten, når du vil spille musik



Næste

Flyt fingeren fra < til >

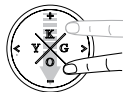

Vol-

Flyt fingeren fra "+" to "-"

Tænd: Tryk på den multifunktionelle knap i 2 sekunder. Blå LED blinker 2 gange. Høretelefonerne er tændt.

Sluk: Tryk på den multifunktionelle knap i 3 sekunder. Rød LED slukker efter 2 blink. Høretelefonerne er slukket.

Justér lydstyrken: Flyt fingeren på Touch Panelet fra "-" til "+", stemmen stiger i styrke. Flyt fra "+" to "-", stemmen falder. Når lydstyrken når Max eller Minimum, vil der komme et "Tik".

Afspil/Pause: Et kort tryk på midten af Touch Panelet, pauser musikken. Tryk igen, og musikken fortsætter.

Forrige: Flyt fingeren fra ">" til "<", musikken skifter til forrige nummer.

Næste: Flyt fingeren fra "<" til ">", musikken skifter til næste nummer.

Tag opkald: Tryk kort på midten af Touch Panelet for at svare på opkaldet.

Afslut opkald: Tryk kort på midten af Touch Panelet for at afslutte opkaldet.

Afvis opkald: Et langt tryk på midten af Touch Panelet afviser et opkald.

Omstil opkald: Omstil opkaldet til din mobiltelefon: tryk 2 sekunder på Lydstyrke Op-knappen "+" under opkaldet Omstil til hovedtelefonerne ved at trykke 2 sekunder på Lydstyrke Op-knappen "+" endnu engang.

Opkald til det sidst anvendte nummer: Ring tilbage til det sidst anvendte nummer ved at trykke 2 gange på multifunktionsknappen.

Mute opkald: Mute opkald ved at trykke 2 sekunder på Lydstyrke Ned-knappen "-". Annuller mute-funktion ved at trykke 2 sekunder på Lydstyrke Ned-knappen "-" endnu en gang.

Batteriniveau: Når hovedtelefonerne er forbundet med et iOS apparat: viser iOS hovedtelefonernes batteriniveau i øverste højre hjørne.

Opladning: De nye hovedtelefoner er tilstrækkeligt opladede til at forbinde og ringe flere gange. Hvis batteriniveauet er lavt, skal du oplade dem i 2 timer med USB-kablet. Den røde LED lampe blinker under opladningen. Når den blå LED lampe lyser, er genindstillingen af hovedtelefonerne fuldstændt.

Genindstilling: Forbind hovedtelefonerne med computeren via Mikro USB-kablet. Når den røde LED lampe blinker er genindstillingen af hovedtelefonerne fuldstændt.

3.5mm lydстик-funktion: Forbind lydkalet med 3.5 lydstikket hvis du ønsker ledningsført musik (telefonfunktionen kan ikke bruges i denne tilstand).

Husk at slukke for hovedtelefonen (OFF), før du forbinder lydkalet.

1. Forbind 3.5 lydkalet til hovedtelefonen og afspilleren.
2. Vælg den ønskede lydstyrke ved hjælp af lydstyrkeknappen på afspilleren.
3. Parring: 1 hovedtelefon understøtter 2 konnekerende mobiltelefoner.

DANSK

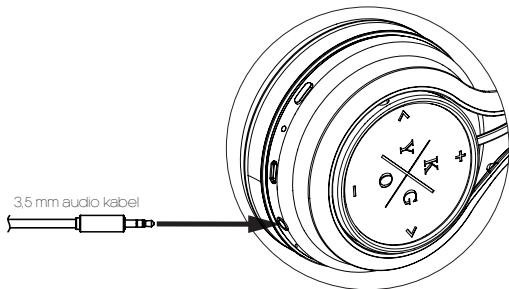

Parring

Parring med en telefon eller andre apparater:

1. Sørg for, at hovedtelefonerne er slukkede.
2. Tryk, og hold multifunktionsknappen nede i 5 sekunder for at nå til parringsfunktionen.
3. Efter at den røde og blå LED-lampe har blinket skiftevis, høres en lyd der advarer brugeren om parringsfunktionen.
4. Aktiver Bluetooth-funktionen på din telefon eller dit apparat og søg hovedtelefonerne. Vælg hovedtelefon Kygo A9/600 fra listen med fundne apparater og forbind. Følg instruktionen om at trykke "0000" som PIN, hvis din mobil beder om det. Høretelefon eller enhed kan bruges til at spille musik fra din mobil eller ringe op etc.

Parring med to mobiler eller andre enheder på samme tid

1. Er parringen med mobil A lykkedes, så sluk høretelefonen.
2. Følg samme procedure med mobil B.
3. Sluk så høretelefonen igen.
4. Tænd høretelefonen, og den vil automatisk forbinde sig til mobil B den seneste forbindelse, et kort tryk på de to knapper på den multi-funktionelle knap og midten af panelet samtidig i 1.5 sekund gør multiforbindelsesfunktionen mulig. Vælg høretelefonen Kygo A9/600 fra listen over fundne enheder på mobil A for at forbinde dem.

4. Parring med en mobil med NFC funktion

1. Tænd din mobil, og tjek at NFC funktionen er aktiv.
2. Tænd dine Kygo A9/600 høretelefoner.
3. Sæt din telefons NFC zone nær den venstre side af dine Kygo A9/600 hovedtelefoner.
4. Når din mobil vil bekræfte forbindelsen, så tryk JA.
5. Efter at forbindelsen er etableret, kan du nyde musik, spille spil og se film via Kygo A9/600. Du kan også styre afspilleren i Kygo A9/600, fx øge lydstyrken og "næste nummer" funktionen.

DANSK

Lydkvalitet med aptX® og AAC® kodek

Takket være aptX® og AAC® kodek kan hovedtelefonerne forbinde trådløst til ethvert andet apt-X® eller AAC® apparat. Dette forbedrer kvaliteten af Bluetooth streaming og giver en bedre CD-lyd.

DANSK

Indhold

1 x Stereo Bluetooth Hovedtelefoner Kygo A9/600

1 x Mikro USB opladerkabel

1 x Brugsanvisning

1 x 3,5 mm lyd kabel

1 x Bæretaske

DANSK

Advarsel

1. Vælg en kvalificeret oplader fra en anerkendt producent til opladning af hovedtelefonerne.
2. Oplad hovedtelefonerne hvis de ikke har været anvendt i 12 måneder.

DANSK

Specifikationer

Bluetooth version:	4.1
Taletid:	25 timer
Standby tid:	900 timer
Musikafspilningstid:	23 timer
Trådløs rækkevidde:	10 m
Bluetooth profiler:	A2DP/ AVRCP/ HSP / HFP
Impedans:	32 Ω
Lydtryksniveau:	115 \pm 3dB
Frekvenssvar (\pm 3dB):	15Hz- 22kHz
Vægt:	320 g
Mål:	190 x 176 x 90 mm

SUOMI

Alkusanat

Onnittelut uusista Kygo A9/600-nappikuulokkeistasi! Ole hyvä ja lue tämä manuaali ennen tuotteen käyttöönottoa ja tutustu myös matkapuhelimesi sekä muiden laitteidesi Bluetooth-toimintoihin.

Turvatoimenpiteet

1. Kiinnitä mahdollisten vahinkojen välttämiseksi huomiota tuotteen reunoihin, epätasaisiin pintoihin, metalliosiin, lisävarusteisiin ja pakkausmateriaaleihin, jotka voivat aiheuttaa vahinkoa.
2. Älä yritä purkaa, korjata äläkä muunnella tuotetta. Tämä voi aiheuttaa sähköiskun vaaran ja tuotteen vaurioitumisen, joka ei kuulu takuun piiriin.
3. Älä käytä Kygo A9/600-nappikuulokkeidesi puhdistamiseen liuottomia tai muita haihtuvia nesteitä.
4. Älä käytä Kygo A9/600-nappikuulokkeitasi vaarallisissa paikoissa.

SUOMI

Ominaisuudet

1. Bluetooth 4.1+EDR
2. 3,5 mm linjatulo
3. Liitettävissä kahteen puhelinlaitteeseen
4. Kuulokkeiden akun tila näkyy iOS-laitteessa
5. aptx® ja AAC® -äänitekniikka
6. Kosketuslevy

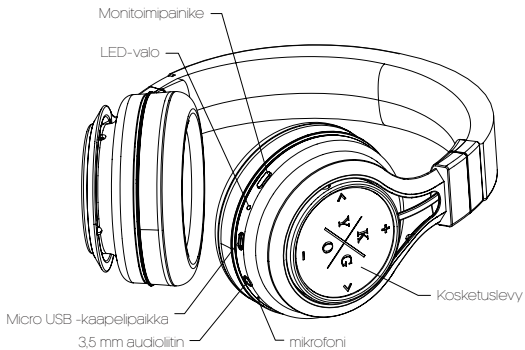

Yleiset toiminnot

Toiminto	LED-valon tila
Virta päällä	Sininen LED vilkkuu 2 kertaa
Virta pois	Punainen LED vilkkuu 2 kertaa
Pariliitos	Punainen ja sininen LED vilkkuvat vuorotellen
Valmiustila	Sininen LED vilkkuu 3 kertaa 5 sekunnissa
Tuleva puhelu	Sininen LED vilkkuu jatkuvasti
Vähäinen akun varaus	Punainen LED vilkkuu 2 kertaa 2 sekunnin välein
Lataus	Punainen LED palaa jatkuvasti latauksen aikana Sininen LED palaa jatkuvasti, kun lataus on valmis

Painikkeiden peruskäyttö

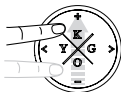

Ääni +

Nosta ääntä pykälä siirtämällä sormea "+" näppäimeltä "+" näppäimelle.



Edellinen

Siirrä sormea ">" näppäimeltä "<" näppäimelle.



Toista/Keskeytä/ Vastaa

Paina napin keskiosaa lyhyesti musiikin soidessa.



Seuraava

Siirrä sormea "<" näppäimeltä ">" näppäimelle.

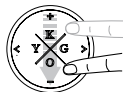

Ääni -

Laske ääntä pykälä siirtämällä sormea "+" näppäimeltä "-" näppäimelle.

Virra päälle: Paina monitoimipainiketta 2 sekuntia. Kun sininen LED-valo välkkyy kahdesti, kuulokkeiden virra on päällä.

Virra pois: Paina monitoimipainiketta 3 sekuntia. Kun punainen LED-valo välkkyy kahdesti, kuulokkeiden virra on pois päältä.

Äänvoimakkuuden säätö: Nosta ääntä siirtämällä sormea Touch Panelin – kohdasta + kohtaan. Laske ääntä siirtämällä sormea + kohdasta – kohtaan. Kun äänvoimakkuus on maksimissa tai minimissä, kuulet äänimerkin.

Toista/Keskeytä: Keskeytä toisto painamalla Touch Panelin keskikohtaa lyhyesti. Paina uudelleen toiston jatkamiseksi.

Edellinen kappale: Siirrä sormea > näppäimeltä < näppäimelle.

Seuraava kappale: Siirrä sormea < näppäimeltä > näppäimelle.

Vastaa puheluun: Vastaa puheluun painamalla Touch Panelin keskikohtaa lyhyesti.

Lopeta puhelu: Lopeta puhelu painamalla Touch Panelin keskikohtaa lyhyesti.

Hylkää puhelu: Hylkää puhelu painamalla Touch Panelin keskikohtaa lyhyesti.

Puhelun siirtäminen: Siirrä puhelu matkapuhelimeen painamalla puhelun aikana äänenvoimakkuuden lisäypainiketta "+" 2 sekunnin ajan. Siirrä puhelu kuulokkeisiin painamalla äänenvoimakkuuden lisäypainiketta "+" uudelleen 2 sekunnin ajan.

Viimeisen numeron uudelleenvalinta: Kun kuulokkeet ovat valmiustilassa, valitse viimeinen numero uudelleen painamalla monitoimipainiketta kahdesti.

Puhelun mykistys: Mykistä puhelu painamalla äänenvoimakkuuden vähennyspainiketta *-* 2 sekunnin ajan. Peruuta mykistys painamalla äänenvoimakkuuden vähennyspainiketta *-* uudelleen 2 sekunnin ajan.

Akun varaustilan näyttö: Kun kuulokkeet on liitetty iOS-laitteeseen, niiden akun varaustila näkyy iOS-laitteen näytön oikeassa yläkulmassa.

Lataus: Uusissa kuulokkeissa on riittävästi virtaa pariliitoksen tekemiseen ja usean puhelun soittamiseen. Kun akun varaus on vähissä, lataa kuulokkeita USB-kaapelin kautta 2 tunnin ajan. Punainen LED vilkkuu latauksen ajan. Kun sininen LED palaa jatkuvasti, kuulokkeet on täysin ladattu.

Asetusten nollaus: Liitä kuulokkeet tietokoneeseen Micro-USB-kaapelilla. Kun punainen LED vilkkuu, kuulokkeet on nollattu.

3,5 mm linjatulo: Liitä linjatulokaapeli 3,5 mm:n audioliittimeen, kun haluat kuunnella musiikkia langallisesti. (Puheluita ei voi tällöin soittaa eikä vastaanottaa).

Ennen audiokaapelin liittämistä varmista, että kuulokkeiden virta on katkaistu.

1. Liitä 3,5 mm:n audiokaapeli kuulokkeisiin ja audiosoittimeen.
2. Säädä äänenvoimakkuus halutuksi audiosoittimen voimakkuussäädöillä.3,5 mm:n audiokaapeli
3. Pariliitos: Yhdet kuulokkeet voi liittää kahteen puhelinlaitteeseen.

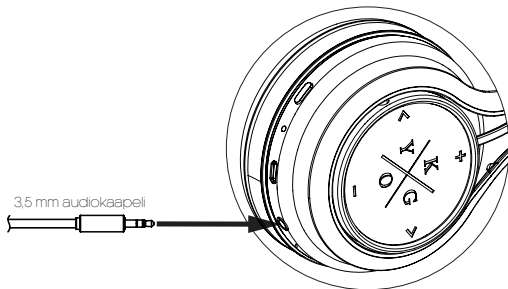

Pariliitos

Liittäminen yhteen puhelimeen tai muuhun laitteeseen

1. Varmista, että kuulokkeiden virta on katkaistu.
2. Paina monitoimipainiketta ja pidä se painettuna 5 sekunnin ajan siirtyäksesi pariliitostilaan.
3. Kun punainen ja sininen LED vilkkuvat vuorotellen, äänimerkki ilmoittaa käyttäjälle, että pariliitostila on käytössä.
4. Aktivoi puhelimesi tai muun laitteesi Bluetooth-toiminto ja etsi kuulokkeita. Valitse matkapuhelimen löydettyjen laitteiden luettelosta kuulokkeet Kygo A9/600 ja muodosta yhteys. Seuraa ohjeita ja syötä tarvittaessa puhelimeesi PIN-koodi "0000". Sen jälkeen puhelimesi tai muun laitteesi musiikki- ja soittotoimintoja voidaan kontrolloida kuulokkeilla.
5. Kuulokkeita tai laitetta voi nyt käyttää musiikin toistamiseen puhelimesta tai puheluiden soittamiseen.

Useamman kuin kahden puhelimen tai laitteen samanaikainen yhdistäminen

1. Muodosta ensin liitos puhelimen A kanssa ja sulje sen jälkeen kuulokkeiden virta.
2. Muodosta liitos myös puhelimen B kanssa ja sulje taas kuulokkeiden virta.
3. Sulje kuulokkeiden virta vielä kerran.
4. Käynnistä kuulokkeet uudelleen. Ne yhdistyvät automaattisesti viimeksi yhdistettyyn puhelimeen B. Paina monitoiminapin kahta nappia ja kosketuspaneelin keskustaa samanaikaisesti noin 1,5 sekunnin ajan aktivoitaksesi useamman pariliitos-funktion. Etsi listalta puhelin A ja yhdistä myös se Kygo A9/600-kuulokkeisiin.

Pariliitoksen luominen puhelimeen NFC-toiminnolla:

1. Kytke puhelimesi päälle ja varmista, että sen NFC-toiminto on aktivoituna.
2. Kytke virta Kygo A9/600-kuulokkeisiisi.
3. Laita puhelimen NFC-alueella lähellä NFC logo tulostetaan Kygo A9/600 kuulokkeet.
4. Hyväksy puhelimesi kysymys yhteyden vahvistamisesta.
5. Kun pariliitos on valmis, voit kuunnella musiikkia, pelata pelejä ja katsoa elokuvia ja kontrolloida esimerkiksi äänenvoimakkuuteen ja seuraavan kappaleen valintaan liittyviä puhelimesi toimintoja Kygo A9/600 kuulokkeiden avulla.

SUOMI

Äänenlaatu aptX® ja AAC® koodi

AptX® ja AAC® koodi kuulokkeita voi liittyä joitakin oman laitteensa apt-X-toiminto. Tämä parantaa Bluetooth streemausta ja parantaa äänen laatua CD-muotoon tasolla.

SUOMI

Pakkauksen sisältö

1 x Bluetooth-stereokuulokkeet Kygo A9/600

1 x Micro-USB-latauskaapeli

1 x Käyttöopas

1 x 3,5 mm audiokaapeli

1 x kantolaukku

SUOMI

Varoitus

1. Lataa kuulokkeita vain tunnetun valmistajan yhteensopivalla laturilla.
2. Lataa kuulokkeet, jos ne ovat olleet käyttämättöminä yli 12 kuukautta.

SUOMI

Tekniset tiedot

Bluetooth-versio:	4.1
Puheaika:	25 h
Valmiusaika:	900 h
Musiikin toisto-aika:	23 h
Langaton kantama:	10 m
Bluetooth-profiilit:	A2DP/AVRCP/HSP/HFP
Impedanssi:	32 Ω
Äänenpainetaso:	115 \pm 3 dB
Taajuusvaste (\pm 3dB):	15Hz- 22kHz
Paino:	320 g
Mitat:	190 x 176 x 90 mm

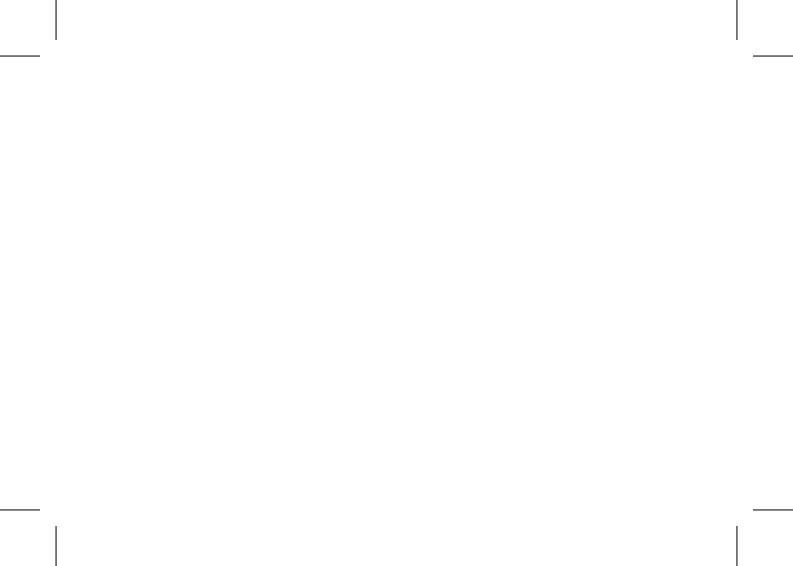

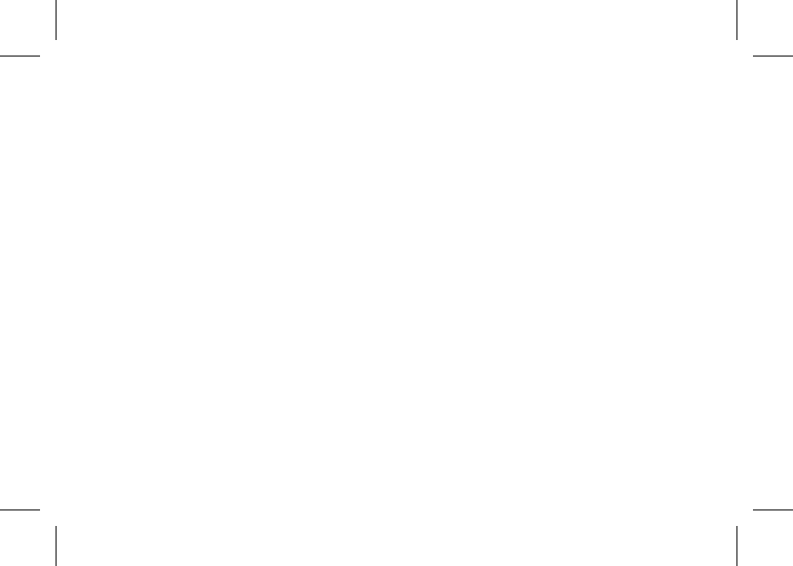

KYGOLIFE.COM

© 2017 Kygo Life AS
Sjølyst Plass 3, 0278 Oslo, Norway



FCC Information and Copyright

This equipment has been tested and found to comply with the limits for a Class B digital device, pursuant to part 15 of the FCC Rules. These limits are designed to provide reasonable protection against harmful interference in a residential installation. This equipment generates, uses and can radiate radio frequency energy and, if not installed and used in accordance with the instructions, may cause harmful interference to radio communications. However, there is no guarantee that interference will not occur in a particular installation. If this equipment does cause harmful interference to radio or television reception, which can be determined by turning the equipment off and on, the user is encouraged to try to correct the interference by one or more of the following measures:

- Reorient or relocate the receiving antenna.
- Increase the separation between the equipment and receiver.
- Connect the equipment into an outlet on a circuit different from that to which the receiver is connected.
- Consult the dealer or an experienced radio/TV technician for help.

This device complies with part 15 of the FCC Rules. Operation is subject to the following two conditions: (1) This device may not cause harmful interference, and (2) this device must accept any interference received, including interference that may cause undesired operation.

changes or modifications not expressly approved by the party responsible for compliance could void the user's authority to operate the equipment. This equipment complies with FCC radiation exposure limits set forth for an uncontrolled environment. The device has been evaluated to meet general RF exposure requirement. The device can be used in portable exposure condition without restriction.