

TEND
SECURE | **LYNX INDOOR 2**



f facebook.com/tendinsights

Instagram icon @tendinsights

Twitter icon @tendinsights



tend

tend

WE'RE HERE TO HELP

For issues or questions, feel free to contact us at support@tendinsights.com. For more product information, visit us at www.tendinsights.com/lynx-indoor-2

NOUS SOMMES LÀ POUR VOUS AIDER

Si vous avez des problèmes ou des questions, contactez-nous à l'adresse support@tendinsights.com. Pour des renseignements sur nos produits, visitez notre site web www.tendinsights.com/lynx-indoor-2

Apple, iPad, and iPhone are trademarks of Apple, Inc.
Android is the trademark of Google Inc.

© 2018 Tend Insights, Inc. All rights reserved.
Designed by Tend Insights, Inc. Fremont, CA 94538
Made in China

Apple, iPad et iPhone sont des marques
déposées de Apple, Inc.
Android est une marque de commerce de Google Inc.
2017 Tend Insights, Inc. Tous droits réservés
Conçu par Tend Insights, Inc. Fremont, CA 94538
Fabriqué en Chine

WELCOME TO LYNX INDOOR 2

BIENVENUE AU LYNX INDOOR 2

PACKAGE CONTENTS

- Lynx Indoor 2 camera
- Mount with metal disc
- Micro-USB cable, 2.2M
- USB power adapter
- Mounting screws
and anchors
- Welcome book

CONTENU DE L'EMBALLAGE

- Caméra Lynx Indoor 2
- Monter avec un
disque en métal
- 2.2m câble micro-USB
- Adaptateur USB
- Vis de fixation et ancrages
- Livre de Bienvenue

**LET'S
GET
STARTED**

—

**C'EST
PARTI**





01. PLACING THE CAMERA

PLACING ON A TABLETOP:

- A. Slide the loop of the camera into the base.

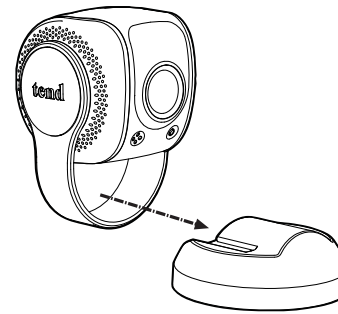

PLACÉ LA CAMÉRA

POSANT SUR LA TABLE

- A. Glisser la boucle du caméra sur son socle.

B. Tighten the screw at the bottom of the base.

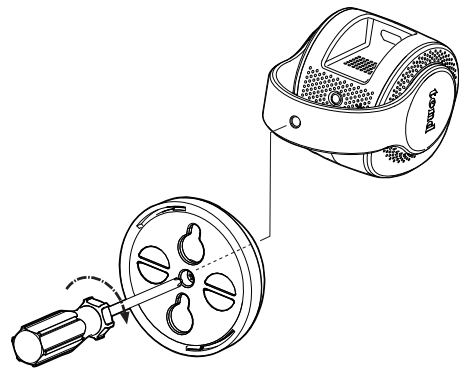

B. Resserrez la vis en bas.

GARANTIE LIMITÉE DU FABRICANT

Ce produit est couvert par la garantie limitée du fabricant pendant la période indiquée ci-dessous, à partir de la date d'achat. Le client devra d'abord retourner le produit défectueux au lieu d'achat, en fonction de la politique de retour ou de remboursement originale. Si la politique de retour ou de remboursement du vendeur initial a expiré et que cette unité est encore couverte par la garantie limitée du fabricant, les clients peuvent contacter le distributeur dans leur pays. L'information au sujet du distributeur dans votre pays se trouve ci-dessous et sur la boîte. Les clients devront payer pour l'expédition de la caméra défectueuse à Tend. Le distributeur sera responsable de l'expédition des caméras de remplacement. Les caméras doivent être expédiées avec la preuve d'achat. En l'absence d'une preuve d'achat, la période de garantie sera indiquée ci-dessous, à partir de la date de fabrication.

En aucun cas, Tend ne pourra être tenu responsable pour tout dommage spécial, accessoire ou consécutif à la violation de cette garantie ou de toute garantie, expresse ou implicite, quelle qu'elle soit.

- Réorientez ou déplacez l'antenne de réception.
- Augmentez la distance entre l'équipement et le récepteur.
- Branchez l'équipement dans une prise sur un circuit différent de celui auquel le récepteur est connecté.
- Consultez le revendeur ou un technicien radio/TV expérimenté pour obtenir de l'aide.

Afin de rester conforme aux directives de la FCC en matière d'exposition aux RF, cet équipement doit être installé et utilisé à une distance minimale de 20 cm entre le radiateur et votre corps. Utilisez uniquement l'antenne fournie.

Vous êtes avisé que tout changement ou modification non expressément approuvée dans ce manuel pourrait annuler votre droit d'utiliser cet équipement.

Le câble d'interface blindé recommandé dans ce manuel doit être utilisé avec cet appareil afin de se conformer aux limites prévues pour un appareil numérique, conformément à la sous-partie B de la Partie 15 des Règles de la FCC.

AVIS D'APPLICATION DE LA RÉGLEMENTATION DU CANADA

Le présent appareil est conforme aux CNR d'ISED applicables aux appareils radio exempts de licence. L'exploitation est autorisée aux deux conditions suivantes: (1) l'appareil ne doit pas produire de brouillage, et (2) l'utilisateur de l'appareil doit accepter tout brouillage radio électrique subi, même si le brouillage est susceptible d'en compromettre le fonctionnement.

U.S. REGULATORY NOTICE

This product is covered by limited manufacturer's warranty for the period indicated below from the date of purchase. The customer should first return the defective unit to the original place of purchase, based on its return or refund policy. If the original vendor's return/refund policy has expired and the unit is still within the limited manufacturer's warranty, customers can contact the distributor in your country. Information of the distributor in your country can be found below or on the box. The customer will need to pay for shipping of the defective camera to distributor. Distributor will be responsible for shipment of replacement cameras. Cameras must be returned with proof of purchase. In the absence of a purchase receipt, the warranty period shall be as indicated below from the date the camera was manufactured.

In no event shall tend be liable for any special, incidental, or consequential damages for breach of this or any other warranty, expressed or implied, whatsoever.

- Reorient or relocate the receiving antenna.
- Increase the separation between the equipment and receiver.
- Connect the equipment into an outlet on a circuit different from that to which the receiver is connected.
- Consult the dealer or an experienced radio/TV technician for help.

To maintain compliance with FCC's RF exposure guidelines, this equipment should be installed and operated with minimum distance of 20 cm between the radiator and your body. Use only the supplied antenna.

You are cautioned that any changes or modifications not expressly approved in this manual could void your authority to operate this equipment.

The shielded interface cable recommended in this manual must be used with this equipment in order to comply with the limits for a digital device pursuant to Subpart B of Part 15 of FCC Rules.

CANADA REGULATORY NOTICE

This device complies with **ISED** licence-exempt RSS standard(s). Operation is subject to the following two conditions: (1) This device may not cause interference, and (2) This device must accept any interference, including interference that may cause undesired operation of the device.

MOUNTING ON A WALL:

- A. Twist the wall plate off the base.

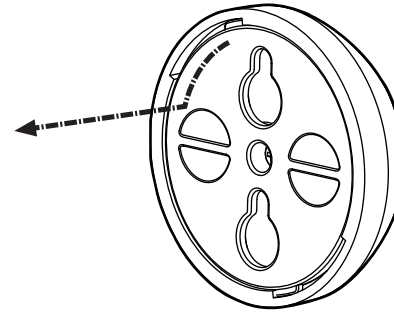

MONTAGE MURAL:

- A. Enlever la plaque murale.

B. Remove the metal disc inside the base.
The disc is only necessary when placing
the camera on a tabletop.

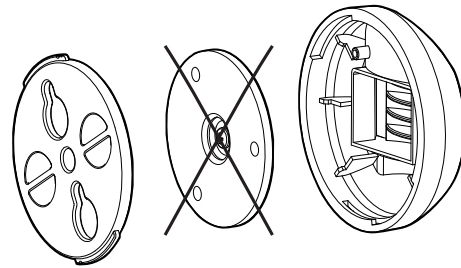

B. Enlevez la disque métallique à l'intérieur
de la base. La disque est nécessaire
uniquement lorsque la caméra est
placée sur une table.

GARANTIE LIMITÉE DU FABRICANT DE DEUX ANS

Tend Insights, Inc. dba Tend (Tend) réparera ou remplacera (à notre discrétion) votre caméra gratuitement (moins les frais d'expédition) dans les 24 mois à compter de la date d'achat, si l'unité est jugée défectueuse. Le client devra d'abord retourner le produit défectueux au lieu d'achat, en fonction de la politique de retour ou de remboursement originale. Si la politique de retour ou de remboursement du vendeur initial a expiré et que cette unité est encore couverte par la garantie limitée du fabricant, les clients peuvent envoyer un courriel support@tendinsights.com pour obtenir un numéro RMA ID et des instructions d'expédition. La caméra doit être expédiée avec la preuve d'achat. Les clients devront payer l'expédition de la caméra défectueuse à Tend. Tend sera responsable de l'envoi de la caméra de rechange. En l'absence d'une preuve d'achat, le délai de garantie est de 24 mois à compter de la date de fabrication de l'appareil.

LIMITED TWO-YEAR MANUFACTURER'S WARRANTY

Tend Insights, Inc. dba Tend ("Tend") will repair or replace (at our discretion) your camera unit free of charge (minus shipping costs) for 24 months from the date of purchase, if the unit is determined to be defective. The customer should return the defective unit to the original place of purchase first, based on its return or refund policy. If the original vendor's return/refund policy has expired and this unit is still within the limited manufacturer's warranty, customers can email support@tendinsights.com to get an RMA ID and shipping instructions. The camera must be shipped with proof of purchase. Customers will need to pay for shipping of the defective camera to Tend. Tend will be responsible for shipment of the replacement camera. In the absence of a purchase receipt, the warranty period shall be 24 months from the date the camera was manufactured.

In no event shall Tend be liable for any special, incidental, or consequential damages for breach of this or any other warranty, expressed or implied, whatsoever.

- C. Using the supplied screws, attach the wall plate to the wall, making sure the UP arrow is facing up.

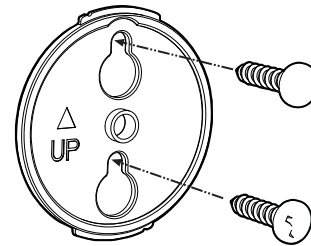

- C. Fixez la montage murale au mur à l'aide de la vis fournie, en veillant bien à la flèche ascendante est vers le haut.

D. Twist the wall mount back onto the wall plate.

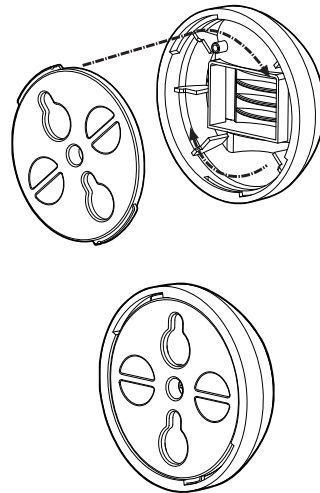

D. Emboitez le montage murale sur le support murale.

VOYANTS DEL DE CAMÉRA

VERT : Connecté aux serveurs Tend

ORANGE FIXE : Déconnecté des serveurs Tend

CLIGNOTANT ORANGE LENT : Non connecté à Internet. Veuillez vérifier votre routeur maison ou votre modem

CLIGNOTANT ORANGE RAPIDE : Problème de connexion réseau maison. Veuillez vérifier votre routeur maison ou votre modem

CLIGNOTANT ORANGE ET VERT : La caméra n'est pas configurée. Veuillez suivre les instructions contenues dans ce manuel pour configurer votre caméra.

CAMERA LED LIGHTS

GREEN: Connected to Tend Servers

SOLID AMBER: Disconnected from Tend Servers

SLOWLY FLASHING AMBER: Not connected to the internet. Please check your home router or modem

QUICKLY BLINKING AMBER: Home network connection issue. Please check your home router or modem

FLASHING AMBER AND GREEN: Camera is not set up. Please follow the instructions in this guide to set up your camera.

E. Slide the loop of the camera onto the mount.

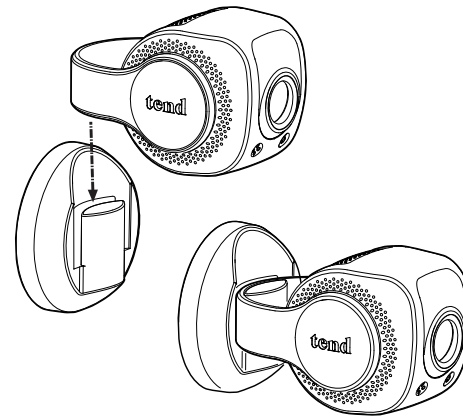

E. Glissez la boucle du caméra sur la montage murale.

02. POWER YOUR CAMERA

Power your camera using the supplied micro-USB cable and power adapter. Wait for the LED light on the front of the camera to flash green and amber (this may take up to 30 seconds after the camera is first plugged in).

ALLUMEZ VOTRE CAMÉRA

Allumez votre caméra à l'aide d'un câble de micro-USB et l'adaptateur. Attendez que le voyant DEL à l'avant de la caméra clignote en vert et orange. (Cette action peut durer 30 secondes après la caméra est branchée.)

03. DOWNLOAD THE TEND SECURE APP

Download the Tend Secure App from the Apple App Store or the Google Play store. (Hint: search for "TendSecure")

TÉLÉCHARGER L'APPLICATION TEND SECURE

Téléchargez l'application sécurisée dans l'App Store d'Apple ou le Google Play store. (Conseil : recherchez "TendSecure")

04. LAUNCH THE TEND SECURE APP

Launch your Tend Secure app and tap "Set up new camera". Your mobile app will guide you through the rest of the process.

LANCEZ L'APPLICATION TEND SECURE

Lancez l'application Tend Secure et touchez « Configurer une nouvelle caméra ». L'application mobile vous guidera tout au long du processus de configuration.

SETTING UP YOUR CAMERA AGAIN.

If you need to connect to a new router or just re-setup your camera again, tap the button located on the bottom of the camera. Once your camera's LED light flashes green and amber, launch the Tend Secure app and tap on "Set up new camera" on the login page.

CONFIGURATION DE VOTRE CAMÉRA ENCORE UNE FOIS

Si vous souhaitez connecter à un nouveau routeur ou seulement reconfigurer votre caméra encore une fois, appuyez sur le bouton situé en bas de camera. Une fois votre caméra clignote en vert et amber, lancez l' Tend Secure App et appuyez sur "Installer nouvelle camera" sur la page d'identification.