

- 标注
- 模切
- 压线
- 反压线
- 齿刀 (5*5)
- 波浪刀 (1寸12浪)

图纸提供单位 北京石头世纪科技股份有限公司

材质工艺要求

材质：200g金东太空梭哑粉
 成品尺寸：182*130mm
 参考色：PANTONE Cool Gray 11 C
 PANTONE 185 C
 尺寸偏差：±0.5mm
 印刷偏位：±1mm

纹理方向

备注

项目名称

料号

版本号

设计时间

设计师

包装工程师

比例 1:1 单位 mm

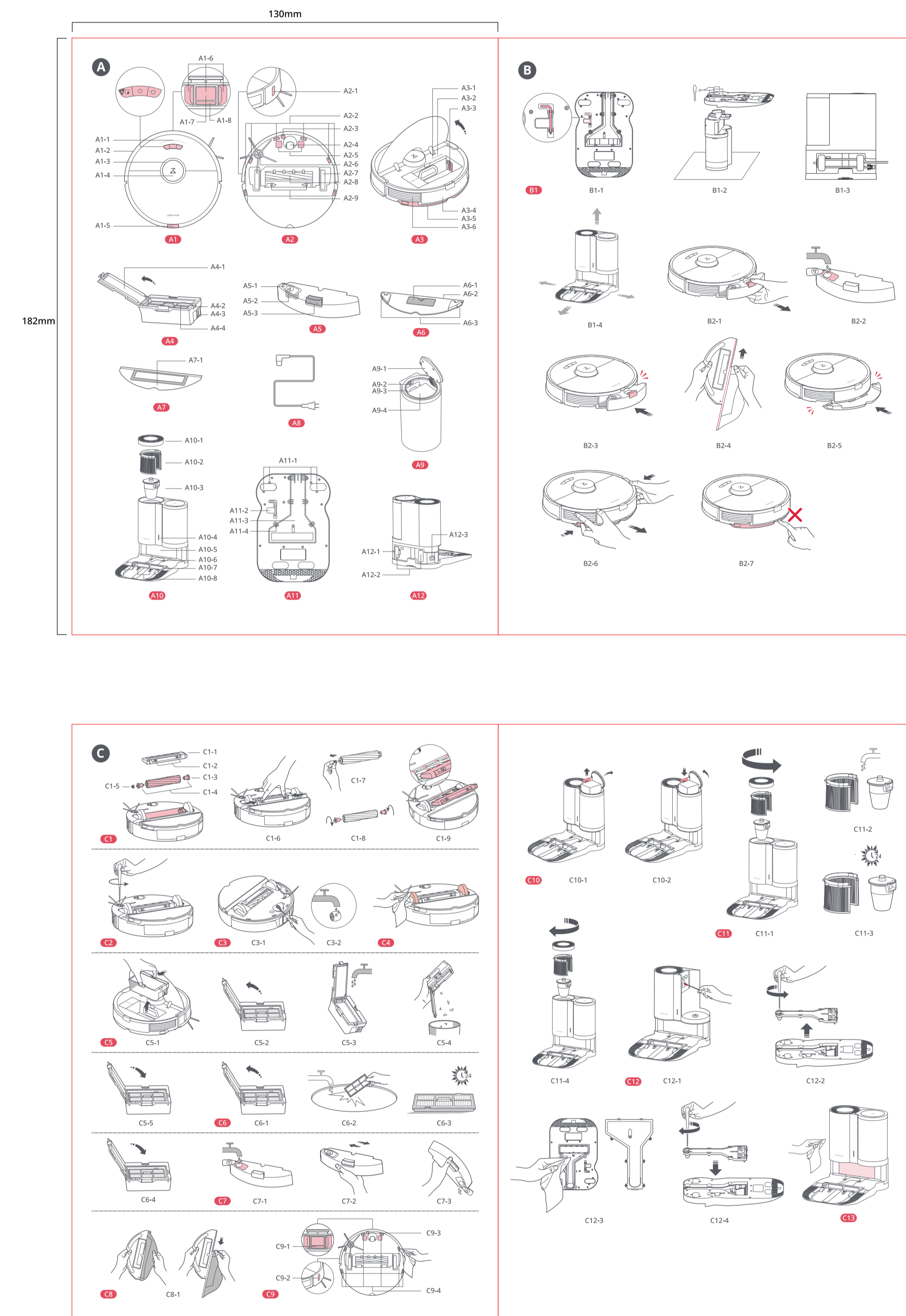

历史版本

版本号：
修改点：
修改人：

版本号：
修改点：
修改人：

版本号：
修改点：
修改人：

版本号：
修改点：
修改人：

版本号：
修改点：
修改人：



Safety Guidelines & Certification

Read this safety guidelines and certification document carefully before using this product and store it properly for future reference.

English **01**

Français **05**

IMPORTANT SAFETY INSTRUCTIONS

When using an electrical appliance, basic precautions should always be followed, including the following: READ ALL INSTRUCTIONS BEFORE USING (THIS APPLIANCE). Failure to follow the warnings and instructions may result in electric shock, fire and/or serious injury.

WARNING

To reduce the risk of fire, electric shock, or injury:

- Do not use outdoors or on wet surfaces.
- User must read instruction manual.
- Risk of Injury. Brush May Start Unexpectedly. Disconnect the main Brush Before Cleaning or Servicing.
- Do not allow to be used as a toy. Close attention is necessary when used by or near children, pets or plants.
- Use only as described in this manual. Use only manufacturer's recommended attachments.
- Do not use with damaged cord or plug. If appliance is not working as it should, has been dropped, damaged, left outdoors, or dropped into water, return it to a service center.
- Do not pull or carry by cord, use cord as a handle, close a door on cord, or pull cord around sharp edges or corners.
- Do not run appliance over cord. Keep cord away from heated surfaces.
- Do not unplug by pulling on cord. To unplug, grasp the plug, not the cord.
- Do not handle charger, including charger plug, and charger terminals with wet hands.
- Do not put any object into openings. Do not use with any opening blocked; keep free of dust, lint, hair, and anything that may reduce air flow.
- Keep hair, loose clothing, fingers, and all parts of body away from openings and moving parts.
- Do not use to pick up flammable or combustible liquids, such as gasoline, or use in areas where they may be present.
- Do not pick up anything that is burning or smoking, such as cigarettes, matches, or hot ashes.
- Do not use without dust bag.
- Prevent unintentional starting. Ensure the switch is in the off-position before connecting to battery pack, picking up or carrying the appliance. Carrying the appliance with your finger on the switch or energizing appliance that have the switch on invites accidents.
- Recharge only with the charger specified by the manufacturer. A charger that is suitable for one type of battery pack may create a risk of fire when used with another battery pack.

WARNING

- Use appliances only with specifically designated battery packs. Use of any other battery packs may create a risk of injury and fire.
- Turn off the appliance before making any adjustments, changing accessories, or storing appliance. Such preventive safety measures reduce the risk of starting the appliance accidentally.
- When battery pack is not in use, keep it away from other metal objects, like paper clips, coins, keys, nails, screws or other small metal objects, that can make a connection from one terminal to another. Shorting the battery terminals together may cause burns or a fire.
- Under abusive conditions, liquid may be ejected from the battery; avoid contact. If contact accidentally occurs, flush with water. If liquid contacts eyes, additionally seek medical help. Liquid ejected from the battery may cause irritation or burns.
- Do not use a battery pack or appliance that is damaged or modified. Damaged or modified batteries may exhibit unpredictable behavior resulting in fire, explosion or risk of injury.
- Do not expose a battery pack or appliance to fire or excessive temperature. Exposure to fire or temperature above 130°C (266°F) may cause explosion.
- Follow all charging instructions and do not charge the battery pack or appliance outside of the temperature range specified in the instructions. Charging improperly or at temperatures outside of the specified range may damage the battery and increase the risk of fire.
- Have servicing performed by a qualified repair person using only identical replacement parts. This will ensure that the safety of the product is maintained.
- Do not modify or attempt to repair the appliance or the battery pack except as indicated in the instructions for use and care.
- Do not use the product when the temperature is higher than 40°C (104°F) or lower than 4°C (39°F), or there is any liquid or sticky substance on the floor.

SAVE THESE INSTRUCTIONS

Household use only.

Laser Safety

Class 1 laser product. Complies with 21 CFR 1040.10 and 1040.11 except for conformance with IEC 60825-1 Ed. 3., as described in Laser Notice 56, dated May 8, 2019.

FCC/IC Statement

Warning

Any changes or modifications to this unit not expressly approved by the party responsible for compliance could void the user's authority to operate the equipment.

This equipment has been tested and found to comply with the limits for a Class B digital device, pursuant to part 15 of the FCC Rules. These limits are designed to provide reasonable protection against harmful interference in a residential installation. This equipment generates uses and can radiate radio frequency energy and, if not installed and used in accordance with the instructions, may cause harmful interference to radio communications. However, there is no guarantee that interference will not occur in a particular installation. If this equipment does cause harmful interference to radio or television reception, which can be determined by turning the equipment off and on, the user is encouraged to try to correct the interference by one or more of the following measures:

- Reorient or relocate the receiving antenna.
- Increase the separation between the equipment and receiver.
- Connect the equipment into an outlet on a circuit different from that to which the receiver is connected.
- Consult the dealer or an experienced radio/TV technician for help.

FCC/IC Statement

MPE Requirements

To satisfy FCC / IC RF exposure requirements, a separation distance of 20 cm or more should be maintained between the antenna of this device and persons during device operation. To ensure compliance, operations at closer than this distance is not recommended.

CAN ICES-3 (B)/NMB-3(B)

Battery and Charging

Battery pack charging temperature		4°C - 40°C (39°F - 104°F)
Battery pack using temperature		4°C - 40°C (39°F - 104°F)
Battery pack storage temperature	Long Storage (3 months)	-20°C - 45°C (-4°F - 113°F)
	Long Storage (6 months)	-20°C - 20°C (-4°F - 68°F)

Holiday Energy Saving Function

When the robot is docked, press and hold "Dock" for 10 seconds or until you hear an alert sound. This will activate Holiday mode.

In this mode the robot will switch to Low Power mode to minimize power consumption. This includes a dimming of the LED indicator, and the stopping of all non-charging related functions including cleaning, remote control over WiFi, and more.

To deactivate Holiday mode, press and hold "Dock" for 10 seconds until the LED indicator brightens.

IMPORTANTES MESURES DE SÉCURITÉ

L'utilisation d'un appareil électrique demande certaines précautions, dont les suivantes: LIRE TOUTES LES INSTRUCTIONS AVANT D'UTILISER (CET APPAREIL) Le non-respect des mises en garde et des instructions peut causer des chocs électriques, des incendies et/ou des blessures graves.

AVERTISSEMENT

Pour réduire le risque d'incendie, de chocs électriques ou de blessures :

- Ne pas utiliser à l'extérieur et ne pas aspirer des déchets humides.
- L'utilisateur doit lire la notice d'instruction.
- Risque de blessure. La brosse peut démarrer de manière inattendue. Déconnectez la brosse principale avant le nettoyage ou la réparation.
- Ne pas laisser les enfants jouer avec l'appareil ou s'en servir sans surveillance. Redoubler d'attention s'il y a des enfants à proximité lorsqu'on utilise l'appareil.
- Utiliser l'appareil en respectant les consignes de cette notice d'emploi et n'utiliser que les accessoires recommandés par le fabricant.
- Ne pas utiliser l'appareil si le cordon ou la fiche est endommagé. Retourner l'appareil à un atelier de réparation s'il ne fonctionne pas normalement, s'il a été échappé, s'il est endommagé, s'il a été oublié à l'extérieur ou immergé.
- Le cordon ne doit pas être utilisé comme une poignée ou pour tirer, traîner ou soulever l'appareil. Ne pas faire passer l'appareil sur le cordon ; ne pas coincer le cordon dans l'embrasure en refermant les portes ni tirer dessus à l'angle d'un mur ou d'une autre arête vive et le tenir à distance des surfaces chaudes.
- Ne faites pas passer l'appareil sur le cordon. Garder le cordon éloigné des surfaces chauffées.
- Ne pas tirer sur le cordon pour débrancher l'appareil; tirer plutôt sur la fiche.
- Ne pas toucher la fiche du cordon ou l'appareil avec les mains humides.
- Ne pas insérer d'objet dans une ouverture quelconque de l'appareil. Ne pas utiliser l'appareil lorsqu'une ouverture est bloquée et enlever la poussière, la peluche, les cheveux, etc., qui peuvent gêner le débit d'air.
- Veiller à bien se garder – doigts, cheveux, vêtements amples – à distance des ouvertures et des pièces mobiles.
- Ne pas se servir de l'appareil pour aspirer des liquides combustibles ou inflammables comme de l'essence ou dans un endroit où il peut y avoir de tels liquides.
- Ne pas aspirer de matières en combustion ou qui dégagent de la fumée, comme des cigarettes, des allumettes ou des cendres chaudes.



Roborock S7 Pro+

Robotic Vacuum Cleaner User Manual

Read this user manual with diagrams carefully before using this product and store it properly for future reference.

Contents

02	Safety Information
02	Battery and Charging
03	FCC/IC Statement
04	Product Overview
06	Getting Started
07	Connect to the App
08	Instructions
10	Routine Maintenance
12	Basic Parameters
13	Errors
14	Common Issues

Safety Information

- For use only with roborock AED01LRR or AED02LRR charger.
- Place the cords from other appliances out of the area to be cleaned.
- Do not operate the vacuum in a room where an infant or child is sleeping.
- Do not operate the vacuum in an area where there are lit candles or fragile objects on the floor to be cleaned.
- Do not operate the vacuum in a room that has lit candles on furniture that the vacuum may accidentally hit or bump into.
- Do not allow children to sit on the vacuum.

Battery and Charging



- Keep the charging dock away from heat (such as radiators).
- Do not wipe the charging contacts with wet cloth or wet hands.
- Turn the robot off and use original packaging for shipment.
- If placing the robot into storage, charge it fully and turn it off before placing it in a cool dry place. Recharge it at least every three months to prevent the battery over discharging.
- Do not use the product when the temperature is higher than 40°C (104°F) or lower than 4°C (39°F), or there is any liquid or sticky substance on the floor.

FCC/IC Statement

Compliance Information	
Product Name	Robotic Vacuum Cleaner with Charging Dock
Product Model	Robotic Vacuum Cleaner Model: roborock S7 Pro Auto-Empty Dock Model: AED01LRR, AED02LRR
Compliance Statement	<p>This device complies with Part 15 of the FCC Rules. Operation is subject to the following two conditions: (1) this device may not cause harmful interference, and (2) this device must accept any interference received, including interference that may cause undesired operation.</p> <p>This device contains licence-exempt transmitter(s)/receiver(s) that comply with Innovation, Science and Economic Development Canada's licence-exempt RSS(s). Operation is subject to the following two conditions: (1) This device may not cause interference. (2) This device must accept any interference, including interference that may cause undesired operation of the device.</p>
Correspondence of the responsible party in USA	
Company	Roborock Technology Co.
Address	108 West 13th Street, Wilmington, Delaware 19801.
Email	support@roborock.com

A Product Overview

A1 Robot (Top View)

-  **Clean/Power**
 - Press to start cleaning
 - Press and hold to turn the robot on or off
- Power Indicator**
 - White: Battery level \geq 20%
 - Red: Battery level $<$ 20%
 - Pulsing: Charging or starting up
 - Flashing red: Error
-  **Spot Clean/Child Lock**
 - Press to start spot cleaning
 - Press and hold for 3 seconds to turn on/off the child lock
-  **Dock**
 - Press to return to dock/start emptying

Note: Press any button to pause the robot when cleaning or returning to the dock.

A1-1—Status Indicator Light

- White: Vacuuming
- Blue: Vacuuming and mopping
- Orange: Alert
- Green: Docking/Recharging

A1-2—Bumper

A1-3—LiDAR Sensor

A1-4—Vertical Bumper

A1-5—Water Tank Latch

A1-6—Reactive3D Obstacle Avoidance Sensor

A1-7—Dock Locator

A1-8—Infrared Fill Light

A2 Robot (Bottom View)

A2-1—Wall Sensor

A2-2—Cliff Sensors

A2-3—Carpet Sensor

A2-4—Omni-Directional Wheel

A2-5—Charging Contacts

A2-6—Side Brush

A2-7—Main Wheel

A2-8—Main Brush

A2-9—Main Brush Cover Latch

A3 Robot (Upper Cover Open)

A3-1—WiFi Indicator light

- Off: WiFi disabled
- Flashing slowly: Waiting for connection
- Flashing quickly: Connecting
- Steady: WiFi connected

A3-2—Reset Button

A3-3—Air inlet

A3-4—Water Tank

A3-5—VibraRise Mop Bracket

A3-6—Air Outlet

A4 Dustbin

A4-1—Filter Cover

A4-2—Filter Cover Latch

A4-3—Air Inlet

A4-4—Washable Filter

A5 Electric Water Tank

A5-1—Water Tank Stopper

A5-2—Water Filter

A5-3—Water Tank Latch

A6 VibraRise Mop Cloth Mount

A6-1—Vibration Module

A6-2—Mop Attachment Slot

A6-3—Mop Bracket Latch

A7 VibraRise Mop Cloth

A7-1—Attachment Zone

A8 Power Cable

A9 Dustbin

A9-1—Dustbin Top Lid

A9-2—Dust Bag Slot

A9-3—Dust Bag Handle

A9-4—Disposable Dust Bag

A10 Auto-Empty Dock

A10-1—Filter Cover

A10-2—Rear HEPA Filter

A10-3—Front Filter

A10-4—Status Indicator Light

- Steady white: Standby.
- Flashing white : Emptying.
- Steady red: Malfunction.
- Light off: Charging, not powered on, or malfunction for more than 10 minu

A10-5—Dock Location Beacon

A10-6—Charging Contacts

A10-7—Suction Inlet

A10-8—Electrode Brushes

A11 Base

A11-1—Base Fastening Screws

A11-2—Screwdriver

A11-3—Air Duct Cover

A11-4—Air Duct Cover Screws

A12 Power Cable Storage Slot

A12-1—Cable Outlet

A12-2—Power Cable Storage Slot

A12-3—Power Port

Note: Power cable can be pulled out at both sides.

B Getting Started

Important Information

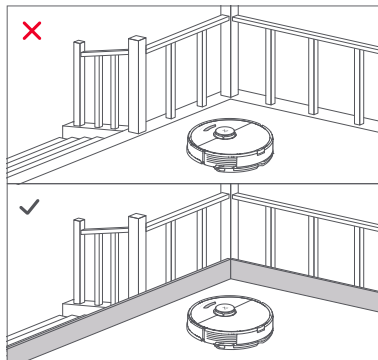
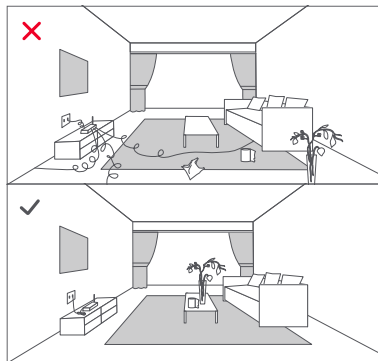

1. Tidy cables and loose items from the ground and move any unstable, fragile, precious, or dangerous items to prevent personal injury or property damage due to items becoming tangled in, struck by, or knocked over by the robot.
2. When using the robot in narrow spaces or locations where the robot may be suspended in the air, always use a secure physical barrier to prevent accidental falls that may result in personal injury or property damage.

Notes:

- When using the robot for the first time, follow it throughout its whole cleaning route and watch for potential problems. The robot will be able to clean by itself in future uses.
- For areas that do not require cleaning or may trap the robot, set a no-go zone in the app to avoid it.

B1 Placing the Dock

B1-1—Take the screwdriver from its storage bin at the bottom of the base.

B1-2—Place the dock upside down on a soft, flat surface (carpet/towel/cloth) and attach the base by screwing in five screws in the areas marked with a , as shown.

Note: When the dock is placed upside down, secure the dustbin to prevent it from falling off.

B1-3—Connect the power cable to the dock, and keep excess cable inside the storage slot.

B1-4—Place the dock on a hard and flat floor (wood/tile/concrete etc.). Keep at least 0.5 m (1.6 ft) of clearance on either side, 1.5 m (4.9 ft) in front, and 1 m (3.3 ft) above. Check the location has good WiFi for a better experience with the mobile app, and then turn it on.

Notes:

- If the power cable hangs vertically to the ground, it may be caught by the robot, causing the dock to be moved or disconnected.
- The dock indicator is on when the dock is powered on, and off when the robot is charging.
- The dock indicator turns red if an error occurs, and turns off automatically after 10 minutes.
- Place the dock on a flat floor away from fire, heat, and water. Avoid narrow spaces or locations where the robot may be suspended in the air.
- Placing the dock on a soft surface (carpet/mat) may cause the dock to tilt over and cause problems docking and departing.
- Keep the dock away from direct sunlight or anything that may block the dock location beacon; otherwise, the robot may fail to return to the dock.
- Do not use without filter, dustbin, cyclone separator, or dust bag.
- The Auto-Empty Dock recharges and empties. Store the standard robot dock before use. Failure to do so may cause issues returning to dock.
- Maintain the dock according to the maintenance instructions. Do not clean the dock with a wet cloth or tissue.

B2-1—Remove the water tank

Release the water tank latch and slide the tank backward.

B2-2—Fill the water tank

Remove the water tank stopper, fill the tank with water, and close it tightly.

Notes:

- Fill with water only. Cleaning fluids and/or disinfectants may corrode the water tank.
- Use cold/room temperature water only. Hot water may cause water tank deformation.

B2-3—Reinstall the water tank

Slide the water tank along the grooves until you hear it click in place.

B2-4—Install the VibraRise mop cloth

Wet the VibraRise mop cloth and squeeze to remove excess water. Slide it along the attachment slot and stick it firmly in place.

Note: Only use the official VibraRise mop cloth with this product.

B2-5—Install the VibraRise mop cloth mount

Slide the VibraRise mop cloth mount along the bottom of the water tank until you hear it click in place.

Note: Clean the VibraRise mop cloth after 60 minutes of mopping to maintain water flow and cleaning quality.

B2-6—Remove the VibraRise mop cloth mount

After returning to the dock, remove the VibraRise mop cloth mount by pressing both side latches and sliding back.

Notes:

- Wash the VibraRise mop cloth after each use, and regularly empty the water tank of unused water.
- Remove the VibraRise mop cloth mount when not mopping. The water tank can be kept in place.

B2-7—⚠️ WARNING

Risk of injury. Do not place your finger between VibraRise mop cloth mount and water tank.

Connect to the App

This robot supports both Roborock and Xiaomi Home apps. Choose the one that best meets your needs.

① Download the app



1. Search for “Roborock” in the App Store or Google Play or scan the QR code to download and install the app.



2. Search for “Xiaomi Home” in the App Store or Google Play or scan the QR code to download and install the app.



② Reset WiFi

1. Open the upper cover and find the WiFi indicator.
2. Press and hold the  and  buttons until you hear the “Resetting WiFi” voice alert. The reset is complete when the WiFi indicator flashes slowly. The robot will then wait for a connection.

Note: If you cannot connect to the robot due to your router configuration, a forgotten password, or any other reason, reset the WiFi and add your robot as a new device.

③ Add device



On the app homepage, tap “+” in the top right corner and follow the prompts to add a device.

Notes:

- The actual process may vary due to ongoing app updates. Follow the instructions provided in the app.
- Only 2.4GHz WiFi is supported.
- If the robot waits more than 1 hour for a connection, WiFi will be automatically disabled. If you need to reconnect, reset the WiFi before proceeding.

Instructions

On/Off

Press and hold the  button to turn on the robot. The power indicator will turn on, and the robot will enter standby mode. Press and hold the  button to turn off the robot and end the current cleaning cycle.

Note: The robot cannot be turned off when it is charging.

Start Cleaning

Press the  button to start cleaning. The robot will plan its route based on its scan of the room. It then splits each room into squares, cleaning the edges of the square first before covering the inside in a zigzag pattern. Afterward, it moves to the next square until every zone in every room has been efficiently covered.

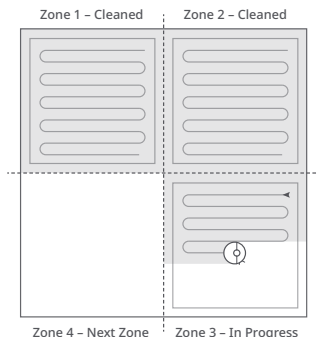

Notes:

- Cleaning cannot start if the battery level is too low. Allow the robot to charge before starting cleanup.
- If cleaning is completed within 10 minutes, the area will be cleaned twice.
- If the battery runs low during the clean, the robot will automatically return to the charging dock to top up and continue where it left off.
- If the VibraRise mop cloth mount is attached, the robot will lift the mount to clean carpeted areas. You can choose to avoid carpeted areas in the app.



Spot Clean

Press  to start Spot cleaning.

Area: 1.5m (4.9ft) square centered on the robot.

Note: After spot cleaning, the robot will return to the starting point and enter Standby mode.

Pause

During a clean, press any button to pause, press  to continue, or press  to send the robot back to the dock.

Note: Placing a paused robot on the charging dock will end the current cleanup.

Refilling the Water Tank or Cleaning the VibraRise Mop Cloth

To add water or clean the VibraRise mop cloth, press any button to stop the robot and remove the mopping module. After adding water or cleaning the VibraRise mop cloth, reinstall the mopping module and press the  button to continue.

Sleep

If the robot is inactive for over 10 minutes, it will enter the Sleep mode, with its power indicator flashing once every few seconds. Press any button to wake it up.

Notes:

- The robot will not enter Sleep mode when charging.
- The robot will automatically shut down if left in Sleep mode for more than 12 hours.

Do Not Disturb (DND) mode

DND mode is enabled by default from 22:00 to 08:00. It can be disabled or customized in the app. In DND mode, cleaning is stopped, voice prompts are silenced, and the power indicator dims.

Child Lock

With the child lock on, all buttons are locked when the robot is stationary.

Charging

The robot will return to the charging dock automatically after finishing. If it is paused, press the  button to send it to the charging dock. The power indicator will breathe as the robot charges.

Note: If the robot cannot find the charging dock, it will return to the most recent starting location. Place the robot on the charging dock manually to recharge.

Error

If an error occurs, the power indicator flashes red quickly, and a voice alert sounds. See “Errors” for solutions.

Notes:

- The robot will automatically enter Sleep mode if left in an error state for over 10 minutes.
- Placing the robot on the charging dock in an error state will stop the current cleanup.

System Reset

If the robot does not respond to button presses or cannot be turned off, reset the system. The robot will then restart.

Note: After a system reset, cleaning schedules, WiFi, and other settings will be restored to factory settings.

Restore Factory Settings

If the robot is not functioning after a system reset, turn it on. Press and hold the  button and at the same time press Reset button until you hear the “Restoring the initial version” voice prompt. The robot will then be restored to factory settings.

App Features

Cleaning Map

- Multi-Level Mapping
- Real-Time Vacuuming/Mopping Route
- Carpet Display
- Map Zoning
- Map Editing

Custom Cleaning Modes

- Scheduled Cleaning
- Selective Room Cleaning
- Zone Cleaning
- No-Go Zones, No-Mop Zones, and Invisible Wall
- Customized Cleaning
- Carpet Boost

Cleaning Mode Switch

- 4 Vacuum Power Levels
- 3 Mopping Modes
- Custom Modes

Robot Information

- Cleaning records
- Battery level
- Care & maintenance

More Features

- Firmware upgrade
- Volume adjustment
- Custom voice settings
- Do Not Disturb mode
- Smart voice control

Note: Features, visuals and interactions of the app may vary due to the continuous development and updates to provide a better user experience.

C Routine Maintenance

C1 Main Brush

*Clean every 2 weeks and replace every 6-12 months.

C1-1—Main brush cover

C1-2—Latch

C1-3—Main brush

C1-4—Main brush cap

C1-5—Main brush bearing

C1-6—Turn the robot over, then unlatch and remove the main brush cover.

C1-7—Take out the main brush, then remove and clean the bearings.

C1-8—Remove the main brush cap, rotating in the unlock direction. After cleaning, reattach it turning in the lock direction.

C1-9—After removing the tangled hair or dirt at both ends of the main brush, reinstall it, press on the main brush cover to lock it in place.

Notes:

- Use a wet cloth to wipe the main brush. Dry thoroughly before use while avoiding direct exposure to the sun.
- Do not use corrosive detergent or disinfectant to clean the main brush.

C2 Side Brush

*Clean monthly and replace every 3-6 months.

1. Unscrew the side brush and remove any entangled dirt.

2. Reinstall and tighten in place.

C3 Omni-Directional Wheel

*Clean as required.

C3-1—Use a small screwdriver or similar tool to pry out the axles and remove the wheel.

Note: The omni-directional wheel bracket cannot be removed.

C3-2—Rinse the wheel and axle to remove any hair or dirt. Dry and reattach the wheel, pressing it firmly in place.

C4 Main Wheels *Clean monthly.

Use a soft dry cloth to wipe and clean the main wheels.

C5 Dustbin *Clean as required.

C5-1—Open the top cover of the robot and remove the dustbin.

C5-2—Open the filter cover and remove the filter.

C5-3—Throw out dust and dirt.

C5-4—Rinse the dustbin with cold water until clean.

C5-5—Allow the dustbin and filter to dry thoroughly, then reinstall.

C6 Washable Filter

*Clean every 2 weeks and replace every 6-12 months.

C6-1—Open the filter cover and remove the filter.

C6-2—Rinse the filter and gently knock out dirt until clean.

Note: Do not touch the surface of the filter with your hands, brush, or hard objects to avoid possible damage.

C6-3—Allow 24 hours for the filter to dry thoroughly.

Note: Use an alternate filter if necessary.

C6-4— Re-install the filter and close the cover.

Notes:

- Make sure that the filter is completely dry before use.
- Purchase an additional filter to alternate.

C7 Water Tank *Clean as required.

C7-1—Open the water tank and fill it with clean water.

C7-2— Close up the water tank and shake it gently.

C7-3—Pour out dirty water.

C8 VibraRise Mop Cloth

*Clean after each use and replace every 3-6 months.

C8-1—Remove the VibraRise mop cloth from the VibraRise mop cloth mount. Clean the VibraRise mop cloth and air-dry it.

Note: A dirty VibraRise mop cloth will affect mopping performance. Always start with a clean cloth.

Battery

The robot is equipped with a high-performance lithium-ion rechargeable battery pack. To maintain battery performance, keep the robot charged.

Note: If the robot will not be used for an extended period, turn it off and charge it at least every three months to avoid battery damage caused by over-discharging.

C9 Robot Sensors *Clean monthly.

Use a soft dry cloth to wipe and clean all sensors, including:

C9-1—Dock Locator

C9-2—Wall Sensor

C9-3—Carpet Sensor

C9-4—Six Cliff Sensors

C10 Using the Disposable Dust Bag (Optional)

Notes:

- To ensure optimal performance, replace the dust bag regularly or when it is full.
- The dust bag is designed to be sealed on removal to prevent leakage.
- Do not pull out the dust bag if you do not want to discard it; otherwise, it cannot be sealed again.

C10-1—

1. Open the top lid of the dustbin.
2. Remove the dust bag by its handle vertically as shown.

Note: The dust bag handle seals the bag on removal to prevent dust leakage.

3. Discard the dust bag.

B10-2—

1. Replace the dust bag with a new one. Make sure it is properly installed.
2. Close the top lid of the dustbin and make sure it is securely sealed.

C11 Filter

Notes:

- Do not wash the filter in a dishwasher or washing machine, or dry using a cylinder dryer, oven, microwave, hot air or fire.
- Do not touch the surface of the filter with your hands, brush, or hard objects to avoid potential damage.
- Do not remove the filter element from the front filter. Rinse it with clean water.

C11-1—

1. Rotate the filter cover counter-clockwise to remove it.
2. Remove the front filter and/or the rear HEPA filter as needed.

C11-2—

Rinse with cold water until clean.

C11-3—

Shake off any remaining water and leave the filter to dry for 24 hours or until completely dry.

C11-4—

Reinstall the dry filter and close the cover.

C12 Air Duct and Cover

C12-1—Clean the dust inlet with a cotton swab if it gets blocked.

C12-2—Unscrew the screws and remove the cover.

C12-3—Wipe the air duct and its cover with a dry cloth.

C12-4—Re-install the cover and screw it back in place.

C13 Routine Maintenance

Clean the dock location beacon, charging contacts, electrode brushes, and robot body with a dry cloth.

Basic Parameters

Robot

Model	roborock S7 Pro
Dimensions	353×350×96.5mm
Battery	14.4V/5200mAh lithium-ion battery
Weight	Approx. 4.7kg
Rated Input	20VDC 1.2A
Charging Time	< 6 hours

Note: The serial number is on a sticker on the underside of the robot.

Auto-Empty Dock

Dimensions	457×314×383 mm
Name	Auto-Empty Dock
Model	AED01LRR, AED02LRR
Rated Input Voltage	120VAC
Rated Frequency	50-60Hz
Rated Input Current	9.5A
Rated Output	20VDC 1.2A
Charging Battery	14.4V/5200mAh lithium battery

Errors

Error 1:	LIDAR turret or laser blocked. Check for obstruction and retry.
Error 2:	Bumper stuck. Clean it and lightly tap to release it.
Error 3:	Wheels suspended. Move robot and restart.
Error 4:	Cliff sensor error. Clean cliff sensors, move robot away from drops and restart.
Error 5:	Main brush jammed. Clean main brush and bearings.
Error 6:	Side brush jammed. Remove and clean side brush.
Error 7:	Wheels jammed. Move the robot and restart.
Error 8:	Robot trapped. Clear obstacles surrounding robot.
Error 9:	No dustbin. Install dustbin and filter.
Error 12:	Low battery. Recharge and retry.
Error 13:	Charging error. Clean charging contacts and retry.
Error 14:	Battery error.
Error 15:	Wall sensor dirty. Clean wall sensor.
Error 16:	Robot tilted. Move to level ground and restart.
Error 17:	Side brush error. Reset robot.
Error 18:	Fan error. Reset robot.
Error 21:	Vertical bumper pressed. Move robot and retry.
Error 22:	Dock locator error. Clean and retry .
Error 23:	Could not return to dock. Clean dock location beacon and retry.
Error 27:	VibraRise system jammed. Check for obstructions.
Error 28:	Robot on carpet. Move robot to floor and retry.
Error 32:	Install the dustbin or filter.
Error 34:	Check whether the air duct is jammed and clean the dustbin and filter.
	Make sure that the filter is dry or clean the filter.
	No-go zone or Invisible Wall detected. Move robot from this area.
	Cannot cross carpet. Move robot across carpet and restart.
	Internal error. Reset the robot.

Note: A system reset may resolve some problems.

Common Issues

Problem	Solution
Unable to power on	<ul style="list-style-type: none">• The battery level is low. Put the robot on the charging dock and charge it before use.• The battery temperature is too low or too high. Only use the robot within the range of 4-40°C (39-104°F).
Unable to charge	<ul style="list-style-type: none">• Check the power indicator light turns on and both ends of the power cable are properly connected.• If contact is poor, clean the contact areas on the charging dock and the robot.
Slow charging	<ul style="list-style-type: none">• When used at high or low temperatures, the robot will automatically reduce its charging speed to extend battery life.• The charging contacts may be dirty. Wipe them with a dry cloth.
Unable to dock	<ul style="list-style-type: none">• There are too many obstacles near the charging dock. Move it to an open area.• The robot is too far from the charging dock. Place it closer and retry.
Abnormal behavior	<ul style="list-style-type: none">• Restart the robot.
Noise during cleaning	<ul style="list-style-type: none">• The main brush, side brush, main wheels, or omni-directional wheel may be jammed. Turn off the robot and clean them.• VibraRise system abnormal. Check for jammed objects.
Unable to connect to WiFi	<ul style="list-style-type: none">• WiFi is disabled. Reset the WiFi and try again.• The WiFi signal is poor. Move the robot to an area with good WiFi reception.• Abnormal WiFi connection. Reset the WiFi, download the latest mobile app, and retry.• The current Roborock robot is not supported. You can find supported models in the app.• Unable to connect to WiFi abruptly. There may be an error with your router settings. Contact Roborock customer service for additional support.
Poor cleaning ability or dust falling out	<ul style="list-style-type: none">• The dustbin is full and needs emptying.• The filter is blocked and needs cleaning.• The main brush is jammed and needs cleaning.
Scheduled cleaning is not working	<ul style="list-style-type: none">• Keep the robot charged. Scheduled cleaning can only begin when the battery level is above 20%.

Common Issues

Problem	Solution
Is power always being drawn when the robot is on the charging dock?	<ul style="list-style-type: none">• The robot will draw power while it is docked to maintain battery performance, but power consumption is minimal.
Does the robot need to be charged for at least 16 hours the first three times it is used?	<ul style="list-style-type: none">• No. The robot can be used any time after it has been fully charged.
No or little water during mopping	<ul style="list-style-type: none">• Check whether there is water in the water tank and use the mobile app to set the scrub intensity or check the manual for full instructions on how to correctly install the mop cloth and mop cloth mount.
Cleaning does not resume after recharging	<ul style="list-style-type: none">• Make sure that the robot is not in DND mode. DND mode will prevent cleanup. When cleaning a space requiring a top-up charge, if the robot was placed manually on the charging dock before it returned to the dock automatically, it will not be able to continue cleanup.
The robot cannot return to the charging dock after Spot cleaning or when it has been moved manually	<ul style="list-style-type: none">• After spot cleaning or a significant position change, the robot will re-generate the map. If the charging dock is too far away, it may not be able to return to recharge and must be placed on the charging dock manually.
The robot has begun to miss certain spots	<ul style="list-style-type: none">• The wall sensor or cliff sensors may be dirty. Wipe them with a soft dry cloth.
It takes a long time to fill the water tank	<ul style="list-style-type: none">• The filter may be blocked and need cleaning.

<p>The LED status indicator light is red, unusual noise when emptying, or emptying is unsatisfactory.</p>	<ul style="list-style-type: none"> • The main brush or main brush cover is not properly installed. Check and correct installation. • The dustbin, filter, air duct, suction inlet, air inlet or auto-empty dustbin is blocked. Clean to remove blockages. • The dustbin or filter is not in place. Check and correct installation. • The fan is not operating properly. Potentially due to overheating protection resulting from frequent starting and stopping. Unplug the power cable and try again after 30 minutes. • Voltage error. Check that local voltage meets the requirements listed on the dock.
<p>Auto-emptying does not start when the robot returns to the dock.</p>	<ul style="list-style-type: none"> • Auto-emptying is disabled. Check in-app settings. • Dock dustbin is not installed. Check and install. • Auto-emptying will not be triggered if the robot is moved to the dock manually. Allow the robot to return to the dock automatically or start emptying manually. • The robot will not auto-empty after returning to dock in Do Not Disturb (DND) mode. Adjust cleaning or DND duration, or start emptying manually. • The battery level is lower than 10%. Charge the robot until the battery reaches 10%.
<p>The robot cannot return to the dock or cannot be charged.</p>	<ul style="list-style-type: none"> • The dock is surrounded by obstacles. Clear any obstacles around it or move it to an open area as recommended in the User Manual. • The dock is not connected to a power supply. Make sure the power cable is securely plugged in and power is on. • Poor contact. Clean base and dock charging contacts.

Roborock S7 Pro+ Manuel d'utilisation de l'aspirateur robot

Lisez attentivement ce manuel d'utilisation avant d'utiliser le produit et rangez-le soigneusement pour référence future.

Français

Table des matières

21	Consignes de sécurité
21	Batterie et rechargement
22	Déclaration FCC/IC
23	Présentation du produit
25	Mise en route
26	Se connecter à l'application
27	Instructions
29	Entretien de routine
31	Paramètres de base
32	Erreurs
33	Problèmes courants

Consignes de sécurité

- Utilisez uniquement l'appareil avec le chargeur Roborock AED01LRR ou AED02LRR.
- Placez les cordons des autres appareils hors de la zone à nettoyer.
- N'utilisez pas l'aspirateur dans une pièce où dort un bébé ou un enfant.
- N'utilisez pas l'aspirateur dans une zone avec des bougies allumées ou des objets fragiles sur le sol à aspirer.
- N'utilisez pas l'aspirateur dans une pièce où des bougies allumées se trouvent sur des meubles que l'aspirateur pourrait bousculer ou heurter accidentellement.
- Ne laissez pas les enfants s'asseoir sur l'aspirateur.

Batterie et rechargement

- Conservez la station de rechargement à l'écart des sources de chaleur (par ex. des radiateurs).
- N'essuyez pas les broches de chargement avec un tissu humide ou si vos mains sont mouillées.
- Éteignez le robot et utilisez l'emballage d'origine pour l'expédition.
- Si vous rangez le robot, chargez-le complètement et éteignez-le avant de le placer dans un endroit frais et sec. Rechargez-le au moins tous les trois mois pour éviter un déchargement excessif de la batterie.
- N'utilisez pas le produit lorsqu'il fait plus de 40 °C (104 °F) ou moins de 4 °C (39 °F), ou lorsqu'il y a du liquide ou une substance collante sur le sol.

Déclaration FCC/IC

Informations de conformité	
Nom du produit	Robot aspirateur-laveur avec station de charge
Modèle du produit :	Modèle du robot aspirateur : roborock S7 Pro Station à vidage automatique, modèle : AED01LRR, AED02LRR
Déclaration de conformité	L'émetteur/récepteur exempt de licence contenu dans le présent appareil est conforme aux CNR d'Innovation, Sciences et Développement économique Canada applicables aux appareils radio exempts de licence. L'exploitation est autorisée aux deux conditions suivantes : (1) L'appareil ne doit pas produire de brouillage; (2) L'appareil doit accepter tout brouillage radioélectrique subi, même si le brouillage est susceptible d'en compromettre le fonctionnement.
Coordonnées de la partie responsable aux USA	
Société	Roborock Technology Co.
Adresse	108 West 13th Street, Wilmington, Delaware 19801.
E-mail	support@roborock.com

A Présentation du produit

A1 Robot (vue de dessus)

Nettoyage/Marche/Arrêt

- Appuyez sur ce bouton pour démarrer un nettoyage
- Appuyez sur ce bouton et maintenez-le enfoncé pour allumer ou éteindre le robot

Voyant d'alimentation

- Blanc : niveau de batterie $\geq 20\%$
- Rouge : niveau de batterie $< 20\%$
- Pulsation : rechargement ou démarrage
- Clignotement rouge : erreur

Nettoyage localisé/Verrouillage enfant

- Appuyez sur ce bouton pour démarrer un nettoyage localisé
- Appuyez sur ce bouton et maintenez-le enfoncé pendant 3 secondes pour activer/désactiver le verrouillage enfant

Retour à la station

- Appuyez sur ce bouton pour faire revenir le robot à la station/ démarrer le vidage

Remarque : Appuyez sur n'importe quel bouton pour mettre en pause le robot lorsqu'il nettoie ou revient au dock.

A1-1 : Voyant d'état

- Blanc : aspiration
- Bleu : aspiration et nettoyage à la serpillière
- Orange : alerte
- Vert : retour au dock/rechargement

A1-2 : Pare-chocs

A1-3 : Capteur LiDAR

A1-4 : Pare-chocs vertical

A1-5 : Loquet du réservoir d'eau

A1-6 : Capteur d'évitement d'obstacles Reactive3D

A1-7 : Localisateur de station

A1-8 : Lumière d'appoint infrarouge

A2 Robot (vue de dessous)

A2-1 : Capteur de murs

A2-2 : Capteurs de vide

A2-3 : Capteur de tapis

A2-4 : Roulette omnidirectionnelle

A2-5 : Contacts de rechargement

A2-6 : Brosse latérale

A2-7 : Roulette principale

A2-8 : Brosse principale

A2-9 : Loquet du cache de la brosse principale

A3 Robot (capot supérieur ouvert)

A3-1 : Voyant WiFi

- Éteint : WiFi désactivé
- Lent clignotement : en attente de connexion
- Clignotement rapide : connexion
- Fixe : connecté au WiFi

A3-2 : Bouton Réinitialiser

A3-3 : Entrée d'air

A3-4 : Réservoir d'eau

A3-5 : Support de serpillière VibraRise

A3-6 : Sortie d'air

A4 Bac à poussière

A4-1 : Cache du filtre

A4-2 : Loquet du cache du filtre

A4-3 : Entrée d'air

A4-4 : Filtre lavable

A5 Réservoir d'eau électrique

A5-1 : Bouchon du réservoir d'eau

A5-2 : Filtre à eau

A5-3 : Loquet du réservoir d'eau

A6 Support de serpillière VibraRise

A6-1 : Module de vibration

A6-2 : Fente de fixation de la serpillière

A6-3 : Loquet du support de serpillière

A7 Serpillière VibraRise

A7-1 : Zone de fixation

A8 Câble d'alimentation

A9 Bac à poussière

A9-1 : Couvercle supérieur du bac à poussière

A9-2 : Fente pour le sac à poussière

A9-3 : Poignée du sac à poussière

A9-4 : Sac à poussière jetable

A10 Station de vidage automatique

A10-1 : Cache des filtres

A10-2 : Filtre HEPA arrière

A10-3 : Filtre avant

A10-4 : Voyant d'état

- Blanc fixe : veille.
- Blanc clignotant : vidage.
- Rouge fixe : dysfonctionnement.
- Voyant éteint : en charge, hors tension, ou dysfonctionnement pendant plus de 10 minutes

A10-5 : Balise de localisation de la station

A10-6 : Contacts de rechargement

A10-7 : Entrée d'aspiration

A10-8 : Brosses de nettoyage des électrodes

A11 Base

A11-1 : Vis de fixation de la base

A11-2 : Tournevis

A11-3 : Cache du tuyau d'air

A11-4 : Vis du cache du tuyau d'air

A12 Fente de rangement du câble d'alimentation

A12-1 : Sortie du câble

A12-2 : Fente de rangement du câble d'alimentation

A12-3 : Port d'alimentation

Remarque : Il est possible de tirer sur le câble d'alimentation pour le faire sortir des deux côtés.

B Mise en route

Informations importantes

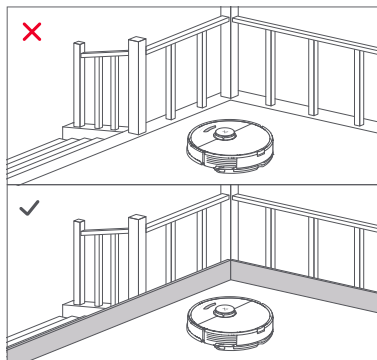
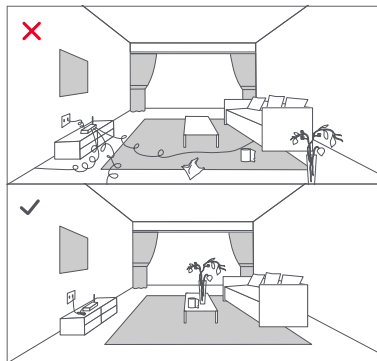

1. Rangez les câbles et objets détachés présents au sol et déplacez tout objet instable, fragile, précieux ou dangereux afin d'éviter toute blessure et tout dommage matériel dus à des objets qui seraient happés, frappés ou heurtés par le robot.

2. Lorsque vous utilisez le robot dans des espaces étroits ou à des endroits où il risquerait d'être suspendu dans l'air, utilisez toujours une barrière physique sécurisée pour éviter toute chute accidentelle qui pourrait entraîner des blessures ou des dommages matériels.

Remarques :

- Lorsque vous utilisez votre robot pour la première fois, suivez-le attentivement tout au long de son parcours de nettoyage en prenant garde aux problèmes potentiels. Le robot pourra nettoyer seul lors des prochaines utilisations.
- Pour les espaces qui n'exigent aucun nettoyage ou risqueraient de coincer le robot, définissez une zone interdite dans l'application pour les éviter.

B1 Placement de la station

B1-1 : Sortez le tournevis de son compartiment de rangement qui se trouve en dessous de la base.

B1-2 : Retournez la station sur une surface plane et douce (un tapis/une serviette/un chiffon) et fixez la base en serrant les cinq vis des zones comportant le symbole  comme illustré.

Remarque : Lorsque la station est retournée, fixez le bac à poussière pour éviter qu'il ne tombe.

B1-3 : Connectez le câble d'alimentation à la station et laissez l'excès de câble dans la fente de rangement.

B1-4 : Placez la station sur un sol dur et plat (bois/carrelage/béton, etc.). Gardez un espace d'au moins 0,5 m (1,6 pi) de chaque côté, 1,5 m (4,9 pi) à l'avant et 1 m (3,3 pi) au-dessus. Vérifiez que le lieu offre un bon signal WiFi pour bénéficier d'une meilleure expérience avec l'application mobile, puis allumez l'appareil.

Remarques :

- Si le câble d'alimentation pend à la verticale vers le sol, il risque d'être happé par le robot, ce qui peut entraîner un déplacement ou un débranchement de la station.
- Le voyant de la station est allumé lorsqu'elle est sous tension et éteint lorsque le robot est en charge.
- Si une erreur survient, le voyant de la station devient rouge puis s'éteint automatiquement au bout de 10 minutes.
- Placez la station sur un sol plat à l'écart du feu, de la chaleur et de l'eau. Évitez les espaces ou lieux étroits où le robot risque d'être suspendu dans l'air.
- Placez la station sur une surface molle (moquette/tapis) peut entraîner son inclinaison et des problèmes de départ et de retour du robot.
- Gardez la station à l'écart de la lumière directe du soleil et de tout ce qui pourrait bloquer la balise de localisation de la station, sinon, le robot risque de ne pas parvenir à y revenir.
- Ne pas utiliser sans filtre, bac à poussière, séparateur cyclone et sac à poussière.
- La station à vidage automatique recharge et procède au vidage. Rangez la station de robot standard avant utilisation. Ne pas le faire peut entraîner des problèmes de retour à la station.
- Entretenez la station conformément aux consignes d'entretien. Ne nettoyez pas la station avec un chiffon ou un tissu humide.

B2-1 : Retirer le réservoir d'eau

Libérez le loquet du réservoir d'eau et faites glisser le réservoir vers l'arrière.

B2-2 : Remplir le réservoir d'eau

Retirez le bouchon du réservoir d'eau, remplissez-le d'eau, puis refermez-le fermement.

Remarques :

- Remplissez-le uniquement d'eau. Les liquides de nettoyage et/ou désinfectants peuvent entraîner une corrosion du réservoir d'eau.
- Utilisez uniquement de l'eau froide/à température ambiante. L'eau chaude peut entraîner une déformation du réservoir d'eau.

B2-3 : Réinstaller le réservoir d'eau

Faites glisser le réservoir d'eau le long des rainures jusqu'à ce qu'il soit en place et que vous entendiez un clic.

B2-4 : Installer la serpillière VibraRise

Humidifiez la serpillière VibraRise et tordez-la pour éliminer l'excès d'eau. Faites-la glisser le long de la fente de fixation et faites-la fermement adhérer en place.

Remarque : N'utilisez que la serpillière VibraRise officielle avec ce produit.

B2-5 : Installer le support de serpillière VibraRise

Faites glisser le support de serpillière VibraRise le long de la partie inférieure du réservoir d'eau jusqu'à ce que vous entendiez un dé clic indiquant qu'il est en place.

Remarque : Nettoyez la serpillière VibraRise au bout de 60 minutes de nettoyage à la serpillière pour préserver le débit d'eau et la qualité de nettoyage.

B2-6 : Retirer le support de serpillière VibraRise

Une fois que le robot est revenu à sa station, retirez le support de serpillière VibraRise en appuyant sur les loquets qui se trouvent des deux côtés et en le faisant glisser vers l'arrière.

Remarques :

- Lavez la serpillière VibraRise après chaque utilisation, et évacuez régulièrement l'eau inutilisée du réservoir d'eau.
- Retirez le support de serpillière VibraRise lorsque vous n'utilisez pas cette fonction. Le réservoir d'eau peut rester en place.

⚠ B2-7 : AVERTISSEMENT

Risque de blessure. Ne placez pas votre doigt entre le support de serpillière VibraRise et le réservoir d'eau.

Se connecter à l'application

Ce robot prend à la fois en charge les applications Roborock et Xiaomi Home. Choisissez celle qui correspond le mieux à vos besoins.

1 Télécharger l'application



1. Recherchez « Roborock » sur l'App Store ou sur Google Play ou scannez le code QR pour télécharger et installer l'application.



2. Recherchez « Xiaomi Home » sur l'App Store ou sur Google Play ou scannez le code QR pour télécharger et installer l'application.



2 Réinitialiser le WiFi

1. Ouvrez le capot supérieur et recherchez le voyant WiFi.
2. Appuyez sur les boutons  et  et maintenez-les enfoncés jusqu'à ce que vous entendiez l'alerte vocale « Réinitialisation du WiFi ». La réinitialisation est terminée lorsque le voyant WiFi clignote lentement. Le robot sera alors en attente de connexion.

Remarque : si vous ne parvenez pas à vous connecter au robot en raison de la configuration de votre routeur, d'un mot de passe oublié ou de toute autre raison, réinitialisez le WiFi et ajoutez le robot comme nouvel appareil.

3 Ajouter l'appareil



Sur la page d'accueil de l'application, appuyez sur le « + » situé dans le coin supérieur droit et suivez les invites pour ajouter un appareil.

Remarques :

- Le véritable processus peut varier en raison des mises à jour continues de l'application. Suivez les instructions fournies dans l'application.
- Seuls les réseaux WiFi 2,4 GHz sont pris en charge.
- Si le robot est en attente d'une connexion depuis plus d'une heure, le WiFi sera automatiquement désactivé. Si vous avez besoin de vous reconnecter, réinitialisez le WiFi avant de poursuivre.

Instructions

Marche/Arrêt

Appuyez sur le bouton  et maintenez-le enfoncé pour allumer le robot. Le voyant d'alimentation s'allumera et le robot entrera en mode Veille. Appuyez sur le bouton  et maintenez-le enfoncé pour éteindre le robot et mettre fin au cycle de nettoyage en cours.

Remarque : Le robot ne peut pas être éteint lorsqu'il se recharge.

Démarrer le nettoyage

Appuyez sur le bouton  pour démarrer le nettoyage. Le robot planifiera son parcours en fonction de son analyse de la pièce. Puis, il segmentera chaque pièce en carrés, en commençant par en nettoyer les bords puis en y entrant en zigzag. Après cela, il passera au carré suivant jusqu'à ce que chaque zone de chaque pièce ait été efficacement couverte.

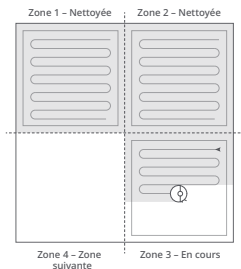

Remarques :

- Le nettoyage ne peut pas démarrer si le niveau de la batterie est trop faible. Laissez le robot charger avant de démarrer le nettoyage.
- Si le nettoyage est terminé sous 10 minutes, la zone sera nettoyée deux fois.
- Si la batterie devient faible durant le nettoyage, le robot reviendra automatiquement au dock pour se recharger et continuera là où il s'est arrêté.
- Si le support de serpillière VibraRise est installé, le robot le lèvera lorsqu'il nettoiera des zones comportant des tapis. Vous pourrez choisir d'éviter les zones comportant de la moquette dans l'application.



Nettoyage localisé

Appuyez sur  pour démarrer un nettoyage localisé.

Zone : 1,5 m² (4,9 pi²) autour du robot.

Remarque : Après le nettoyage localisé, le robot reviendra à son point de départ et entrera en mode Veille.

Pause

Durant un nettoyage, appuyez sur n'importe quel bouton pour mettre le robot en pause, appuyez sur  pour continuer, ou appuyez sur  pour renvoyer le robot à sa station.

Remarque : Si vous placez le robot en pause sur le dock de chargement, cela mettra fin au nettoyage en cours.

Rechargement du réservoir d'eau ou nettoyage de la serpillière VibraRise

Pour ajouter de l'eau ou nettoyer la serpillière VibraRise, appuyez sur n'importe quel bouton pour arrêter le robot et retirez le module de nettoyage à la serpillière.

Après avoir ajouté de l'eau ou nettoyé la serpillière VibraRise, réinstallez le module de nettoyage à la serpillière et appuyez sur le bouton  pour continuer.

Veille

Si le robot est inactif pendant plus de 10 minutes, il entrera en mode Veille, et son voyant d'alimentation clignotera une fois toutes les quelques secondes. Appuyez sur n'importe quel bouton pour le sortir de veille.

Remarques :

- Le robot n'entendra pas en mode Veille lorsqu'il est en charge.
- Le robot s'éteindra automatiquement s'il reste en mode Veille pendant plus de 12 heures.

Mode Ne pas déranger (NPD)

Par défaut, le mode NPD est activé de 22:00 à 08:00. Il peut être désactivé ou personnalisé dans l'application. En mode NPD, le nettoyage est arrêté, les annonces vocales sont en sourdine, et la luminosité du voyant d'alimentation est réduite.

Verrouillage enfant

Lorsque le verrouillage enfant est activée, tous les boutons sont verrouillés lorsque le robot est immobile.

Recharger

Le robot reviendra automatiquement au dock de chargement une fois qu'il aura terminé. S'il est en pause, appuyez sur le bouton  pour le renvoyer à sa station de chargement. Lorsque le robot sera en charge, le voyant d'alimentation présentera un effet de respiration.

Remarque : Si le robot ne parvient pas à retrouver son dock de chargement, il reviendra à son point de départ le plus récent. Placez manuellement le robot sur le dock de chargement pour le recharger.

Erreur

Si une erreur se produit, le voyant d'alimentation clignote rapidement en rouge, et une alerte vocale se fait entendre. Voir « Erreurs » pour obtenir des solutions.

Remarques :

- Le robot entera automatiquement en mode Veille s'il reste sur une erreur pendant plus de 10 minutes.
- Si vous placez le robot sur le dock de chargement alors que son état est Erreur, cela mettra fin au nettoyage en cours.

Réinitialisation système

Si le robot ne répond pas aux boutons ou ne peut pas être éteint, réinitialisez le système. Le robot redémarrera.

Remarque : Après une réinitialisation système, les planifications de nettoyage, les paramètres WiFi et les autres paramètres reviendront à leurs valeurs d'usine.

Restaurer les paramètres d'usine

Si le robot ne fonctionne pas après une réinitialisation système, allumez-le. Appuyez sur le bouton , maintenez-le enfoncé, et dans le même temps, appuyez sur le bouton Réinitialiser jusqu'à ce que vous entendiez l'annonce vocale « Restauration de la version initiale ». Les paramètres d'usine du robot seront alors restaurés.

Fonctionnalités de l'application

Carte du nettoyage

- Cartographie multi-étage
- Parcours en temps réel de l'aspiration/du nettoyage à la serpillière
- Affichage des tapis
- Définition de zones sur les cartes
- Édition des cartes

Modes de nettoyage personnalisé

- Nettoyage planifié
- Nettoyage sélectif de pièces
- Nettoyage de zones
- Zones interdites, Zones sans serpillière et Mur invisible
- Nettoyage personnalisé
- Boost pour moquettes

Changement de mode de nettoyage

- 4 niveaux de puissance d'aspiration
- 3 modes de nettoyage à la serpillière
- Modes personnalisés

Informations sur le robot

- Enregistrements de nettoyage
- Niveau de batterie
- Entretien et maintenance

Fonctionnalités supplémentaires

- Mise à niveau du logiciel
- Ajustement du volume
- Paramètres de voix personnalisés
- Mode Ne pas déranger
- Commande vocale intelligente

Remarque : Les fonctionnalités, visuels et interactions de l'application peuvent varier en raison de la poursuite de son développement et des mises à jour visant à offrir une meilleure expérience utilisateur.

C Entretien de routine

C1 Brosse principale

* Nettoyer toutes les 2 semaines et remplacer tous les 6 à 12 mois.

C1-1 : Cache de la brosse principale

C1-2 : Loquet

C1-3 : Brosse principale

C1-4 : Capuchon de la brosse principale

C1-5 : Roulement de la brosse principale

C1-6 : Retournez le robot puis déverrouillez et retirez le cache de la brosse principale.

C1-7 : Sortez la brosse principale, puis retirez et nettoyez les roulements.

C1-8 : Retirez le capuchon de la brosse principale en le faisant tourner dans le sens de déverrouillage. Après nettoyage, réinstallez-le en le faisant tourner dans le sens horaire.

C1-9 : Après avoir retiré les poils et saletés entremêlés aux deux extrémités de la brosse principale, réinstallez-la, puis appuyez sur son cache pour la verrouiller en place.

Remarques :

- utilisez un chiffon humide pour essuyer la brosse principale. Laissez complètement sécher avant utilisation en évitant l'exposition directe au soleil.
- N'utilisez pas de détergents corrosifs ou de désinfectant pour nettoyer la brosse principale.

C2 Brosse latérale

* Nettoyer tous les mois et remplacer tous les 3 à 6 mois.

1. Dévissez la brosse latérale et retirez toute saleté coincée.

2. Réinstallez et vissez en place.

C3 Roulette omnidirectionnelle

* Nettoyer si nécessaire.

C3-1 : Utilisez un petit tournevis ou un outil similaire pour déloger l'axe et retirer la roulette.

Remarque : Le support de la roulette omnidirectionnelle ne peut pas être retiré.

C3-2 : Rincez la roulette et son axe pour retirer tout poil et toute saleté. Laissez sécher et réinstallez la roulette en appuyant fermement dessus pour qu'elle se mette en place.

C4 Roulettes principales

* Nettoyer tous les mois.

Utilisez un chiffon doux sec pour essuyer et nettoyer les roulettes principales.

C5 Bac à poussière

* Nettoyer si nécessaire.

C5-1 : Ouvrez le capot supérieur du robot et retirez le bac à poussière.

C5-2 : Ouvrez le cache du filtre et retirez le filtre.

C5-3 : Mettez la poussière et la saleté au rebut.

C5-4 : Rincez le bac à poussière à l'eau froide jusqu'à ce qu'il soit propre.

C5-5 : Laissez le bac à poussière et le filtre sécher complètement, puis réinstallez-les.

C6 Filtre lavable

* Nettoyer toutes les 2 semaines et remplacer tous les 6 à 12 mois.

C6-1 : Ouvrez le cache du filtre et retirez le filtre.

C6-2 : Rincez le filtre et tapotez-le délicatement pour faire sortir la saleté jusqu'à ce qu'il soit propre.

Remarque : Ne touchez pas la surface du filtre avec vos mains, une brosse ou des objets durs pour éviter tout risque de l'endommager.

C6-3 : Laissez le filtre sécher complètement pendant 24 heures.

Remarque : Utilisez un autre filtre si nécessaire.

C6-4 : Réinstallez le filtre et refermez le cache.

Remarques :

- Assurez-vous que le filtre est entièrement sec avant utilisation.
- Vous pouvez acheter un filtre supplémentaire pour alterner.

C7 Réservoir d'eau * Nettoyer si nécessaire.

C7-1 : Ouvrez le réservoir d'eau et remplissez-le d'eau propre.

C7-2 : Refermez le réservoir d'eau et secouez-le délicatement.

C7-3 : Évacuez l'eau sale.

C8 Serpillière VibraRise

* Nettoyer après chaque utilisation et remplacer tous les 3 à 6 mois.

C8-1 : Retirez la serpillière VibraRise du support de serpillière VibraRise. Nettoyez la serpillière VibraRise et laissez-la sécher à l'air libre.

Remarque : Une serpillière VibraRise sale nuira aux performances de nettoyage. Commencez toujours le nettoyage avec une serpillière propre.

Batterie

Le robot est équipé d'une batterie lithium-ion rechargeable très performante.

Gardez le robot chargé pour préserver les performances de la batterie.

Remarque : Si le robot ne sera pas utilisé pendant une période prolongée, éteignez-le et rechargez-le au moins tous les trois mois pour éviter que la batterie ne se décharge trop.

C9 Capteurs du robot

* Nettoyer tous les mois.

Utilisez un chiffon doux sec pour essuyer et nettoyer tous les capteurs, notamment :

C9-1 : Localisateur de station

C9-2 : Capteur de murs

C9-3 : Capteur de tapis

C9-4 : Six capteurs de vide

C10 Utilisation d'un sac à poussière jetable (facultatif)

Remarques :

- Remplacez le sac à poussière régulièrement ou lorsqu'il est plein pour garantir des performances optimales.
- Le sac à poussière est conçu de manière à se refermer lors de son retrait pour éviter toute perte de saleté.
- Ne tirez pas le sac à poussière pour le faire sortir si vous ne souhaitez pas le mettre au rebut, sinon vous ne pourrez plus le refermer.

C10-1

1. Ouvrez le couvercle supérieur du bac à poussière.
2. Retirez le sac à poussière à la verticale à l'aide de sa poignée comme illustré.

Remarque : La poignée du sac à poussière le referme une fois qu'il est retiré pour éviter toute perte de poussière.

3. Mettez le sac à poussière au rebut.

C10-2

1. Remplacez le sac à poussière par un nouveau. Assurez-vous qu'il est correctement installé.
2. Refermez le couvercle supérieur du bac à poussière et assurez-vous qu'il est bien fermé.

C11 Filtre

Remarques :

- Ne lavez pas le filtre dans un lave-vaisselle ou un lave-linge et ne le faites pas sécher à l'aide d'un séchoir à cylindre/tambour, d'un four, d'un micro-ondes, d'air chaud ou d'un feu.
- Ne touchez pas la surface du filtre avec vos mains, une brosse ou des objets durs pour éviter tout risque de l'endommager.
- Ne retirez pas l'élément filtrant du filtre avant. Rincez-le à l'eau propre.

C11-1

1. Faites pivoter le cache du filtre dans le sens anti-horaire pour le retirer.
2. Retirez le filtre avant et/ou le filtre HEPA arrière selon les besoins.

C11-2

Rincez le filtre à l'eau froide jusqu'à ce qu'il soit propre.

C11-3

Secouez le filtre pour évacuer l'eau qui subsiste et laissez-le sécher pendant 24 heures ou jusqu'à ce qu'il soit sec.

C11-4

Réinstallez le filtre sec et fermez le cache.

C12 Tuyau d'air et cache

C12-1 : Nettoyez l'entrée de poussière à l'aide d'un coton-tige si elle est obstruée.

C12-2 : Retirez les vis et retirez le cache.

C12-3 : Essuyez le tuyau d'air et son cache à l'aide d'un chiffon sec.

C12-4 : Réinstallez le cache et revissez-le en place.

C13 Entretien de routine

Nettoyez la balise de localisation de la station, les contacts de rechargement, les brosses de nettoyage des électrodes et le corps du robot avec un chiffon sec.

Paramètres de base

Robot

Modèle	roborock S7 Pro
Dimensions	353×350×96,5 mm
Batterie	14,4 V/5 200 mAh Batterie lithium-ion
Poids	Environ 4,7 kg
Entrée nominale	20 VCC, 1,2 A
Durée de rechargement	< 6 heures

Remarque : Le numéro de série figure sur un autocollant apposé sous le robot.

Station de vidage automatique

Dimensions	457 × 314 × 383 mm
Nom	Station à vidage automatique
Modèle	AED01LRR, AED02LRR
Tension nominale d'entrée	120 VCA
Fréquence nominale	50 – 60 Hz
Courant d'entrée nominal	9,5 A
Régime nominal	20 VCC, 1,2 A
Rechargement de la batterie	14,4 V/batterie au lithium 5 200 mAh

Erreurs

Erreur 1 :	tourelle LiDAR ou laser bloqué. Inspectez à la recherche d'obstructions et réessayez.
Erreur 2 :	pare-chocs coincé. Nettoyez-le et tapotez délicatement dessus pour le libérer.
Erreur 3 :	roulettes en suspension. Déplacez le robot et redémarrez le nettoyage.
Erreur 4 :	erreur de capteur de vide. Nettoyez les capteurs de vide, éloignez le robot des risques de chute et redémarrez le nettoyage.
Erreur 5 :	brosse principale coincée. Nettoyez la brosse principale et ses roulements.
Erreur 6 :	brosse latérale coincée. Retirez et nettoyez la brosse latérale.
Erreur 7 :	roulettes coincées. Déplacez le robot et redémarrez le nettoyage.
Erreur 8 :	robot coincé. Retirez les obstacles entourant le robot.
Erreur 9 :	pas de bac à poussière. Installez le bac à poussière et le filtre.
Erreur 12 :	batterie faible. Rechargez la batterie et réessayez.
Erreur 13 :	erreur de chargement. Nettoyez les contacts de chargement et réessayez.
Erreur 14 :	erreur de batterie.
Erreur 15 :	capteur de murs sale. Nettoyez le capteur de murs.
Erreur 16 :	robot incliné. Remettez-le sur un sol à niveau et redémarrez le nettoyage.
Erreur 17 :	erreur de brosse latérale. Réinitialisez le robot.
Erreur 18 :	erreur de ventilateur. Réinitialisez le robot.
Erreur 21 :	pression sur le pare-chocs vertical. Déplacez le robot et réessayez.
Erreur 22 :	erreur du localisateur de station. Nettoyez-le et réessayez.
Erreur 23 :	impossible de revenir au dock. Nettoyez la balise de localisation du dock et réessayez.
Erreur 27 :	système VibraRise bloqué. Inspectez à la recherche d'obstructions.
Erreur 28 :	robot sur un tapis. Déplacez le robot vers du sol dur et réessayez.
Erreur 32 :	installez le bac à poussière ou le filtre.
Erreur 34 :	vérifiez que le tuyau d'air n'est pas obstrué et nettoyez le bac à poussière et le filtre.
	Assurez-vous que le filtre est sec ou nettoyez-le.
	Zone interdite ou Mur invisible détecté. Déplacez le robot hors de cette zone.
	Impossible de traverser un tapis. Déplacez le robot au-delà du tapis et redémarrez le nettoyage.
	Erreur interne. Réinitialisez le robot.

Remarque : Une réinitialisation système peut résoudre certains problèmes.

Problèmes courants

Problème	Solution
Impossible d'allumer l'appareil	<ul style="list-style-type: none">• Le niveau de la batterie est faible. Placez le robot sur son dock de chargement et rechargez-le avant utilisation.• La température de la batterie est trop faible ou trop élevée. N'utilisez le robot que sur la plage de température 4 – 40 °C (39 – 104 °F).
Impossible de recharger l'appareil	<ul style="list-style-type: none">• Vérifiez que le voyant d'alimentation s'allume et que les deux extrémités du câble d'alimentation sont correctement branchées.• En cas de faux contact, nettoyez les zones de contact du dock de chargement et du robot.
Rechargement lent	<ul style="list-style-type: none">• Lorsqu'il est utilisé à faible température ou à température élevée, le robot réduit automatiquement sa vitesse de chargement pour prolonger la durée de vie de la batterie.• Les contacts de rechargement sont peut-être sales. Essayez-les avec un chiffon sec.
Impossible de revenir au dock	<ul style="list-style-type: none">• Il y a trop d'obstacles à proximité du dock de chargement. Déplacez-le vers un espace ouvert.• Le robot est trop loin du dock de chargement. Placez-le plus près et réessayez.
Comportement anormal	<ul style="list-style-type: none">• Redémarrez le nettoyage.
Bruit durant le nettoyage	<ul style="list-style-type: none">• La brosse principale, la brosse latérale, les roulettes principales ou la roulette omnidirectionnelle sont peut-être coincées. Éteignez le robot et nettoyez-les.• Erreur système VibraRise. Vérifiez les objets coincés.
Impossible de se connecter au WiFi	<ul style="list-style-type: none">• Le WiFi est désactivé. Réinitialisez le WiFi et réessayez.• Le signal WiFi est mauvais. Déplacez le robot vers une zone où la réception WiFi est bonne.• Connexion WiFi anormale. Réinitialisez le WiFi, téléchargez la toute dernière application mobile, puis réessayez.• Le robot Roborock actuel n'est pas pris en charge. Vous pouvez trouver les modèles pris en charge dans l'application.• Subitement impossible de se connecter au WiFi. Il y a peut-être une erreur liée aux paramètres de votre routeur. Contactez le service client de Roborock pour obtenir de l'aide supplémentaire.
Mauvaise capacité de nettoyage ou de la poussière retombe	<ul style="list-style-type: none">• Le bac à poussière est plein et doit être vidé.• Le filtre est obstrué et doit être nettoyé.• La brosse principale est coincée et doit être nettoyée.
Le nettoyage planifié ne fonctionne pas	<ul style="list-style-type: none">• Gardez le robot chargé. Le nettoyage planifié ne peut commencer que lorsque le niveau de la batterie est supérieur à 20 %.

Problèmes courants

Problème	Solution
L'alimentation est-elle toujours consommée lorsque le robot est sur le dock de chargement ?	<ul style="list-style-type: none">• Le robot consomme de l'alimentation lorsqu'il est sur son dock pour maintenir les performances de la batterie, mais cette consommation d'alimentation est minimale.
Le robot doit-il être rechargé pendant au moins 16 heures les trois premières fois que vous l'utilisez ?	<ul style="list-style-type: none">• Non. Le robot peut être utilisé à tout moment une fois qu'il a été entièrement rechargé.
Pas d'eau ou peu d'eau lors d'un nettoyage à la serpillière	<ul style="list-style-type: none">• Vérifiez s'il y a de l'eau dans le réservoir d'eau et utilisez l'application mobile pour définir l'intensité de frottage, ou consultez le manuel pour obtenir des instructions complètes expliquant comment installer la serpillière et le support de serpillière.
Le nettoyage ne reprend pas après le rechargement	<ul style="list-style-type: none">• Assurez-vous que le robot n'est pas en mode DND. Le mode DND empêchera le nettoyage. Lorsque vous nettoyez un espace exigeant un rechargement d'appoint de la batterie, si vous avez placé manuellement le robot sur le dock de chargement avant qu'il n'y revienne automatiquement, il ne pourra pas continuer le nettoyage.
Le robot ne peut pas revenir au dock de chargement après un nettoyage localisé ou lorsqu'il a été déplacé manuellement	<ul style="list-style-type: none">• Après un nettoyage localisé ou un changement de position considérable, le robot régénérera la carte. Si le dock de chargement est trop loin, il ne sera peut-être pas en mesure d'y revenir pour se recharger et devra alors y être placé manuellement.
Le robot a commencé à manquer certains points	<ul style="list-style-type: none">• Le capteur de murs ou les capteurs de vide sont peut-être sales. Essayez-les avec un chiffon doux sec.
Le remplissage du réservoir d'eau prend beaucoup de temps	<ul style="list-style-type: none">• Le filtre est peut-être obstrué et doit être nettoyé.

<p>Le voyant d'état LED est rouge, un bruit inhabituel est émis lors du vidage ou le vidage est insatisfaisant.</p>	<ul style="list-style-type: none"> • La brosse principale ou le cache de la brosse principale n'est pas correctement installé. Vérifiez et rectifiez l'installation. • Le bac à poussière, le filtre, le tuyau d'air, l'entrée d'aspiration, l'entrée d'air ou le bac à poussière à vidage automatique est obstrué. Nettoyez-les pour éliminer les obstructions. • Le bac à poussière ou le filtre n'est pas en place. Vérifiez et rectifiez l'installation. • Le ventilateur ne fonctionne pas correctement. Cela est potentiellement dû à une protection contre la surchauffe résultant de démarrages et d'arrêts fréquents. Débranchez le câble d'alimentation et réessayez dans 30 minutes. • Erreur de tension. Veillez à ce que la tension locale respecte les exigences mentionnées sur la station.
<p>Le vidage automatique ne démarre pas lorsque le robot revient à la station.</p>	<ul style="list-style-type: none"> • Le vidage automatique est désactivé. Vérifiez les paramètres dans l'application. • Le bac à poussière de la station n'est pas installé. Vérifiez et installez-le. • Le vidage automatique ne se déclenchera pas si vous déplacez le robot manuellement vers la station. Laissez le robot revenir à la station automatiquement ou déclenchez le vidage manuellement. • Le vidage automatique du robot n'aura pas lieu une fois qu'il sera revenu à la station s'il est en mode Ne pas déranger (DND). Ajustez la durée du nettoyage ou du mode Ne pas déranger (DND) ou déclenchez le vidage manuellement. • Le niveau de la batterie est inférieur à 10 %. Rechargez le robot jusqu'à ce que le niveau de la batterie atteigne 10 %.
<p>Le robot ne parvient pas à revenir à sa station ou ne peut pas être rechargé.</p>	<ul style="list-style-type: none"> • La station est entourée d'obstacles. Retirez les obstacles qui l'entourent ou déplacez-la vers un espace ouvert tel qu'il est recommandé dans le manuel d'utilisation. • La station n'est pas reliée à l'alimentation électrique. Assurez-vous que le câble d'alimentation est bien branché et alimenté. • Faux contact. Nettoyez la base et les contacts de rechargement.

Robotic Vacuum Cleaner

Product Model: roborock S7 Pro

Manufacturer: Beijing Roborock Technology Co., Ltd.

Address of Manufacturer: Floor 6, Suite 6016, 6017, 6018, Building C, Kangjian Baosheng Plaza,
No.8 Heiquan Road, Haidian District, Beijing, P.R. CHINA

For more product information, visit our website: www.roborock.com

For after-sales support, email our after-sales service team:

US/Non-Europe Support: support@roborock.com

Europe Support: support@roborock-eu.com