



Roborock Q7 Max

Robotic Vacuum Cleaner User Manual

Read this user manual with diagrams carefully before using this product and store it properly for future reference.

| | |
|-----------------|-----------|
| English | 04 |
| Français | 15 |
| Español | 25 |

Contents

| | |
|----|----------------------|
| 05 | Safety Information |
| 05 | Battery and Charging |
| 06 | FCC IC Statement |
| 07 | Product Overview |
| 07 | Installation |
| 09 | Connect to the App |
| 09 | Instructions |
| 11 | Routine Maintenance |
| 12 | Basic Parameters |
| 13 | Errors |
| 14 | FAQs |

Safety Information

- For use only with roborock CDZ12RR or AED03LRR.
- Place the cords from other appliances out of the area to be cleaned.
- Do not operate the vacuum in a room where an infant or child is sleeping.
- Do not operate the vacuum in an area where there are lit candles or fragile objects on the floor to be cleaned.
- Do not operate the vacuum in a room that has lit candles on furniture that the vacuum may accidentally hit or bump into.
- Do not allow children to sit on the vacuum.

Battery and Charging

- Keep the charging dock away from heat (such as radiators).
- Do not wipe the charging contacts with wet cloth or wet hands.
- Turn the robot off and use original packaging for shipment.
- If placing the robot into storage, charge it fully and turn it off before placing it in a cool dry place. Recharge it at least every three months to prevent the battery over discharging.

FCC IC Statement

| Compliance Information | |
|---|---|
| Product Name | Robotic Vacuum Cleaner with Charging Dock |
| Product Model | Robotic Vacuum Cleaner Model: Q380RR Dock Charger Model: CDZ12RR Auto-Empty Dock Model: AED03LRR |
| Compliance Statement | <p>This device complies with Part 15 of the FCC Rules. Operation is subject to the following two conditions: (1) this device may not cause harmful interference, and (2) this device must accept any interference received, including interference that may cause undesired operation.</p> <p>This device contains licence-exempt transmitter(s)/receiver(s) that comply with Innovation, Science and Economic Development Canada's licence-exempt RSS(s). Operation is subject to the following two conditions: (1) This device may not cause interference. (2) This device must accept any interference, including interference that may cause undesired operation of the device.</p> |
| Correspondence of the responsible party in USA | |
| Company | Roborock Technology Co. |
| Address | 108 West 13th Street, Wilmington, Delaware 19801. |
| Email | support@roborock.com |

A Product Overview

A1 Robot (Top View)



Power/Clean

- Press and hold to turn the robot on or off
- Press to start cleaning

Status Indicator Light

- White: Battery level \geq 20%
- Red: Battery level $<$ 20%
- Pulsing: Charging or starting up
- Flashing red: Error



Spot Clean/Child Lock

- Press to Spot clean
- Press and hold for 3 seconds to turn on/off the child lock



Dock

- Press to return to dock

Note: Press any button to stop the robot during cleaning or docking.

A1-1—Bumper

A1-2—LiDAR Sensor

A1-3—Vertical Bumper

A1-4—Dock Locator

A2 Robot (Bottom View)

A2-1—Wall Sensor

A2-2—Cliff Sensors

A2-3—Omni-Directional Wheel

A2-4—Charging Contacts

A2-5—Side Brush

A2-6—Main Wheel

A2-7—Main Brush

A2-8—Main Brush Cover Latches

A3 Robot (Upper Cover Open)

A3-1—WiFi Indicator Light

- Off: WiFi disabled
- Flashing slowly: Waiting for connection
- Flashing quickly: Connecting
- Steady: WiFi connected

A3-2—System Reset

A3-3—Mop Cloth Mount

A3-4—Air Vent

A4 Dustbin and Water Tank Combo Unit

A4-1—Water Tank Stopper

A4-2—Water Filter

A4-3—Washable Filter

A5 Charging Dock

A5-1—Charging Dock Power Indicator

A5-2—Dock Location Beacon

A5-3—Charging Contacts

A5-4—Power Socket

A5-5—Electrode Brushes

A6 Power Cable

A7 Mop Cloth Mount

A7-1—Mop Cloth Slot

A7-2—Mop Cloth Mount

A7-3—Mop Cloth Mount Latch

A8 Mop Cloth

A8-1—Mop Cloth

A8-2—Hook and Loop Pads

A9 Moisture-Proof Mat

B Installation

Important Information

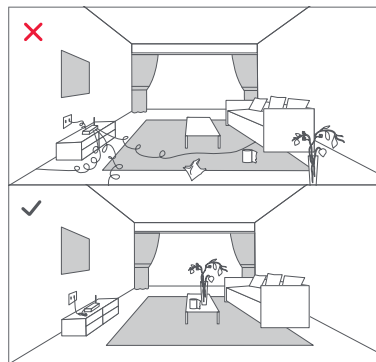

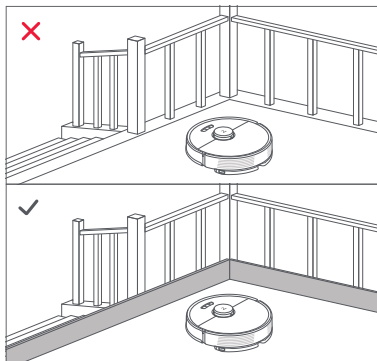

1. Tidy cables and loose items from the ground and move any unstable, fragile, precious, or dangerous items to prevent personal injury or property damage due to items becoming tangled in, struck by, or knocked over by the robot.

2. When using the robot in a raised area, always use a secure physical barrier to prevent accidental falls that may result in personal injury or property damage.

Note: When using the robot for the first time, follow it throughout its whole cleaning route and watch for potential problems. The robot will be able to clean by itself in future uses.

B1 Position the Charging Dock

Keep the charging dock on a level surface, flat against a wall. Connect the power cable to the charging dock and tidy cables from

the floor. To ensure a better user experience of the mobile app, place the charging dock in an area with good WiFi coverage.

B1-1 More than 0.5m (1.6ft)

B1-2 More than 1.5m (4.9ft)

Notes:

- Allow at least 0.5m (1.6ft) of clearance on each side, and more than 1.5m (4.9ft) in front of the charging dock.
- If the power cable hangs vertical to the ground, it may be caught by the robot, causing the charging dock to be disconnected.
- The charging dock indicator is on when the charging dock is electrified, and off when the robot is charging.
- Do not place the charging dock in places that are directly exposed to sunlight, or block the location beacon. Otherwise the robot may not be able to automatically return to the charging dock.

B2 Attach the Moisture-Proof Mat

After fixing the charging dock in place, use a dry cloth to clean the area where the Moisture-Proof Mat will be located. Tear off the double-sided tape at the bottom of the Moisture-Proof Mat, and stick the mat on the floor, as shown below.

Notes:

- Always place the Moisture-Proof Mat on wooden floors.
- The Moisture-Proof Mat attaches best to smooth surfaces.
- When necessary, remove the double-sided adhesive tape slowly to reduce residue glue.

Power On and Charge the Robot

Press and hold the  button to power on the robot. When the power light goes on, place it on the dock to charge. To maintain the performance of the high-performance

lithium-ion rechargeable battery pack, keep the robot charged.

Note: The robot may not turn on when the battery is low. In this case, place the robot directly onto the dock to charge.

B3 Mopping

Note: To prevent excessive dirt buildup during first-time use, floors should be vacuumed at least three times before mopping.

B3-1—Remove the dustbin and water tank combo unit

Open the upper cover and take out the unit.

B3-2—Fill the water tank

Remove the water tank stopper, fill the tank with water, and close it tightly.

Notes:

- To prevent corrosion or damage, only use the Roborock branded floor cleaner in the water tank.
- Do not use hot water as this may cause the tank to deform.
- When filling the water tank, tilt tank 30° to avoid wetting the filter.

B3-3—Reinstall the dustbin and water tank combo unit

Reinstall the unit. It will click in place.

B3-4—Install the mop cloth mount

Wet the mop cloth and wring it until it stops dripping, then slide it along the mop cloth slot before sticking it firmly in place.

Note: Only use the official Roborock mop cloth.

B3-5—Install the mop cloth mount

Slide the mount forwards along the bottom of robot until it clicks in place.

Note: Clean the mop cloth after 60 minutes of mopping to maintain water flow and cleaning quality.

B3-6—Remove the mop cloth mount

When the robot returns to the dock after cleaning, press the latches on both sides, and slide the mop cloth mount backwards to remove it.

Notes:

- Wash the mop cloth after each use, and regularly empty the water tank of unused water.
- Remove the mop cloth mount when not mopping.

Connect to the App

This robot supports both Roborock and Mi Home apps. Choose the one that best meets your needs.

1 Download App



Option 1: Search for “Roborock” in the App Store or Google Play or scan the QR code to download and install the app.



Option 2: Search for “Mi Home” in the App Store or Google Play or scan the QR code to download and install the app.



2 Reset WiFi

1. Open the upper cover and find the WiFi indicator.
2. Press and hold the  and  buttons until you hear the “Resetting WiFi” voice alert. The reset is complete when the WiFi indicator flashes slowly. The robot will then wait for a connection.

Note: If you cannot connect to the robot due to your router configuration, a forgotten password, or any other reason, reset the WiFi and add your robot as a new device.

3 Add device

Open the Roborock App, tap the “Search for device” button, or open Mi Home app, tap “+” in the top right corner and add the device as instructed in the app.



Notes:

- The actual process may vary due to ongoing app updates. Follow the instructions provided in the app.
- Only 2.4 GHz WiFi is supported.

- If the robot waits more than 1 hour for a connection, WiFi will be automatically disabled. If you want to reconnect, reset the WiFi before proceeding.

Instructions

On/Off

Press and hold the  button to turn on the robot. The power indicator will turn on and the robot will enter standby mode. Press and hold the  button to turn off the robot and complete the cleaning cycle.

Note: The robot cannot be turned off when it is being charged.

Starting Cleaning

Press the  button to start cleaning. The robot will plan its cleaning route according to its scan of the room. It splits a room into zones, first draws out zone edges, and then fills the zone in a zigzag pattern. In doing so, the robot cleans all zones one by one, efficiently cleaning the house.

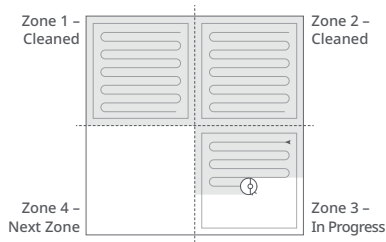

Notes:



- To allow the robot to automatically vacuum and return to the dock, start the robot from the dock. Do not move the dock during cleaning.
- Cleaning cannot start if the battery level is too low. Allow the robot to charge before starting cleanup.
- If cleaning is completed in less than 10 minutes, the area will be cleaned twice.
- If the battery runs low during the cleaning cycle, the robot will automatically return to the dock. After charging, the robot will resume where it left off.
- Before starting each mopping task, make sure that the mop cloth has been properly installed.

Spot Cleaning

Press the  button to start spot cleaning. Cleaning range: The robot cleans a 1.5 m (4.9 ft) x 1.5 m (4.9 ft) square area centered on itself.

Note: After spot cleaning, the robot will automatically return to the starting point and enter Standby mode.

Pause

When the robot is running, press any button to pause it, press the  button to resume cleaning, press the  button to send it back to the dock.

Note: Placing a paused robot on the dock manually will end the current cleanup.

Sleep

If the robot is paused for over 10 minutes, it will go to sleep, and the power indicator will flash every few seconds. Press any button to wake the robot up.

Notes:

- The robot will not go to sleep when it is charging.
- The robot will automatically shut down if left in sleep mode for more than 12 hours.

DND Mode

The default Do Not Disturb (DND) period is from 22:00 to 08:00. You can use the app to disable the DND mode or modify the DND period. When DND mode is activated, the robot will not automatically resume cleanup, the power indicator light will dim, and the volume of the voice prompts will lower.

Child Lock

Press and hold the  button to enable/disable the child lock. You can also set it in the app. Once enabled, the robot will not react to button presses when it is stationary. When the robot is cleaning or docking, press any button to stop it.

Charging

After cleaning, the robot will automatically return to the dock to charge. In Pause mode, press the  button to send the robot back to the dock. The power indicator will pulse as the robot charges.

Note: If the robot fails to find the dock, it will automatically return to its starting location. Place the robot on the dock manually to recharge.

Error

If an error occurs, the power indicator will flash red and a voice alert will sound. See “Errors” for solutions.

Notes:

- The robot will go to sleep automatically if left in a malfunctioning state for over 10 minutes.
- Placing a malfunctioning robot on the dock manually will end the current cleanup.

System Reset

If the robot does not respond when a button is pressed or cannot be turned off, reset the system. Press the Reset button, and the robot will reset automatically.

Note: After resetting the system, scheduled cleaning, WiFi, etc. will be restored to factory settings.

Restore Factory Settings

If the robot does not function properly after a system reset, switch it on. Press and hold the  button and at the same time press Reset button until you hear the “Restoring factory settings” voice prompt. The robot will then be restored to factory settings.

App Features

Cleaning Map

- Multi-Map Management
- Real-Time Vacuum and Mop Route
- Map Zoning
- Map Editing

Custom Cleaning Modes

- Scheduled
- Selective Room
- Zone
- No-Go Zones & Invisible Wall
- Custom
- Carpet Boost

Cleaning Mode Switch

- Suction Power Levels
- Mop Intensity Levels

Robot Information

- Cleaning History
- Battery Level
- Care & Maintenance

More Features

- Firmware Update
- Volume Adjustment
- Language Selection
- Do Not Disturb mode
- Voice Assistant Support

Note: Functions and details of the app may vary slightly due to the continuous app development and updates.

Routine Maintenance

C1 Main Brush

* Clean every 2 weeks and replace every 6-12 months

C1-1—Main Brush Cover

C1-2—Latches

C1-3—Main Brush

C1-4—Main Brush Caps

C1-5—Main Brush Bearing

C1-6—Turn over the robot and press the latches to remove the main brush cover.

C1-7—Pull out the main brush and remove the main brush bearing.

C1-8—Rotate the main brush caps in the indicated unlock direction to remove the caps.

C1-9—Remove any hair or dirt entangled around the main brush, reinstall the main brush and re-insert the brush cover, making sure to place the tabs in the slots.

C1-10—Make sure that the main brush cover has been properly attached. When properly installed, all four tabs should be hidden.

Notes:

- Main brush should be wiped down with wet cloth and left to dry away from direct sunlight.
- Do not use corrosive cleaning fluids or disinfectants to clean the main brush.

C2 Side Brush

* Clean monthly and replace every 3-6 months

1. Unscrew the side brush screw.

2. Remove and clean the side brush. Reinstall the brush and tighten the screw.

C3 Omni-Directional Wheel

* Clean as required

C3-1—Use a tool, such as a small screwdriver, to pry out the axle and take out the wheel.

Note: The omni-directional wheel bracket cannot be removed.

C3-2—Rinse the wheel and the axle with water to remove any hair and dirt. Dry and reattach the wheel, pressing it firmly in place.

C4 Main Wheels

* Clean monthly

Clean the main wheels with a soft, dry cloth.

C5 Dustbin and Water Tank Combo Unit

* Clean weekly and replace the filter every 6-12 months

C5-1—Open the upper cover of the robot and take out the unit.

C5-2—Remove the filter then empty the dustbin.

C5-3—Empty the water tank of unused water.

C5-4—Fill the dustbin with clean water and gently shake it. Then pour out the dirty water.

Note: To prevent blockage, only use clean water without any cleaning liquid.

C5-5—Rinse the filter repeatedly and tap it to remove as much dirt as possible.

Note: Do not touch the surface of the filter with your hands, brush, or hard objects to avoid potential damage.

C5-6—Allow 24 hours for the filter to dry thoroughly and reinstall it.

Note: Purchase an additional filter and alternate if necessary.

C6 Mop Cloth

* Clean after each use and replace every 3-6 months

Remove the mop cloth from mop cloth mount. Clean the mop cloth and air-dry it.

Note: A dirty mop will affect the mopping performance. Clean it before use.

C7 Robot Sensors

* Clean monthly

Use a soft, dry cloth to wipe and clean all sensors, including:

C7-1—Dock Locator

C7-2—Wall Sensor

C7-3—Four Cliff Sensors

C8 Charging Contact Areas

* Clean monthly

Use a soft dry cloth to wipe the charging contacts on the charging dock and the robot.

Battery

The robot is equipped with a high-performance lithium-ion rechargeable battery pack. To maintain battery performance, keep the robot charged during normal use.

Note: If the robot will be left unused for a long period, turn it off and charge it at least every three months to avoid battery damage caused by over-discharge.

Basic Parameters

Robot

| | |
|---------------|--------------------------------------|
| Model | Q380RR |
| Battery | 14.4V/5200mAh lithium-ion battery |
| Weight | Approx. 4.7kg (10.36 lbs) |
| Rated Input | 20VDC 1.2A |
| Charging Time | < 6 hours |

Note: The serial number is on a sticker on the underside of the robot.

Charging Dock

| | |
|------------------|--------------------------------------|
| Model | CDZ12RR |
| Rated Power | 28W |
| Rated Input | 100-240V~ |
| Rated Output | 20VDC 1.2A |
| Rated Frequency | 50-60Hz |
| Charging Battery | 14.4V/5200mAh lithium-ion battery |

Errors

If an error occurs while the robot is cleaning, the power indicator will flash red quickly, and a voice alert will sound. Refer to the following table for troubleshooting.

1. After resolving any of the following errors, relocate your robot and restart cleaning.
2. After any sensor errors, clean the sensor and retry.
3. If the battery is at an abnormal temperature, wait for it to return to normal before use.

Error 1: LiDAR turret or laser blocked. Check for obstruction and retry.

Error 2: Bumper stuck. Clean it and lightly tap to release it.

Error 3: Wheels suspended. Move robot and restart.

Error 4: Cliff sensor error. Clean cliff sensors, move robot away from drops and restart.

Error 5: Main brush jammed. Clean main brush and bearings.

Error 6: Side brush jammed. Remove and clean side brush.

Error 7: Wheels jammed. Move the robot and restart.

Error 8: Robot trapped. Clear obstacles surrounding robot.

Error 9: No dustbin. Install dustbin and filter.

Error 12: Low battery. Recharge and retry.

Error 13: Charging error. Clean charging contacts and retry.

Error 14: Battery error.

Error 16: Robot tilted. Move to level ground and restart.

Error 17: Side brush error. Reset robot.

Error 18: Fan error. Reset robot.

Error 21: Vertical bumper pressed. Move robot and retry.

Error 22: Dock locator error. Clean and retry .

Error 23: Could not return to dock. Clean dock location beacon and retry.

Error 26: Wall sensor dirty. Clean wall sensor.

Filter blocked or wet. Clean, dry, and retry.

No-go zone or Invisible Wall detected. Move robot from this area.

Internal error. Reset the robot.

Note: A system reset may resolve some problems.

If the problem persists after using the recommendations in the table above, contact our support team at:
support@roborock.com (United States/Canada/Non-Europe)
1-855-960-4321 (United States only)
1-833-421-1915 (Canada only)

FAQs

| Problem | Solution |
|----------------------------|--|
| Unable to power on. | <ul style="list-style-type: none">• Battery low. Put the robot on the dock and charge it before use.• Battery temperature too low or too high. Only use the robot within the range of 4-40°C (39.2-104°F). |
| Unable to charge. | <ul style="list-style-type: none">• If the dock is not receiving power, check that both ends of the power cable are properly connected.• If the contact is poor, clean the charging contacts of the dock and the robot.• Confirm that the dock indicator is on. |
| Slow charging speed. | <ul style="list-style-type: none">• To maintain the battery life, the robot automatically reduces the charging speed when it is charged in an environment at a high or low temperature.• Charging contacts dirty. Clean them with a dry cloth. |
| Unable to return to dock. | <ul style="list-style-type: none">• There are too many obstacles near the dock. Move it to an open area.• The robot is too far from the dock. Place it closer and retry. |
| Abnormal behavior. | <ul style="list-style-type: none">• Restart the robot. |
| Noise during cleaning. | <ul style="list-style-type: none">• The main brush, side brush, or main wheel may be jammed. Turn off the robot and clean them.• The omni-directional wheel is jammed. Use a screwdriver to remove it for cleaning. |
| Unable to connect to WiFi. | <ul style="list-style-type: none">• WiFi disabled. Reset the WiFi and try again.• Poor WiFi signal. Move the robot to an area with good WiFi reception.• Abnormal WiFi connection. Reset the WiFi, download the latest mobile app, and retry.• Current device not supported. Find the supported models in the app.• Unable to connect to WiFi. There may be an error with your router settings. Contact Roborock Customer Service for help with troubleshooting. |

| | |
|---|--|
| Poor cleaning performance and/or leaking dust. | <ul style="list-style-type: none">• The dustbin is full and needs emptying.• The filter is blocked and needs cleaning.• The main brush is tangled up and needs cleaning. |
| Scheduled cleaning is not working. | <ul style="list-style-type: none">• Battery low. Scheduled cleaning can only begin when the battery level is above 20%. |
| Is power always being drawn when the robot is on the dock? | <ul style="list-style-type: none">• The robot will draw power while it is docked to maintain battery performance, but the power consumption is extremely low. |
| Does the robot need to be charged for at least 16 hours for the first three uses? | <ul style="list-style-type: none">• No. The lithium battery has no memory effect. The robot can be used any time after it has been fully charged once. |
| No or little water during washing. | <ul style="list-style-type: none">• Check whether there is water in the water tank and check the manual for instructions on how to correctly install the dustbin and water tank combo unit, mop cloth mount and mop cloth. |
| Cleaning does not resume after recharging. | <ul style="list-style-type: none">• Make sure that the robot is not in DND mode. DND mode will prevent auto top-up.• If the robot is placed manually on the dock before it is recharged automatically, it will not be able to continue cleanup. |
| The robot cannot return to the dock after spot cleaning or when it has been moved manually. | <ul style="list-style-type: none">• After spot cleaning or a significant position change, the robot will re-generate the map. If the dock is too far away, the robot may not be able to return for recharging and must be placed on the dock manually. |
| The robot begins to miss certain spots. | <ul style="list-style-type: none">• The wall sensor or cliff sensors may be dirty. Clean them with a soft, dry cloth. |

Roborock Q7 Max

Manuel d'utilisation de l'aspirateur robot

Lisez attentivement ce manuel d'utilisation et ses schémas avant d'utiliser le produit et rangez-le soigneusement pour référence future.

Contenu

- 16 Consignes de sécurité
- 16 Batterie et rechargement
- 17 Déclaration FCC/IC
- 18 Présentation du produit
- 18 Installation
- 20 Connexion à l'application
- 21 Instructions
- 22 Entretien de routine
- 24 Paramètres de base
- 24 Erreurs et problèmes courants

Consignes de sécurité

- Utilisez uniquement l'appareil avec le chargeur Roborock CDZ12RR ou AED03LRR.
- Placez les cordons des autres appareils hors de la zone à nettoyer.
- N'utilisez pas l'aspirateur dans une pièce où dort un bébé ou un enfant.
- N'utilisez pas l'aspirateur dans une zone avec des bougies allumées ou des objets fragiles sur le sol à aspirer.
- N'utilisez pas l'aspirateur dans une pièce où des bougies allumées se trouvent sur des meubles que l'aspirateur pourrait bousculer ou heurter accidentellement.
- Ne laissez pas les enfants s'asseoir sur l'aspirateur.

Batterie et rechargement

- Conservez la station de rechargement à l'écart des sources de chaleur (par ex. des radiateurs).
- N'essuyez pas les broches de chargement avec un tissu humide ou si vos mains sont mouillées.
- Éteignez le robot et utilisez l'emballage d'origine pour l'expédition.
- Si vous rangez le robot, chargez-le complètement et éteignez-le avant de le placer dans un endroit frais et sec. Rechargez-le au moins tous les trois mois pour éviter un déchargement excessif de la batterie.

Déclaration FCC/IC

| Informations de conformité | |
|---|--|
| Nom du produit | Robot aspirateur-laveur avec station de charge |
| Modèle du produit | Modèle du robot aspirateur : Q380RR Modèle de la station de rechargement : CDZ12RR Station à vidage automatique, modèle : AED03LRR |
| Déclaration de conformité | <p>Cet appareil est conforme à l'article 15 de la réglementation de la FCC. Son utilisation est soumise aux deux conditions suivantes :</p> <ul style="list-style-type: none">(1) cet appareil ne doit pas causer d'interférences nuisibles, et(2) cet appareil doit accepter toute interférence reçue, y compris toute interférence susceptible d'occasionner un fonctionnement non souhaité. <p>L'émetteur/récepteur exempt de licence contenu dans le présent appareil est conforme aux CNR d'Innovation, Sciences et Développement économique Canada applicables aux appareils radio exempts de licence.</p> <p>L'exploitation est autorisée aux deux conditions suivantes :</p> <ul style="list-style-type: none">(1) L'appareil ne doit pas produire de brouillage;(2) L'appareil doit accepter tout brouillage radioélectrique subi, même si le brouillage est susceptible d'en compromettre le fonctionnement. |
| Coordonnées de la partie responsable aux USA | |
| Société | Roborock Technology Co. |
| Adresse | 108 West 13th Street, Wilmington, Delaware 19801. |
| E-mail | support@roborock.com |

A Présentation du produit

A1 Robot (vue de dessus)



Marche/Arrêt/Nettoyage

- Appuyez sur ce bouton et maintenez-le enfoncé pour allumer ou éteindre le robot
- Appuyez sur ce bouton pour démarrer un nettoyage

Voyant d'état

- Blanc : niveau de batterie $\geq 20\%$
- Rouge : niveau de batterie $< 20\%$
- Pulsation : rechargement ou démarrage
- Clignotement rouge : erreur



Nettoyage localisé/Verrouillage enfant

- Appuyez sur ce bouton pour un nettoyage localisé
- Appuyez sur ce bouton et maintenez-le enfoncé pendant 3 secondes pour activer/désactiver le verrouillage enfant



Station

- Appuyez sur ce bouton pour faire revenir le robot à sa station

Remarque : Appuyez sur n'importe quel bouton pour arrêter le robot lorsqu'il nettoie ou revient à la station.

A1-1—pare-chocs

A1-2—capteur LiDAR

A1-3—pare-chocs vertical

A1-4—localisateur de station

A2 Robot (vue de dessous)

A2-1—capteur de murs

A2-2—capteurs de vide

A2-3—roulette omnidirectionnelle

A2-4—contacts de rechargement

A2-5—brosse latérale

A2-6—roulette principale

A2-7—brosse principale

A2-8—loquets du cache de la brosse principale

A3 Robot (capot supérieur ouvert)

A3-1—voyant WiFi

- Éteint : WiFi désactivé
- Lent clignotement : en attente de connexion
- Clignotement rapide : connexion
- Fixe : WiFi connecté

A3-2—réinitialisation système

A3-3—support de serpillière

A3-4—aération

A4 Bloc combinant bac à poussière et réservoir d'eau

A4-1—bouchon du réservoir d'eau

A4-2—filtre à eau

A4-3—filtre lavable

A5 Station de chargement

A5-1—voyant d'alimentation de la station de chargement

A5-2—balise de localisation de la station

A5-3—contacts de rechargement

A5-4—port d'alimentation

A5-5—brosses de nettoyage des électrodes

A6 Câble d'alimentation

A7 Support de serpillière

A7-1—fente pour serpillière

A7-2—support de serpillière

A7-3—loquet du support de serpillière

A8 Serpillière

A8-1—serpillière

A8-2—blocs auto-agrippants

A9 Tapis étanche

B Installation

Informations importantes

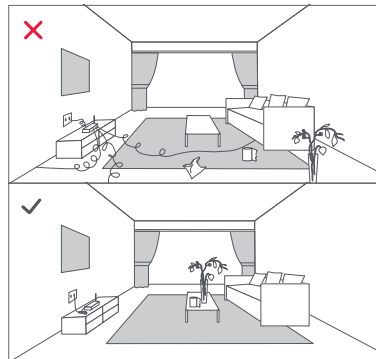

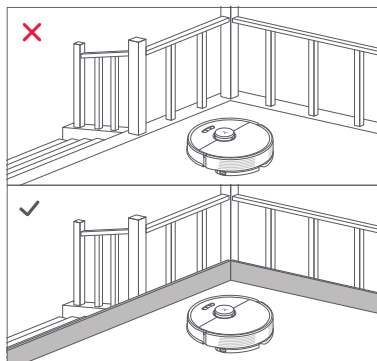

B1 Positionnement de la station de chargement

Gardez la station de chargement sur une surface plane et à niveau contre un mur. Connectez le câble d'alimentation à la station de chargement et rangez les câbles présents au sol. Pour garantir une meilleure expérience utilisateur avec l'application mobile, placez la station de chargement dans une zone disposant d'une bonne couverture WiFi.

B1-1 Plus de 0,5 m (1,6 pi)

B1-2 Plus de 1,5 m (4,9 pi)

Remarques :

- Laissez au moins 0,5 m (1,6 pi) d'espace de chaque côté et plus de 1,5 m (4,9 pi) devant la station de chargement.
- Si le câble d'alimentation est vertical par rapport au sol, il risque d'être happé par le robot, ce qui peut entraîner un débranchement de la station de chargement.
- Le voyant de la station de chargement est allumé lorsqu'il est alimenté et éteint lorsque le robot charge.
- Ne placez pas la station de chargement à un endroit directement exposé à la lumière du soleil et ne masquez pas sa balise de localisation. Sinon, le robot risque de ne pas réussir à revenir automatiquement à la station de chargement.

B2 Fixation du tapis étanche

Après avoir fixé la station de chargement en place, utilisez un chiffon sec pour nettoyer la zone où sera placé le tapis étanche. Retirez le ruban adhésif double face situé sous le tapis étanche, puis collez le tapis au sol comme illustré ci-dessous.

Remarques :

- Installez toujours le tapis étanche en cas de sols en bois.
- Le tapis étanche adhère mieux aux surfaces régulières.
- Si nécessaire, retirez lentement le ruban adhésif double face pour réduire les résidus de colle.

Allumage et rechargement du robot

Appuyez sur le bouton  et maintenez-le enfoncé pour allumer le robot. Lorsque le voyant d'alimentation s'allume, placez le robot sur la station pour le recharger. Pour conserver les hautes performances de la batterie lithium-ion rechargeable, gardez le robot chargé.

Remarque : Il est possible que le robot ne s'allume pas lorsque la batterie est faible. Dans ce cas, placez directement le robot sur la station pour le recharger.

B3 Nettoyage à la serpillière

Remarque : Pour éviter toute accumulation excessive de saleté lors d'une première utilisation, les sols devraient être aspirés au moins trois fois avant de les nettoyer à la serpillière.

B3-1—retrait du bloc combinant bac à poussière et réservoir d'eau

Ouvrez le capot supérieur et sortez le bloc.

B3-2—remplissage du réservoir d'eau

Retirez le bouchon du réservoir d'eau, remplissez-le d'eau, puis refermez-le fermement.

Remarques :

- Pour éviter toute corrosion ou tout dommage, n'utilisez que du nettoyant pour sols de marque Roborock dans le réservoir d'eau.

1. Rangez les câbles et objets détachés présents au sol et déplacez tout objet instable, fragile, précieux ou dangereux afin d'éviter toute blessure et tout dommage matériel dus à des objets qui seraient happés, heurtés ou renversés par le robot.

2. Lorsque vous employez ce robot dans une zone surélevée, utilisez toujours une barrière de sécurité physique pour empêcher les chutes accidentelles qui pourraient entraîner des blessures ou des dommages matériels.

Remarque : Lorsque vous utilisez votre robot pour la première fois, suivez-le attentivement tout au long de son parcours de nettoyage en prenant garde aux problèmes potentiels. Le robot pourra nettoyer seul lors de ses prochaines utilisations.

- N'utilisez pas d'eau chaude car cela peut entraîner une déformation du réservoir.
- Lorsque vous remplissez le réservoir d'eau, inclinez-le à 30° pour éviter de mouiller le filtre.

B3-3—réinstallation du bloc combinant bac à poussière et réservoir d'eau

Réinstallez le bloc. Il s'encliquettera en place.

B3-4—installation de la serpillière

Mouillez la serpillière et tordez-la jusqu'à ce qu'elle cesse de goutter, puis faites-la glisser le long de la fente de fixation avant de la faire fermement adhérer en place.

Remarque : N'utilisez que la serpillière Roborock officielle.

B3-5—installation du support de serpillière

Faites glisser le support vers l'avant le long du dessous du robot jusqu'à ce qu'il s'encliquette en place.

Remarque : Nettoyez la serpillière après 60 minutes de son utilisation par le robot pour préserver le débit d'eau et la qualité de nettoyage.

B3-6—retrait du support de serpillière

Une fois que le robot est revenu à la station après le nettoyage, appuyez sur les loquets qui se trouvent des deux côtés, puis faites glisser le support de serpillière vers l'arrière pour le retirer.

Remarques :

- Lavez la serpillière après chaque utilisation, et évacuez régulièrement l'eau inutilisée du réservoir d'eau.
- Retirez le support de serpillière lorsque vous n'utilisez pas cette fonction.

Connexion à l'application

Ce robot prend à la fois en charge les applications Roborock et Mi Home. Choisissez celle qui correspond le mieux à vos besoins.

1 Téléchargement de l'application



Option 1 : recherchez « Roborock » sur l'App Store ou sur Google Play ou scannez le code QR pour télécharger et installer l'application.



Option 2 : recherchez « Mi Home » sur l'App Store ou sur Google Play ou scannez le code QR pour télécharger et installer l'application.



2 Réinitialisation du WiFi

1. Ouvrez le capot supérieur et recherchez le voyant WiFi.
2. Appuyez sur les boutons  et  et maintenez-les enfoncés jusqu'à ce que vous entendiez l'alerte vocale « Réinitialisation du WiFi ». La réinitialisation est terminée lorsque le voyant WiFi clignote lentement. Le robot sera alors en attente de connexion.

Remarque : Si vous ne parvenez pas à vous connecter au robot en raison de la configuration de votre routeur, d'un mot de passe oublié ou de toute autre raison, réinitialisez le WiFi et ajoutez votre robot comme nouvel appareil.

3 Ajout d'un appareil



Ouvrez l'application Roborock et appuyez sur le bouton « Rechercher un appareil », ou ouvrez l'application Mi Home et appuyez sur le « + » qui se situe dans le coin supérieur droit. Ajoutez ensuite l'appareil en suivant les instructions de l'application.

Remarques :

- Le véritable processus peut varier en raison des mises à jour continues de l'application. Suivez les instructions fournies dans l'application.
- Seul le WiFi 2,4 GHz est pris en charge.
- Si le robot est en attente d'une connexion depuis plus d'une heure, le WiFi sera automatiquement désactivé. Si vous voulez vous reconnecter, réinitialisez le WiFi avant de poursuivre.

Instructions

Marche/Arrêt

Appuyez sur le bouton  et maintenez-le enfoncé pour allumer le robot. Le voyant d'alimentation s'allumera et le robot entrera en mode Veille. Appuyez sur le bouton  et maintenez-le enfoncé pour éteindre le robot et mettre fin au cycle de nettoyage.

Remarque : Le robot ne peut pas être éteint lorsqu'il est en charge.

Démarrage du nettoyage

Appuyez sur le bouton  pour démarrer un nettoyage. Le robot planifiera son parcours de nettoyage en fonction de son analyse de la pièce. Il divise la pièce en zones, commence par nettoyer les bords d'une zone puis la complète en zigzag. Ce faisant, il nettoie toutes les zones une par une, nettoyant ainsi efficacement votre logement.

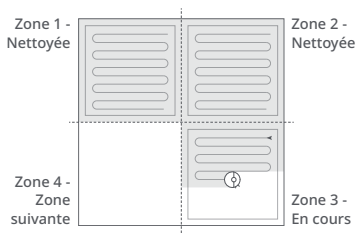

Remarques :

- Pour permettre au robot d'aspirer et de revenir automatiquement à la station, mettez-le en marche depuis la station. Ne déplacez pas la station durant le nettoyage à la serpillière.
- Le nettoyage ne peut pas démarrer si le niveau de la batterie est trop faible. Laissez le robot charger avant de démarrer le nettoyage.
- Si le nettoyage est terminé en moins de 10 minutes, la zone sera nettoyée deux fois.
- Si le niveau de la batterie devient insuffisant durant le cycle de nettoyage, le robot reviendra automatiquement à la station. Après s'être rechargé, le robot reprendra où il s'est arrêté.
- Avant le démarrage de chaque tâche de nettoyage à la serpillière, assurez-vous que la serpillière a correctement été installée.



Nettoyage localisé

Appuyez sur le bouton  pour démarrer un nettoyage localisé.

Zone couverte par le nettoyage : le robot nettoie une zone carrée de 1,5 m (4,9 pi) x 1,5 m (4,9 pi) autour de lui.

Remarque : Après le nettoyage localisé, le robot reviendra automatiquement à son point de départ et entrera en mode Veille.

Pause

Lorsque le robot est en marche, appuyez sur n'importe quel bouton pour le mettre en pause, puis appuyez sur le bouton  pour reprendre le nettoyage ou appuyez sur le bouton  pour le renvoyer à la station.

Remarque : Si vous placez manuellement le robot en pause sur sa station, cela mettra fin au nettoyage en cours.

Veille

Si le robot est en pause pendant plus de 10 minutes, il se mettra en veille et son voyant d'alimentation clignotera toutes les quelques secondes. Appuyez sur n'importe quel bouton pour le sortir de veille.

Remarques :

- Le robot ne se mettra pas en veille lorsqu'il sera en charge.
- Le robot s'éteindra automatiquement s'il reste en mode Veille pendant plus de 12 heures.

Mode NPD

La période par défaut du mode Ne pas déranger (NPD) est de 22 h 00 à 08 h 00.

Vous pouvez utiliser l'application pour le désactiver ou changer sa période.

Lorsque le mode NPD sera activé, le robot ne reprendra pas automatiquement le nettoyage, la luminosité du voyant d'alimentation sera réduite et le volume des annonces vocales sera réduit.

Verrouillage enfant

Appuyez sur le bouton  et maintenez-le enfoncé pour activer/désactiver le verrouillage enfant. Vous pouvez également le régler dans l'application. Une fois cette fonction activée, le robot ne réagira plus aux pressions sur les boutons lorsqu'il sera immobile. Lorsque le robot est en train de nettoyer ou revient à la station, appuyez sur n'importe quel bouton pour l'arrêter.

Rechargement

Une fois le nettoyage terminé, le robot reviendra automatiquement à la station pour se recharger.

En mode Pause, appuyez sur le bouton  pour renvoyer le robot à la station. Lorsque le robot sera en charge, le voyant d'alimentation présentera un effet de pulsation.

Remarque : Le robot reviendra automatiquement à son point de départ s'il ne parvient pas à retrouver sa station. Placez manuellement le robot sur sa station pour le recharger.

Erreur

Si une erreur se produit, le voyant d'alimentation clignotera en rouge et une alerte vocale se fera entendre. Voir « Erreurs et problèmes courants » pour obtenir des solutions.

Remarques :

- Le robot se mettra automatiquement en veille s'il reste sur un dysfonctionnement pendant plus de 10 minutes.
- Si vous placez manuellement le robot sur sa station alors qu'il présente un dysfonctionnement, cela mettra fin au nettoyage en cours.

Réinitialisation système

Si le robot ne répond pas à la pression sur un bouton ou ne peut pas être éteint, réinitialisez le système. Appuyez sur le bouton Réinitialiser et le robot se réinitialisera automatiquement.

Remarque : Une fois le système réinitialisé, les paramètres d'usine des nettoyages planifiés, du WiFi, etc. seront rétablis.

Restauration des paramètres d'usine

Si le robot ne fonctionne pas correctement après une réinitialisation système, allumez-le. Appuyez sur le bouton , maintenez-le enfoncé, et dans le même temps, appuyez sur le bouton Réinitialiser jusqu'à ce que vous entendiez l'annonce vocale « Restauration des paramètres d'usine ».

Fonctionnalités de l'application

Carte du nettoyage

- Gestion de plusieurs cartes
- Parcours d'aspiration et de nettoyage à la serpillière en temps réel
- Définition de zones sur les cartes
- Édition des cartes

Modes de nettoyage personnalisé

- Planifié
- Sélectif de pièces
- Zone
- Zones interdites et Mur invisible
- Personnalisé
- Boost pour moquettes

Changement de mode de nettoyage

- Niveaux de puissance d'aspiration
- Niveaux d'intensité du nettoyage à la serpillière

Informations sur le robot

- Historique de nettoyage

- Niveau de batterie
- Entretien et maintenance

Fonctionnalités supplémentaires

- Mise à jour du logiciel
- Réglage du volume
- Sélection de la langue
- Mode Ne pas déranger
- Assistants vocaux pris en charge

Remarque : Les fonctions et détails de l'application peuvent varier légèrement en raison de la poursuite de son développement et de ses mises à jour.

Entretien de routine

Brosse principale

* Nettoyer toutes les 2 semaines et remplacer tous les 6 à 12 mois

C1-1—cache de la brosse principale

C1-2—loquets

C1-3—brosse principale

C1-4—capuchons de la brosse principale

C1-5—roulement de la brosse principale

C1-6—retournez le robot et appuyez sur les loquets pour retirer le cache de la brosse principale.

C1-7—tirez sur la brosse principale pour la sortir et retirez son roulement.

C1-8—tournez les capuchons de la brosse principale dans le sens de déverrouillage indiqué pour les retirer.

C1-9—retirez les saletés et poils enchevêtrés autour de la brosse principale, réinstallez-la et réinsérez son cache en veillant à placer les languettes dans les fentes.

C1-10—assurez-vous que le cache de la brosse principale a été correctement fixé. Une fois l'installation correctement effectuée, les quatre pattes ne doivent plus être visibles.

Remarques :

- Vous devez nettoyer la brosse principale à l'aide d'un chiffon humide et la laisser sécher à l'écart de la lumière directe du soleil.
- N'utilisez pas de liquides nettoyants corrosifs ou de désinfectants pour nettoyer la brosse principale.

C2 Brosse latérale

* Nettoyer tous les mois et remplacer tous les 3 à 6 mois

1. Retirez la vis de la brosse latérale.
2. Retirez et nettoyez la brosse latérale. Réinstallez la brosse latérale et serrez la vis.

C3 Roulette omnidirectionnelle

* Nettoyer si nécessaire

C3-1—utilisez un outil, tel qu'un petit tournevis, pour déloger l'axe et extraire la roulette.

Remarque : Le support de la roulette omnidirectionnelle ne peut pas être retiré.

C3-2—rincez la roulette et son axe à l'eau pour retirer tout poil et toute saleté. Laissez sécher et réinstallez la roulette en appuyant fermement dessus pour qu'elle se mette en place.

C4 Roulettes principales

* Nettoyer tous les mois

Nettoyez les roulettes principales avec un chiffon doux sec.

C5 Bloc combinant bac à poussière et réservoir d'eau

* Nettoyer toutes les semaines et remplacer le filtre tous les 6 à 12 mois

C5-1—ouvrez le capot supérieur du robot et sortez le bloc.

C5-2—retirez le filtre, puis videz le bac à poussière.

C5-3—évacuez l'eau inutilisée du réservoir d'eau.

C5-4—remplissez le bac à poussière d'eau propre et secouez-le délicatement. Évacuez ensuite l'eau sale.

Remarque : N'utilisez que de l'eau propre sans liquide nettoyant pour éviter toute obstruction.

C5-5—rincez le filtre à plusieurs reprises et tapotez-le pour éliminer autant de saleté que possible.

Remarque : Ne touchez pas la surface du filtre avec vos mains, une brosse ou des objets durs pour éviter tout risque de l'endommager.

C5-6—laissez le filtre sécher complètement pendant 24 heures, puis réinstallez-le.

Remarque : Achetez un filtre supplémentaire et alternez si nécessaire.

C6 Serpillière

* Nettoyer après chaque utilisation et remplacer tous les 3 à 6 mois

Retirez la serpillière de son support. Nettoyez la serpillière et laissez-la sécher à l'air libre.

Remarque : Une serpillière sale nuira aux performances de nettoyage. Nettoyez-la avant utilisation.

C7 Capteurs du robot

* Nettoyer tous les mois

Utilisez un chiffon doux sec pour essuyer et nettoyer tous les capteurs, notamment les suivants :

C7-1—localisateur de station

C7-2—capteur de murs

C7-3—quatre capteurs de vide

C8 Zones de contact de rechargement

* Nettoyer tous les mois

Utilisez un chiffon doux sec pour essuyer les contacts de rechargement de la station de chargement et du robot.

Batterie

Le robot intègre une batterie lithium-ion rechargeable très performante.

Dans le cadre d'une utilisation normale, gardez le robot chargé pour préserver les performances de la batterie.

Remarque : Si le robot ne sera pas utilisé pendant une période prolongée, éteignez-le et rechargez-le au moins tous les trois mois pour éviter d'endommager la batterie par une décharge excessive.

Paramètres de base

Robot

| | |
|-----------------------|--|
| Modèle | Q380RR |
| Batterie | 14,4 V/5 200 mAh Batterie lithium-ion |
| Poids | Environ 4,7 kg (10,36 lbs) |
| Entrée nominale | 20 VCC, 1,2 A |
| Durée de rechargement | < 6 heures |

Remarque : Le numéro de série figure sur un autocollant apposé sous le robot.

Station de chargement

| | |
|-----------------------------|--|
| Modèle | CDZ12RR |
| Puissance nominale | 28 W |
| Entrée nominale | 100 - 240 V~ |
| Sortie nominale | 20 VCC, 1,2 A |
| Fréquence nominale | 50 - 60 Hz |
| Rechargement de la batterie | 14,4 V/5 200 mAh Batterie lithium-ion |

Erreurs et problèmes courants

Scannez le code QR ci-dessous pour consulter les erreurs et problèmes courants en français, allemand, italien, espagnol, polonais, norvégien et suédois.



Pour le support après-vente, contactez notre équipe de support à l'adresse :
support@roborock.com (états-Unis / Canada / Hors-Europe)
1-855-960-4321 (états-Unis uniquement)
1-833-421-1915 (Canada uniquement)

Roborock Q7 Max

Manual del usuario de la aspiradora robot

Lea detenidamente este manual del usuario con diagramas antes de utilizar este producto y consérvelo correctamente para sus futuras consultas.

Índice

- 26 Información de seguridad
- 26 Batería y carga
- 27 Declaración de FCC/IC
- 28 Descripción general del producto
- 28 Instalación
- 30 Conectar con la aplicación
- 30 Instrucciones
- 32 Mantenimiento rutinario
- 33 Parámetros básicos
- 34 Errores y problemas comunes

Información de seguridad

- Solo se puede usar con el cargador roborock CDZ12RR o AED03LRR.
- Coloque los cables de otros electrodomésticos fuera del área que se va a limpiar.
- No ponga en funcionamiento la aspiradora en una habitación donde esté durmiendo un bebé o un niño.
- No ponga en funcionamiento la aspiradora en un lugar donde haya velas encendidas u objetos frágiles en el piso que se va a limpiar.
- No ponga en funcionamiento la aspiradora en una habitación que tenga velas encendidas en muebles que la aspiradora pueda tocar o chocar accidentalmente.
- No permita que se sienten niños en la aspiradora.

Batería y carga

- Mantenga la base de carga lejos de fuentes de calor (como radiadores).
- No limpie los contactos de carga con un trapo húmedo o con las manos mojadas.
- Apague el robot y use el empaque original para el envío.
- Si guarda el robot, cárguelo por completo y apáguelo antes de colocarlo en un lugar seco y fresco. Recárguelo, al menos, cada tres meses para evitar la descarga excesiva de la batería.

Declaración de FCC/IC

| Información de cumplimiento | |
|---|---|
| Nombre del producto | Aspiradora robot con base de carga |
| Modelo del producto | Modelo de aspiradora robot: Q380RR Modelo de cargador base: CDZ12RR Base de autovaciado, modelo: AED03LRR |
| Declaración de cumplimiento | <p>Este dispositivo cumple con la parte 15 de las reglas de la Comisión Federal de Comunicaciones (Federal Communications Commission, FCC). El funcionamiento está sujeto a las siguientes dos condiciones:</p> <p>(1) Este dispositivo no puede provocar interferencia nociva. (2) Este dispositivo debe aceptar cualquier interferencia recibida, incluida la interferencia que puede provocar el funcionamiento no deseado.</p> <p>Este dispositivo contiene transmisores o receptores de exención de licencia que cumplen con las RSS de exención de licencia de Innovación, Ciencia y Desarrollo Económico de Canadá. El funcionamiento está sujeto a las siguientes dos condiciones:</p> <p>(1) Este dispositivo no puede provocar interferencia. (2) Este dispositivo debe aceptar cualquier interferencia, incluida la interferencia que puede provocar el funcionamiento no deseado del dispositivo.</p> |
| Correspondencia de la parte responsable en EE. UU. | |
| Compañía | Roborock Technology Co. |
| Dirección | 108 West 13th Street, Wilmington, Delaware 19801. |
| Correo electrónico | support@roborock.com |

A Descripción general del producto

A1 Robot (vista superior)



Encendido/Limpiar

- Presiónelo y manténgalo presionado para que el robot se encienda o apague
- Presione para iniciar la limpieza

Luz indicadora de estado

- Blanco: nivel de batería $\geq 20\%$
- Rojo: nivel de batería $< 20\%$
- Pulsos de luz: cangando o iniciando
- Parpadeando en rojo: error



Limpieza localizada/Bloqueo para niños

- Presione este botón para realizar una limpieza localizada
- Presiónelo y manténgalo presionado durante 3 segundos para activar o desactivar el bloqueo para niños



Base

- Presione este botón para regresar a la base

Nota: Presione cualquier botón para detener el robot durante la limpieza o el regreso a la base.

A1-1: Parachoques

A1-2: Sensor LiDAR

A1-3: Parachoques vertical

A1-4: Localizador de la base

A2 Robot (vista inferior)

A2-1: Sensor de pared

A2-2: Sensores de precipicio

A2-3: Rueda omnidireccional

A2-4: Contactos de carga

A2-5: Cepillo lateral

A2-6: Rueda principal

A2-7: Cepillo principal

A2-8: Pestillos de la cubierta del cepillo principal

A3 Robot (cubierta superior abierta)

A3-1: Luz indicadora de WiFi

- Apagada: WiFi deshabilitado
- Parpadea lentamente: esperando conexión
- Parpadea rápido: conectando
- Fija: WiFi conectado

A3-2: Restablecimiento del sistema

A3-3: Montaje del fregador

A3-4: Ventilación de aire

A4 Unidad combinada de contenedor de polvo y tanque de agua

A4-1: Tapón del tanque de agua

A4-2: Filtro de agua

A4-3: Filtro lavable

A5 Base de carga

A5-1: Indicador de encendido de la base de carga

A5-2: Luz de aviso de ubicación de la base

A5-3: Contactos de carga

A5-4: Tomacorriente

A5-5: Cepillos de electrodo

A6 Cable de alimentación

A7 Montaje del fregador

A7-1: Ranura del fregador

A7-2: Montaje del fregador

A7-3: Pestillo del montador del fregador

A8 Fregador

A8-1: Fregador

A8-2: Almohadillas de gancho y bucle

A9 Manta a prueba de humedad

B Instalación

Información importante

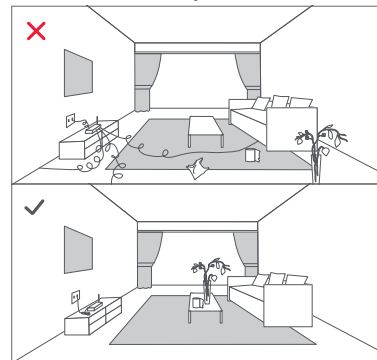

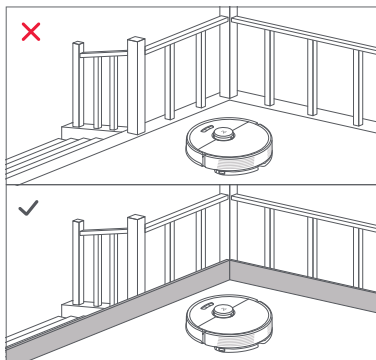

1. Ordene los cables o artículos sueltos del piso y retire los objetos inestables, frágiles, importantes o peligrosos para evitar lesiones personales o daños a la propiedad debido a que los objetos se enreden en el robot, lo obstruyan o resulten golpeadas por él.

2. Cuando utilice el robot en una superficie elevada, use siempre una barrera física para evitar caídas accidentales que podrían provocar lesiones personales o daños a la propiedad.

Nota: Cuando utilice el robot por primera vez, sígalo todo el recorrido de limpieza y verifique que no haya problemas potenciales. El robot podrá limpiar por sí solo en los futuros usos.

B1 Posicionar la base de carga

Mantenga la base de carga sobre una superficie nivelada y plana, contra una pared. Conecte el cable de alimentación a la base

de carga y ordene los cables para que no queden en el piso. Para garantizar una mejor experiencia del usuario con la aplicación móvil, coloque la base de carga en un lugar donde haya buena señal de WiFi.

B1-1 Más de 0,5 m (1,6 pies)

B1-2 Más de 1,5 m (4,9 pies)

Notas:

- Deje al menos 0,5 m (1,6 pies) de espacio libre en los laterales y más de 1,5 m (4,9 pies) delante de la base de carga.
- Si el cable de alimentación cuelga verticalmente al piso, podría ser atrapado por el robot, lo que ocasionaría que la base de carga se desconecte.
- El indicador de la base de carga está encendido cuando ésta recibe electricidad y apagado cuando el robot está en carga.
- No coloque la base de carga en lugares que estén directamente expuestos a la luz solar ni bloquee la luz de aviso de ubicación de la base. De lo contrario, es probable que el robot no regrese automáticamente a la base de carga.

B2 Colocar la manta a prueba de humedad

Después de fijar la base de carga en su lugar, use un paño seco para limpiar el área donde se ubicará la manta a prueba de humedad. Saque la cinta doble faz en la parte inferior de la manta a prueba de humedad, y pegue la manta en el piso, como se muestra a continuación.

Notas:

- Siempre coloque la manta a prueba de humedad en pisos de madera.
- La manta a prueba de humedad se adhiere mejor a superficies lisas.

- Cuando sea necesario, retire la cinta adhesiva doble faz lentamente para reducir el residuo de pegamento.

Encender y cargar el robot

Presione y mantenga presionado el botón  para encender el robot. Cuando se encienda la luz de encendido, colóquelo en la base para cargar. Para mantener el desempeño de la batería recargable de iones de litio de alto rendimiento, mantenga el robot cargado.

Nota: Es posible que el robot no encienda cuando la batería está baja. En ese caso, coloque el robot directamente en la base para cargarlo.

B3 Fregar

Nota: Para evitar una excesiva acumulación de suciedad durante el uso por primera vez, los pisos se deben aspirar al menos tres veces antes del primer fregado.

B3-1: Quitar la unidad combinada de contenedor de polvo y tanque de agua

Abra la cubierta superior y saque la unidad.

B3-2: Llenar el tanque de agua

Quite el tapón del tanque de agua, llénelo de agua y ciérrelo bien.

Notas:

- Para evitar corrosión o daño, use únicamente limpiador para pisos de la marca Roborock en el tanque de agua.
- No utilice agua caliente en el tanque, ya que esto podría hacer que se deforme.
- Cuando llene el tanque de agua, inclínelo 30 ° para evitar humedecer el filtro.

B3-3: Volver a instalar la unidad combinada de contenedor de polvo y tanque de agua

Vuelva a instalar la unidad. Un clic indicará que está en su lugar.

B3-4: Instalar el fregador

Humedezca el fregador y estrújelo hasta que deje de gotear, luego, deslícelo a lo largo de la ranura de acople antes de afirmarlo bien en su lugar.

Nota: Use solamente el fregador Roborock oficial.

B3-5: Instalar el montaje del fregador

Deslice el montaje hacia delante a lo largo de la parte inferior del robot hasta que un clic indica que está en su lugar.

Nota: Limpie el fregador después de fregar 60 minutos, a fin de mantener el flujo de agua y la calidad de la limpieza.

B3-6: Quitar el montaje del fregador

Cuando el robot vuelve a la base después de la limpieza, presione los pestillos en ambos lados y deslice hacia atrás el montaje del fregador para quitarlo.

Notas:

- Lave el fregador luego de cada uso, y vacíe en forma regular el agua que haya quedado sin usar en el tanque de agua.
- Retire el montaje del fregador cuando no esté fregando.

Conectar con la aplicación

Este robot admite tanto la aplicación Roborock como la aplicación Mi Home. Elija la que mejor se adapte a sus necesidades.

1 Descargar la aplicación



Opción 1: busque "Roborock" en App Store o en Google Play o bien escanee el código QR para descargar e instalar la aplicación.



Opción 2: busque "Mi Home" en App Store o en Google Play o bien escanee el código QR para descargar e instalar la aplicación.



2 Restablecer la conexión WiFi

1. Abra la cubierta superior y busque el indicador de WiFi.
2. Presione y mantenga presionados los botones  y  hasta escuchar la alerta de voz "Restableciendo WiFi". El restablecimiento está completo cuando el indicador de WiFi parpadea lentamente. El robot luego esperará una conexión.

Nota: Si no puede conectar el robot debido a la configuración de su enrutador, a que olvidó la contraseña o cualquier otro motivo, restablezca la conexión WiFi y agregue su robot como un nuevo dispositivo.

3 Agregar el dispositivo



Abra la aplicación Roborock, toque el botón "Buscar dispositivo" o abra la aplicación "Mi Home, toque "+" en la esquina superior derecha y agregue el dispositivo conforme se indica en la aplicación.

Notas:

- El proceso real puede variar debido a actualizaciones de aplicaciones en curso. Siga las instrucciones proporcionadas en la aplicación.
- Solo se admite WiFi de 2.4 GHz.
- Si el robot espera más de 1 hora para conectarse, la conexión WiFi se deshabilitará automáticamente. Si desea reconectar, restablezca la conexión WiFi antes de continuar.

Instrucciones

Encendido/Apagado

Presione y mantenga presionado el botón  para encender el robot. El indicador de encendido se encenderá y el robot entrará en modo de espera. Presione y mantenga presionado el botón  para apagar el robot y completar el ciclo de limpieza.

Nota: El robot no se puede apagar cuando se está cargando.

Comenzar a limpiar

Presione el botón  para comenzar a limpiar. El robot planificará su ruta de limpieza en base a sus escaneos de la habitación. Divide una habitación en zonas, primero dibuja los bordes de la zona y, luego, rellena la zona en patrón de zig zag. Al hacerlo, el robot limpia todas las zonas una por una, con lo que realiza una limpieza eficaz de la casa.

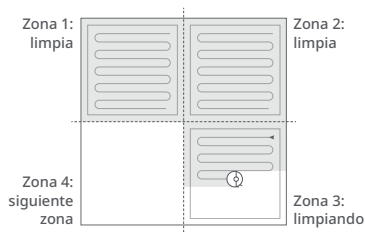

Notas:

- Para permitir que el robot aspire y vuelva a la base automáticamente, inicie desde la base. No mueva la base durante el fregado.
- La limpieza no puede comenzar si el nivel de batería es demasiado bajo. Deje que el robot se cargue antes de comenzar a limpiar.
- Si la limpieza se completa en menos de 10 minutos, la superficie se limpiará dos veces.
- Si la batería se agota durante el ciclo de limpieza, el robot volverá automáticamente a la base. Después de cargarse, el robot reanudará el trabajo desde donde quedó.
- Antes de comenzar cada tarea de fregado, asegúrese de que el fregador esté instalado correctamente.



Limpieza localizada

Presione el botón  para comenzar la limpieza localizada.

Rango de limpieza: el robot limpia un área cuadrada de 1,5 m (4,9 pies) x 1,5 m (4,9 pies) centrada en sí mismo.

Nota: Luego de la limpieza localizada, el robot regresará automáticamente al punto de inicio e ingresará al modo de espera.

Pausar

Cuando el robot esté funcionando, presione cualquier botón para pausarlo, presione el botón  para reanudar la limpieza o presione el botón  para enviarlo de vuelta a la base.

Nota: Si coloca manualmente el robot pausado en la base, finalizará la limpieza actual.

Suspendido

Si el robot está pausado durante más de 10 minutos, entrará en el modo Suspendido,

y el indicador de encendido parpadeará cada pocos segundos. Presione cualquier botón para activar el robot.

Notas:

- El robot no ingresará en modo Suspendido cuando se esté cargando.
- El robot se apagará automáticamente si quedó en el modo Suspendido durante más de 12 horas.

Modo DND

El período predeterminado del modo No molestar (DND) es de 22:00 a 08:00. Puede usar la aplicación para deshabilitar el modo DND o modificar este período. Cuando el modo DND está activo, el robot no reanudará automáticamente la limpieza, la luz indicadora de encendido se atenuará y el volumen de las indicaciones de voz disminuirá.

Bloqueo para niños

Presione y mantenga presionado el botón  para habilitar/deshabilitar el bloqueo para niños. También puede establecerlo en la aplicación. Cuando se habilite, el robot no reaccionará a las presiones de los botones cuando esté quieto. Cuando el robot está limpiando o volviendo a la base, presione cualquier botón para detenerlo.

Carga

Después de limpiar, el robot volverá automáticamente a la base para cargar. En el modo Pausa, presione el botón 

para enviar el robot de vuelta a la base. El indicador de encendido emitirá pulsos de luz a medida que se cargue el robot.

Nota: Si el robot no encuentra la base, volverá automáticamente a su ubicación de inicio. Coloque el robot en la base manualmente para recargarlo.

Error

Si se produce un error, el indicador de encendido parpadeará en rojo y se escuchará una alerta de voz. Consulte la sección "Errores y problemas comunes" para encontrar soluciones.

Notas:

- El robot ingresará automáticamente al modo Suspendido si queda en un estado de mal funcionamiento durante más de 10 minutos.
- Si coloca el robot con mal funcionamiento manualmente en la base de carga, finalizará la limpieza actual.

Restablecimiento del sistema

Si el robot no responde cuando se presiona un botón o no se puede apagar, restablezca el sistema. Presione el botón Restablecer y el robot se restablecerá de forma automática.

Nota: Después de restablecer el sistema, la limpieza programada, la conexión WiFi, etc. se restaurarán a los ajustes de fábrica.

Restaurar a los ajustes de fábrica

Si el robot no funciona correctamente después de un restablecimiento del sistema, enciéndalo. Presione y mantenga presionado el botón  y, al mismo tiempo,

presione el botón Restablecer hasta que se escuche la indicación de voz "Restaurando a los ajustes de fábrica".

Funciones de la aplicación

Mapa de limpieza

- Gestión de mapas múltiples
- Ruta de aspirado y fregado en tiempo real
- Zonificación del mapa
- Edición del mapa

Modos de limpieza personalizada

- Programado
- Habitaciones selectivas
- Zona
- Zonas de no ingreso y pared virtual
- Personalizado
- Mejora para alfombra

Interruptor del modo de limpieza

- Niveles de potencia de succión
- Niveles de intensidad de fregado

Información del robot

- Historial de limpieza
- Nivel de batería
- Cuidado y mantenimiento

Más funciones

- Actualización de firmware
- Ajuste del volumen
- Selección de idioma
- Modo No molestar
- Asistente de voz

Nota: Las funciones y los detalles de la aplicación pueden variar ligeramente debido a que la aplicación se desarrolla y actualiza continuamente.

C Mantenimiento rutinario

C1 Cepillo principal

* Limpie cada 2 semanas y reemplace cada 6 a 12 meses

C1-1: Cubierta del cepillo principal

C1-2: Pestillo

C1-3: Cepillo principal

C1-4: Tapones del cepillo principal

C1-5: Cojinete del cepillo principal

C1-6: Gire el robot y presione los pestillos para quitar la cubierta del cepillo principal.

C1-7: Extraiga el cepillo principal y retire el cojinete del cepillo principal.

C1-8: Gire los tapones del cepillo principal en la dirección de desbloqueo indicada para quitar los tapones.

C1-9: Quite el cabello o suciedad enredados en el cepillo principal, vuelva a colocar el cepillo principal e inserte nuevamente la cubierta del cepillo, y asegúrese de colocar las pestañas en las ranuras.

C1-10: Asegúrese de que la cubierta del cepillo principal se haya colocado bien. Cuando esté bien instalada, las cuatro pestañas deben quedar ocultas.

Notas:

- El cepillo principal debe limpiarse con un paño húmedo y dejarse secar lejos de la luz solar directa.
- No use líquidos de limpieza corrosivos o desinfectantes para limpiar el cepillo principal.

C2 Cepillo lateral

* Limpie mensualmente y reemplace cada 3 a 6 meses

1. Desenrosque el tornillo del cepillo lateral.
2. Retire el cepillo lateral y límpielo. Vuelva a instalar el cepillo y apriete el tornillo.

C3 Rueda omnidireccional

* Limpie según sea necesario

- C3-1: Use una herramienta, como un destornillador pequeño, para extraer el eje y quitar la rueda.

Nota: El soporte de la rueda omnidireccional no se puede quitar.

- C3-2: Enjuague con agua la rueda y el eje para quitar el cabello y la suciedad. Seque y vuelva a colocar la rueda, presionando firmemente hasta colocarla en su lugar.

C4 Ruedas principales

* Limpie mensualmente

Limpie las ruedas principales con un paño suave y seco.

C5 Unidad combinada de contenedor de polvo y tanque de agua

* Limpie semanalmente y reemplace el filtro cada 6 a 12 meses

- C5-1: Abra la cubierta superior del robot y quite la unidad.

- C5-2: Quite el filtro y, luego, vacíe el contenedor de polvo.

- C5-3: Vacíe el agua que haya quedado sin usar en el tanque de agua.

- C5-4: Llene el contenedor de polvo con agua limpia y agítelo suavemente. Luego, vierta el agua sucia.

Nota: Para evitar obstrucciones, use solamente agua limpia sin líquidos de limpieza.

- C5-5: Enjuague varias veces el filtro y dele golpecitos para quitar toda la suciedad posible.

Nota: No toque la superficie del filtro con las manos, el cepillo o con objetos duros para evitar posibles daños.

- C5-6: Deje que el filtro se seque por completo 24 horas y vuelva a instalarlo.

Nota: Compre un filtro adicional y alterne, si es necesario.

C6 Fregador

* Limpie después de cada uso y reemplace cada 3 a 6 meses

Retire el fregador del montaje del fregador. Limpie el fregador y déjelo secar al aire.

Nota: Si el fregador está sucio, ello afectará el desempeño del fregado. Límpielo antes de usarlo.

C7 Sensores del robot

* Limpie mensualmente

Use un paño seco y suave para limpiar todos los sensores, incluidos los siguientes:

C7-1: Localizador de la base

C7-2: Sensor de pared

C7-3: 4 sensores de precipicio

C8 Áreas de contactos de carga

* Limpie mensualmente

Use un paño seco y suave para limpiar los contactos de carga de la base de carga y del robot.

Batería

El robot está equipado con una batería integrada recargable de iones de litio de alto rendimiento. Para mantener el desempeño de la batería, mantenga el robot cargado durante el uso normal.

Nota: Si el robot estará sin usarse durante un período prolongado, apáguelo y cárguelo al menos cada tres meses para evitar daños a la batería por el exceso de descarga.

Parámetros básicos

Robot

| | |
|-----------------|--|
| Modelo | QD380RR |
| Batería | Batería de iones de litio de 14,4 V/5200 mAh |
| Peso | Aprox. 4,7 kg (10,36 lbs) |
| Entrada nominal | 20 VCC 1,2 A |
| Tiempo de carga | Menos de 6 horas |

Nota: El número de serie figura en una calcomanía en el lado inferior del robot.

Base de carga

| | |
|--------------------|--|
| Modelo | CDZ12RR |
| Potencia nominal | 28 W |
| Entrada nominal | 100 a 240 V~ |
| Salida nominal | 20 VCC 1,2 A |
| Frecuencia nominal | 50-60 Hz |
| Carga de batería | Batería de iones de litio de 14,4 V/5200 mAh |

Errores y problemas comunes

Escanee el siguiente código QR para ver los Errores y Problemas comunes en francés, alemán, italiano, español, polaco, noruego y sueco.



Para obtener asistencia posventa, comuníquese con el equipo de soporte a través de:

support@roborock.com (Estados Unidos/
Canadá/no Europa)

1-855-960-4321 (solo en Estados Unidos)

1-833-421-1915 (solo en Canadá)

Robotic Vacuum Cleaner

Product Model: Q380RR

Manufacturer: Beijing Roborock Technology Co., Ltd.

Address of Manufacturer: Floor 6, Suite 6016, 6017, 6018, Building C, Kangjian Baosheng Plaza,
No.8 Heiquan Road, Haidian District, Beijing, P.R. China

For after-sales support, contact our support team at:

support@roborock.com (United States/Canada/Non-Europe)

1-855-960-4321 (United States only)

1-833-421-1915 (Canada only)

