

# COBY



**rugged gear**

## Bluetooth Speaker



### Instruction Manual

MODEL#: CSBT-322



# Read me

Model #: CSBT-322

Input: DC5V/500mA

Output: 3W x 2

Date Code: 2018-09

Important Safety Instructions

- 1) Read these instructions.
- 2) Keep these instructions.
- 3) Heed all warnings.
- 4) Follow all instructions.
- 5) Do not use this apparatus near water.
- 6) Clean only with dry cloth.
- 7) Do not block any ventilation openings. Install in accordance with the manufacturer's instructions.
- 8) Do not install near any heat sources such as radiators, heat registers, stoves, or other apparatus (including amplifiers) that produce heat.
- 9) Protect the power cord from being walked on or pinched particularly at plugs, convenience receptacles, and the point where they exit from the apparatus.
- 10) Only use attachments/accessories specified by the manufacturer.
- 11) Use only with the cart, stand, tripod, bracket, or table specified by the manufacturer, or sold with the apparatus. When a cart is used, use caution when moving the cart/apparatus combination to avoid injury from tip-over.
- 12) Unplug this apparatus during lightning storms or when unused for long periods of time.
- 13) Refer all servicing to qualified service personnel. Servicing is required when the apparatus has been damaged in any way, such as power-supply cord or plug is damaged, liquid has been spilled or objects have fallen into the apparatus, the apparatus has been exposed to rain or moisture, does not operate normally, or has been dropped.

## FCC NOTICE TO USERS:

FCC ID: 2AMSOCsBT-322

Caution: Changes or modifications not expressly approved by the Party responsible for compliance could void the user's authority to operate the equipment.

Note: This equipment has been tested and found to comply with the limits for a Class B digital device, pursuant to part 15 of the FCC Rules. These limits are designed to provide reasonable protection Against harmful interference in a residential installation. This equipment generates, uses and can radiate radio frequency energy and, if not installed and used in accordance with the instructions, may cause harmful interference to radio communications, however there is no guarantee that interference will not occur in a particular installation. If this equipment does cause harmful interference to radio or television reception, which can be determined by turning the equipment off and on, the user is encouraged to try to correct the interference by one or more of the following measures:

- Reorient or relocate the receiving antenna.
- Increase the separation between the equipment and receiver.
- Connect the equipment into an outlet on a circuit different from that to which the receiver is connected.
- Consult the dealer or an experienced radio/TV technician for Help.

This device complies with part 15 of the FCC rules. Operation is subject to the following two conditions (1) this device may not cause harmful interference, and (2) this device must accept any interference received, including interference that may cause undesired operation.

# INTRODUCTION

**Thank you for choosing the CSBT-322!** Please read the manual before using the speaker. The terms used throughout will become more familiar as you set up and operate your speaker. This product is designed to provide high quality wireless sound for your iPod, iPhone, iPad, computer, PDA, or other Bluetooth audio device.

## Caution:

- Do not use or leave this product in a space with very high temperatures (such as in a hot car). Otherwise, the performance will suffer and its longevity will decrease.
- Do not use this product in a location with excess static electricity, as the safety circuits may be damaged and cause multiple problems.
- The product should be stored at room temperature.
- Do not use or leave this product near a heat source (such as a fireplace or heater) or in direct sunlight.
- Do not strike or throw this product.

# CONTROL PANEL

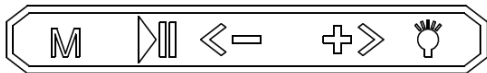

 Press to alternate between Bluetooth Mode and Aux-In Mode.

 Press to play/pause the audio.

 Press to skip to the previous track.  
Press and hold to turn the volume down.

 Press to skip to the next track.  
Press and hold to turn the volume up.

 Press to turn the LED flashlight on and off.

# PRODUCT OVERVIEW

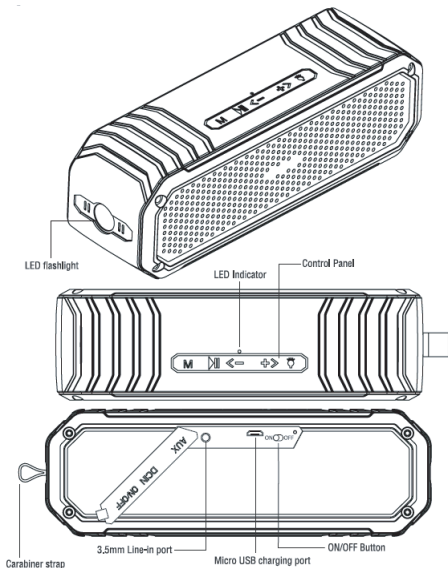

## WHAT'S IN THE BOX

- 1) Speaker
- 2) Micro USB Cable
- 3) Manual & Warranty Information
- 4) Carabiner

# OPERATION

## POWER ON

Switch the On/Off Button to the “On” position. The speaker will make a beeping sound when it is turned on. The Indicator Light will flash to show that the speaker has entered its pairing mode.

## BLUETOOTH PAIRING

Switch your music player’s Bluetooth function on, and search for all Bluetooth devices. Select the “CSBT-322” option when it appears, and connect to it. Once the devices are paired, the speaker will make a beeping sound and the light will flash slowly. These devices will remain paired and automatically connect to one another whenever they are in range and both active.

## AUX-IN PLAYBACK

Plug one end of a 3.5mm audio cable into the speaker’s Line-in Port, and the other end into your audio device (audio cable NOT included). Press the “M” Button to switch from Bluetooth Mode to Line-In Mode. Use the controls on the audio device to control playback.

## CHARGING YOUR SPEAKER

Connect the included Micro USB cable to the charging port on the back of the device. The Indicator Light will turn red. The red light will turn off automatically when the speaker is fully charged.

## ANSWERING PHONE CALLS

If you are using a phone to connect to the CSBT-322 and receive a phone call or other notification, the sound will play through the speaker. The speaker will pause playback while on a phone call, and will broadcast the call through the speaker. When the phone call is ended, playback will resume.

## SUMMIT ELECTRONICS LLC ONE YEAR LIMITED WARRANTY

SUMMIT ELECTRONICS LLC LIMITED WARRANTY ("Warranty") — For Product Categories Listed in Chart Below (as applicable, "Product") Before returning your Product for service under this Warranty, please (i) read the instruction manual carefully. If you are still having trouble with your Product, please contact Technical Support at [support@summitcegroup.com](mailto:support@summitcegroup.com)

**Warning:** Some Products may contain components that are small enough to be swallowed. Please keep out of reach of children.

Subject to the terms and conditions herein, SUMMIT ELECTRONICS LLC (hereinafter called "SUMMIT ELECTRONICS LLC") warrants to the original purchaser of the Product ("Customer") that for the applicable Warranty Period listed below, the Product will be free from defects in material or workmanship under normal, non-commercial use ("Defects"). Warranty Period encompasses, as listed below, separate "Coverage Periods" for Parts and Labor, each Coverage Period for one year, to begin from the original date of Customer purchase. If Customer returns a defective Product (or any component thereof) during the applicable Warranty Period, SUMMIT ELECTRONICS LLC will, at its option, during the specified Coverage Periods for Parts and Labor (as applicable) either: (i) repair the Product (or, as applicable, any component thereof) or (ii) replace the Product (or, as applicable, any component thereof) with a new or refurbished Product (or, as applicable, any component thereof), in either case free of charge to Customer for Parts and/or Labor (as applicable) during the specified Coverage Period only, and excluding applicable shipping charges (noted below), for which the Customer is responsible. The foregoing states the Customer's exclusive remedy and SUMMIT ELECTRONICS LLC's sole liability for breach of the limited warranty contained herein.

This Warranty specifically excludes any Product (or, as applicable, any component thereof) that has been subject to or Defects resulting from: (a) any neglect or misuse by a Customer, an accident, improper application, violation of operating instructions for the Product, any other Customer-induced damage, or the alteration or removal of any Product serial number; (b) any modification or repair to Product (or, as applicable, any component thereof) by any party other than SUMMIT ELECTRONICS LLC or a party authorized in writing by SUMMIT ELECTRONICS LLC; (c) any damage to Product (or, as applicable, any component thereof) due to power surges, incorrect electrical voltage, misconnection to any device, or malfunction of any device used with the Product (or, as applicable, any component thereof); (d) cosmetic damage to the Product (or, as applicable, any component thereof) caused by normal wear and tear; (e) shipping damage that occurs while the Product is in transit; (f) damage caused by heat sources, sunlight, electromagnetic conditions, or other climatic conditions; or (g) any acts of God. Product is sold to Customer for personal, non-commercial use only. Product is not warranted for Customer's commercial or rental use.

In addition, Product is not warranted against failure, and should not be used by Customer for any application where (i) there is a risk that any data stored on Product will be breached or otherwise compromised, or (ii) the data stored on Product is relied upon for medical or lifesaving applications. SUMMIT ELECTRONICS LLC disclaims any Warranty for any of the foregoing uses to the fullest extent permitted by law. Customer assumes any and all risks associated with such uses of Product, and agrees to indemnify SUMMIT ELECTRONICS LLC for any damages claimed against SUMMIT ELECTRONICS LLC for such uses. EXCEPT FOR EXPRESS WARRANTIES STATED ABOVE AND TO THE MAXIMUM EXTENT PERMITTED BY LAW, THE PRODUCTS ARE PROVIDED "AS IS", AND SUMMIT ELECTRONICS LLC DISCLAIMS ALL OTHER WARRANTIES, INCLUDING WITHOUT LIMITATION ANY IMPLIED WARRANTY (I) OF MERCHANTABILITY, (II) OF FITNESS FOR A PARTICULAR PURPOSE, OR (III) OF NON-INFRINGEMENT OF THIRD PARTY RIGHTS. TO THE MAXIMUM EXTENT PERMITTED BY APPLICABLE LAW, IN NO EVENT WILL SUMMIT ELECTRONICS LLC BE LIABLE TO CUSTOMER OR ANY THIRD PARTY FOR ANY INDIRECT, SPECIAL, INCIDENTAL, CONSEQUENTIAL, EXEMPLARY OR PUNITIVE DAMAGES, INCLUDING, WITHOUT LIMITATION, ANY LOST PROFITS OR REVENUES, LOSS OR INACCURACY OF ANY DATA OR COST OF SUBSTITUTE GOODS, REGARDLESS OF THE THEORY OF LIABILITY (INCLUDING NEGLIGENCE) AND EVEN IF SUMMIT ELECTRONICS LLC HAS BEEN ADVISED OF THE POSSIBILITY OF SUCH DAMAGES, SUMMIT ELECTRONICS LLC'S AGGREGATE LIABILITY TO CUSTOMER FOR ACTUAL DIRECT DAMAGES FOR ANY CAUSE WHATSOEVER SHALL BE LIMITED TO THE CUMULATIVE PRODUCT FEES PAID BY THAT CUSTOMER FOR THE PRODUCT CAUSING THE DAMAGES, IF ANY. This Warranty gives Customer specific rights, and Customer may also have other rights that vary from jurisdiction to jurisdiction. To obtain Warranty service, Customer must email SUMMIT ELECTRONICS LLC Technical Support prior to making a Product return. Customer must include with Product return the following items (failure to enclose any of these items may result in a delay in the processing of your Warranty claim): (i) a dated sales receipt that indicates the place of purchase, model number of Product, and amount paid; (ii) a detailed description of Customer's problem with Product; (iii) Customer's full name, phone number, and return address, and; (iv) a money order made out to SUMMIT ELECTRONICS LLC Electronics Corporation to cover return shipping charges to US destinations only, for the applicable dollar amount shown for the Product in the table above. SUMMIT ELECTRONICS LLC will not make return shipments to a P.O. Box. For shipping to international addresses, actual freight will be charged to Customer. Return your Product freight-prepaid in its original packaging, or packaging that affords an equal measure of protection. Please allow 4 to 6 weeks for the processing of your claim (6 to 8 weeks from November to February).

PRODUCT CATEGORY	SHIPPING* (USD)
Adapters, Converters, Chargers, Headphones, Microphones, Cellular Accessories	\$7.99
Alarm Clocks, Portable CD Players, Radios, Corded Telephones, MP3 Players, Digital Photo Frames (screen size less than 5")	\$7.99
Portable Stereo Systems, Speaker Systems, Cordless Telephones, Home DVD Players	\$14.99
Home Theater DVD Systems, Portable DVD Players, Portable Media Players, Digital Photo Frames (screen sizes 5" to 11")	\$21.99

You must email SUMMIT ELECTRONICS LLC Technical Support prior to making a return. Please ask if you are unsure of which category your product falls under.

\*US destinations only.

Contact Us at  
[support@summitcegroup.com](mailto:support@summitcegroup.com)  
For Return Information

# COBY

rugged gear

## ALTAVOZ BLUETOOTH®



### Manual de Instrucciones

MODELO#: CSBT-322

# INTRODUCCIÓN

**Gracias por elegir la CSBT-322!** Por favor, lea el manual antes de usar el altavoz. Los términos utilizados a lo largo llegarán a ser más familiar a medida que configurar y utilizar su altavoz. Este producto está diseñado para proporcionar un sonido inalámbrico de alta calidad para su iPod, iPhone, iPad, ordenador, PDA u otro dispositivo de audio Bluetooth.

## Precaución:

- No utilice o deje este producto en un espacio con temperaturas muy altas (como en un coche caliente). De lo contrario, el rendimiento sufrirá y su longevidad disminuirá.
- No use este producto en un lugar con exceso de electricidad estática, como los circuitos de seguridad se pueden dañar y causar varios problemas.
- El producto debe ser almacenado a temperatura ambiente.
- No utilice ni deje el producto cerca de una fuente de calor (como una chimenea o un calentador) o bajo la luz solar directa.
- No golpear o lanzar este producto.

## PANEL DE CONTROL

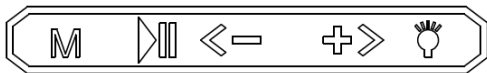

Pulse para alternar entre el modo Bluetooth y el modo de entrada auxiliar.



Pulse para reproducir/pausar el audio.



Pulse para saltar a la pista anterior.  
Mantenga pulsada la tecla para bajar el volumen.



Pulse para saltar a la siguiente pista.  
Mantenga pulsada la tecla para subir el volumen.



Pulse para encender la linterna LED de encendido y apagado.



# DESCRIPCIÓN DEL PRODUCTO

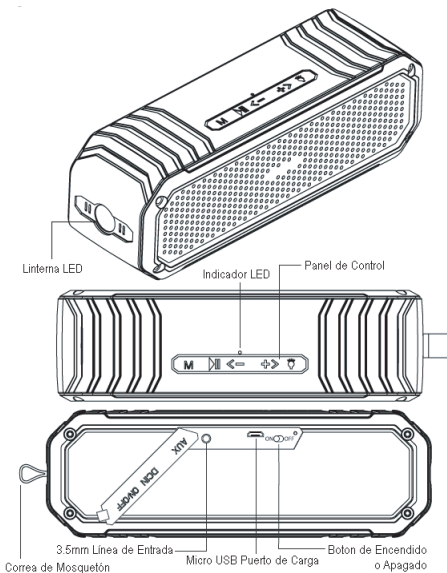

# QUÉ HAY EN LA CAJA

- 1) Altavoz
- 2) Cable Micro USB
- 3) Información Manual y Garantía
- 4) Mosquetón

## ENCENDIDO

Conmutar el botón de encendido/apagado en la posición "On". El altavoz emite un sonido de pitido cuando se enciende. El indicador luminoso parpadea para mostrar que el hablante ha entrado en el modo de emparejamiento.

## EMPAREJAMIENTO DE BLUETOOTH

Cambie la función Bluetooth del reproductor de música, y la búsqueda de todos los dispositivos Bluetooth. Seleccionar la opción "CSBT-322" cuando aparece, y conectarse a él. Una vez que los dispositivos están emparejados, El orador hace un sonido y la luz se pasó lentamente. Estos dispositivos permanecerán apareados y se conectará automáticamente a la otra siempre que estén dentro del alcance y ambos activos.

## AUX-IN REPRODUCCIÓN

Conecte un extremo de un cable de audio de 3.5 mm al puerto de entrada de línea del altavoz y el otro extremo a su dispositivo de audio (NO incluye el cable de audio). Presione el botón de "M" para cambiar del modo Bluetooth al modo de entrada de línea. Use los controles en el dispositivo de audio para controlar la reproducción.

## CARGA DEL ALTAVOZ

Conectar el cable micro USB incluido al puerto de carga en la parte posterior del dispositivo. La luz indicadora se volverá roja. La luz roja se apagará automáticamente cuando el altavoz está completamente cargada.

## CONTESTAR LLAMADAS

Si está usando un teléfono para conectarse a la CSBT-322 y recibir una llamada de teléfono u otra notificación, el sonido se reproducirá a través del altavoz. El orador hará una pausa en la reproducción, mientras que en una llamada telefónica, y se transmite la llamada a través del altavoz. Cuando se termina la llamada telefónica, la reproducción se reanuda.

## SUMMIT ELECTRONICS LLC GARANTÍA LIMITADA DE UN AÑO

GARANTÍA LIMITADA DE SUMMIT ELECTRONICS LLC ("Garantía") - Para las categorías de productos enumeradas en el cuadro a continuación (según corresponda, "Producto") Antes de devolver su producto para el servicio bajo esta garantía, por favor (i) lea cuidadosamente el manual de instrucciones. Si aún tiene problemas con su Producto, comuníquese con el Soporte técnico en support@summitcegroup.com.

Advertencia: algunos productos pueden contener componentes que son lo suficientemente pequeños como para ser ingeridos. Por favor, manténgase fuera del alcance de los niños.

Sujeto a los términos y condiciones del presente, SUMMIT ELECTRONICS LLC (en adelante, "SUMMIT ELECTRONICS LLC") garantiza al comprador original del Producto ("Cliente") que, para el Período de garantía aplicable que se detalla a continuación, el Producto estará libre de defectos en material o mano de obra bajo uso normal, no comercial ("Defectos"). El Período de garantía incluye, como se detalla a continuación, "Períodos de cobertura" por separado para Piezas y mano de obra, cada Período de cobertura por un año, a partir de la fecha original de compra del Cliente. Si el Cliente devuelve un Producto defectuoso (o cualquier componente del mismo) durante el Período de Garantía aplicable, SUMMIT ELECTRONICS LLC, a su elección, durante los Períodos de Cobertura especificados para Piezas y Mano de Obra (según corresponda): (i) reparará el Producto (o , según corresponda, cualquier componente de la misma) o (ii) reemplazará el Producto (o, según corresponda, cualquier componente del mismo) con un Producto nuevo o reacondicionado (o, según corresponda, cualquier componente del mismo), en cualquiera de los casos sin cargo para el Cliente para piezas y / o mano de obra (según corresponda) durante el período de cobertura especificado solamente, y excluyendo los cargos de envío aplicables (indicados a continuación), de los cuales el cliente es responsable. Lo anterior establece el remedio exclusivo del Cliente y la responsabilidad exclusiva de SUMMIT ELECTRONICS LLC por incumplimiento de la garantía limitada contenida en este documento.

Esta garantía excluye específicamente cualquier producto (o cualquiera de sus componentes) que haya sido: (a) negligente o malo uso del cliente, accidente, aplicación incorrecta, violación de las instrucciones del producto, cualquier otro daño causado por el cliente, o el modificación o eliminación de cualquier número de serie del producto; (b) cualquier modificación o reparación del producto (o, en su caso, cualquier componente) por un tercero que no sea SUMMIT ELECTRONICS LLC o un escrito de SUMMIT ELECTRONICS LLC; (c) cualquier daño al Producto (o, cuando uno de sus componentes) debido a sobretensiones, voltaje eléctrico incorrecto, conexión incorrecta a un dispositivo o mal funcionamiento de cualquier dispositivo utilizado con el Producto (o, si corresponde, cualquiera de sus componentes); (d) daño estético al producto (o, cuando corresponda, a uno de sus componentes) causado por el desgaste normal; (e) daño de envío que ocurre durante el transporte producto; f) daños causados por fuentes de calor, luz solar, condiciones electromagnéticas u otras condiciones climáticas; o (g) cualquier acto de Dios. El producto se vende al cliente solo para uso personal y no comercial. El producto es no garantizado para el uso comercial o de alquiler del cliente.

Además, el Producto no está garantizado contra fallas, y no debe ser utilizado por el Cliente para ninguna aplicación donde (i) exista un riesgo de que cualquier información almacenada en el Producto sea violada o comprometida, o (ii) los datos almacenados en el Producto se confía en aplicaciones médicas o de salvamento. SUMMIT ELECTRONICS LLC se exime de cualquier garantía para cualquiera de los usos anteriores en la máxima medida permitida por la ley. El Cliente asume todos y cada uno de los riesgos asociados con dichos usos del Producto, y acuerda indemnizar a SUMMIT ELECTRONICS LLC por los daños y perjuicios reclamados contra SUMMIT ELECTRONICS LLC por tales usos. EXCEPTO LAS GARANTÍAS EXPRESAS ESTABLECIDAS ARRIBA Y EN LA MEDIDA MÁXIMA PERMITIDA POR LA LEY, LOS PRODUCTOS SE SUMINISTRAN "TAL CUAL", Y SUMMIT ELECTRONICS LLC NO OTORGA GARANTÍAS ADICIONALES, INCLUYENDO SIN LIMITACIÓN CUALQUIER GARANTÍA IMPLÍCITA (I) DE COMERCIALIZACIÓN, (II) DE APTITUD PARA OBJETIVO PARTICULAR, O (III) DE LA NO INFRACCIÓN DE LOS DERECHOS DE TERCEROS. EN LA MEDIDA MÁXIMA PERMITIDA POR LA LEY APLICABLE, SUMMIT ELECTRONICS LLC NO SERÁ RESPONSABLE ANTE EL CLIENTE O CUALQUIER TERCERO POR DAÑOS INDIRECTOS, ESPECIALES, INCIDENTALES, CONSECUENCIALES, EJEMPLARES O PUNITIVOS, INCLUYENDO, ENTRE OTROS, PÉRDIDA DE GANANCIAS O INGRESOS, PÉRDIDAS O INEXACTITUD DE CUALQUIER DATO O COSTO DE BIENES SUSTITUTOS, INDEPENDIENTEMENTE DE LA TEORÍA DE RESPONSABILIDAD (INCLUYENDO NEGLIGENCIA) E INCLUSO SI SUMMIT ELECTRONICS LLC HA SIDO INFORMADA DE LA POSIBILIDAD DE DICHA DAÑOS, LA RESPONSABILIDAD AGREGADA DE SUMMIT ELECTRONICS LLC CON EL CLIENTE POR DAÑOS DIRECTOS REALES POR CUALQUIER CAUSA DEBERÁ LIMITADO A LOS PRODUCTOS ACUMULADOS PAGADOS POR ESE CLIENTE PARA EL PRODUCTO QUE CAUSA LOS DAÑOS, EN SU CASO. Esta Garantía le otorga al Cliente derechos específicos, y el Cliente también puede tener otros derechos que varían de una jurisdicción a otra. Para obtener el servicio de Garantía, el Cliente debe enviar un correo electrónico al Soporte Técnico de SUMMIT ELECTRONICS LLC antes de realizar una devolución del Producto. El cliente debe incluir con devolución del producto los siguientes artículos (no adjuntar ninguno de estos elementos puede ocasionar un retraso en el procesamiento de su reclamo de garantía): (i) un recibo de venta con fecha que indique el lugar de compra, número de modelo del producto, y cantidad pagada; (ii) una descripción detallada del problema del Cliente con el Producto; (iii) el nombre completo, el número de teléfono y la dirección del remitente del cliente, y; (iv) un giro postal enviado a SUMMIT ELECTRONICS LLC Electronics Corporation para cubrir los gastos de envío de devolución a los destinos de EE. UU. solamente, para el monto en dólares aplicable que se muestra para el Producto en la tabla anterior. SUMMIT ELECTRONICS LLC no realizará envíos de devolución a un P.O. Caja. Para el envío a direcciones internacionales, el flete real se cargará al Cliente. Devuelva su producto flete prepago en su embalaje original o en un embalaje que ofrezca la misma protección. Espere de 4 a 6 semanas para procesar su reclamo (de 6 a 8 semanas, de noviembre a febrero).

CATEGORÍA DE PRODUCTO	ENVÍO * (USD)
Adaptadores, convertidores, cargadores, auriculares, micrófonos, accesorios celulares	\$7.99
Relojes de alarma, reproductores de CD portátiles, radios, teléfonos con cable, reproductores de MP3, marcos digitales (tamaño de pantalla de menos de 5 ")	\$7.99
Sistemas estéreo portátiles, sistemas de altavoces, teléfonos inalámbricos, reproductores de DVD domésticos	\$14.99
Sistemas de DVD de cine en casa Reproductores de DVD portátiles Reproductores de medios portátiles Marcos de fotos digitales (tamaños de pantalla de 5 "a 11")	\$21.99

Debe enviar un correo electrónico a SUMMIT ELECTRONICS LLC. Por favor, pregunte si no está seguro de la categoría de su producto.

\* Solo destinos de Estados Unidos.

Contactanos en  
**support@summitcegroup.com**  
 Para obtener información de devolución

# COBY

rugged gear

## HAUT-PARLEUR BLUETOOTH®



### Manuel d'Instructions

MODÈLE#: CSBT-322

# INTRODUCTION

**Nous vous remercions d'avoir choisi le CSBT-322!** S'il vous plaît lire le manuel avant d'utiliser le haut-parleur. Les termes utilisés dans devienront plus familiers que vous configurer et utiliser votre haut-parleur. Ce produit est conçu pour offrir un son sans fil de haute qualité pour votre iPod, iPhone, iPad, ordinateur, PDA ou autre périphérique audio Bluetooth.

## Prudence:

- Ne pas utiliser ou laisser ce produit dans un espace avec des températures très élevées (comme dans une voiture chaude). Dans le cas contraire, la performance va souffrir et sa longévité diminuera.
- Ne pas utiliser ce produit dans un endroit avec un excès de l'électricité statique, comme les circuits de sécurité peuvent être endommagés et causer des problèmes multiples.
- Le produit doit être conservé à température ambiante.
- Ne pas utiliser ou laisser ce produit à proximité d'une source de chaleur (comme une cheminée ou chauffage) ou en plein soleil.
- Ne pas frapper ou de jeter ce produit.

## PANNEAU DE CONTRÔLE

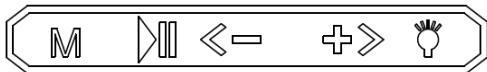

Appuyez sur pour alterner entre le mode Bluetooth et mode Aux-In.



Appuyez pour lire/mettre en pause l'audio.



Appuyez sur pour passer à la piste précédente. Appuyez et maintenez pour baisser le volume.



Appuyez sur pour passer à la piste suivante. Appuyez et maintenez pour augmenter le volume.



Appuyez sur pour mettre la lampe de poche LED et hors tension.

# PRÉSENTATION DU PRODUIT

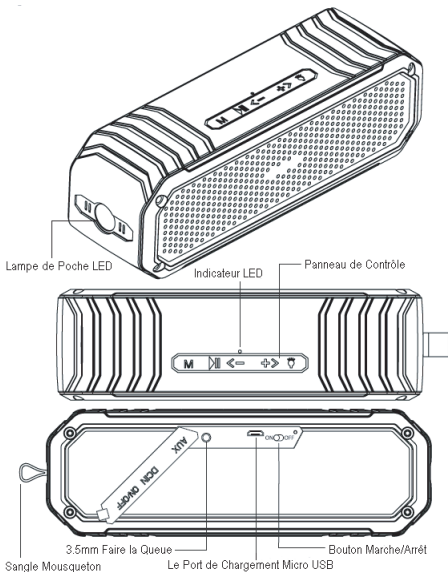

## QU'Y A-T-IL DANS LA BOITE

- 1) Haut-Parleur
- 2) Câble USB Micro
- 3) Manuel d'information & Garantie
- 4) Mousqueton

## ALLUMER

Mettez le bouton Marche / Arrêt sur la position "On". L'orateur fera un bip sonore quand il est allumé. Le voyant lumineux clignote pour indiquer que le haut-parleur est entré en mode d'appairage.

## BLUETOOTH JUMELAGE

Mettez la fonction Bluetooth de votre lecteur de musique sur, et la recherche de tous les appareils Bluetooth. Sélectionnez l'option "CSBT-322" quand il apparaît, et de s'y connecter. Une fois que les dispositifs sont appariés, le président fera un bip et la lumière se fait lentement. Ces dispositifs restent appariés et se connecter automatiquement à l'autre quand ils sont dans la gamme et à la fois active.

## AUX-IN LECTURE

Branchez une extrémité d'un câble audio de 3,5 mm dans le port d'entrée de ligne du haut-parleur et l'autre extrémité dans votre périphérique audio (câble audio NON fourni). Appuyez sur le bouton "M" pour passer du mode Bluetooth au mode Line-In. Utilisez les commandes du périphérique audio pour contrôler la lecture.

## CHARGER VOTRE ENCEINTE

Branchez le câble Micro USB fourni au port de chargement à l'arrière de l'appareil. Le voyant lumineux devient rouge. Le voyant rouge se met automatiquement hors tension lorsque l'enceinte est entièrement chargée.

## RÉPONDRE APPELS TÉLÉPHONIQUES

Si vous utilisez un téléphone pour se connecter au CSBT-322 et de recevoir un appel téléphonique ou une autre notification, le son va jouer à travers le haut-parleur. L'orateur fera une pause pendant la lecture sur un appel téléphonique, et ne diffusera l'appel à travers le haut-parleur. Lorsque l'appel téléphonique est terminée, la lecture reprend.



## SUMMIT ELECTRONICS LLC GARANTIE LIMITÉE D'UN AN

GARANTIE LIMITÉE DE SUMMIT ELECTRONICS LLC («Garantie») - Pour les catégories de produits énumérées dans le tableau ci-dessous (le cas échéant, "Produit") Avant de renvoyer votre Produit pour réparation sous cette Garantie, veuillez (i) lire attentivement le manuel d'instructions. Si vous êtes vous rencontrez toujours des problèmes avec votre produit, contactez le support technique à l'adresse support@summittegroup.com

**Avertissement:** Certains produits peuvent contenir des composants suffisamment petits pour être avalés. S'il vous plaît garder hors de la portée des enfants.

Sous réserve des termes et conditions des présentes, SUMMIT ELECTRONICS LLC (ci-après appelé «SUMMIT ELECTRONICS LLC») garantit à l'acheteur original du produit («clients») que pour la période de garantie applicable indiquée ci-dessous, le produit sera exempt de défauts de matériel ou de fabrication dans un usage normal et non commercial ("Défauts"). La période de garantie comprend, comme indiqué ci-dessous, des «périodes de couverture» distinctes pour les pièces et la main-d'œuvre, chaque période de couverture pour une année, à compter de la date d'achat initiale du client. Si le client retourne un produit défectueux (ou l'un de ses composants) pendant la période de garantie applicable, SUMMIT ELECTRONICS LLC, à son choix, pendant les périodes de garantie spécifiées pour les pièces et la main d'œuvre: (le cas échéant, l'un de ses composants) ou (ii) remplacer le produit (ou, le cas échéant, l'un de ses composants) par un produit neuf ou remis à neuf (ou, selon le cas, l'un de ses composants) sans frais, pour les pièces et / ou la main-d'œuvre (selon le cas) pendant la période de couverture spécifiée seulement, à l'exclusion des frais d'expédition applicables (indiqués ci-dessous), dont le client est responsable. Ce qui précède énonce le recours exclusif du client et l'unique responsabilité de SUMMIT ELECTRONICS LLC en cas de violation de la garantie limitée contenue dans le présent document.

Cette garantie exclut spécifiquement tout produit (ou, le cas échéant, tout composant de celui-ci) ayant fait l'objet de: (a) négligence ou mauvaise utilisation par un client, accident, application incorrecte, violation des instructions d'utilisation du produit, tout autre dommage induit par le client, ou la modification ou la suppression de tout numéro de série du produit; (b) toute modification ou réparation du produit (ou, selon le cas, tout composant) par une partie autre que SUMMIT ELECTRONICS LLC ou une écrit par SUMMIT ELECTRONICS LLC; (c) tout dommage au produit (ou, le cas échéant, à l'un de ses composants) dû à des surtensions, une tension électrique incorrecte, une mauvaise connexion à un périphérique ou un dysfonctionnement de tout appareil utilisé avec le Produit (ou, le cas échéant, l'un de ses composants); (d) les dommages esthétiques au produit (ou, le cas échéant, à l'un de ses composants) causés par une foudre normale; (e) les dommages d'expédition qui se produisent pendant le transport du produit; (f) les dommages causés par les sources de chaleur, la lumière du soleil, les conditions électromagnétiques ou d'autres conditions climatiques; ou (g) tout acte de Dieu. Le produit est vendu au client pour un usage personnel et non commercial uniquement. Le produit n'est pas garanti pour l'utilisation commerciale ou locale du client.

En outre, le produit n'est pas garanti contre l'échec et ne doit pas être utilisé par le client pour une application où (i) il existe un risque que les données stockées sur le produit soient violées ou compromises, ou (ii) les données stockées sur le produit est utilisé pour des applications médicales ou de sauvetage. SUMMIT ELECTRONICS LLC décline toute garantie pour l'une des utilisations ci-dessus dans toute la mesure permise par la loi. Le client assume tous les risques associés à ces utilisations du produit, et s'engage à indemniser SUMMIT ELECTRONICS LLC pour tous les dommages réclamés contre SUMMIT ELECTRONICS LLC pour ces utilisations. SAUF POUR LES GARANTIES EXPRESSES STIPULÉES CI-DESSUS ET DANS LA MESURE MAXIMALE PERMISE PAR LA LOI, LES PRODUITS SONT FOURNIS "EN L'ÉTAT", ET SUMMIT ELECTRONICS LLC REJETTE TOUTE AUTRE GARANTIE, Y COMPRIS, SANS LIMITATION, TOUTE GARANTIE IMPLICITE DE QUALITE BUT APARTICULAIRE, OU (III) DE NON-INFRACTION AUX DROITS DES TIERS. DANS TOUTE LA MESURE PERMISE PAR LA LOI APPLICABLE, SUMMIT ELECTRONICS LLC NE POURRA EN AUCUN CAS ÊTRE TENU RESPONSABLE ENVERS LE CLIENT OU TOUT TIERS POUR TOUT DOMMAGE INDIRECT, SPÉCIAL, ACCESSOIRE, CONSÉCUTIF, EXEMPLAIRE OU PUNITIF, Y COMPRIS, SANS LIMITATION, LA PERTE DE PROFITS OU DE REVENUS, PERTES OU INEXACTITUDES DE QUELQUE DONNÉE OU FRAIS DE MARCHANDISES, QUELLE QU'EN SOIT LA NÉGLIGENCE, ET MÊME SI SUMMIT ELECTRONICS LLC A ÉTÉ AVISÉE DE LA POSSIBILITÉ DE TELS DOMMAGES, LA RESPONSABILITÉ GLOBALE DE SUMMIT ELECTRONICS LLC À L'ÉGARD DU CLIENT POUR LES DOMMAGES DIRECTS RÉELS POUR TOUTES LES CAUSES DEVRAIENT ÊTRE LIMITÉ AUX PRODUITS CUMULATIFS PAYÉS PAR CE CLIENT POUR LE PRODUIT AYANT PROVOQUÉ LES DOMMAGES, LE CAS ÉCHÉANT. Cette garantie donne des droits spécifiques au client, et le client peut également avoir d'autres droits qui varient d'une juridiction à l'autre. Pour obtenir le service de garantie, le client doit envoyer un courriel à l'assistance technique de SUMMIT ELECTRONICS LLC avant de faire un retour de produit. Le client doit inclure avec le produit les éléments suivants (le défaut de joindre un de ces éléments peut entraîner un retard dans le traitement de votre réclamation de garantie): (i) un reçu daté indiquant le lieu d'achat, le numéro de modèle du produit, et montant payé; (ii) une description détaillée du problème du client avec le produit; (iii) le nom complet, le numéro de téléphone et l'adresse de retour du client; (iv) un mandat à l'ordre de SUMMIT ELECTRONICS LLC Electronics Corporation pour couvrir les frais d'expédition de retour vers les destinations américaines seulement, pour le montant en dollars applicable indiqué pour le produit dans le tableau ci-dessus. SUMMIT ELECTRONICS LLC ne fera pas de retour d'envoi à un P.O. Boîte. Pour l'expédition à des adresses internationales, le fret réel sera facturé au client. Retournez votre fret prépayé dans son emballage d'origine ou dans un emballage offrant une protection équivalente. Veuillez prévoir de 4 à 6 semaines pour le traitement de votre réclamation (6 à 8 semaines de novembre à février).

CATÉGORIE DE PRODUIT	EXPÉDITION* (USD)
Adaptateurs, convertisseurs, chargeurs, écouteurs, microphones, accessoires cellulaires	\$7.99
Réveils, lecteurs de CD portables, radios, téléphones filaires, lecteurs MP3, cadres photo numériques (taille d'écran inférieure à 5 ")	\$7.99
Systèmes stéréo portatifs, systèmes de haut-parleurs, téléphones sans fil, lecteurs DVD à la maison	\$14.99
Systèmes DVD Home Cinéma, lecteurs DVD portables, lecteurs multimédia portables, cadres photo numériques (tailles d'écran 5 "à 11")	\$21.99

Vous devez envoyer un courriel au service technique de SUMMIT ELECTRONICS LLC avant de faire un retour. Veuillez demander si vous n'êtes pas sûr de la catégorie de votre produit.

\* Destinations des États-Unis seulement.

Contactez-nous ici  
**support@summitcegroup.com**  
 Pour les informations de retour