

CoolPods[®] BC

WIRELESS SPEAKER



Instruction Manual CPSTW566

MODEL#: CPSTW566



Read Me

Important Safety Instructions

- 1) Read these instructions.
- 2) Keep these instructions.
- 3) Heed all warnings.
- 4) Follow all instructions.
- 5) Do not use this apparatus near water.
- 6) Clean only with dry cloth.
- 7) Do not block any ventilation openings. Install in accordance with the manufacturer's instructions.
- 8) Do not install near any heat sources such as radiators, heat registers, stoves, or other apparatus (including amplifiers) that produce heat.
- 9) Protect the power cord from being walked on or pinched particularly at plugs, convenience receptacles, and the point where they exit from the apparatus.
- 10) Only use attachments/accessories specified by the manufacturer.
- 11) Unplug this apparatus during lightning storms or when unused for long periods of time.
- 12) Refer all servicing to qualified service personnel. Servicing is required when the apparatus has been damaged in any way, such as power-supply cord or plug is damaged, liquid has been spilled or objects have fallen into the apparatus, the apparatus has been exposed to rain or moisture, does not operate normally, or has been dropped.

FCC NOTICE TO USERS:

FCCID: 2AMS0CPST566WH

Caution: Changes or modifications not expressly approved by the Party responsible for compliance could void the user's authority to operate the equipment.

Note: This equipment has been tested and found to comply with the limits for a Class B digital device, pursuant to part 15 of the FCC Rules. These limits are designed to provide reasonable protection against harmful interference in a residential installation. This equipment generates, uses and can radiate radio frequency energy and, if not installed and used in accordance with the instructions, may cause harmful interference to radio communications, however there is no guarantee that interference will not occur in a particular installation. If this equipment does cause harmful interference to radio or television reception, which can be determined by turning the equipment off and on, the user is encouraged to try to correct the interference by one or more of the following measures:

- Reorient or relocate the receiving antenna.
- Increase the separation between the equipment and receiver.
- Connect the equipment into an outlet on a circuit different from that to which the receiver is connected.
- Consult the dealer or an experienced radio/TV technician for Help.

The device complies with part 15 of the FCC Rules. Operation is subject to the following two conditions: (1) this device may not cause harmful interference, and (2) this device must accept any interference received, including interference that may cause undesired operation. The Bluetooth® word mark and logos are registered trademarks owned by Bluetooth SIG, Inc. and any use of such marks by Summit CE Group LLC is under license.

INTRODUCTION

Thank you for purchasing the CPSTW566! This instruction manual is intended to help you better understand and use your Bluetooth® Speaker(s). Terms covered in this manual will become more familiar to you as you use your Speaker(s).

PRODUCT OVERVIEW

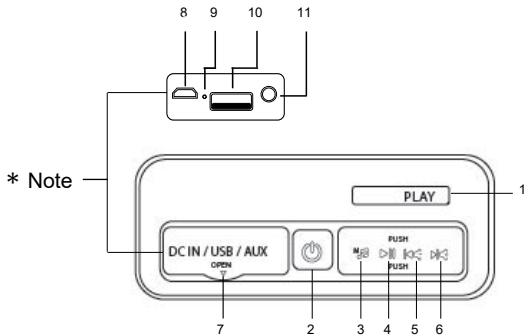

- 1. LED Screen
- 2. Power Button
- 3. Mode Button
- 4. Play/Pause Button
- 5. Volume-/Previous
- 6. Volume+/Next
- 7. Water Proof Seal
- 8. Micro USB Charging Port
- 9. LED Indicator
- 10. USB Music Port
- 11. AUX Port

* Note: Under Water Proof Cover

Charging The Speaker

Plug one end of the provided micro USB cable into the USB port of the speaker (located on the front panel of the device) and plug the other end into a power source.

Note: This USB port is accessed by lifting the water proof cover labeled "DC IN/USB/AUX."

Powering On and Off

On: Press hold and release the "Power" button. The speaker will turn red and the LED screen will display the word "Hi" indicating that the device has powered on. Immediately after this, you will see the word "Blue" begin flashing on the display. This indicates that the speaker has entered Bluetooth® pairing mode.

Off: Press hold and release the "Power" button to turn the Speaker off. All lights displayed by the speaker will go dark, you will hear a sound prompt, and the LED screen will briefly display the word "Off".

Bluetooth® Pairing

To pair the CPSTW566 with your phone, simply open your Bluetooth® settings and select CPSTW566. The word "Blue" will stop flashing and the speaker will make a notification sound indicating that pairing has been successful.

Music Controls

- **Play/Pause:** Press the "Play/Pause" button to play/pause music from your phone.
- **Next Song:** Press the "Volume+/Next" button to play the next song.
- **Previous Song:** Press the "Volume-/Previous" button

to play the previous song.

- **Increase Volume:** Press and hold the "Volume+/Next" button until you reach your desired volume.
- **Lower volume:** Press and hold the "Volume-/Previous" button until you reach your desired volume.

RBG Light Modes

There are five LED light modes that can be adjusted by pressing and holding the Mode button while sound is streaming through the speaker.

1. Red (Default)
2. Green
3. Blue
4. Party Mode (Flashes Multicolored Light.)
5. Off (No Lights)

Listening To Music Using The USB Music Port

Take a USB drive and download music onto it in an MP3/WAV/WMA/APE/FLAC format. Plug this USB drive into the USB Music Port on the speaker. Music will immediately begin to play.

Using The AUX Cable

Plug one end of the provided AUX cable into the AUX port on the speaker. Plug the other end of the AUX cable into your phone. You may now stream music from your phone to the speaker without using Bluetooth®.

Radio Mode

For best reception while using the radio be sure to plug the provided AUX cable into the AUX port on the speaker. Doing this will cause the AUX cable to act as an antenna.

- **Switch Between Bluetooth® And Radio:** Press the "Mode" button.

- Scan For And Save Channels: Press and hold the "Play/Pause" button.
- **Mute/Unmute The Radio:** Press the "Play/Pause" button.
- **Raise/Lower Volume:** Press and hold the "Volume+/Next" and the "Volume-/Previous" buttons to raise and lower the volume respectively.
- **Select Channel:** Press the "Volume+/Next" and the "Volume-/Previous" buttons to raise and lower the channels respectively.

TWS

The CPSTW566 supports True Wireless Pairing. As such, if you have purchased a second CPSTW566 you may stream music from your phone to both speakers at the same time. While in Bluetooth Mode, press and hold the "Play/Pause" button on one of the speakers to pair them together. You will hear a sound notification. Next, open your phone's Bluetooth® settings and select CPSTW566 to pair both speakers to your phone. To unpair, the speaker's from each other press and hold either of the "Play/Pause" buttons. Note: To pair a second speaker to your phone while one is already paired, simply press and hold the "Play/Pause" button on the paired speaker.

PACKAGE CONTENTS

- CPSTW566 Speaker
- Micro USB Cable
- AUX Cable
- Manual

SPECIFICATIONS

Bluetooth® Version	5.0
Bluetooth® Range	33ft
Playtime	Up to 7 hours *
Charge Time	3 hours
Battery	Lithium-Ion
Power Input	DC 5V
Music Input	Bluetooth®
Item Dimensions	4.92" x 6.77" x 11.81"

*Playtime will vary depending on volume.

SUMMIT ELECTRONICS LLC ONE YEAR LIMITED WARRANTY

SUMMIT ELECTRONICS LLC LIMITED WARRANTY ("Warranty") — For Product Categories Listed in Chart Below (as applicable, "Product") Before returning your Product for service under this Warranty, please (i) read the instruction manual carefully. If you are still having trouble with your Product, please contact Technical Support at support@summitcegroup.com

Warning: Some Products may contain components that are small enough to be swallowed. Please keep out of reach of children.

Subject to the terms and conditions herein, SUMMIT ELECTRONICS LLC (hereinafter called "SUMMIT ELECTRONICS LLC") warrants to the original purchaser of the Product ("Customer") that for the applicable Warranty Period listed below, the Product will be free from defects in material or workmanship under normal, non-commercial use ("Defects"). Warranty Period encompasses, as listed below, separate "Coverage Periods" for Parts and Labor, each Coverage Period for one year, to begin from the original date of Customer purchase. If Customer returns a defective Product (or any component thereof) during the applicable Warranty Period, SUMMIT ELECTRONICS LLC will, at its option, during the specified Coverage Periods for Parts and Labor (as applicable) either: (i) repair Product (or, as applicable, any component thereof) or (ii) replace the Product (or, as applicable, any component thereof) with a new or refurbished Product (or, as applicable, any component thereof), in either case free of charge to Customer for Parts and/or Labor (as applicable) during the specified Coverage Period only, and excluding applicable shipping charges (noted below), for which the Customer is responsible. The foregoing states the Customer's exclusive remedy and SUMMIT ELECTRONICS LLC's sole liability for breach of the limited warranty contained herein.

This Warranty specifically excludes any Product (or, as applicable, any component thereof) that has been subject to or Defects resulting from: (a) any neglect or misuse by a Customer, an accident, improper application, violation of operating instructions for the Product, any other Customer-induced damage, or the alteration or removal of any Product serial number; (b) any modification or repair to Product (or, as applicable, any component thereof) by any party other than SUMMIT ELECTRONICS LLC or a party authorized in writing by SUMMIT ELECTRONICS LLC; (c) any damage to Product (or, as applicable, any component thereof) due to power surges, incorrect electrical voltage, misconnection to any device, or malfunction of any device used with the Product (or, as applicable, any component thereof); (d) cosmetic damage to the Product (or, as applicable, any component thereof) caused by normal wear and tear; (e) shipping damage that occurs while the Product is in transit; (f) damage caused by heat sources, sunlight, electromagnetic conditions, or other climatic conditions; or (g) any acts of God. Product is sold to Customer for personal, non-commercial use only.

Product is not warranted for Customer's commercial or rental use.

In addition, Product is not warranted against failure, and should not be used by Customer for any application where (i) there is a risk that any data stored on Product will be breached or otherwise compromised, or (ii) the data stored on Product is relied upon for medical or lifesaving applications. SUMMIT ELECTRONICS LLC disclaims any Warranty for any of the foregoing uses to the fullest extent permitted by law. Customer assumes any and all risks associated with such uses of Product, and agrees to indemnify SUMMIT ELECTRONICS LLC for any damages claimed against SUMMIT ELECTRONICS LLC for such uses. EXCEPT FOR EXPRESS WARRANTIES STATED ABOVE AND TO THE MAXIMUM EXTENT PERMITTED BY LAW, THE PRODUCTS ARE PROVIDED "AS IS", AND SUMMIT ELECTRONICS LLC DISCLAIMS ALL OTHER WARRANTIES, INCLUDING WITHOUT LIMITATION ANY IMPLIED WARRANTY (I) OF MERCHANTABILITY, (II) OF FITNESS FOR A PARTICULAR PURPOSE, OR (III) OF NON-INFRINGEMENT OF THIRD-PARTY RIGHTS. TO THE

MAXIMUM EXTENT PERMITTED BY APPLICABLE LAW, IN NO EVENT WILL SUMMIT ELECTRONICS LLC BE LIABLE TO CUSTOMER OR ANY THIRD PARTY FOR ANY INDIRECT, SPECIAL, INCIDENTAL, CONSEQUENTIAL, EXEMPLARY OR PUNITIVE DAMAGES, INCLUDING, WITHOUT LIMITATION, ANY LOST PROFITS OR REVENUES, LOSS OR INACCURACY OF ANY DATA OR COST OF SUBSTITUTE GOODS, REGARDLESS OF THE THEORY OF LIABILITY (INCLUDING NEGLIGENCE) AND EVEN IF SUMMIT ELECTRONICS LLC HAS BEEN ADVISED OF THE POSSIBILITY OF SUCH DAMAGES, SUMMIT ELECTRONICS LLC'S AGGREGATE LIABILITY TO CUSTOMER FOR ACTUAL DIRECT DAMAGES FOR ANY CAUSE WHATSOEVER SHALL BE LIMITED TO THE CUMULATIVE PRODUCT FEES PAID BY THAT CUSTOMER FOR THE PRODUCT CAUSING THE DAMAGES, IF ANY. This Warranty gives Customer specific rights, and Customer may also have other rights that vary from jurisdiction to jurisdiction. To obtain Warranty service, Customer must email SUMMIT ELECTRONICS LLC TechnicalSupport prior to making a Product return. Customer must include with Product return the following items (failure to enclose any of these items may result in a delay in the processing of your Warranty claim): (i) a dated sales receipt that indicates the place of purchase, model number of Product, and amount paid; (ii) a detailed description of Customer's problem with Product; (iii) Customer's full name, phone number, and return address, and; (iv) a money order made out to SUMMIT ELECTRONICS LLC Electronics Corporation to cover return shipping charges to US destinations only, for the applicable dollar amount shown for the Product in the table above. SUMMIT ELECTRONICS LLC will not make return shipments to a P.O. Box. For shipping to international addresses, actual freight will be charged to Customer. Return your Product freight-prepaid in its original packaging, or packaging that affords an equal measure of protection. Please allow 4 to 6 weeks for the processing of your claim (6 to 8 weeks from November to February).

PRODUCT CATEGORY	SHIPPING* (USD)
Adapters, Converters, Chargers, Headphones, Microphones, Cellular Accessories	\$7.99
Alarm Clocks, Portable CD Players, Radios, Corded Telephones, MP3 Players, Digital Photo Frames (screen size less than 5")	\$7.99
Portable Stereo Systems, Speaker Systems, Cordless Telephones, Home DVD Players	\$14.99
Home Theater DVD Systems, Portable DVD Players, Portable Media Players, Digital Photo Frames (screen sizes 5" to 11")	\$21.99

You must email SUMMIT ELECTRONICS LLC Technical Support prior to making a return. Please ask if you are unsure of which category your product falls under

*US destinations only.

Contact Us at
support@summitcgroup.com For Return Information

CoolPods[®] BC

ALTAVOZ INALÁMBRICO



**Manual De Instrucciones
CPSTW566**

MODELO#: CPSTW566

Bluetooth

auricular me lee

Instrucciones de seguridad importantes

- 1) Lea estas instrucciones.
- 2) Guarde estas instrucciones.
- 3) Preste atención a todas las advertencias.
- 4) Siga todas las instrucciones.
- 5) No utilice este aparato cerca del agua.
- 6) Limpiar solo con un paño seco.
- 7) No bloquee las aberturas de ventilación. Haga la instalación conforme a las instrucciones del fabricante.
- 8) No instale cerca de fuentes de calor como radiadores, registros de calor, estufas u otros aparatos (incluidos amplificadores) que produzcan calor.
- 9) Proteja el cable de alimentación para que no se pise o se pellizque, especialmente en los enchufes, receptáculos de conveniencia y el punto donde salen del aparato.
- 10) Utilice únicamente los accesorios especificados por el fabricante.
Desenchufe este aparato durante las tormentas eléctricas o cuando no se utilice durante largos períodos de tiempo.
- 11) Remita todo el servicio a personal de servicio calificado. El servicio se requiere cuando el aparato se ha dañado de alguna manera, como el cable de alimentación o el enchufe está dañado, se ha derramado líquido o han caído objetos dentro del aparato, el aparato ha estado expuesto a la lluvia o la humedad, no funciona normalmente, o se ha caído.
- 12) No cargue el dispositivo de forma continua durante más de 10 horas.

FCC AVISO A LOS USUARIOS:

FCCID: 2AMSOPST566WH

Precaución: los cambios o modificaciones no aprobados expresamente por la Parte responsable del cumplimiento podrían anular la autoridad del usuario para operar el equipo.

Nota: este equipo ha sido probado y cumple con los límites para un dispositivo digital de Clase B, de conformidad con la parte 15 de las Normas de la FCC. Estos límites están diseñados para proporcionar una protección razonable contra interferencias perjudiciales en una instalación residencial. Este equipo genera, utiliza y puede emitir energía de radiofrecuencia y, si no se instala y utiliza de acuerdo con las instrucciones, puede causar interferencias perjudiciales en las comunicaciones de radio, sin embargo, no existe garantía de que no se produzcan interferencias en una instalación en particular. Si este equipo causa interferencias perjudiciales en la recepción de radio o televisión, lo cual puede determinarse encendiendo y apagando el equipo, se recomienda al usuario que intente corregir la interferencia mediante una o más de las siguientes medidas:

- Reorientar o reubicar la antena receptora.
- Aumente la separación entre el equipo y el receptor.
- Conecte el equipo a una toma de corriente en un circuito diferente al que está conectado el receptor.
- Consulte al distribuidor o a un técnico de radio / TV con experiencia para obtener ayuda.

El dispositivo cumple con la parte 15 de las normas de la FCC. El funcionamiento está sujeto a las siguientes dos condiciones: (1) este dispositivo no puede causar interferencias perjudiciales y (2) este dispositivo debe aceptar cualquier interferencia recibida, incluidas las interferencias que puedan causar un funcionamiento no deseado. La marca y los logotipos de Bluetooth® son marcas comerciales registradas propiedad de Bluetooth SIG, Inc. y cualquier uso de dichas marcas por parte de Summit CE Group LLC se realiza bajo licencia.

INTRODUCCIÓN

¡Gracias por comprar el CPSTW566! El objetivo de este manual de instrucciones es ayudarlo a comprender y utilizar mejor su (s) altavoz (s) Bluetooth®. Los términos cubiertos en este manual le resultarán más familiares a medida que use sus altavoces.

DESCRIPCIÓN DEL PRODUCTO

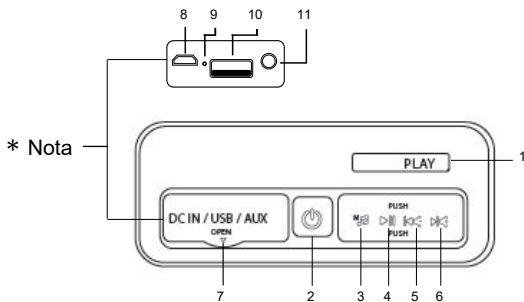

1. Pantalla LED
 2. Botón De Encendido
 3. Botón De Modo
 4. Botón De Reproducción/Pausa
 5. Volumen-/Anterior
 6. Volumen+/Siguiente
 7. Sello A Prueba De Agua
 8. Puerto De Carga Micro USB
 9. Indicador LED
 10. Puerto de música USB
 11. Puerto Auxiliar
- * Nota: Bajo Sello A Prueba De Agua

Carga Del Altavoz

Conecte un extremo del cable micro USB provisto al puerto USB del altavoz (ubicado en el panel frontal del dispositivo) y conecte el otro extremo a una fuente de alimentación.

Nota: Se accede a este puerto USB levantando el sello a prueba de agua con la etiqueta "DC IN / USB / AUX".

Encendido Y Apagado

Encendido: Mantenga presionado y suelte el botón "Encendido". El altavoz se pondrá rojo y la pantalla LED mostrará la palabra "Hola" que indica que el dispositivo se ha encendido. Inmediatamente después de esto, verá que la palabra "Azul" comienza a parpadear en la pantalla. Esto indica que el altavoz ha entrado en modo de emparejamiento Bluetooth®.

Apagado: mantenga presionado y suelte el botón "Encendido" para apagar el altavoz. Todas las luces mostradas por el altavoz se apagarán y la pantalla LED mostrará brevemente la palabra "Off".

Emparejamiento Bluetooth®

Para emparejar el CPSTW566 con su teléfono, simplemente abra la configuración de Bluetooth® y seleccione CPSTW566. La palabra "Azul" dejará de parpadear y el altavoz emitirá un sonido de notificación que indica que el emparejamiento ha sido exitoso.

Controles De La Música

- **Reproducir / Pausa:** Presione el botón "Reproducir/Pausa" para reproducir/pausar música desde su teléfono.

- **Siguiente Canción:** Presione el botón "Volumen+/Siguiente" para reproducir la siguiente canción.
- **Canción Anterior:** Presione el botón "Volumen-/Anterior" para reproducir la canción anterior.
- **Aumentar El Volumen:** Mantenga presionado el botón de controles "Volumen+/Siguiente" hasta que alcance el volumen deseado.
- **Bajar Volumen:** Mantenga presionado el botón "Volumen-/Anterior" hasta que alcance el volumen deseado.

Modos De Luz RGB

Hay cinco modos de luz LED que se pueden ajustar presionando y manteniendo presionado el botón Modo mientras el sonido se transmite a través del altavoz.

1. Rojo (Predeterminado)
2. Verde
3. Azul
4. Modo fiesta (parpadea la luz multicolor).
5. Apagado (sin luces)

Escuchar Música Con El Puerto De Música USB

Tome una unidad USB y descargue música en formato MP3 / WAV / WMA / APE / FLAC. Conecte esta unidad USB al puerto de música USB en el altavoz. La música comenzará a sonar de inmediato.

Usando El Cable AUX

Conecte un extremo del cable AUX provisto en el puerto AUX del altavoz. Conecte el otro extremo del cable AUX a su teléfono. Ahora puede transmitir música desde su teléfono al altavoz sin usar Bluetooth®.

Modo De Radio

- **Cambiar Entre Bluetooth® Y Radio:** Presione el botón "Modo".
- **Buscar y Guardar Canales:** Mantenga presionado el botón "Reproducir/Pausa".
- **Pausar/Pausar La Radio:** Presione el botón "Reproducir/Pausa".
- **Subir/bajar Volumen:** Mantenga presionados los botones "Volumen+/Siguiete" y "Volumen-/Anterior" para subir y bajar el volumen respectivamente.
- **Seleccionar Canal:** Presione los botones "Volumen+/Siguiete" y "Volumen-/Anterior" para subir y bajar los canales respectivamente.

TWS

El CPSTW566 admite el emparejamiento inalámbrico verdadero. Como tal, si ha comprado un segundo CPSTW566, puede transmitir música desde su teléfono a ambos altavoces al mismo tiempo. Mientras está en modo Bluetooth, mantenga presionado el botón "Reproducir / Pausa" en uno de los altavoces para emparejarlos. Escuchará una notificación sonora. Luego, abra la configuración de Bluetooth® de su teléfono y seleccione CPSTW566 para emparejar ambos altavoces a su teléfono. Para desvincular, los altavoces unos de otros presionan y mantienen presionado cualquiera de los botones "Reproducir / Pausa".

Nota: Para emparejar un segundo altavoz con su teléfono mientras uno ya está emparejado, simplemente presione y mantenga presionado el botón "Reproducir / Pausa" en el altavoz emparejado.

CONTENIDOS DEL PAQUETE

- Altavoz CPSTW566
- Cable micro USB
- Cable AUX
- Manual

ESPECIFICACIONES

Versión Bluetooth®	5.0
Alcance Bluetooth®	33 Pies
Tiempo De Juego	Hasta 7 Horas*
Tiempo De Carga	3 Horas
Batería	Ion de litio
Entrada De Alimentación	DC 5V
Entrada De La Música	Bluetooth®
Dimensiones Del Artículo	4.92" x 6.77" x 11.81"

*El tiempo de juego variará según el volumen.

GARANTÍA LIMITADA DE UN AÑO DE SUMMIT ELECTRONICS LLC

GARANTÍA LIMITADA DE SUMMIT ELECTRONICS LLC ("Garantía") - Para las categorías de productos que figuran en la tabla a continuación (según corresponda, "Producto") Antes de devolver Su producto para servicio bajo esta garantía, por favor (i) lea las instrucciones manual con cuidado. Si aún tiene problemas con su producto, comuníquese con el Soporte Técnico en support@summitcegroup.com.

Advertencia: Algunos productos pueden contener componentes lo suficientemente pequeños como para ser tragados. Por favor manténgalo fuera del alcance de los niños. Sujeto a los términos y condiciones de este documento, SUMMIT ELECTRONICS LLC (en lo sucesivo, "SUMMIT ELECTRONICS LLC") garantiza al comprador original del Producto ("Cliente") que para el Período de garantía aplicable que se indica a continuación, El Producto estará libre de defectos en el material o en la mano de obra en el uso normal, no comercial ("Defectos"). El período de garantía abarca, como se indica a continuación, "Períodos de cobertura" separados para piezas y mano de obra, cada período de cobertura durante un año, a partir de la fecha original de compra del Cliente. Si el Cliente devuelve un Producto defectuoso (o cualquiera de sus componentes) durante el Período de garantía aplicable, SUMMIT ELECTRONICS LLC, a su discreción, durante los Períodos de cobertura especificados para piezas y mano de obra (según corresponda): (i) reparará el Producto (o, según corresponda, cualquier componente del mismo) o (ii) reemplazar el Producto (o, según corresponda, cualquier componente del mismo) con un Producto nuevo o restaurado (o, según corresponda, cualquier componente del mismo), en cualquiera de los dos casos sin cargo para el Cliente por piezas y / o mano de obra (según corresponda) solo durante el Período de cobertura especificado, y excluyendo los cargos de envío aplicables (indicados a continuación), para los cuales El cliente es responsable. Lo anterior establece la exclusiva del Cliente. Remedy y la responsabilidad exclusiva de SUMMIT ELECTRONICS LLC por el incumplimiento de la garantía limitada contenida en este documento.

Esta garantía excluye específicamente cualquier producto (o, según corresponda, cualquier componente del mismo) que ha estado sujeto a o Defectos resultantes de: (a) cualquier negligencia o mal uso por parte de un Cliente, un accidente, una aplicación inadecuada, una violación de las instrucciones de funcionamiento del Producto, cualquier otro daño provocado por el Cliente, o la alteración o eliminación de cualquier número de serie del Producto; (b) cualquier modificación o reparación al Producto (o, según corresponda, cualquier componente del mismo) por cualquier parte aparte de SUMMIT ELECTRONICS LLC o una parte autorizada por escrito por SUMMIT ELECTRONICS LLC; (c) cualquier daño al Producto (o, según corresponda, cualquier componente del mismo) debido a sobretensiones, voltaje eléctrico incorrecto, conexión incorrecta a cualquier dispositivo o mal funcionamiento de cualquier dispositivo utilizado con el Producto (o, según corresponda, cualquier componente del mismo); (d) daño cosmético al Producto (o, según corresponda, a cualquier componente del mismo) causado por el desgaste normal; (e) daño de envío que ocurre mientras el Producto está en tránsito; (f) daños causados por fuentes de calor, luz solar, condiciones electromagnéticas u otras condiciones climáticas; o (g) cualquier acto de Dios. El producto se vende al Cliente solo para uso personal y no comercial. El producto no está garantizado para uso comercial o de alquiler del Cliente. Además, el Producto no está garantizado contra fallas y no debe ser utilizado por el Cliente para ninguna aplicación en la que (i) exista el riesgo de que los datos almacenados en El producto será violado o comprometido de otra manera, o (ii) se confía en los datos almacenados en el producto para aplicaciones médicas o de salvamento. SUMMIT ELECTRONICS LLC niega cualquier garantía para cualquiera de los usos anteriores en la medida máxima permitida por la ley. El cliente asume todos los riesgos asociado con dichos usos del Producto, y acuerda indemnizar a SUMMIT ELECTRONICS LLC por los daños reclamados contra SUMMIT ELECTRONICS LLC por dichos usos. EXCEPTO POR GARANTÍAS EXPRESAS INDICADAS ANTERIORMENTE Y EN LA MEDIDA MÁXIMA PERMITIDA POR LA LEY, LOS PRODUCTOS SE PROPORCIONAN "TAL CUAL", Y SUMMIT ELECTRONICS LLC RECHAZA TODAS LAS OTRAS GARANTÍAS, INCLUYENDO SIN LIMITACIÓN CUALQUIER GARANTÍA IMPLÍCITA (I) DE COMERCIABILIDAD, (II) DE APTITUD PARA UN PROPÓSITO PARTICULAR, O (III) DE LA NO INFRACCIÓN DE LOS DERECHOS DE TERCEROS. ALMEDIDA

MÁXIMA PERMITIDA POR LA LEY APLICABLE, EN NINGÚN CASO CUMPLIRÁ ELECTRONICS LLC SERÁ RESPONSABLE DEL CLIENTE O DE CUALQUIER TERCERA PARTE POR CUALQUIER DAÑO INDIRECTO, ESPECIAL, INCIDENTAL, CONSECUENTE, EJEMPLO O PUNITIVO, INCLUYENDO, SIN LIMITACIÓN, CUALQUIER PÉRDIDA DE BENEFICIOS O RENDIMIENTOS O PÉRDIDAS O INACUNICACIÓN DATOS O COSTO DE BIENES SUSTITUTOS, SIN IMPORTAR LA TEORÍA DE RESPONSABILIDAD (INCLUIDA LA NEGLIGENCIA) Y AÚN SI SUMMIT ELECTRONICS LLC SE HA AVANZADO DE LA POSIBILIDAD DE DICHS DAÑOS, SUMMIT ELECTRONICS LLC AGREGARÁ LA RESPONSABILIDAD AL CLIENTE POR DAÑOS DIRECTOS REALES POR CUALQUIER CAUSA DE LO CUAL ESTAR LIMITADO A LAS CUOTAS ACUMULADAS DEL PRODUCTO PAGADAS POR ELLO CLIENTE PARA EL PRODUCTO QUE CAUSA LOS DAÑOS, SI CUALQUIER. Esta Garantía otorga derechos específicos al Cliente, y el Cliente también puede tener otros Derechos que varían de jurisdicción a jurisdicción. Para obtener el servicio de garantía, El cliente debe enviar un correo electrónico al Soporte Técnico de SUMMIT ELECTRONICS LLC antes de realizar una devolución del Producto. El cliente debe incluir con la devolución del producto los siguientes artículos (el hecho de no incluir ninguno de estos elementos puede ocasionar un retraso en el procesamiento de su reclamo de garantía): (i) un recibo de venta con fecha que indique el lugar de compra, número de modelo del producto y monto pagado; (ii) una descripción detallada del problema del cliente con el producto; (iii) Nombre completo del cliente, número de teléfono, y dirección de retorno, y; (iv) un giro postal a nombre de SUMMIT ELECTRONICS LLC Electronics Corporation para cubrir los gastos de envío de devolución a los destinos de EE. UU. Solo, por el monto en dólares aplicable que se muestra para el Producto en la tabla anterior. SUMMIT ELECTRONICS LLC no realizará envíos de devolución a un P.O. Caja. Para el envío a direcciones internacionales, el flete real se cobrará al Cliente. Devuelva su producto con flete prepago en su empaque original o empaque Eso proporciona una medida igual de protección. Por favor permita de 4 a 6 semanas para el. Tramitación de su reclamo (6 a 8 semanas de noviembre a febrero).

Categoría De Producto	ENVÍO* (USD)
Adaptadores, convertidores, cargadores, auriculares, micrófonos, accesorios para celulares	\$7.99
Despertadores, Reproductores de CD portátiles, Radios, Teléfonos con cable, Reproductores de MP3, Marcos de fotos digitales (tamaño de pantalla inferior a 5 ")	\$7.99
Sistemas estéreo portátiles, sistemas de altavoces, teléfonos inalámbricos, reproductores de DVD domésticos	\$14.99
Sistemas de DVD para cine en casa, reproductores portátiles de DVD, reproductores multimedia portátiles, marcos de fotos digitales (tamaños de pantalla de 5 "a 11")	\$21.99

Debe enviar un correo electrónico al Soporte Técnico de SUMMIT ELECTRONICS LLC antes de realizar una devolución. Por favor, pregunte si no está seguro de a qué categoría pertenece su producto.

*Sólo destinos en los Estados Unidos.

Contactanos en
support@summitcgroup.com
 Para Obtener Información de Devolución