

CAR AND DRIVER

Eye 1Pro

2K ULTRA HD DASHCAM



**USER MANUAL
MANUAL DE USUARIO
MANUEL UTILISATEUR**

MODEL #: CDC-632

Read Me

Important Safety Instructions

- 1) Read these instructions.
- 2) Keep these instructions.
- 3) Heed all warnings.
- 4) Follow all instructions.
- 5) Do not use this apparatus near water.
- 6) Clean only with dry cloth.
- 7) Do not block any ventilation openings. Install in accordance with the manufacturer's instructions.
- 8) Do not install near any heat sources such as radiators, heat registers, stoves, or other apparatus (including amplifiers) that produce heat.
- 9) Protect the power cord from being walked on or pinched particularly at plugs, convenience receptacles, and the point where they exit from the apparatus.
- 10) Only use attachments/accessories specified by the manufacturer.
- 11) Use only with the cart, stand, tripod, bracket, or table specified by the manufacturer, or sold with the apparatus. When a cart is used, use caution when moving the cart/apparatus combination to avoid injury from tip-over.
- 12) Unplug this apparatus during lightning storms or when unused for long periods of time.
- 13) Refer all servicing to qualified service personnel. Servicing is required when the apparatus has been damaged in any way, such as power-supply cord or plug is damaged, liquid has been spilled or objects have fallen into the apparatus, the apparatus has been exposed to rain or moisture, does not operate normally, or has been dropped.

FCC NOTICE TO USERS:

FCC ID: 2AMSOCDC-632

Caution: Changes or modifications not expressly approved by the Party responsible for compliance could void the user's authority to operate the equipment.

Note: This equipment has been tested and found to comply with the limits for a Class B digital device, pursuant to part 15 of the FCC Rules. These limits are designed to provide reasonable protection Against harmful interference in a residential installation. This equipment generates, uses and can radiate radio frequency energy and, if not installed and used in accordance with the instructions, may cause harmful interference to radio communications, however there is no guarantee that interference will not occur in a particular installation. If this equipment does cause harmful interference to radio or television reception, which can be determined by turning the equipment off and on, the user is encouraged to try to correct the interference by one or more of the following measures:

- Reorient or relocate the receiving antenna.
- Increase the separation between the equipment and receiver.
- Connect the equipment into an outlet on a circuit different from that to which the receiver is connected.
- Consult the dealer or an experienced radio/TV technician for Help.

The device complies with part 15 of the FCC Rules. Operation is subject to the following two conditions: (1) this device may not cause harmful interference, and (2) this device must accept any interference received, including interference that may cause undesired operation.

The product from the body using the distance of not less than 20 cm

PRODUCT OVERVIEW

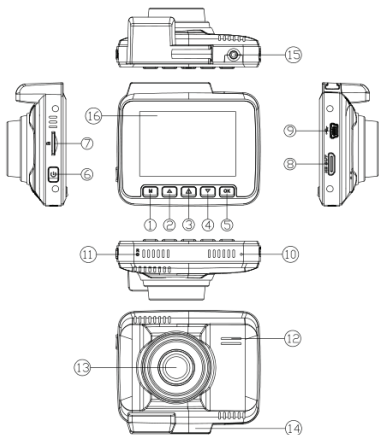

- | | |
|---------------------|------------------|
| 1) Menu/Mode Button | 9) USB Port |
| 2) Up Button | 10) Microphone |
| 3) SOS/WiFi Button | 11) Reset Button |
| 4) Down Button | 12) Speaker |
| 5) OK Button | 13) Camera |
| 6) Power Button | 14) Mount |
| 7) SD Card Slot | 15) TV Out Port |
| 8) HDMI Port | 16) LCD Screen |

FUNCTIONS

Power	<ol style="list-style-type: none">1) Turn On: Press to turn the dash cam on.2) Turn Off: Press and hold to turn the dash cam off.
Reset	If the device crashes, use a small pin to press this button and reset the dash cam.
OK	<ol style="list-style-type: none">1) In Video Mode, press to start or stop recording.2) In Photo Mode, press to take a photo.3) In Menus, press to confirm settings.4) In Playback Mode, press to start or stop playback.
Menu/Mode	<ol style="list-style-type: none">1) In Video Mode, press to enter the Video Menu.2) In Photo Mode, press to enter the Photo Menu.3) In Playback Mode, press to enter the Playback Menu.4) In any Menu, press to enter the Settings Menu.5) In any mode, press and hold to switch modes (Video Mode/ Photo Mode/Playback Mode).
Up	<ol style="list-style-type: none">1) In any Menu, press to move up in the options.2) In Video Mode, press to switch the mute on or off.3) In Photo Mode, press to zoom in.

Down	<p>1) In any Menu, press to move down in the options.</p> <p>2) In Photo Mode, press to zoom out.</p>
SD Card Slot	<p>Insert the SD Card into this slot, with the golden teeth facing the camera side.</p>
HDMI	<p>Connect to a TV to view videos and photos.</p>
USB Port	<p>1) Connect to a PC using the included USB cable to view or transfer videos and photos.</p> <p>2) Connect to a charger to charge the dash cam.</p>
SOS/WIFI	<p>1) During recording, press to immediately save the video and prevent it from being overwritten during usage.</p> <p>2) Press and hold to switch WiFi.</p>

CHARGING AND POWERING ON

Before using your dash cam, you must charge the internal battery. You can charge it one of two ways: by connecting it to your car's cigarette lighter, using the included plug, or connecting the USB cable to a computer. The green indicator light will be on when charging, and should be fully charged within 1-2 hours. The indicator light will turn off when it is fully charged.

Note: The internal battery is meant to extend the battery's life in case of sudden loss of power. When using the dash cam, keep it plugged in and powered.

When connected to your car's cigarette lighter, the dash cam will start up automatically when the car is started. You can also manually turn on the dash cam by pressing the Power Button.

VIDEO MODE

In Video Mode, a video recording icon will appear in the top left of the screen. Press the OK Button to start recording. A red light will start to flash when the dash cam is recording. To stop recording, press the OK Button.

To enter the Video Mode Menu, press the Menu/Mode Button. A blue video icon will appear in the top right corner of the screen. You can adjust the video resolution, set the length of loop recording, adjust the exposure, adjust the G-Sensor sensitivity, set the time stamp and GPS stamp, track the speed, and more.

In this menu, select Motion Detection to turn the function on or off. Motion Detection turns the camera on when it senses movement, and turns it off when it cannot sense any more movement.

In this menu, select Parking Mode to turn the function on or off. This option turns the camera on and records for a minute when sudden movement is detected (such as being hit while parked), and automatically locks the video.

PHOTO MODE

When in Video Mode, press and hold the Menu/Mode Button to switch to Photo Mode. The photo icon will appear in the top left corner of the screen. Press the OK Button to take a picture.

To enter the Photo Mode Menu, press the Menu/Mode Button. The photo icon will appear in the top right corner of the screen. Here, you can change the capture mode, resolution, sequence, quality, and more.

PLAYBACK MODE

When in Photo Mode, press and hold the Menu/Mode Button to switch to Playback Mode. The playback icon will appear in the top left corner of the screen. Use the Up and Down Buttons to scroll through the available files, and press the OK Button to play the selected video.

When a file is selected, press the Menu/Mode Button to open the options for that file. Here, you can delete or protect the file from being overwritten. You can also select "Slideshow,"

which will cycle through the available files. Use the Up and Down Buttons to select an option, and press the OK Button to confirm it.

SETTINGS MENU

When in any Menu, press the Menu/Mode Button again to enter the Settings Menu. In this menu, you can adjust the WiFi, date and time, display language, auto power off time, sound, and more.

In this menu, you can also Format your memory card. This will erase all files in the memory, even locked files. Before performing this action, be sure to back up any important videos and photos. You can also restore the Default Settings, which will set your dash cam back to the factory default, including all features you've adjusted in the three Modes.

GPS

To check GPS information, you must first install the app. Once the app is installed, go to File, then Open and select the video file you wish to view.

APP

Scan the QR code below to install the app to use with your dash cam. Once installed, go into the Settings Menu and turn WiFi on. On your phone, open your WiFi settings and connect to “CDC-632.” The password is 12345678. In the app, you can control all the functions and settings of your dash cam from your phone, and control recording, photo-taking, and file management.

iOS users can download the app from the Apple app store by searching for “Road Cover Eye1Pro” app and then downloading.

Android users can download the app from the Google play store by searching for “Road Cover Eye1Pro” app and then downloading.

Cannot take picture or record video.

Check if there is enough space on the SD card, and consider deleting some locked files or formatting the SD card.

Stopping automatically while recording.

Check that your SD card is a high-speed Class 10 card with SDHC compatibility. Lower classes of cards will have difficulty recording in HD.

“Wrong file” appears when replaying a photo or video.

The file is incomplete because of an SD card error, back up all important files and format the SD card.

Fuzzy image.

Check if the lens is smudged or dirty, and clean with a microfiber cloth.

Dark image when shooting a scene featuring sky or water.

Adjust the EV exposure in the Video Mode Menu or the Photo Mode Menu.

Horizontal stripes appear in the image.

Change the Light Frequency option to either 60HZ or 50HZ.

SPECIFICATIONS

Display: 2.4" LCD Screen

Lens: F 1.8, 130° A+ HD ultra wide angle

Photo Resolution:

- High resolution
- Medium resolution
- Low resolution

Video Resolution:

- 2K UltraHD 30FPS
- 1296p SuperHD 30FPS
- 1080p FullHD 60FPS
(default setting)
- 1080p FullHD 30FPS
- 720p HD 120FPS
- 720p HD 30FPS

Video Format: H.264, MP4

Photo Format: JPG

Memory: SD Card, Class 10+, max. 64 GB.

Power: 5V 1.5A

Battery: Built-in Li-Ion Battery

SUMMIT CE GROUP ONE YEAR LIMITED WARRANTY

SUMMIT CE GROUP LIMITED WARRANTY ("Warranty") — For Product Categories Listed in Chart Below (as applicable, "Product") Before returning your Product for service under this Warranty, please (i) read the instruction manual carefully. If you are still having trouble with your Product, please contact Technical Support at support@cddashcams.com

Warning: Some Products may contain components that are small enough to be swallowed. Please keep out of reach of children.

Subject to the terms and conditions herein, SUMMIT CE GROUP LLC (hereinafter called "SUMMIT CE GROUP") warrants to the original purchaser of the Product ("Customer") that for the applicable Warranty Period listed below, the Product will be free from defects in material or workmanship under normal, non-commercial use ("Defects"). Warranty Period encompasses, as listed below, separate "Coverage Periods" for Parts and Labor, each Coverage Period for one year, to begin from the original date of Customer purchase. If Customer returns a defective Product (or any component thereof) during the applicable Warranty Period, SUMMIT CE GROUP will, at its option, during the specified Coverage Periods for Parts and Labor (as applicable) either: (i) repair the Product (or, as applicable, any component thereof) or (ii) replace the Product (or, as applicable, any component thereof) with a new or refurbished Product (or, as applicable, any component thereof), in either case free of charge to Customer for Parts and/or Labor (as applicable) during the specified Coverage Period only, and excluding applicable shipping charges (noted below), for which the Customer is responsible. The foregoing states the Customer's exclusive remedy and SUMMIT CE GROUP's sole liability for breach of the limited warranty contained herein.

This Warranty specifically excludes any Product (or, as applicable, any component thereof) that has been subject to or Defects resulting from: (a) any neglect or misuse by a Customer, an accident, improper application, violation of operating instructions for the Product, any other Customer-induced damage, or the alteration or removal of any Product serial number; (b) any modification or repair to Product (or, as applicable, any component thereof) by any party other than SUMMIT CE GROUP or a party authorized in writing by SUMMIT CE GROUP; (c) any damage to Product (or, as applicable, any component thereof) due to power surges, incorrect electrical voltage, misconnection to any device, or malfunction of any device used with the Product (or, as applicable, any component thereof); (d) cosmetic damage to the Product (or, as applicable, any component thereof) caused by normal wear and tear; (e) shipping damage that occurs while the Product is in transit; (f) damage caused by heat sources, sunlight, electromagnetic conditions, or other climatic conditions; or (g) any acts of God. Product is sold to Customer for personal, non-commercial use only. Product is not warranted for Customer's commercial or rental use.

In addition, Product is not warranted against failure, and should not be used by Customer for any application where (i) there is a risk that any data stored on Product will be breached or otherwise compromised, or (ii) the data stored on Product is relied upon for medical or lifesaving applications.

SUMMIT CE GROUP disclaims any Warranty for any of the foregoing uses to the

fullest extent permitted by law. Customer assumes any and all risks associated with such uses of Product, and agrees to indemnify SUMMIT CE GROUP for any damages claimed against SUMMIT CE GROUP for such uses. EXCEPT FOR EXPRESS WARRANTIES STATED ABOVE AND TO THE MAXIMUM EXTENT PERMITTED BY LAW, THE PRODUCTS ARE PROVIDED "AS IS", AND SUMMIT CE GROUP DISCLAIMS ALL OTHER WARRANTIES, INCLUDING WITHOUT LIMITATION ANY IMPLIED WARRANTY (I) OF MERCHANTABILITY, (II) OF FITNESS FOR A PARTICULAR PURPOSE, OR (III) OF NON-INFRINGEMENT OF THIRD PARTY RIGHTS. TO THE MAXIMUM EXTENT PERMITTED BY APPLICABLE LAW, IN NO EVENT WILL SUMMIT CE GROUP BE LIABLE TO CUSTOMER OR ANY THIRD PARTY FOR ANY INDIRECT, SPECIAL, INCIDENTAL, CONSEQUENTIAL, EXEMPLARY OR PUNITIVE DAMAGES, INCLUDING, WITHOUT LIMITATION, ANY LOST PROFITS OR REVENUES, LOSS OR INACCURACY OF ANY DATA OR COST OF SUBSTITUTE GOODS, REGARDLESS OF THE THEORY OF LIABILITY (INCLUDING NEGLIGENCE) AND EVEN IF SUMMIT CE GROUP HAS BEEN ADVISED OF THE POSSIBILITY OF SUCH DAMAGES, SUMMIT CE GROUP'S AGGREGATE LIABILITY TO CUSTOMER FOR ACTUAL DIRECT DAMAGES FOR ANY CAUSE WHATSOEVER SHALL BE LIMITED TO THE CUMULATIVE PRODUCT FEES PAID BY THAT CUSTOMER FOR THE PRODUCT CAUSING THE DAMAGES, IF ANY. This Warranty gives Customer specific rights, and Customer may also have other rights that vary from jurisdiction to jurisdiction. To obtain Warranty service, Customer must email SUMMIT CE GROUP Technical Support prior to making a Product return. Customer must include with Product return the following items (failure to enclose any of these items may result in a delay in the processing of your Warranty claim): (i) a dated sales receipt that indicates the place of purchase, model number of Product, and amount paid; (ii) a detailed description of Customer's problem with Product; (iii) Customer's full name, phone number, and return address, and; (iv) a money order made out to SUMMIT CE GROUP Electronics Corporation to cover return shipping charges to US destinations only, for the applicable dollar amount shown for the Product in the table above. SUMMIT CE GROUP will not make return shipments to a P.O. Box. For shipping to international addresses, actual freight will be charged to Customer. Return your Product freight-prepaid in its original packaging, or packaging that affords an equal measure of protection. Please allow 4 to 6 weeks for the processing of your claim (6 to 8 weeks from November to February).

SHIPPING COSTS: The original consumer is responsible for any shipping charges incurred to ship the Product or part(s) to the authorized service provider, for diagnosis, repair or replacement.

You must email support@cddashcams.com prior to making a return.

*US destinations only.

Contact Us at
support@cddashcams.com
or call us toll free at
833-227-3274
if you have any questions or
regarding return information.

DESCRIPCIÓN DEL PRODUCTO

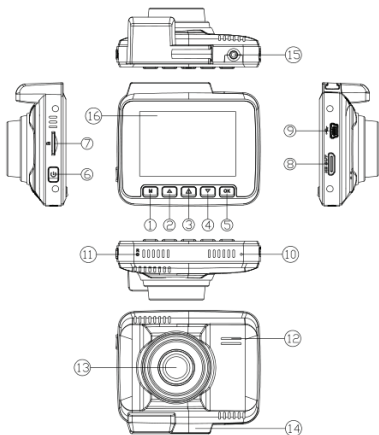

1) Botón Menú / Modo

2) Botón de arriba

3) Botón SOS/WIFI

4) Botón Abajo

5) Botón OK

6) Botón de encendido

7) Ranura para tarjeta SD

8) Puerto HDMI

9) Puerto USB

10) Micrófono

11) Botón de reinicio

12) Altavoz

13) Cámara

14) Montura

15) Puerto de salida
de TV

16) Pantalla LCD

Poder	<ol style="list-style-type: none">1) Activar: Presione para activar la función de guión.2) Apagar: Mantenga presionada la tecla para apagar la cámara.
Reiniciar	Si el dispositivo se bloquea, utilice un pequeño pasador para presionar este botón y restablecer la leva de guión.
OK	<ol style="list-style-type: none">1) En el modo de video, presione para iniciar o detener la grabación.2) En el modo Foto, presione para tomar una foto.3) En Menús, presione para confirmar los ajustes.4) En el modo de reproducción, presione para iniciar o detener la reproducción.
Menú / Modo	<ol style="list-style-type: none">1) En el modo de video, presione para entrar en el menú de video.2) En el modo Foto, presione para ingresar al menú Foto.3) En el modo de reproducción, presione para ingresar al menú de reproducción.4) En cualquier menú, presione para entrar en el menú de configuración.5) En cualquier modo, mantenga presionado para cambiar de modo (Modo Video / Modo Foto / Modo Reproducción).
Arriba	<ol style="list-style-type: none">1) En cualquier Menú, presione para subir las opciones.2) En el modo de video, presione para encender o apagar el mudo.3) En el modo Foto, presione para acercar.

Abajo	<p>1) En cualquier menú, presione para desplazarse hacia abajo en las opciones.</p> <p>2) En el modo Foto, presione para alejar.</p>
Ranura para Tarjeta SD	<p>Inserte la tarjeta SD en esta ranura, con los dientes dorados mirando hacia la cámara.</p>
HDMI	<p>Conéctese a un televisor para ver videos y fotos.</p>
Puerto USB	<p>1) Conéctese a un PC usando el cable USB incluido para ver o transferir videos y fotos.</p> <p>2) Conéctese a un cargador para cargar la cámara.</p>
SOS/WIFI	<p>1) Durante la grabación, presione para guardar inmediatamente el video e impedir que se sobrescriba durante el uso.</p> <p>2) Presione y mantenga presionado para cambiar de WiFi.</p>

CARGA Y ENCENDIDO

Antes de usar su leva de guión, debe cargar la batería interna. Puede cargarlo de dos maneras: conectándolo al encendedor de su coche, utilizando el enchufe incluido o conectando el cable USB a una computadora. El indicador luminoso verde se encenderá al cargarse y deberá estar completamente cargado dentro de 1-2 horas. La luz indicadora se apagará cuando esté completamente cargada.

Nota: La batería interna está destinada a prolongar la vida de la batería en caso de pérdida repentina de energía. Cuando utilice la leva de guión, manténgala enchufada y encendida.

Cuando se conecta al encendedor de cigarrillos del coche, la leva del tablero se pondrá en marcha automáticamente cuando se arranque el coche. También puede activar manualmente la cámara de trazos presionando el botón de encendido.

MODO DE VÍDEO

En el modo de vídeo, aparecerá un icono de grabación de vídeo en la parte superior izquierda de la pantalla. Pulse el botón OK para iniciar la grabación. Una luz roja comenzará a parpadear cuando se graba la cámara de trazos. Para detener la grabación, pulse el botón OK.

Para entrar en el Menú de Modo de Video, presione el botón de Menú / Modo. Aparecerá un icono de vídeo azul en la esquina superior derecha de la pantalla. Puede ajustar la resolución de vídeo, ajustar la duración de la grabación de bucle, ajustar la exposición, ajustar la sensibilidad del sensor G, establecer la marca de tiempo y el sello de GPS, seguir la velocidad y más.

En este menú, seleccione Detección de movimiento para activar o desactivar la función. La detección de movimiento enciende la cámara cuando detecta movimiento y la apaga cuando no detecta más movimiento.

En este menú, seleccione Modo de estacionamiento para activar o desactivar la función. Esta opción enciende la cámara y registra durante un minuto cuando se detecta movimiento repentino (por ejemplo, cuando se golpea mientras está estacionado) y bloquea automáticamente el vídeo.

MODO FOTO

Cuando esté en modo de video, mantenga presionado el botón de menú / modo para cambiar al modo de foto. El icono de la foto aparecerá en la esquina superior izquierda de la pantalla. Presione el botón OK para tomar una foto.

Para entrar en el menú de modo de foto, presione el botón de menú / modo. El icono de la foto aparecerá en la esquina superior derecha de la pantalla. Aquí, puede cambiar el modo de captura, resolución, secuencia, calidad y más.

MODO DE REPRODUCCIÓN

Cuando está en el modo Foto, presione y mantenga presionado el botón Menú / Modo para cambiar al modo Reproducción. El ícono de reproducción aparecerá en la esquina superior izquierda de la pantalla. Utilice los botones Arriba y Abajo para desplazarse por los archivos disponibles y presione el botón OK para reproducir el video seleccionado.

Cuando se selecciona un archivo, presione el botón Menú / Modo para abrir las opciones para ese archivo. Aquí, puede eliminar o proteger el archivo de sobrescribirse. También puede seleccionar "Presentación de diapositivas,"

que recorrerá los archivos disponibles. Utilice los botones Arriba y Abajo para seleccionar una opción y pulse el botón OK para confirmarla.

MENÚ DE CONFIGURACIONES

Cuando en cualquier menú, presione nuevamente el botón de menú / modo para entrar en el menú de configuración. En este menú, puede ajustar el WiFi, la fecha y la hora, el idioma de la pantalla, el tiempo de apagado automático, el sonido y mucho más.

En este menú, también puede Formatear su tarjeta de memoria. Esto borrará todos los archivos de la memoria, incluso los archivos bloqueados. Antes de realizar esta acción, asegúrese de realizar una copia de seguridad de los vídeos y fotos importantes. También puede restaurar la configuración predeterminada, que establecerá su guión de nuevo a la configuración predeterminada de fábrica, incluyendo todas las características que ha ajustado en los tres modos.

GPS

Para comprobar la información del GPS, primero debe instalar el reproductor. Enchufe su came de la rociada en una computadora, e instale el jugador video modificado para requisitos particulares. Una vez instalado el reproductor, vaya a Archivo, luego Abrir y seleccione el archivo de vídeo que desea ver.

APP

Escanee el código QR que aparece a continuación para instalar la aplicación que desea utilizar con su función de guión. Una vez instalado, vaya al menú Configuración y active Wi-Fi. En su teléfono, abra su configuración WiFi y conéctese a “CDC-632”. La contraseña es 12345678. En la aplicación, puede controlar todas las funciones y configuraciones de su cámara de guión desde su teléfono y controlar la grabación, toma de fotografías, y gestión de archivos.

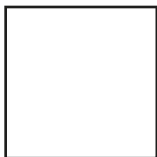

ios

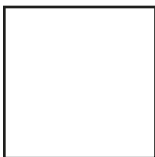

Android

No se puede tomar imágenes ni grabar vídeo.

Compruebe si hay suficiente espacio en la tarjeta SD, y considere eliminar algunos archivos bloqueados o formatear la tarjeta SD.

Detención automática durante la grabación.

Compruebe que su tarjeta SD es una tarjeta de clase 10 de alta velocidad con compatibilidad SDHC. Las clases más bajas de tarjetas tendrán dificultad de grabación en HD.

Aparecerá “Archivo incorrecto” al reproducir una foto o un vídeo.

El archivo está incompleto debido a un error de la tarjeta SD, copia de seguridad de todos los archivos importantes y el formato de la tarjeta SD.

Imagen difusa.

Compruebe si el objetivo está manchado o sucio, y limpie con un paño de microfibra.

Imagen oscura al grabar una escena con cielo o agua.

Ajuste la exposición EV en el menú de modo de vídeo o en el menú de modo de foto.

Las rayas horizontales aparecen en la imagen.

Cambie la opción de Frecuencia de Luz a 60HZ o 50HZ.

PRESUPUESTO

Monitor: 2.4" Pantalla LCD

Lente: F 1.8, 130° A+ HD ultra gran angular

Resolución de la foto: VGA / 1.3M / 2MHD /
3M / 5M / 8M / 10M / 12M

Formato de video: H.264, MP4

Formato de la foto: JPG

Memoria: Tarjeta SD, Class 10+, max. 64 GB.

Poder: 5V 1.5A

Batería: Batería de iones de litio incorporada

SUMMIT CE GROUP GARANTÍA LIMITADA DE UN AÑO

SUMMIT CE GROUP DE GARANTÍA LIMITADA ("garantía") - Para las categorías de productos que aparecen en la tabla de abajo (en su caso, "Producto") Antes de devolver el producto para servicio bajo esta garantía, por favor (i) leer el manual de instrucciones. Si usted todavía está teniendo problemas con su producto, por favor póngase en contacto con Soporte técnico en support@cddashcams.com

Advertencia: Algunos productos pueden contener componentes que son lo suficientemente pequeños para ser tragado. Por favor, mantenga fuera del alcance de los niños.

Sujeto a los términos y condiciones aquí, SUMMIT CE GROUP LLC (en adelante denominado "SUMMIT CE GROUP") garantiza al comprador original del Producto ("Cliente") que, para el período de garantía aplicable enumeran a continuación, el producto estará libre de defectos en el material o mano de obra bajo condiciones normales de uso, no comercial ("Defectos"). Período de garantía abarca, como se indica a continuación, "Períodos de Cobertura" separados para piezas y mano de obra, cada Período de Cobertura por un año para comenzar desde la fecha original de compra del cliente. Si el cliente devuelve un producto defectuoso (o cualquier componente del mismo) durante el período de garantía aplicable, SUMMIT CE GROUP, a su opción, durante los períodos de cobertura especificados para piezas y mano de obra (en su caso): (i) reparará el Producto (o, en su caso, cualquier componente del mismo) o (ii) sustituir el Producto (o, en su caso, cualquier componente del mismo) con un producto nuevo o reparado (o, en su caso, cualquier componente del mismo), en ambos casos sin cargo alguno para el Cliente para las piezas y/o mano de obra (en su caso) durante el período de cobertura especificado solamente, y sin incluir cargos aplicables de envío (indicadas a continuación), para el que el cliente es responsable. Lo anterior constituye el único recurso del Cliente y la única responsabilidad de la Summit del Group de CE por incumplimiento de la garantía limitada expresada en el presente documento.

Esta garantía excluye expresamente cualquier producto (o, en su caso, cualquier componente del mismo) que ha sido objeto de o defectos resultantes de: (A) toda negligencia o mal uso por parte de un cliente, un accidente, aplicación indebida, violación de las instrucciones de funcionamiento para el Producto, cualquier otro daño inducido por el cliente, o la alteración o eliminación de cualquier número de serie del producto; (B) cualquier modificación o reparación del producto (o, en su caso, cualquier componente del mismo) por cualquier parte que no sea SUMMIT CE GROUP o una parte autorizada por escrito por SUMMIT CE GROUP; (C) cualquier daño al producto (o, en su caso, cualquier componente del mismo) debido a sobrecargas de energía, tensión eléctrica incorrecta, mala conexión a cualquier dispositivo, o mal funcionamiento de cualquier dispositivo que se utiliza con el Producto (o, en su caso, cualquier componente del mismo); (D) daños cosméticos al producto (o, en su caso, cualquier componente del mismo) causada por el desgaste normal; (E) daños durante el transporte que se produce mientras el producto se encuentra en tránsito; (F) los daños causados por fuentes de calor, luz solar, condiciones electromagnéticas, u otras condiciones climáticas; o (g) cualquier acto de Dios. El producto se vende a los clientes sólo para uso personal, no comercial. El producto no está garantizado para uso comercial o de alquiler del Cliente. Además, producto no está garantizado contra el fracaso, y no debe ser utilizado por los clientes para cualquier aplicación en la que (i) existe el riesgo de que los datos almacenados

en el producto se violaron o no comprometidas, o (ii) los datos almacenados en el producto se invoca para aplicaciones médicas o para salvar vidas. Summit del Group de CE exime de cualquier garantía para cualquiera de los anteriores usos en la máxima medida permitida por la ley. El cliente asume todos los riesgos asociados a tales usos del producto, y se compromete a indemnizar SUMMIT CE GROUP de los daños reclamados contra la SUMMIT CE GROUP para tales usos. EXCEPTO LAS GARANTÍAS PARA expresa arriba mencionada Y EN LA MEDIDA MÁXIMA PERMITIDA POR LA LEY, LOS PRODUCTOS SE PROPORCIONAN "TAL CUAL", Y SUMMIT CE GROUP RECHAZA CUALQUIER OTRA GARANTÍA, INCLUYENDO SIN LIMITACIÓN LAS GARANTÍAS IMPLÍCITAS (I) DE COMERCIALIZACIÓN, (II) DE FITNESS PARA UN PROPÓSITO PARTICULAR, O (III) DE NO VIOLACIÓN DE DERECHOS DE TERCEROS. EN LA MEDIDA MÁXIMA PERMITIDA POR LAS LEYES APLICABLES, EN NINGÚN CASO SUMMIT CE GROUP RESPONSABLE DEL CLIENTE O CUALQUIER TERCERO POR DAÑOS INDIRECTOS, ESPECIALES, INCIDENTALES, EJEMPLARES O PUNITIVOS, INCLUYENDO, SIN LIMITACIONES, BENEFICIOS O INGRESOS, PÉRDIDA O INEXACTITUD DE LOS DATOS O COSTO DE BIENES DE SUSTITUCIÓN, INDEPENDIEMENTE DE LA TEORÍA DE LA RESPONSABILIDAD (INCLUIDA LA NEGLIGENCIA) E INCLUSO SI LA SUMMIT CE GROUP HA SIDO ADVERTIDO DE LA POSIBILIDAD DE TALES DAÑOS, RESPONSABILIDAD TOTAL SUMMIT CE DEL GROUP AL CLIENTE POR DAÑOS DIRECTOS REALES PARA CUALQUIER CAUSA SE LIMITA A LOS HONORARIOS DE PRODUCTOS ACUMULADOS PAGADOS POR QUE EL CLIENTE POR EL PRODUCTO QUE CAUSAN EL DAÑOS, EN SU CASO. Esta garantía otorga derechos específicos del cliente, y el cliente también puede tener otros derechos que varían de una jurisdicción a otra. Para obtener el servicio de garantía, el cliente debe enviar por correo electrónico Soporte Técnico SUMMIT CE GROUP antes de hacer una devolución del producto. El cliente debe incluir con el producto devuelve los siguientes elementos (insuficiencia para encerrar cualquiera de estos elementos puede resultar en un retraso en la tramitación de su reclamación de garantía): (i) un recibo de compra con fecha que indica el lugar de compra, número de modelo del producto, y la cantidad pagada; (ii) una descripción detallada del problema del cliente con el producto; (iii) el nombre completo del cliente, número de teléfono y dirección de retorno, y; (iv) una orden de pago a nombre SUMMIT CE GROUP Electronics Corporation para cubrir los gastos de envío de retorno a sólo destinos en Estados Unidos, por el monto en dólares aplicable que se muestra para el producto en la tabla anterior. SUMMIT CE GROUP no hará devoluciones de envíos a un PO Box. Para el envío a las direcciones internacionales, carga real será cargado al cliente. Entregue el producto con flete prepago en su embalaje original, o en el envase que proporciona una medida de la misma protección. Por favor permita 4 a 6 semanas para el procesamiento de su reclamo (6 a 8 semanas de noviembre a febrero).

PRODUCT CATEGORY	SHIPPING* (USD)
Adaptadores, Convertidores, cargadores, auriculares, Micrófonos, Accesorios Celulares	\$7.99
Despertadores, reproductores portátiles de CD, radios, teléfonos con cable, reproductores de MP3, Marco digital de fotos (tamaño de pantalla inferior a 5")	\$7.99
Sistemas estéreo portátil, sistemas de altavoces, Inalámbrico Teléfonos, reproductores de DVD	\$14.99
Home Theater DVD Systems, reproductores de DVD portátiles, Reproductores de medios portátiles, Marcos Digitales (tamaños de pantalla de 5" a 11")	\$21.99

Usted debe enviar por correo electrónico Soporte Técnico SUMMIT CE GROUP antes de hacer una devolución. Por favor, pregunte si no está seguro de qué categoría producto está regulado.

* Destinos en Estados Unidos solamente.

Contactanos en
Support@cddashcams.com
 O llámenos gratis al
833-227-3274
 Si tiene alguna pregunta o
 información de devolución.

PRÉSENTATION DU PRODUIT

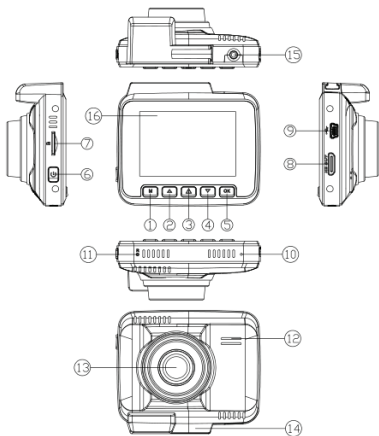

- | | |
|------------------------------|--------------------------------|
| 1) Bouton Menu / Mode | 9) Port USB |
| 2) Bouton haut | 10) Microphone |
| 3) Bouton SOS/WIFI | 11) Bouton de réinitialisation |
| 4) Bouton bas | 12) Haut-parleur |
| 5) Bouton OK | 13) Caméra |
| 6) Bouton d'alimentation | 14) Monture |
| 7) Emplacement pour carte SD | 15) Port de sortie TV |
| 8) Port HDMI | 16) Écran LCD |

LES FONCTIONS

Puissance	<ol style="list-style-type: none">1) Allumer: appuyez sur pour allumer la caméra de tableau de bord.2) Désactiver: maintenez la touche enfoncée pour éteindre la caméra de tableau de bord.
Réinitialiser	Si le périphérique tombe en panne, utilisez une petite broche pour appuyer sur ce bouton et réinitialiser la caméra de tableau de bord.
OK	<ol style="list-style-type: none">1) En mode vidéo, appuyez sur pour lancer ou arrêter l'enregistrement.2) En mode photo, appuyez sur pour prendre une photo.3) Dans Menus, appuyez sur pour confirmer les paramètres.4) En mode Lecture, appuyez sur pour lancer ou arrêter la lecture.
Menu/Mode	<ol style="list-style-type: none">1) En mode vidéo, appuyez sur pour accéder au menu vidéo.2) En mode photo, appuyez sur pour accéder au menu Photo.3) En mode Lecture, appuyez sur pour accéder au menu de lecture.4) Dans n'importe quel menu, appuyez sur pour accéder au menu Réglages.5) Dans n'importe quel mode, maintenez la touche enfoncée pour changer de mode (mode vidéo / mode photo / mode lecture).
En Haut	<ol style="list-style-type: none">1) Dans n'importe quel menu, appuyez sur pour vous déplacer dans les options.2) En mode vidéo, appuyez sur pour allumer ou éteindre le mode muet.3) En mode photo, appuyez sur pour effectuer un zoom avant.

<p>Vers le Bas</p>	<p>1) Dans n'importe quel menu, appuyez sur pour déplacer vers le bas dans les options. 2) En mode photo, appuyez sur pour effectuer un zoom arrière.</p>
<p>Emplacement pour carte SD</p>	<p>Insérez la carte SD dans cette fente, avec les dents dorées face au côté de la caméra.</p>
<p>HDMI</p>	<p>Connectez-vous à un téléviseur pour afficher des vidéos et des photos.</p>
<p>Port USB</p>	<p>1) Connectez-vous à un PC à l'aide du câble USB inclus pour visualiser ou transférer des vidéos et des photos. 2) Connectez-vous à un chargeur pour charger la caméra de tableau de bord.</p>
<p>SOS/WIFI</p>	<p>1) Pendant l'enregistrement, appuyez sur pour enregistrer immédiatement la vidéo et éviter qu'elle ne soit écrasée pendant l'utilisation. 2) Maintenez la touche enfoncée pour changer de WiFi.</p>

CHARGE ET ALIMENTATION

Avant d'utiliser votre caméra de tableau de bord, vous devez recharger la batterie interne. Vous pouvez le recharger de deux façons: en le connectant à l'allume-cigare de votre voiture, à l'aide de la prise incluse ou en connectant le câble USB à un ordinateur. Le voyant vert s'allume lors de la charge et doit être complètement chargé dans les 1 à 2 heures. Le voyant s'éteint quand il est complètement chargé.

Remarque: La batterie interne est destinée à prolonger la durée de vie de la batterie en cas de perte de puissance soudaine. Lorsque vous utilisez la caméra de tableau de bord, maintenez-la branchée et alimentée.

Lorsqu'il est connecté à l'allume-cigare de votre voiture, la caméra pointillée démarre automatiquement lorsque la voiture démarre. Vous pouvez également activer manuellement la caméra de tableau de bord en appuyant sur le bouton d'alimentation.

MODE VIDÉO

En mode vidéo, une icône d'enregistrement vidéo apparaîtra en haut à gauche de l'écran. Appuyez sur le bouton OK pour commencer l'enregistrement. Une lumière rouge commence à clignoter lorsque la caméra pointillée enregistre. Pour arrêter l'enregistrement, appuyez sur le bouton OK.

Pour accéder au menu du mode vidéo, appuyez sur le bouton Menu / Mode. Une icône vidéo bleue apparaîtra dans le coin supérieur droit de l'écran. Vous pouvez régler la résolution de la vidéo, définir la durée de l'enregistrement en boucle, régler l'exposition, régler la sensibilité du capteur G, régler l'horodatage et le timbre GPS, suivre la vitesse et plus encore.

Dans ce menu, sélectionnez Détection de mouvement pour activer ou désactiver la fonction. Motion Detection allume l'appareil lorsqu'il détecte le mouvement et l'éteint quand il ne peut plus détecter de mouvement.

Dans ce menu, sélectionnez Mode de stationnement pour activer ou désactiver la fonction. Cette option allume l'appareil photo et enregistre pendant une minute lorsque des mouvements soudains sont détectés (par exemple, en cas de stationnement) et verrouille automatiquement la vidéo.

MODE PHOTO

En mode Vidéo, maintenez enfoncé le bouton Menu / Mode pour passer en mode photo. L'icône de la photo apparaîtra dans le coin supérieur gauche de l'écran. Appuyez sur le bouton OK pour prendre une photo.

Pour accéder au menu Mode photo, appuyez sur le bouton Menu / Mode. L'icône de la photo apparaîtra dans le coin supérieur droit de l'écran. Ici, vous pouvez modifier le mode capture, la résolution, la séquence, la qualité et plus encore.

MODE DE LECTURE

En mode Photo, maintenez enfoncé le bouton Menu / Mode pour passer en mode Lecture. L'icône de lecture apparaît dans le coin supérieur gauche de l'écran. Utilisez les boutons Haut et Bas pour faire défiler les fichiers disponibles, et appuyez sur le bouton OK pour lire la vidéo sélectionnée.

Lorsqu'un fichier est sélectionné, appuyez sur le bouton Menu / Mode pour ouvrir les options de ce fichier. Ici, vous pouvez supprimer ou protéger le fichier d'être écrasé. Vous pouvez également sélectionner "Diaporama," qui parcourra les fichiers disponibles.

Utilisez les boutons Haut et Bas pour sélectionner une option et appuyez sur le bouton OK pour le confirmer.

MENU DE RÉGLAGES

Dans un menu, appuyez à nouveau sur le bouton Menu / Mode pour accéder au menu Paramètres. Dans ce menu, vous pouvez ajuster le WiFi, la date et l'heure, la langue d'affichage, l'heure de mise hors tension automatique, le son et plus encore.

Dans ce menu, vous pouvez également formater votre carte mémoire. Cela effacera tous les fichiers de la mémoire, même des fichiers verrouillés. Avant d'effectuer cette action, assurez-vous de sauvegarder toutes les vidéos et photos importantes. Vous pouvez également restaurer les paramètres par défaut, qui configureront votre caméra de tirette en usine par défaut, y compris toutes les fonctionnalités que vous avez ajustées dans les trois modes.

GPS

Pour vérifier les informations GPS, vous devez d'abord installer le lecteur. Branchez votre caméra tablée sur un ordinateur et installez le lecteur vidéo personnalisé. Une fois que le lecteur est installé, allez dans Fichier, puis Ouvrez et sélectionnez le fichier vidéo que vous souhaitez visualiser.

APP

Scannez le code QR ci-dessous pour installer l'application à utiliser avec votre caméra de tableau de bord. Une fois installé, accédez au menu Réglages et activez le WiFi. Sur votre téléphone, ouvrez vos paramètres WiFi et connectez-vous à "CDC-632". Le mot de passe est 12345678. Dans l'application, vous pouvez contrôler toutes les fonctions et paramètres de votre caméra de taret de votre téléphone et contrôler l'enregistrement, la photo, et la gestion des fichiers.

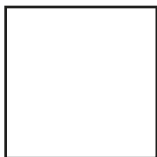

ios

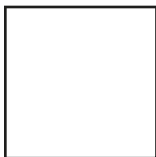

Android

Impossible de prendre une photo ou enregistrer une vidéo.

Vérifiez s'il y a suffisamment d'espace sur la carte SD, et envisagez de supprimer certains fichiers verrouillés ou de formater la carte SD.

Arrêt automatique pendant l'enregistrement.

Vérifiez que votre carte SD est une carte haute vitesse de classe 10 avec compatibilité SDHC. Les classes inférieures de cartes auront des difficultés à enregistrer en HD.

“Fichier erroné” apparaît lors de la lecture d'une photo ou d'une vidéo.

Le fichier est incomplet en raison d'une erreur de carte SD, sauvegardez tous les fichiers importants et formatez la carte SD.

Image floue.

Vérifiez si l'objectif est taché ou sale, et nettoyez-le avec un chiffon en microfibre.

Image sombre lors de la prise de vue d'une scène avec le ciel ou l'eau.

Régalez l'exposition EV dans le menu du mode vidéo ou le menu du mode photo.

Des bandes horizontales apparaissent dans l'image.

Modifiez l'option Fréquence de la lumière à 60HZ ou à 50 Hz.

CARACTÉRISTIQUES

Afficher: 2.4" Écran LCD

Lentille: F 1.8, 130° A+ HD ultra grand angle

Résolution de la photo: VGA / 1.3M / 2MHD /
3M / 5M / 8M / 10M / 12M

Format vidéo: H.264, MP4

Format photo: JPG

Mémoire: Carte SD, classe 10+, max. 64 GB.

Puissance: 5V 1.5A

Batterie: Batterie intégrée en Li-Ion

SUMMIT CE GROUP GARANTIE LIMITÉE D'UN AN

SUMMIT CE GROUP GARANTIE LIMITÉE ("Garantie") - Pour les catégories de produits énumérés dans le graphique ci-dessous (le cas échéant, "Produit") Avant de retourner votre produit pour un service sous garantie, se il vous plaît (i) de lire attentivement le manuel d'instructions. Si vous rencontrez toujours des problèmes avec votre produit, se il vous plaît contacter le support technique au support@cddashcams.com

Attention: Certains produits peuvent contenir des composants qui sont suffisamment petits pour être avalés. Se il vous plaît garder hors de portée des enfants.

Sous réserve des termes et conditions des présentes, SUMMIT CE GROUP LLC (ci-après dénommé "SUMMIT CE GROUP") garantit à l'acheteur original du Produit ("Client") que pour la période de garantie applicable indiquée ci-dessous, le produit sera exempt de défauts de matériau ou de fabrication dans des conditions normales d'utilisation, non-commerciale ("défaut"). Période de garantie englobe, comme indiqué ci-dessous, "Périodes de couverture" séparés pour Pièces et main d'oeuvre pour un an chaque période de couverture pour commencer à partir de la date d'achat originale à la clientèle. Si le client retourne un produit défectueux (ou de tout composant de celui-ci) pendant la période de garantie applicable, SUMMIT CE GROUP pourra, à son gré, pendant les périodes de couverture spécifiée pour Pièces et main d'oeuvre (selon le cas) soit: (i) réparer le produit (ou, le cas échéant, un de ses composants) ou (ii) remplacer le produit (ou, le cas échéant, tout composant de celui-ci) avec un produit neuf ou reconditionné (ou, le cas échéant, tout composant de celui-ci), dans les deux cas gratuitement à la clientèle pour les pièces et/ou de travail (le cas échéant) au cours de la Période de couverture spécifié uniquement et hors frais d'expédition applicables (indiquées ci-dessous), pour lesquels le client est responsable. Ce qui précède énonce le recours exclusif du client et la seule responsabilité de SUMMIT CE GROUP pour violation de la garantie limitée contenue dans ce document.

Cette garantie exclut expressément tout produit (ou, le cas échéant, un de ses composants) qui a fait l'objet ou défauts résultant de: (A) une négligence ou une mauvaise utilisation par un client, un accident, une mauvaise application, la violation des instructions pour le produit, tout autre dommage induit par le client, ou la modification ou la suppression d'un nombre quelconque de série du produit; (B) toute modification ou réparation au produit (ou, le cas échéant, tout composant de celui-ci) par toute partie autre que Summit CE Group ou d'un parti autorisé par écrit par Summit CE Group; (C) tout dommage au produit (ou, le cas échéant, un de ses composants) liés aux surtensions, tension électrique incorrecte, mauvaise connexion à ne importe quel appareil, d'un dysfonctionnement quel dispositif utilisé avec le produit (ou, le cas échéant, un de ses composants); (D) de dommages cosmétiques au produit (ou, le cas échéant, un de ses composants) causée par l'usure normale; (E) les dommages d'expédition qui se produit alors que le produit est en transit; (F) les dommages causés par des sources de chaleur, la lumière du soleil, les conditions électromagnétiques, ou d'autres conditions climatiques; ou (G) tous les actes de Dieu. Le produit est vendu au client pour un usage personnel et non commercial seulement. Produit ne est pas justifiée pour un usage commercial ou à la location du client. En outre, le produit ne est pas garanti contre l'échec, et ne doit pas être

utilisé par le client pour toute application où (i) il ya un risque que les données stockées sur le produit seront violés ou autrement compromis, ou (ii) les données stockées sur le produit est invoqué pour des applications médicales ou de sauvetage. Summit du Group de CE décline toute garantie pour tout de ce qui précède utilise dans toute la mesure permise par la loi. Le client assume tous les risques liés à ces utilisations de produit, et se engage à indemniser SUMMIT CE GROUP pour des dommages réclamés contre Summit CE Group pour de telles utilisations. SAUF POUR LES GARANTIES EXPRESS A INDIQUÉ CI-DESSUS ET DANS LA MESURE MAXIMALE AUTORISÉE PAR LA LOI, LES PRODUITS SONT FOURNIS "TEL QUEL," ET CE SUMMIT GROUP REJETTE TOUTE AUTRE GARANTIE, Y COMPRIS, SANS LIMITATION, TOUTE GARANTIE IMPLICITE (I) DE QUALITÉ MARCHANDE, (II) DE FITNESS POUR UN USAGE PARTICULIER, OU (III) DE NON-VIOLATION DES DROITS DE TIERS. DANS LA MESURE MAXIMALE AUTORISÉE PAR LA LOI APPLICABLE, EN AUCUN CAS SUMMIT CE GROUP SERA RESPONSABLE ENVERS LE CLIENT OU UN TIERS DES DOMMAGES INDIRECTS, SPÉCIAUX, ACCESSOIRES, INDIRECTS, EXEMPLAIRES OU PUNITIFS, Y COMPRIS, SANS LIMITATION, TOUTE PROFITS OU PERTES DE REVENUS, PERTE OU INEXACTITUDE DE DONNÉES OU DU COÛT DE BIENS DE SUBSTITUTION, QUELLE QUE SOIT LA THÉORIE DE LA RESPONSABILITÉ (Y COMPRIS LA NÉGLIGENCE) ET MÊME SI SUMMIT Group CE A ÉTÉ INFORMÉ DE LA POSSIBILITÉ DE TELS DOMMAGES, LA RESPONSABILITÉ GLOBALE DE SUMMIT CE GROUP AU CLIENT POUR DOMMAGES DIRECTS RÉELS DE QUELQUE CAUSE QUE CE SOIT NE SE LIMITE AUX FRAIS DU PRODUIT cumulées payées par l'acquéreur pour produit entraînant LA DOMMAGES, SI TOUT. Cette garantie donne des droits spécifiques des clients, et le client peut également avoir d'autres droits qui varient d'une juridiction à. Pour obtenir un service de garantie, le client doit envoyer un courriel Support technique SUMMIT CE Group avant de faire un retour de produit. Le client doit joindre à retourner le produit les éléments suivants (l'échec de joindre un de ces éléments peut entraîner un retard dans le traitement de votre demande de garantie): (i) un reçu de vente daté qui indique le lieu d'achat, le numéro de modèle du produit, et le montant payé; (ii) une description détaillée du problème du client avec le produit; (iii) le nom complet du client, numéro de téléphone et adresse de retour, et; (iv) un mandat libellé à l'SUMMIT CE GROUP Electronics Corporation pour couvrir les frais de transport retour vers des destinations aux États-Unis seulement, pour le montant applicable indiqué pour le produit dans le tableau ci-dessus. SUMMIT CE Group ne fera pas les expéditions de retour à un PO Box. Pour expédition à des adresses internationales, fret réelle sera facturé au client. Retourner votre produit fret payé dans son emballage d'origine, ou l'emballage qui offre une mesure de protection équivalent. Se il vous plaît permettre 4-6 semaines pour le traitement de votre demande (6 à 8 semaines de Novembre à Février).

PRODUCT CATEGORY	SHIPPING* (USD)
Adaptateurs, convertisseurs, chargeurs, écouteurs, Microphones, Accessoires mobiles	\$7.99
Réveils, baladeurs CD, radios, téléphones filaires, les lecteurs MP3, Cadres photo numériques (taille d'écran inférieure à 5")	\$7.99
Système stéréo portables, systèmes de haut-parleurs, sans filTéléphones, lecteurs DVD de salon	\$14.99
Home Cinéma DVD Systems, Lecteurs DVD portatifs, Les lecteurs multimédia portables, Cadres photo numériques (tailles d'écran 5" à 11")	\$21.99

Vous devez envoyer un courriel Support technique SUMMIT CE GROUP avant de faire un retour. Se il vous plaît demander si vous n'êtes pas sûr de la catégorie à laquelle votre produit relève.

* Destinations américaines seulement.

Contactez-nous à
Support@cddashcams.com
 Ou appelez-nous sans frais à
833-227-3274
 Si vous avez des questions ou
 des informations de retour.