

# CAR AND DRIVER

## MiniO

1080P HD DASHCAM



**USER MANUAL**  
**MANUAL DE USUARIO**  
**MANUEL UTILISATEUR**

MODEL #: CDC-628

## APP DOWNLOAD

Scan the QR Code below to download the RoadCover™ app, which allows you to control video recording and adjust the MiniO's settings. The MiniO will automatically start recording when plugged in without using the app. However, the app is necessary to unlock the MiniO's many additional features.

Once the RoadCover™ app is downloaded, follow the installation steps detailed in this manual, then connect your smartphone to the MiniO as detailed in the "Connect Your Smartphone" section of this manual.

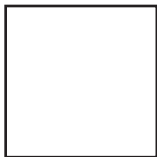

ios

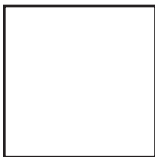

Android

## PACKAGE CONTENTS

- MiniO Dash Cam
- USB Car Charger
- USB Power Cable
- Adhesive Bracket (for mounting)
- Suction Mount

## OVERVIEW

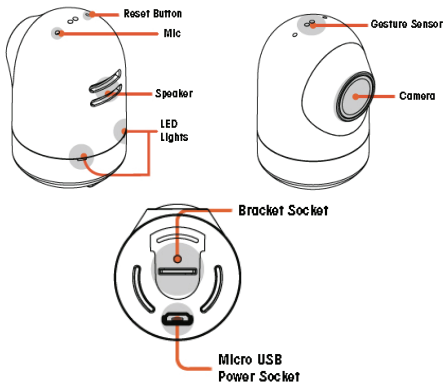

## SET UP

### INSERT MICRO SD CARD

Before using your MiniO, insert the micro SD card into the card slot below the Bracket Socket. The MiniO accepts Class 10 cards, with storage up to 64GB. When properly inserted, the micro SD card will click and stay in place when inserted.



## INSTALL THE MiniO

Connect the included Adhesive Bracket to the Bracket Socket on the dashcam, then affix the MiniO to the inside surface of your windshield. For optimal results, place the MiniO near the rear-view mirror, as shown in the diagram below.

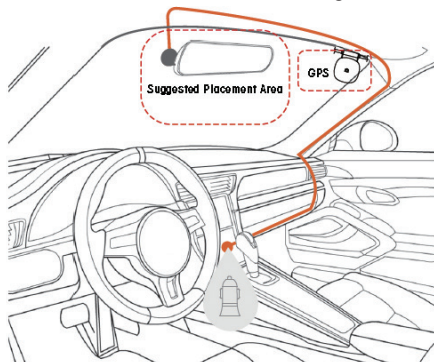

Connect the USB Power Cable to the MiniO and the USB Car Charger, hiding the cable as seen above to avoid blocking the driver's visibility.

The GPS is embedded into the USB Power Cable. Affix the GPS as seen above, unblocked and with the adhesive sticker facing upwards.

When the vehicle starts up, the MiniO will start up as well and automatically begin recording.

## CONNECT YOUR SMARTPHONE

Enable WiFi on your smartphone, and connect to the WiFi source named “miniO-XXXXX,” where the Xs are numbers. The password to join is “12345678.” Once you are connected to the MiniO, launch the RoadCover™ app to explore the features and settings on your MiniO.

## OPERATION

### GESTURE CONTROL

Swipe your hand across the Gesture Sensor's field of vision to automatically take a photo. The MiniO is set to take a photograph automatically, but it can be changed to photography with video by enabling the Clips feature through the RoadCover™ app. This feature allows you to save a ten second file when you swipe your hand (five seconds before the gesture and five seconds after the gesture).

### VIDEO CONTROLS

Once your smartphone is connected to the MiniO, you will be able to pull up a live view from the camera through the RoadCover™ app. From this page, you can control the video functions and access saved clips and photos. Press the microphone icon to toggle audio recording on and off. Press the video icon to pull up saved videos and photos. Press the gear icon to open the Settings Menu.

## SETTINGS MENU

The Settings Menu holds all of the adjustable features of your MiniO. From here, you can control which features are activated by **Voice Prompt**, enable **Connection Verification** to secure which smartphones can access saved videos and photos, enable or disable **Recording Audio**, adjust the **Language** or **Video Resolution**, and many more features.

## CARD STORAGE MANAGEMENT

The Card Storage Management option tracks how much space is available on your micro SD card and how much space is used by the different saved files. You can choose to erase all files of a single type by tapping the trash can icon next to the file type. You can also Format the card, which restores the micro SD card to factory settings and erases everything saved to it.

## UPDATE AND RESET THE MiniO

To install firmware updates for your MiniO, select Version from the Settings Menu and choose “Send Firmware & Upgrade.” This will download any update files and send them wirelessly to the MiniO. Always make sure your RoadCover™ app is up-to-date to ensure proper operation.

If you need to reset your MiniO to factory settings, press the Reset button on the camera for a few seconds. This will reset all settings to the factory default.

# SPECIFICATIONS

**VIDEO:** 1920\*1080 (16:9) / 30fps / \*.mp4

**AUDIO:** 8KHz / 2 channels / AAC

**PHOTO:** 1920\*1080 / \*.JPG

**STORAGE:** Class 10 micro SD card, up to 64GB.

**WORKING TEMPERATURE:** -4° F to 158° F.

**VOLTAGE:** DC 5V / 450mA

**LENS:** 6-glasses, 156° Wide Angle, F1.8

**WIFI:** 2.4GHz, 802.11 b/g/n

## FCC Statement

Changes or modifications not expressly approved by the party responsible for compliance could void the user's authority to operate the equipment.

This equipment has been tested and found to comply with the limits for a Class B digital device, pursuant to Part 15 of the FCC Rules.

These limits are designed to provide reasonable protection against harmful interference in a residential installation. This equipment generates uses and can radiate radio frequency energy and, if not installed and used in accordance with the instructions, may cause harmful interference to radio communications. However, there is no guarantee that interference will not occur in a particular installation. If this equipment does cause harmful interference to radio or television reception, which can be determined by turning the equipment off and on, the user is encouraged to try to correct the interference by one or more of the following measures:

- Reorient or relocate the receiving antenna.
- Increase the separation between the equipment and receiver.
- Connect the equipment into an outlet on a circuit different from that to which the receiver is connected.
- Consult the dealer or an experienced radio/TV technician for help

following two conditions (1) this device may not cause harmful interference, This device complies with part 15 of the FCC rules. Operation is subject to the and (2) this device must accept any interference received, including interference that may cause undesired operation.

# SUMMIT CE GROUP ONE YEAR LIMITED WARRANTY

SUMMIT CE GROUP LIMITED WARRANTY ("Warranty") — For Product Categories Listed in Chart Below (as applicable, "Product") Before returning your Product for service under this Warranty, please (i) read the instruction manual carefully. If you are still having trouble with your Product, please contact Technical Support at [support@summitcegroup.com](mailto:support@summitcegroup.com)

**Warning:** Some Products may contain components that are small enough to be swallowed. Please keep out of reach of children.

Subject to the terms and conditions herein, SUMMIT CE GROUP LLC (hereinafter called "SUMMIT CE GROUP") warrants to the original purchaser of the Product ("Customer") that for the applicable Warranty Period listed below, the Product will be free from defects in material or workmanship under normal, non-commercial use ("Defects"). Warranty Period encompasses, as listed below, separate "Coverage Periods" for Parts and Labor, each Coverage Period for one year, to begin from the original date of Customer purchase. If Customer returns a defective Product (or any component thereof) during the applicable Warranty Period, SUMMIT CE GROUP will, at its option, during the specified Coverage Periods for Parts and Labor (as applicable) either: (i) repair the Product (or, as applicable, any component thereof) or (ii) replace the Product (or, as applicable, any component thereof) with a new or refurbished Product (or, as applicable, any component thereof), in either case free of charge to Customer for Parts and/or Labor (as applicable) during the specified Coverage Period only, and excluding applicable shipping charges (noted below), for which the Customer is responsible. The foregoing states the Customer's exclusive remedy and SUMMIT CE GROUP's sole liability for breach of the limited warranty contained herein.

This Warranty specifically excludes any Product (or, as applicable, any component thereof) that has been subject to or Defects resulting from: (a) any neglect or misuse by a Customer, an accident, improper application, violation of operating instructions for the Product, any other Customer-induced damage, or the alteration or removal of any Product serial number; (b) any modification or repair to Product (or, as applicable, any component thereof) by any party other than SUMMIT CE GROUP or a party authorized in writing by SUMMIT CE GROUP; (c) any damage to Product (or, as applicable, any component thereof) due to power surges, incorrect electrical voltage, misconnection to any device, or malfunction of any device used with the Product (or, as applicable, any component thereof); (d) cosmetic damage to the Product (or, as applicable, any component thereof) caused by normal wear and tear; (e) shipping damage that occurs while the Product is in transit; (f) damage caused by heat sources, sunlight, electromagnetic conditions, or other climatic conditions; or (g) any acts of God. Product is sold to Customer for personal, non-commercial use only. Product is not warranted for Customer's commercial or rental use. In addition, Product is not warranted against failure, and should not be used by Customer for any application where (i) there is a risk that any data stored on Product will be breached or otherwise compromised, or (ii) the data stored on



Product is relied upon for medical or lifesaving applications. SUMMIT CE GROUP disclaims any Warranty for any of the foregoing uses to the fullest extent permitted by law. Customer assumes any and all risks associated with such uses of Product, and agrees to indemnify SUMMIT CE GROUP for any damages claimed against SUMMIT CE GROUP for such uses. EXCEPT FOR EXPRESS WARRANTIES STATED ABOVE AND TO THE MAXIMUM EXTENT PERMITTED BY LAW, THE PRODUCTS ARE PROVIDED "AS IS", AND SUMMIT CE GROUP DISCLAIMS ALL OTHER WARRANTIES, INCLUDING WITHOUT LIMITATION ANY IMPLIED WARRANTY (I) OF MERCHANTABILITY, (II) OF FITNESS FOR A PARTICULAR PURPOSE, OR (III) OF NON-INFRINGEMENT OF THIRD PARTY RIGHTS. TO THE MAXIMUM EXTENT PERMITTED BY APPLICABLE LAW, IN NO EVENT WILL SUMMIT CE GROUP BE LIABLE TO CUSTOMER OR ANY THIRD PARTY FOR ANY INDIRECT, SPECIAL, INCIDENTAL, CONSEQUENTIAL, EXEMPLARY OR PUNITIVE DAMAGES, INCLUDING, WITHOUT LIMITATION, ANY LOST PROFITS OR REVENUES, LOSS OR INACCURACY OF ANY DATA OR COST OF SUBSTITUTE GOODS, REGARDLESS OF THE THEORY OF LIABILITY (INCLUDING NEGLIGENCE) AND EVEN IF SUMMIT CE GROUP HAS BEEN ADVISED OF THE POSSIBILITY OF SUCH DAMAGES, SUMMIT CE GROUP'S AGGREGATE LIABILITY TO CUSTOMER FOR ACTUAL DIRECT DAMAGES FOR ANY CAUSE WHATSOEVER SHALL BE LIMITED TO THE CUMULATIVE PRODUCT FEES PAID BY THAT CUSTOMER FOR THE PRODUCT CAUSING THE DAMAGES, IF ANY. This Warranty gives Customer specific rights, and Customer may also have other rights that vary from jurisdiction to jurisdiction. To obtain Warranty service, Customer must email SUMMIT CE GROUP Technical Support prior to making a Product return. Customer must include with Product return the following items (failure to enclose any of these items may result in a delay in the processing of your Warranty claim): (i) a dated sales receipt that indicates the place of purchase, model number of Product, and amount paid; (ii) a detailed description of Customer's problem with Product; (iii) Customer's full name, phone number, and return address, and; (iv) a money order made out to SUMMIT CE GROUP Electronics Corporation to cover return shipping charges to US destinations only, for the applicable dollar amount shown for the Product in the table above. SUMMIT CE GROUP will not make return shipments to a P.O. Box. For shipping to international addresses, actual freight will be charged to Customer. Return your Product freight-prepaid in its original packaging, or packaging that affords an equal measure of protection. Please allow 4 to 6 weeks for the processing of your claim (6 to 8 weeks from November to February).

PRODUCT CATEGORY	SHIPPING* (USD)
Adapters, Converters, Chargers, Headphones, Microphones, Cellular Accessories	\$7.99
Alarm Clocks, Portable CD Players, Radios, Corded Telephones, MP3 Players, Digital Photo Frames (screen size less than 5")	\$7.99
Portable Stereo Systems, Speaker Systems, Cordless Telephones, Home DVD Players	\$14.99
Home Theater DVD Systems, Portable DVD Players, Portable Media Players, Digital Photo Frames (screen sizes 5" to 11")	\$21.99

You must email SUMMIT CE GROUP Technical Support prior to making a return. Please ask if you are unsure of which category your product falls under

\*US destinations only.

Contact Us at  
**support@summitcegroup.com**  
 For Return Information

## DESCARGA LA APLICACIÓN

Escanear el código QR para descargar la aplicación RoadCover™, qui le permite controlar y ajustar la configuración de grabación de vídeo MiniO. El MiniO se iniciará automáticamente la grabación Al conectar el horno sin necesidad de utilizar la aplicación. Sin embargo, la aplicación es necesario desbloquear Muchas características adicionales de la MiniO.

Una vez que la aplicación se descarga RoadCover™, siga los pasos de configuración que se detallan en este manual, a continuación, conectar el teléfono inteligente al MiniO como se detalla en la sección “Conectar su teléfono inteligente” de este manual.

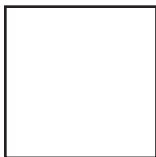

ios

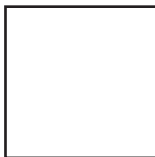

Android

## CONTENIDO DEL PAQUETE

- MiniO Dash Cam
- Cargador de coche USB
- Cable de alimentación USB
- Adhesivo Soporte (para montaje)
- Soporte de succión

## DESCRIPCIÓN GENERAL

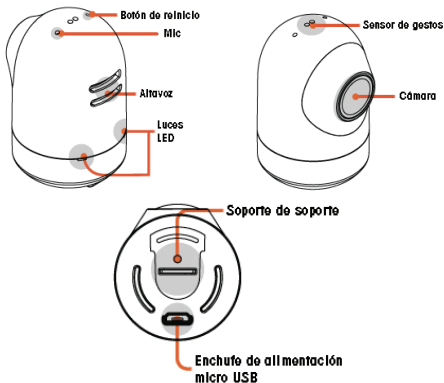

## CONFIGURACIÓN

### INSERTAR TARJETA MICRO SD

Antes de utilizar su MiniO, insertar la tarjeta micro SD en la ranura de la tarjeta por debajo del soporte del zócalo. El MiniO acepta Clase 10 tarjetas, con almacenamiento de hasta 64 GB. Cuando se inserta correctamente, la tarjeta micro SD y haga clic en permanecer en el lugar cuando se inserta.



## INSTALAR EL MiniO

Conectar el adhesivo incluido Adhesivo Soporte a la toma de la dashcam, luego fijar al MiniO a la zona interior de su parabrisas. Para obtener resultados óptimos, el punto MiniO cerca del espejo retrovisor, como se muestra en el siguiente diagrama.

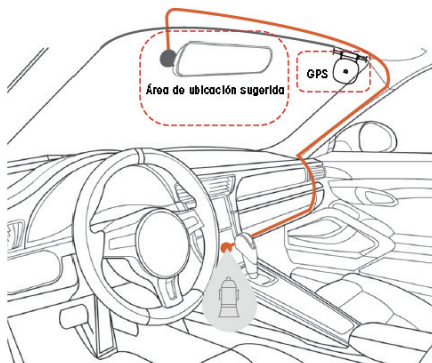

Conectar el cable de transmisión USB al MiniO y el cargador del coche del USB, ocultando el cable como se ha visto anteriormente que no obstruyan la visibilidad del conductor.

El GPS está integrado en el cable de alimentación USB. Colocar el GPS como hemos visto anteriormente, desbloqueado y con la etiqueta adhesiva hacia arriba.

Cuando el vehículo se pone en marcha, el MiniO se pondrá en marcha y así iniciar automáticamente la grabación.

## CONECTAR SU TELÉFONO INTELIGENTE

Activar WiFi en el smartphone y conectar con el origen de WiFi llamado "miniO-XXXXX", donde las X son números. La contraseña para unirse es "12345678" Una vez que esté conectado a la MiniO, lanzar la aplicación RoadCover™ para explorar las características y configuraciones en su MiniO.

## OPERACIÓN

### CONTROL DE GESTOS

Pase su mano por el campo de visión del Sensor de Gestos para tomar una foto automáticamente. El MiniO está preparado para tomar una fotografía automáticamente, pero puede cambiarse a fotografía con vídeo al activar la función Clips a través de la aplicación RoadCover™. Esta función le permite guardar un archivo de diez segundos cuando pase su mano (cinco segundos antes del gesto y cinco segundos después del gesto).

### CONTROLES DE VÍDEO

Una vez que el teléfono inteligente esté conectado al MiniO, podrá subir una vista en directo desde la cámara a través de la aplicación RoadCover™. Desde esta página, puede controlar las funciones de vídeo y acceder a los clips y fotos guardados. Pulse el icono del micrófono para activar y desactivar la grabación de audio. Presiona el ícono de video para subir los videos y fotos guardados. Pulse el icono de rueda dentada para abrir el menú Configuración.

## MENÚ DE CONFIGURACIONES

El menú de configuración contiene todas las funciones ajustables de su MiniO. A partir de aquí, puede controlar qué funciones se activan mediante el **aviso de voz**, habilitar la **verificación de conexión** para proteger qué smartphones pueden acceder a vídeos y fotos guardados, activar o desactivar la **grabación de audio**, ajustar la **idioma** o **resolución de vídeo** y más funciones.

## GESTIÓN DE ALMACENAMIENTO DE TARJETAS

La opción Administración de almacenamiento de tarjetas controla la cantidad de espacio disponible en la tarjeta micro SD y la cantidad de espacio que utilizan los distintos archivos guardados. Puede elegir borrar todos los archivos de un solo tipo tocando el icono de la papelera al lado del tipo de archivo. También puede Formatear la tarjeta, que restaura la tarjeta micro SD a la configuración de fábrica y borra todo lo guardado en ella.

## ACTUALIZAR Y REINICIAR EL MiniO

Para instalar actualizaciones de firmware para su MiniO, seleccione Versión desde el menú de configuraciones y seleccione “Enviar firmware y actualizar.” Esto va a descargar los archivos de actualización y enviarlos de forma inalámbrica a la MiniO. Asegúrese siempre de que su aplicación RoadCover™ esté actualizada para garantizar el funcionamiento correcto.

Si necesita reiniciar su MiniO a los ajustes de fábrica, presione el botón de reinicio en la cámara durante unos segundos. Esto restablecerá todos los ajustes a los valores predeterminados de fábrica.

## **PRESUPUESTO**

**VÍDEO:** 1920\*1080 (16:9) / 30fps / \*.mp4

**AUDIO:** 8KHz / 2 canales / AAC

**FOTO:** 1920\*1080 / \*.JPG

**ALMACENAMIENTO:** Clase 10 tarjeta micro SD,  
hasta 64GB.

**TEMPERATURA DE TRABAJO:** -4° F a 158° F.

**VOLTAJE:** DC 5V / 450mA

**LENTE:** 6-lentes, 156° Gran Angular, F1.8

**WIFI:** 2.4GHz, 802.11 b/g/n



# SUMMIT CE GROUP GARANTÍA LIMITADA DE UN AÑO

SUMMIT CE GROUP DE GARANTÍA LIMITADA ("garantía") - Para las categorías de productos que aparecen en la tabla de abajo (en su caso, "Producto") Antes de devolver el producto para servicio bajo esta garantía, por favor (i) leer el manual de instrucciones. Si usted todavía está teniendo problemas con su producto, por favor póngase en contacto con Soporte técnico en [support@summitcegroup.com](mailto:support@summitcegroup.com)

**Advertencia:** Algunos productos pueden contener componentes que son lo suficientemente pequeños para ser tragado. Por favor, mantenga fuera del alcance de los niños.

Sujeto a los términos y condiciones aquí, SUMMIT CE GROUP LLC (en adelante denominado "SUMMIT CE GROUP") garantiza al comprador original del Producto ("Cliente") que, para el período de garantía aplicable enumeran a continuación, el producto estará libre de defectos en el material o mano de obra bajo condiciones normales de uso, no comercial ("Defectos"). Período de garantía abarca, como se indica a continuación, "Períodos de Cobertura" separados para piezas y mano de obra, cada Período de Cobertura por un año para comenzar desde la fecha original de compra del cliente. Si el cliente devuelve un producto defectuoso (o cualquier componente del mismo) durante el período de garantía aplicable, SUMMIT CE GROUP, a su opción, durante los períodos de cobertura especificados para piezas y mano de obra (en su caso): (i) reparará el Producto (o, en su caso, cualquier componente del mismo) o (ii) sustituir el Producto (o, en su caso, cualquier componente del mismo) con un producto nuevo o reparado (o, en su caso, cualquier componente del mismo), en ambos casos sin cargo alguno para el Cliente para las piezas y/o mano de obra (en su caso) durante el período de cobertura especificado solamente, y sin incluir cargos aplicables de envío (indicadas a continuación), para el que el cliente es responsable. Lo anterior constituye el único recurso del Cliente y la única responsabilidad de la Summit del Group de CE por incumplimiento de la garantía limitada expresada en el presente documento.

Esta garantía excluye expresamente cualquier producto (o, en su caso, cualquier componente del mismo) que ha sido objeto de o defectos resultantes de: (A) toda negligencia o mal uso por parte de un cliente, un accidente, aplicación indebida, violación de las instrucciones de funcionamiento para el Producto, cualquier otro daño inducido por el cliente, o la alteración o eliminación de cualquier número de serie del producto; (B) cualquier modificación o reparación del producto (o, en su caso, cualquier componente del mismo) por cualquier parte que no sea SUMMIT CE GROUP o una parte autorizada por escrito por SUMMIT CE GROUP; (C) cualquier daño al producto (o, en su caso, cualquier componente del mismo) debido a sobrecargas de energía, tensión eléctrica incorrecta, mala conexión a cualquier dispositivo, o mal funcionamiento de cualquier dispositivo que se utiliza con el Producto (o, en su caso, cualquier componente del mismo); (D) daños cosméticos al producto (o, en su caso, cualquier componente del mismo) causada por el desgaste normal; (E) daños durante el transporte que se produce mientras el producto se encuentra en tránsito; (F) los daños causados por fuentes de calor, luz solar, condiciones

electromagnéticas, u otras condiciones climáticas; o (g) cualquier acto de Dios. El producto se vende a los clientes sólo para uso personal, no comercial. El producto no está garantizado para uso comercial o de alquiler del Cliente. Además, producto no está garantizado contra el fracaso, y no debe ser utilizado por los clientes para cualquier aplicación en la que (i) existe el riesgo de que los datos almacenados en el producto se violaron o no comprometidas, o (ii) los datos almacenados en el producto se invoca para aplicaciones médicas o para salvar vidas. Summit del Group de CE exime de cualquier garantía para cualquiera de los anteriores usos en la máxima medida permitida por la ley. El cliente asume todos los riesgos asociados a tales usos del producto, y se compromete a indemnizar SUMMIT CE GROUP de los daños reclamados contra la SUMMIT CE GROUP para tales usos. EXCEPTO LAS GARANTÍAS PARA expresa arriba mencionada Y EN LA MEDIDA MÁXIMA PERMITIDA POR LA LEY, LOS PRODUCTOS SE PROPORCIONAN "TAL CUAL", Y SUMMIT CE GROUP RECHAZA CUALQUIER OTRA GARANTÍA, INCLUYENDO SIN LIMITACIÓN LAS GARANTÍAS IMPLÍCITAS (I) DE COMERCIALIZACIÓN, (II) DE FITNESS PARA UN PROPÓSITO PARTICULAR, O (III) DE NO VIOLACIÓN DE DERECHOS DE TERCEROS. EN LA MEDIDA MÁXIMA PERMITIDA POR LAS LEYES APLICABLES, EN NINGÚN CASO SUMMIT CE GROUP RESPONSABLE DEL CLIENTE O CUALQUIER TERCERO POR DAÑOS INDIRECTOS, ESPECIALES, INCIDENTALES, EJEMPLARES O PUNITIVOS, INCLUYENDO, SIN LIMITACIONES, BENEFICIOS O INGRESOS, PÉRDIDA O INEXACTITUD DE LOS DATOS O COSTO DE BIENES DE SUSTITUCIÓN, INDEPENDIENTEMENTE DE LA TEORÍA DE LA RESPONSABILIDAD (INCLUIDA LA NEGLIGENCIA) E INCLUSO SI LA SUMMIT CE GROUP HA SIDO ADVERTIDO DE LA POSIBILIDAD DE TALES DAÑOS, RESPONSABILIDAD TOTAL SUMMIT CE DEL GROUP AL CLIENTE POR DAÑOS DIRECTOS REALES PARA CUALQUIER CAUSA SE LIMITA A LOS HONORARIOS DE PRODUCTOS ACUMULADOS PAGADOS POR QUE EL CLIENTE POR EL PRODUCTO QUE CAUSAN EL DAÑOS, EN SU CASO. Esta garantía otorga derechos específicos del cliente, y el cliente también puede tener otros derechos que varían de una jurisdicción a otra. Para obtener el servicio de garantía, el cliente debe enviar por correo electrónico Soporte Técnico SUMMIT CE GROUP antes de hacer una devolución del producto. El cliente debe incluir con el producto devuelve los siguientes elementos (insuficiencia para encerrar cualquiera de estos elementos puede resultar en un retraso en la tramitación de su reclamación de garantía): (i) un recibo de compra con fecha que indica el lugar de compra, número de modelo del producto, y la cantidad pagada; (ii) una descripción detallada del problema del cliente con el producto; (iii) el nombre completo del cliente, número de teléfono y dirección de retorno, y; (iv) una orden de pago a nombre SUMMIT CE GROUP Electronics Corporation para cubrir los gastos de envío de retorno a sólo destinos en Estados Unidos, por el monto en dólares aplicable que se muestra para el producto en la tabla anterior. SUMMIT CE GROUP no hará devoluciones de envíos a un PO Box. Para el envío a las direcciones internacionales, carga real será cargado al cliente. Entregue el producto con flete prepagado en su embalaje original, o en el envase que proporciona una medida de la misma protección. Por favor permita 4 a 6 semanas para el procesamiento de su reclamo (6 a 8 semanas de noviembre a febrero).

PRODUCT CATEGORY	SHIPPING* (USD)
Adaptadores, Convertidores, cargadores, auriculares, Micrófonos, Accesorios Celulares	\$7.99
Despertadores, reproductores portátiles de CD, radios, teléfonos con cable, reproductores de MP3, Marco digital de fotos (tamaño de pantalla inferior a 5")	\$7.99
Sistemas estéreo portátil, sistemas de altavoces, Inalámbrico Teléfonos, reproductores de DVD	\$14.99
Home Theater DVD Systems, reproductores de DVD portátiles, Reproductores de medios portátiles, Marcos Digitales (tamaños de pantalla de 5" a 11")	\$21.99

Usted debe enviar por correo electrónico Soporte Técnico SUMMIT CE GROUP antes de hacer una devolución. Por favor, pregunte si no está seguro de qué categoría producto está regulado.

\* Destinos en Estados Unidos solamente.

Contactanos en  
**support@summitcegroup.com**  
 Para más información Regresar

## TELECHARGEMENT DE L'APP

Scannez le code QR ci-dessous pour télécharger l'application RoadCover™, qui vous permet de contrôler l'enregistrement vidéo et d'ajuster les paramètres de MiniO. Le MiniO démarre automatiquement l'enregistrement lorsqu'il est branché sans utiliser l'application. Cependant, l'application est nécessaire pour déverrouiller les nombreuses fonctionnalités supplémentaires du MiniO.

Une fois l'application RoadCover™ téléchargée, suivez les étapes d'installation détaillées dans ce manuel, puis connectez votre smartphone au MiniO comme indiqué dans la section "Connectez votre Smartphone" de ce manuel.

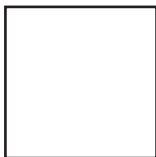

ios

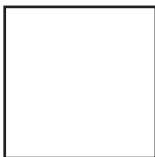

Android

## CONTENU DU COLIS

- MiniO Dash Cam
- Chargeur voiture USB
- Câble d'alimentation USB
- Support adhésif (pour montage)
- Support d'aspiration

## VUE D'ENSEMBLE

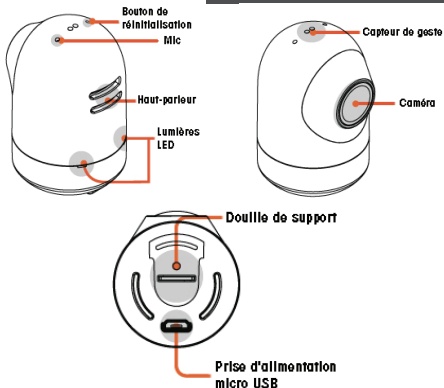

## INSTALLER

### INSÉRER LA CARTE MICRO SD

Avant d'utiliser votre MiniO, insérez la carte micro SD dans la fente de la carte sous la douille de support. Le MiniO accepte les cartes de classe 10, avec un stockage jusqu'à 64GB. Une fois insérée correctement, la carte micro SD cliquera et restera en place une fois insérée.



## INSTALLER LE MiniO

Connectez le Support Adhésif inclus à la douille de support sur le tableau de bord, puis fixez le MiniO à la surface intérieure de votre pare-brise. Pour obtenir des résultats optimaux, placez le MiniO près du rétroviseur, comme indiqué dans le schéma ci-dessous.

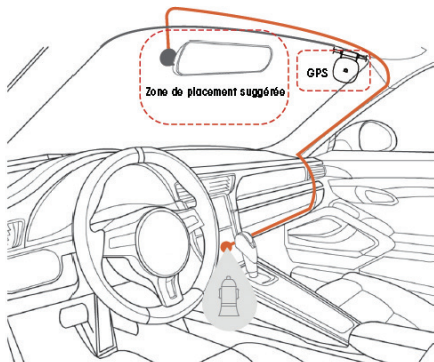

Connectez le câble d'alimentation USB au MiniO et au chargeur de voiture USB, en masquant le câble comme indiqué ci-dessus pour éviter de bloquer la visibilité du conducteur.

Le GPS est intégré dans le câble d'alimentation USB. Fixez le GPS tel qu'illustré ci-dessus, débloqué et avec l'adhésif adhésif vers le haut.

Lorsque le véhicule démarre, le MiniO démarre aussi et démarre automatiquement l'enregistrement.

## CONNECTEZ VOTRE SMARTPHONE

Activez le WiFi sur votre smartphone et connectez-vous à la source WiFi nommée "miniO-XXXXX", où les X sont des nombres. Le mot de passe à joindre est "12345678." Une fois connecté au MiniO, lancez l'application RoadCover™ pour explorer les fonctionnalités et les paramètres de votre MiniO.

## OPÉRATION

### CONTRÔLE DU GESTE

Glissez votre main sur le champ de vision du capteur de geste pour prendre automatiquement une photo. Le MiniO est prêt à prendre une photo automatiquement, mais il peut être changé en photo avec vidéo en activant la fonctionnalité Clips via l'application RoadCover™. Cette fonctionnalité vous permet d'enregistrer un fichier de dix secondes lorsque vous passez votre main (cinq secondes avant le geste et cinq secondes après le geste).

### COMMANDES VIDÉO

Une fois que votre smartphone est connecté au MiniO, vous pourrez tirer une vue en direct de l'appareil photo via l'application RoadCover™. À partir de cette page, vous pouvez contrôler les fonctions vidéo et accéder aux clips et photos enregistrés. Appuyez sur l'icône du microphone pour activer ou désactiver l'enregistrement audio. Appuyez sur l'icône de la vidéo pour afficher les vidéos et les photos enregistrées. Appuyez sur l'icône en forme de roue dentée pour ouvrir le menu réglages.

## MENU RÉGLAGES

Le menu réglages contient toutes les fonctionnalités réglables de votre MiniO. À partir de là, vous pouvez contrôler les fonctionnalités activées par **l'invite vocale**, activer la **vérification de la connexion** pour sécuriser les smartphones qui peuvent accéder aux vidéos et photos enregistrées, activer ou désactiver **l'enregistrement audio**, régler la **langue** ou **résolution de vidéo** et bien d'autres fonctionnalités.

## GESTION DU STOCKAGE DES CARTES

L'option gestion du stockage des cartes permet de déterminer la quantité d'espace disponible sur votre carte micro SD et la quantité d'espace utilisée par les différents fichiers enregistrés. Vous pouvez choisir d'effacer tous les fichiers d'un seul type en appuyant sur l'icône de corbeille à côté du type de fichier. Vous pouvez également Formater la carte, qui restaure la carte micro SD aux réglages d'usine et efface tout ce qui y est sauvegardé.

## MISE À JOUR ET RÉINITIALISATION DU MiniO

Pour installer les mises à jour du micrologiciel de votre MiniO, sélectionnez Version dans le menu Paramètres et choisissez "Envoyer le microprogramme et la mise à niveau". Cela vous permettra de télécharger les fichiers de mise à jour et de les envoyer sans fil au MiniO. Assurez-vous toujours que votre application RoadCover™ est à jour pour garantir un fonctionnement correct.

Si vous devez réinitialiser votre MiniO aux réglages d'usine, appuyez sur le bouton de réinitialisation de l'appareil photo pendant quelques secondes. Cela rétablira tous les réglages par défaut.



## CARACTÉRISTIQUES

**VIDÉO:** 1920\*1080 (16:9) / 30fps / \*.mp4

**L'AUDIO:** 8KHz / 2 channels / AAC

**PHOTO:** 1920\*1080 / \*.JPG

**ESPACE DE RANGEMENT:** Carte micro SD  
classe 10, jusqu'à 64GB.

**TEMPÉRATURE DE FONCTIONNEMENT:** -4° F  
à 158° F.

**TENSION:** DC 5V / 450mA

**LENTILLE:** 6-lentilles, 156° grand angle, F1.8

**WIFI:** 2.4GHz, 802.11 b/g/n

# SUMMIT CE GROUP GARANTIE LIMITÉE D'UN AN

SUMMIT CE GROUP GARANTIE LIMITÉE ("Garantie") - Pour les catégories de produits énumérés dans le graphique ci-dessous (le cas échéant, "Produit") Avant de retourner votre produit pour un service sous garantie, se il vous plaît (i) de lire attentivement le manuel d'instructions. Si vous rencontrez toujours des problèmes avec votre produit, se il vous plaît contacter le support technique au support@summitcegroup.com

**Attention:** Certains produits peuvent contenir des composants qui sont suffisamment petits pour être avalés. Se il vous plaît garder hors de portée des enfants.

Sous réserve des termes et conditions des présentes, SUMMIT CE GROUP LLC (ci-après dénommé "SUMMIT CE GROUP") garantit à l'acheteur original du Produit ("Client") que pour la période de garantie applicable indiquée ci-dessous, le produit sera exempt de défauts de matériau ou de fabrication dans des conditions normales d'utilisation, non-commerciale ("défaut"). Période de garantie englobe, comme indiqué ci-dessous, "Périodes de couverture" séparés pour Pièces et main d'oeuvre pour un an chaque période de couverture pour commencer à partir de la date d'achat originale à la clientèle. Si le client retourne un produit défectueux (ou de tout composant de celui-ci) pendant la période de garantie applicable, SUMMIT CE GROUP pourra, à son gré, pendant les périodes de couverture spécifiée pour Pièces et main d'oeuvre (selon le cas) soit: (i) réparer le produit (ou, le cas échéant, un de ses composants) ou (ii) remplacer le produit (ou, le cas échéant, tout composant de celui-ci) avec un produit neuf ou reconditionné (ou, le cas échéant, tout composant de celui-ci), dans les deux cas gratuitement à la clientèle pour les pièces et/ou de travail (le cas échéant) au cours de la Période de couverture spécifié uniquement et hors frais d'expédition applicables (indiquées ci-dessous), pour lesquels le client est responsable. Ce qui précède énonce le recours exclusif du client et la seule responsabilité de SUMMIT CE GROUP pour violation de la garantie limitée contenue dans ce document.

Cette garantie exclut expressément tout produit (ou, le cas échéant, un de ses composants) qui a fait l'objet ou défauts résultant de: (A) une négligence ou une mauvaise utilisation par un client, un accident, une mauvaise application, la violation des instructions pour le produit, tout autre dommage induit par le client, ou la modification ou la suppression d'un nombre quelconque de série du produit; (B) toute modification ou réparation au produit (ou, le cas échéant, tout composant de celui-ci) par toute partie autre que Summit CE Group ou d'un parti autorisé par écrit par Summit CE Group; (C) tout dommage au produit (ou, le cas échéant, un de ses composants) liés aux surtensions, tension électrique incorrecte, mauvaise connexion à ne importe quel appareil, d'un dysfonctionnement quel dispositif utilisé avec le produit (ou, le cas échéant, un de ses composants); (D) de dommages cosmétiques au produit (ou, le cas échéant, un de ses composants) causée par l'usure normale; (E) les dommages d'expédition qui se produit alors que le produit est en transit; (F) les dommages causés par des sources de chaleur, la lumière du soleil, les conditions électromagnétiques, ou d'autres conditions climatiques; ou (G) tous les actes de Dieu. Le produit est vendu au client pour un usage personnel et non commercial seulement. Produit ne est pas justifiée pour un usage commercial ou à la location du client. En outre, le

produit ne est pas garanti contre l'échec, et ne doit pas être utilisé par le client pour toute application où (i) il ya un risque que les données stockées sur le produit seront violés ou autrement compromis, ou (ii) les données stockées sur le produit est invoqué pour des applications médicales ou de sauvetage. Summit du Group de CE décline toute garantie pour tout de ce qui précède utilise dans toute la mesure permise par la loi. Le client assume tous les risques liés à ces utilisations de produit, et se engage à indemniser SUMMIT CE GROUP pour des dommages réclamés contre Summit CE Group pour de telles utilisations. SAUF POUR LES GARANTIES EXPRESS A INDIQUÉ CI-DESSUS ET DANS LA MESURE MAXIMALE AUTORISEE PAR LA LOI, LES PRODUITS SONT FOURNIS "TEL QUEL," ET CE SUMMIT GROUP REJETTE TOUTE AUTRE GARANTIE, Y COMPRIS, SANS LIMITATION, TOUTE GARANTIE IMPLICITE (I) DE QUALITÉ MARCHANDE, (II) DE FITNESS POUR UN USAGE PARTICULIER, OU (III) DE NON-VIOLATION DES DROITS DE TIERS. DANS LA MESURE MAXIMALE AUTORISEE PAR LA LOI APPLICABLE, EN AUCUN CAS SUMMIT CE GROUP SERA RESPONSABLE ENVERS LE CLIENT OU UN TIERS DES DOMMAGES INDIRECTS, SPÉCIAUX, ACCESSOIRES, INDIRECTS, EXEMPLAIRES OU PUNITIFS, Y COMPRIS, SANS LIMITATION, TOUTE PROFITS OU PERTES DE REVENUS, PERTE OU INEXACTITUDE DE DONNÉES OU DU COÛT DE BIENS DE SUBSTITUTION, QUELLE QUE SOIT LA THÉORIE DE LA RESPONSABILITÉ (Y COMPRIS LA NÉGLIGENCE) ET MÊME SI SUMMIT Group CE A ÉTÉ INFORMÉ DE LA POSSIBILITÉ DE TELS DOMMAGES, LA RESPONSABILITÉ GLOBALE DE SUMMIT CE GROUP AU CLIENT POUR DOMMAGES DIRECTS RÉELS DE QUELQUE CAUSE QUE CE SOIT NE SE LIMITE AUX FRAIS DU PRODUIT cumulées payées par l'acquéreur pour produit entraînant LA DOMMAGES, SI TOUT. Cette garantie donne des droits spécifiques des clients, et le client peut également avoir d'autres droits qui varient d'une juridiction à. Pour obtenir un service de garantie, le client doit envoyer un courriel Support technique SUMMIT CE Group avant de faire un retour de produit. Le client doit joindre à retourner le produit les éléments suivants (l'échec de joindre un de ces éléments peut entraîner un retard dans le traitement de votre demande de garantie): (i) un reçu de vente daté qui indique le lieu d'achat, le numéro de modèle du produit, et le montant payé; (ii) une description détaillée du problème du client avec le produit; (iii) le nom complet du client, numéro de téléphone et adresse de retour, et; (iv) un mandat libellé à l'SUMMIT CE GROUP Electronics Corporation pour couvrir les frais de transport retour vers des destinations aux États-Unis seulement, pour le montant applicable indiqué pour le produit dans le tableau ci-dessus. SUMMIT CE Group ne fera pas les expéditions de retour à un PO Box. Pour expédition à des adresses internationales, fret réelle sera facturé au client. Retourner votre produit fret payé dans son emballage d'origine, ou l'emballage qui offre une mesure de protection équivalent. Se il vous plaît permettre 4-6 semaines pour le traitement de votre demande (6 à 8 semaines de Novembre à Février).

PRODUCT CATEGORY	SHIPPING* (USD)
Adaptateurs, convertisseurs, chargeurs, écouteurs, Microphones, Accessoires mobiles	\$7.99
Réveils, baladeurs CD, radios, téléphones filaires, les lecteurs MP3, Cadres photo numériques (taille d'écran inférieure à 5")	\$7.99
Système stéréo portables, systèmes de haut-parleurs, sans filTéléphones, lecteurs DVD de salon	\$14.99
Home Cinéma DVD Systems, Lecteurs DVD portatifs, Les lecteurs multimédia portables, Cadres photo numériques (tailles d'écran 5" à 11")	\$21.99

Vous devez envoyer un courriel Support technique SUMMIT CE GROUP avant de faire un retour. Se il vous plaît demander si vous n'êtes pas sûr de la catégorie à laquelle votre produit relève.

\* Destinations américaines seulement.

Contactez-nous à  
**support@summitcegroup.com**  
 Pour information Retour