

# Quick Start Guide

H18D

English / Français / Deutsch / Español  
한국어 / 简体中文 / 繁體中文 / 日本語

### Product Overview

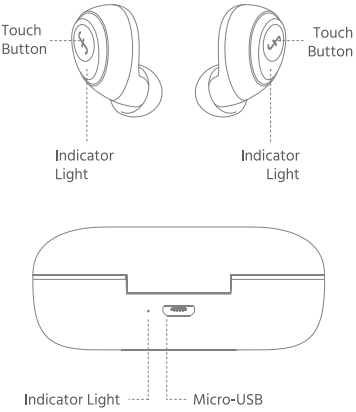

### What's in the Box

Func1 W1 Wireless Headphones	x 1	Func1 W1 Charging Case	x 1
Func1 W1 Silicone Ear Tips	x 3	Quick Start Guide	x 1
Safety & Warranty Manual	x 1	Micro-USB Cable	x 1

## 1. Open the Charging Case

Open the charging case. Take out the headphones, and remove the insulation films on the headphones.

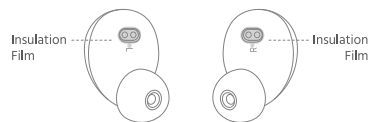

## 2. Charging

Before the first use, put the headphones back into the charging case and close the charging case. Connect the micro-USB cable for charging.

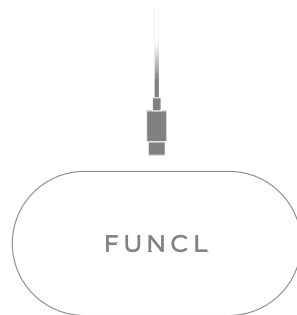

#### Charging the Headphones

When the battery level of the headphones is low, the indicators on the headphones will flash in red 3 times quickly every minute.

After putting the headphones into the charging case for charging, the headphone indicators will flash in red slowly, which indicates the headphones are put properly and being charged.

If a headphone indicator light doesn't flash in red, it means the corresponding headphone is put in the wrong place. Please take out the headphone and adjust it to a proper position.

The indicators on both the headphones and charging case will go off when the headphones are fully charged.

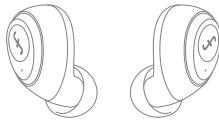

#### Charging the Charging Case

**Normal Battery Level:** After putting the headphones into the charging case, the charging case indicator will turn red.

**Low Battery Level:** After putting the headphones into the charging case, the charging case indicator will flash in red slowly, which suggests connecting the micro-USB cable for charging.

**During Charging:** The charging case indicator will turn red.

**Charging Completed when Cable Connected:** The charging case indicator will turn white.

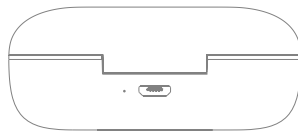

### 3. Connect to the Device

#### First-Time Setup

1. When using the headphones for the first time, the headphone lights will flash in white after turning on, which indicates they have entered the pairing mode automatically.

2. Select and connect to "Func1 W1" on the Bluetooth connection interface of your device.

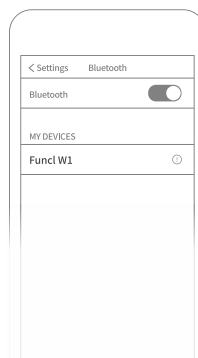

\* If the wireless signals surrounding you are too strong, the Bluetooth connection might be affected, causing unstable headphone connection. If this happens, it is suggested to reset the connection or move to other places.

#### Automatic Reconnection

Once the pairing is finished, the headphones will automatically get on and connect to the device last set up after taken out from the charging case.

#### 4. Touch Button Control

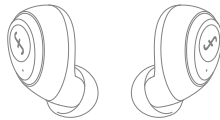

L



R



**Automatic Turning on/off**

After taken out from the charging case, the headphones will be turned on automatically.

After put into the charging case, the headphones will be turned off automatically.

**Manual Turning on/off**

When the headphones are turned off, press and hold the left and right touch buttons for 2 seconds to turn on the headphones

When the headphones are turned on, press and hold the left and right touch buttons for 3 seconds to turn off the headphones

**Music Function**

During the music mode, tap the right touch button to play/pause music.

While playing music, double-tap the right touch button quickly to skip to the next song.

While playing music, triple-tap the right touch button quickly to play the previous song.

**Call Function**

Tap the left touch button to answer/hang up a call.

Touch the left touch button for seconds to reject a call.

When there is another incoming call during a call, tap the left touch button to hang up the current call and answer the new one.

When there is another incoming call during a call, tap the left touch button for seconds to reject the new call.

When there is another incoming call during a call, double-tap the left touch button to keep the current call and answer the new call. Then you could switch between the two calls by double-tapping the left touch button quickly.

**Wake up Voice Assistant**

Double-tap the left touch button quickly to wake up the built-in Voice Assistant on your phone.

## 5. Other Functions

### Connect to a New Device

When you want to connect to a new device, please turn off the Bluetooth connection between your headphones and the current device. When the headphone indicators flash in white, which indicates they have entered the pairing mode. Then you could select and connect to "Func1 W1" on the Bluetooth connection interface of your new device.

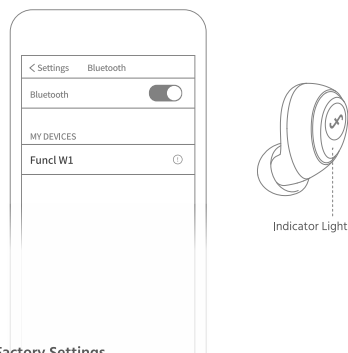

### Restore the Factory Settings

When the two headphones are off, take out and turn on one headphone. Make sure the device connection has been turned off, then quickly press the touch button on the headphone 4 times. The indicator light will turn white for seconds and go off. Put the headphone back into the charging case, then take out the other headphone and finish the same process.

(Note: Be sure to reset both the two headphones to factory settings. If only one headphone is reset, it will let the left and right headphones could not connect to each other and work properly.)



## **6. More Information**

Please visit the official website, [www.funcl.com](http://www.funcl.com), for more information. Also, you could send a mail to [service@funcl.com](mailto:service@funcl.com). The Fundl support team will contact you with any help you need.

## Présentation du produit

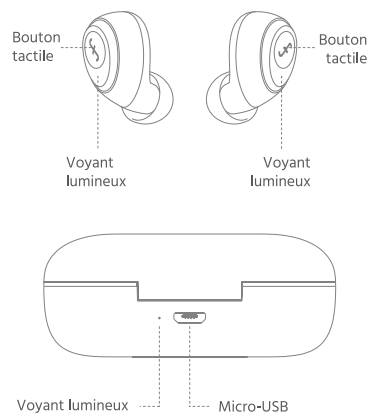

## Contenu de la boîte

Écouteurs sans fil Fund W1	x 1	Boîtier de chargement Fund W1	x 1
Embouts en silicone Fund W1	x 3	Guide de démarrage rapide	x 1
Manuel de sécurité et de garantie	x 1	Câble Micro-USB	x 1

## 1. Ouvrir le boîtier de chargement

Ouvrez le boîtier de chargement. Sortez les écouteurs, et retirez les films isolants sur les écouteurs.

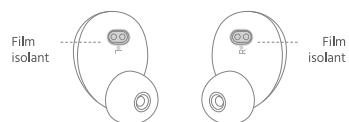

## 2. Chargement

Avant la première utilisation, placez les écouteurs dans le boîtier de chargement et fermez le boîtier de chargement. Branchez le câble micro-USB pour le chargement.

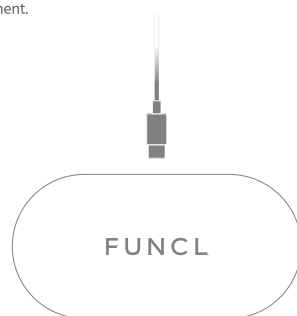

#### Charger les écouteurs

Lorsque le niveau de charge des écouteurs est faible, les voyants des écouteurs clignotent rapidement en rouge trois fois chaque minute. Après avoir mis les écouteurs dans le boîtier de chargement pour les recharger, les voyants des écouteurs clignoteront lentement en rouge, ce qui indique que les écouteurs sont correctement en place et sont en train d'être chargés. Si le voyant d'un écouteur ne clignote pas en rouge, cela signifie que l'écouteur correspondant est placé au mauvais endroit. Veuillez sortir l'écouteur et l'ajuster pour le mettre en position correcte. Les voyants sur les écouteurs et sur le boîtier de chargement s'éteignent lorsque les écouteurs sont complètement chargés.



#### Recharger le boîtier de chargement

**Niveau de batterie normal :** après avoir placé les écouteurs dans le boîtier de chargement, le voyant du boîtier de chargement devient rouge.

**Niveau de batterie faible :** après avoir placé les écouteurs dans le boîtier de chargement, le voyant du boîtier de chargement clignote lentement en rouge, ce qui signifie qu'il faut connecter le câble micro-USB pour recharger.

**Durant le chargement :** le voyant du boîtier de chargement devient rouge. Chargement terminé lorsque le câble est connecté : le voyant du boîtier de chargement devient blanc.

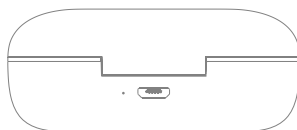

### 3. Connexion à l' appareil

#### Configuration initiale

1. Lors de la première utilisation des écouteurs, les voyants des écouteurs clignoteront en blanc une fois allumés, pour indiquer qu'ils sont passés automatiquement en mode jumelage.

2. Sélectionnez et connectez-vous à « Funcl W1 » sur l'interface de connexion Bluetooth de votre appareil.



Voyant lumineux

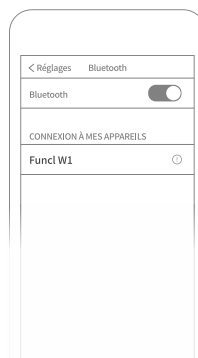

\* si les ondes radio qui vous entourent sont trop fortes, la connexion Bluetooth peut être affectée, entraînant une connexion instable aux écouteurs. Si cela se produit, il est conseillé de réinitialiser la connexion ou de changer d'endroit.

#### Reconnexion automatique

Une fois le jumelage terminé, les écouteurs se mettent automatiquement en marche et se connectent à l'appareil dernièrement configuré une fois sortis du boîtier de chargement.

#### 4. Contrôle du bouton tactile

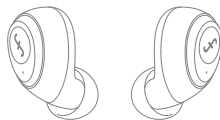

L

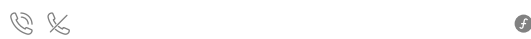

R



**Activation/désactivation automatique**

Les écouteurs se mettent en marche automatiquement lorsqu'ils sont retirés du boîtier de chargement.

Les écouteurs s'éteignent automatiquement lorsqu'ils sont placés dans le boîtier de chargement.

**Activation/désactivation manuelle**

Lorsque les écouteurs sont éteints, appuyez sur les boutons tactiles gauche et droit et maintenez-les enfoncés pendant 2 secondes pour activer les écouteurs

Lorsque les écouteurs sont allumés, appuyez sur les boutons tactiles gauche et droit et maintenez-les enfoncés pendant 3 secondes pour désactiver les écouteurs

**Fonction musique**

En mode musique, appuyez sur le bouton tactile droit pour lire/mettre en pause la musique.

Pendant que vous écoutez de la musique, appuyez deux fois rapidement sur le bouton tactile droit pour passer à la chanson suivante.

Pendant que vous écoutez de la musique, appuyez trois fois rapidement sur le bouton tactile droit pour passer à la chanson précédente.

**Fonction appel**

Appuyez sur le bouton tactile gauche pour répondre à/raccrocher un appel. Touchez le bouton tactile gauche pendant quelques secondes pour rejeter un appel.

Lorsqu'il y a un autre appel entrant pendant un appel, appuyez sur le bouton tactile gauche pour raccrocher l'appel en cours et répondre au nouvel appel.

Lorsqu'il y a un autre appel entrant pendant un appel, appuyez sur le bouton tactile gauche pendant quelques secondes pour rejeter le nouvel appel.

Lorsqu'il y a un autre appel entrant pendant un appel, appuyez deux fois sur le bouton tactile gauche pour conserver l'appel en cours et répondre au nouvel appel. Vous pouvez ensuite basculer entre les deux appels en appuyant deux fois rapidement sur le bouton tactile gauche.

**Réveil Assistant vocal**

Appuyez deux fois rapidement sur le bouton tactile gauche pour activer l'assistant vocal intégré à votre téléphone.

## 5. Autres fonctions

### Se connecter à un nouvel appareil

Si vous voulez vous connecter à un nouvel appareil, veuillez couper la connexion Bluetooth entre vos écouteurs et l'appareil actuellement connecté. Lorsque les voyants des écouteurs clignotent en blanc, cela indique qu'ils sont passés en mode jumelage. Vous pouvez ensuite sélectionner et vous connecter à « Funcl W1 » sur l'interface de connexion Bluetooth de votre appareil.

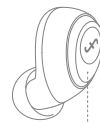

Voyant lumineux

### Restaurer les paramètres d'usine

Lorsque les deux écouteurs sont éteints, retirez et allumez un écouteur. Veuillez à désactiver la connexion de l'appareil, puis appuyez rapidement 4 fois de suite sur le bouton tactile de l'écouteur. Le voyant devient blanc quelques secondes, puis s'éteint. Remettez l'écouteur dans le boîtier de chargement, puis répétez l'opération avec le second écouteur.

(Remarque : veuillez à réinitialiser les deux écouteurs aux paramètres d'usine. Si un seul écouteur est réinitialisé, les deux écouteurs ne pourront pas communiquer entre eux et fonctionner correctement.)



## **6. Plus d'informations**

Veillez visiter le site officiel, [www.funcl.com](http://www.funcl.com), pour plus d'informations.  
Vous pouvez envoyer un email à [service@funcl.com](mailto:service@funcl.com). L'équipe support de Funcl vous contactera pour vous aider.

## Produktübersicht

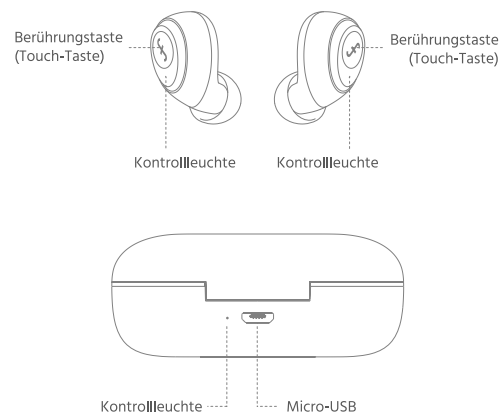

## Lieferumfang

Funcl W1 Kabellose Kopfhörer	x 1	Funcl W1 Ladestation	x 1
Funcl W1 Silikon-Ohrstöpsel	x 3	Schnellstartanleitung	x 1
Sicherheit und Garantie	x 1	Micro USB-Kabel	x 1

## 1. Ladestation öffnen

Öffnen Sie die Ladestation. Nehmen Sie die Kopfhörer heraus und entfernen Sie die Isolationsfolien auf den Kopfhörern.

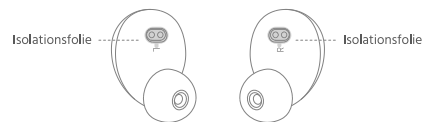

## 2. Aufladen

Legen Sie die Kopfhörer vor dem ersten Gebrauch wieder in die Ladestation und schließen Sie die Ladestation. Schließen Sie das Micro-USB-Kabel zum Laden an.

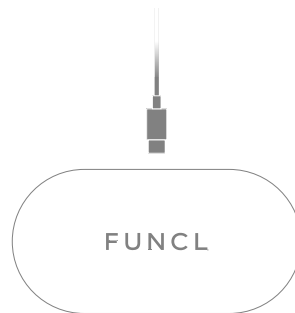

#### **Aufladen der Kopfhörer**

Wenn der Batteriestand der Kopfhörer niedrig ist, blinken die Anzeigen auf den Kopfhörern jede Minute dreimal schnell rot.

Nachdem Sie die Kopfhörer zum Aufladen in die Ladestation eingelegt haben, blinken die Kopfhöreranzeigen langsam rot, was bedeutet, dass die Kopfhörer richtig eingesetzt und aufgeladen werden.

Falls eine Kopfhöreranzeigeleuchte nicht rot blinkt, bedeutet das, dass der entsprechende Kopfhörer an der falschen Stelle platziert ist. Nehmen Sie bitte den Kopfhörer heraus und legen Sie ihn in der korrekten Position ein.

Die Kontrollleuchten sowohl am Kopfhörer als auch an der Ladestation erlöschen, wenn die Kopfhörer vollständig aufgeladen sind.

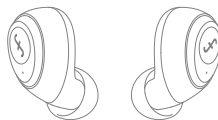

#### **Aufladen der Ladestation**

**Normaler Batteriestand:** Nachdem Sie die Kopfhörer in die Ladestation eingelegt haben, leuchtet die Anzeige der Ladestation rot.

**Niedriger Batteriestand:** Nachdem Sie die Kopfhörer in die Ladestation gelegt haben, blinkt die Anzeige der Ladestation langsam rot, was auf das Anschließen des Mikro-USB-Kabels zum Laden hinweist.

**Während des Aufladens:** Die Anzeige der Ladestation leuchtet rot.

Das Aufladen ist bei angeschlossenem Kabel abgeschlossen: Die Anzeige der Ladestation leuchtet weiß.

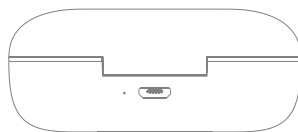

### 3. Anschließen an das Gerät

#### Erstmalige Einrichtung

1. Wenn Sie den Kopfhörer zum ersten Mal verwenden, blinken die Lichter am Kopfhörer nach dem Einschalten weiß, was bedeutet, dass sie automatisch in den Pairing-Modus wechseln.

2. Wählen Sie „Func1 W1“ auf der Bluetooth-Verbindungsschnittstelle Ihres Gerätes aus und verbinden Sie sich mit ihm.

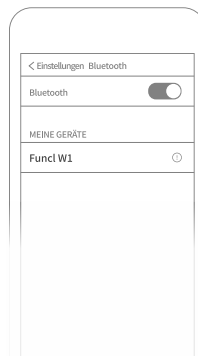

\* Wenn die WLAN-Signale in Ihrer Umgebung zu stark sind, kann die Bluetooth-Verbindung beeinträchtigt werden, was zu einer instabilen Kopfhörer-Verbindung führen kann. In diesem Fall wird empfohlen, die Verbindung zurückzusetzen oder sich an einen anderen Ort zu begeben.

#### Automatische Wiederverbindung

Nach Abschluss des Pairings werden die Kopfhörer automatisch eingeschaltet und mit dem Gerät verbunden, das als letztes nach dem Herausnehmen aus der Ladestation eingerichtet wurde.

#### 4. Berührungstaste (Touch-Taste) Steuerung

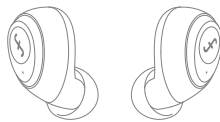

L



R



**Automatisches Ein- und Ausschalten**

Nach dem Herausnehmen aus der Ladestation werden die Kopfhörer automatisch eingeschaltet.

Nach dem Einlegen in die Ladestation werden die Kopfhörer automatisch ausgeschaltet.

**Manuelles Ein- und Ausschalten**

Wenn die Kopfhörer ausgeschaltet sind, halten Sie die linke und rechte Touch-Taste 2 Sekunden lang gedrückt, um die Kopfhörer einzuschalten

Wenn die Kopfhörer eingeschaltet sind, halten Sie die linke und rechte Touch-Taste 3 Sekunden lang gedrückt, um die Kopfhörer auszuschalten

**Musikfunktion**

Tippen Sie im Musikmodus auf die rechte Touch-Taste, um Musik wiederzugeben/zu stoppen.

Tippen Sie während der Musikwiedergabe zweimal schnell auf die rechte Touch-Taste, um zum nächsten Titel zu springen.

Tippen Sie während der Musikwiedergabe dreimal schnell auf die rechte Touch-Taste, um zum nächsten Titel zu springen.

**Anruffunktion**

Tippen Sie auf die linke Touch-Taste, um einen Anruf anzunehmen/aufzulegen. Berühren Sie die linke Touch-Taste einige Sekunden lang, um einen Anruf abzuweisen.

Wenn während eines Gesprächs ein weiterer Anruf eingeht, tippen Sie auf die linke Touch-Taste, um das aktuelle Gespräch zu beenden und das neue anzunehmen.

Wenn während eines Gesprächs ein weiterer Anruf eingeht, tippen Sie einige Sekunden auf die linke Touch-Taste, um den neuen Anruf abzuweisen.

Wenn während eines Gesprächs ein weiterer Anruf eingeht, tippen Sie zweimal auf die linke Touch-Taste, um das aktuelle Gespräch zu halten und das neue Gespräch anzunehmen. Anschließend können Sie zwischen den beiden Gesprächen wechseln, indem Sie zweimal schnell auf die linke Touch-Taste tippen.

**Aktivieren des Sprachassistenten**

Tippen Sie zweimal auf die linke Touch-Taste, um den integrierten Sprachassistenten auf Ihrem Telefon zu aktivieren.

## 5. Andere Funktionen

### Mit einem neuen Gerät verbinden

Wenn Sie eine Verbindung zu einem neuen Gerät herstellen möchten, deaktivieren Sie bitte die Bluetooth-Verbindung zwischen Ihren Kopfhörern und dem aktuellen Gerät. Wenn die Kopfhöreranzeigen weiß blinken, bedeutet das, dass sie in den Pairing-Modus gewechselt haben. Anschließend können Sie „Func1 W1“ auf der Bluetooth-Verbindungsschnittstelle Ihres neuen Gerätes auswählen und sich mit ihm verbinden.

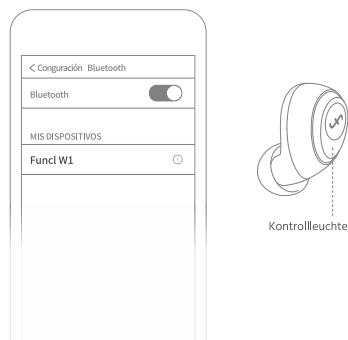

### Wiederherstellung der Werkseinstellungen

Wenn die beiden Kopfhörer ausgeschaltet sind, nehmen Sie einen Kopfhörer heraus und schalten Sie ihn ein. Vergewissern Sie sich, dass die Geräteverbindung ausgeschaltet ist, und drücken Sie dann schnell die Touch-Taste am Kopfhörer viermal. Das Signallicht leuchtet sekundenlang weiß und geht dann aus. Legen Sie dann den Kopfhörer wieder in die Ladestation, nehmen Sie den anderen Kopfhörer heraus und verfahren Sie damit genauso.

(Hinweis: Stellen Sie sicher, dass beide Kopfhörer auf die Werkseinstellungen zurückgesetzt werden. Wenn nur ein Kopfhörer zurückgesetzt wird, können der linke und der rechte Kopfhörer nicht miteinander verbunden werden und funktionieren dann nicht richtig.)



## **6. Weitere Informationen**

Weitere Informationen finden Sie auf der offiziellen Website [www.funcl.com](http://www.funcl.com). Sie können auch eine Mail an [service@funcl.com](mailto:service@funcl.com) senden. Sollten Sie Hilfe benötigen, wird sich das Funcl-Support-Team mit Ihnen in Verbindung setzen.

## Descripción general del producto

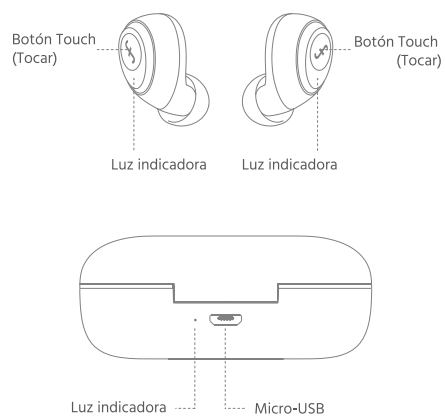

## Contenido de la caja

Auriculares inalámbricos Funcl W1	x 1	Caja del cargador Funcl W1	x 1
Almohadillas de silicona para las orejas Funcl W1	x 3	Guía de inicio rápido	x 1
Manual de seguridad y garantía	x 1	Cable Micro-USB	x 1

## 1. Abrir la caja del cargador

Abra la caja del cargador. Saque los auriculares y retire las películas aislantes de los auriculares.

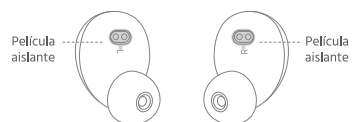

## 2. Carga

Antes del primer uso, vuelva a poner los auriculares en la caja del cargador y ciérrala. Conecte el cable micro-USB para cargar.

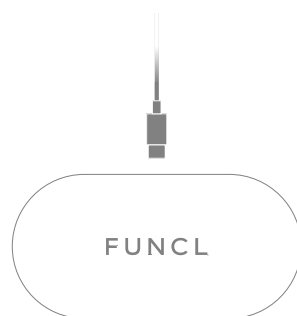

#### **Carga de los auriculares**

Si el nivel de batería de los auriculares está bajo, los indicadores de los auriculares parpadearán rápidamente 3 veces en color rojo cada minuto. Después de colocar los auriculares en la caja de carga para cargarlos, los indicadores de los auriculares parpadearán lentamente en color rojo, lo que indica que se han colocado bien y se están cargando.

Si no parpadea en rojo una luz indicadora del auricular, significa que este auricular se ha colocado en el lugar incorrecto. Sáquelo y ajústelo a la posición adecuada.

Los indicadores de los auriculares y el estuche de carga desaparecerán en cuanto los auriculares estén completamente cargados.

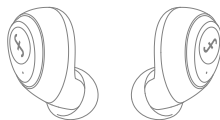

#### **Carga en el estuche de carga**

**Nivel normal de batería:** una vez se colocan los auriculares en el estuche de carga, el indicador de este se pone de color rojo.

**Nivel de batería baja:** una vez se colocan los auriculares en el estuche de carga, el indicador de este parpadeará lentamente en color rojo, lo que avisa de que se debería conectar el cable micro-USB para cargarlo.

**Durante la carga:** el indicador del estuche de carga se tornará rojo.

**Carga completada con el cable conectado:** el indicador del estuche de carga se tornará blanco.

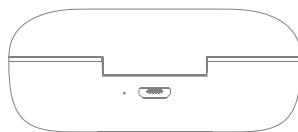

### 3. Conexión con el dispositivo

#### Configuración para el primer uso

1. Cuando utilice los auriculares por primera vez, las luces de los auriculares parpadearán en color blanco después de encenderlos, lo que indica que han entrado en el modo de emparejamiento automáticamente.
2. Seleccione y conéctese a "Func1 W1" en la interfaz de conexión Bluetooth del dispositivo.



\* Si las señales inalámbricas que hay alrededor son demasiado potentes, la conexión Bluetooth puede verse afectada por ello, lo que ocasionaría que la conexión del auricular fuese inestable. Si esto sucede, es recomendable restablecer la conexión o desplazarse.

#### Reconexión automática

Cuando finaliza el emparejamiento, los auriculares automáticamente se encienden y se conectan al último dispositivo que se había configurado después de sacarlos del estuche de carga.

#### 4. Control del botón Touch (Tocar)

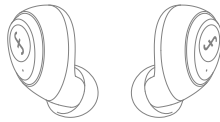

L



R

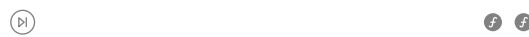

**Encendido y apagado automático**

Después de sacarlos del estuche de carga, los auriculares se encenderán automáticamente.

Después de colocarlos en el estuche de carga, los auriculares se apagarán automáticamente.

**Encendido y apagado manual**

Cuando los auriculares están apagados, pulse y mantenga presionados los botones Touch (Tocar) derecho e izquierdo durante 2 segundos para encenderlos.

Cuando los auriculares están encendidos, pulse y mantenga presionados los botones Touch (Tocar) derecho e izquierdo durante 3 segundos para apagarlos.

**Función musical**

Durante el modo musical, toque el botón Touch (Tocar) derecho para reproducir o pausar la música.

Mientras esté reproduciendo música, toque dos veces rápidamente el botón Touch (Tocar) derecho para pasar a la siguiente canción.

Mientras esté reproduciendo música, toque tres veces rápidamente el botón Touch (Tocar) derecho para reproducir la canción anterior.

**Función de llamada**

Toque el botón Touch (Tocar) izquierdo para contestar o colgar una llamada. Toque el botón Touch (Tocar) izquierdo durante unos segundos para rechazar una llamada.

Cuando se recibe otra llamada durante una llamada, toque el botón Touch (Tocar) izquierdo para colgar la llamada actual y responder a la nueva.

Cuando se recibe otra llamada durante una llamada, toque el botón Touch (Tocar) izquierdo durante unos segundos para rechazar la nueva.

Cuando se recibe otra llamada durante una llamada, toque dos veces el botón Touch (Tocar) izquierdo para mantener en espera la llamada actual y responder a la nueva. Después de esto, podrá alternar entre las dos llamadas haciendo un toque doble rápido en el botón Touch (Tocar) izquierdo.

**Activación del asistente de voz**

Toque dos veces rápidamente el botón Touch (Tocar) izquierdo para activar el asistente de voz integrado del teléfono.

## 5. Otras funciones

### Conectar a un dispositivo nuevo

Si desea conectarse a un dispositivo nuevo, desactive la conexión de Bluetooth entre los auriculares y el dispositivo actual. Si los indicadores del auricular parpadean en color blanco, indica que han entrado en el modo de emparejamiento. A continuación, puede seleccionar y conectarse a "Func1 W1" en la interfaz de conexión Bluetooth del dispositivo nuevo.

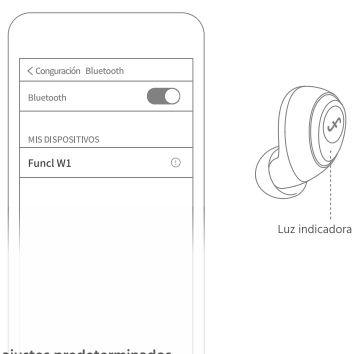

### Restaurar los ajustes predeterminados

Con los dos auriculares apagados, saque uno y enciéndalo. Asegúrese de que la conexión del dispositivo se ha desactivado y rápidamente presione el botón Touch (Tocar) del auricular 4 veces. La luz indicadora pasará a blanco durante unos segundos y se apagará. Vuelva a poner el auricular en el estuche de carga, saque el otro auricular y realice el mismo proceso.

(Nota: Asegúrese de restablecer los dos auriculares a la configuración de fábrica. Si sólo restablece un auricular, no dejará que ambos auriculares se conecten entre sí y funcionen correctamente.)



## **6. Más información**

Para obtener más información, vaya al sitio web oficial, [www.funcl.com](http://www.funcl.com). También puede enviar un correo electrónico a [service@funcl.com](mailto:service@funcl.com). El equipo de asistencia de Funcl se pondrá en contacto con usted para ayudarlo en todo lo que necesite.

## 제품 개요

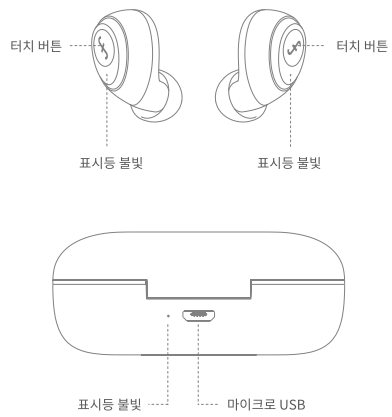

## 내용물

Funcl W1 무선 헤드폰	x 1	Funcl W1 충전 케이스	x 1
Funcl W1 실리콘 이어팁	x 3	빠른 시작 안내서	x 1
안전 및 보증 설명서	x 1	마이크로 USB 케이블	x 1

## 1. 충전 케이스 열기

충전 케이스를 고, 헤드폰을 꺼낸 후 헤드폰의 절연 필름을 제거하십시오.

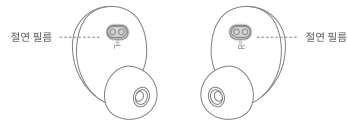

## 2. 충전하기

처음 사용하기 전에 헤드폰을 충전 케이스에 다시 넣고 충전 케이스를 닫으십시오. 충전용 마이크로 USB 케이블을 연결하십시오.

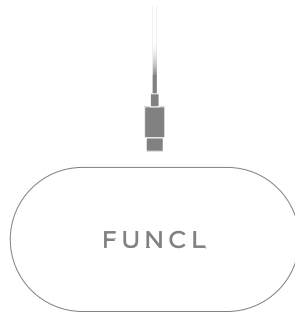

**헤드폰을 충전하십시오.**

배터리 잔여량이 모자라면, 헤드폰의 표시등이 매우 빠르게 적색으로 3번씩 깜박입니다. 헤드폰을 충전하기 위해 케이스에 넣으면 헤드폰의 표시등이 천천히 적색으로 깜박이며, 이는 헤드폰이 올바르게 넣어졌고 충전되고 있다는 것을 나타냅니다. 헤드폰 표시등 불빛이 적색으로 깜박이지 않는 경우, 이는 헤드폰이 올바른 위치에 있지 않다는 표시입니다. 헤드폰을 꺼낸 후 올바른 위치에 다시 넣으십시오. 헤드폰이 완전히 충전되면 헤드폰과 충전 케이스에 있는 두 개 표시등 모두가 꺼집니다.

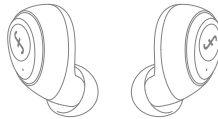

**충전 케이스**

**배터리 잔여량 정상:** 헤드폰을 충전 케이스에 넣은 후 충전 케이스 표시등이 적색으로 바뀌게 됩니다.

**배터리 잔여량 낮음:** 헤드폰을 충전 케이스에 넣은 후 충전 케이스가 적색으로 천천히 깜박이며, 이는 충전을 마이크로 USB를 연결해야 함을 의미합니다.

**충전하는 동안:** 충전 케이스 표시등이 적색으로 바뀝니다. 케이블이 연결되어 있을 때 충전이 완료된 경우: 충전 케이스 표시등이 백색으로 바뀝니다.

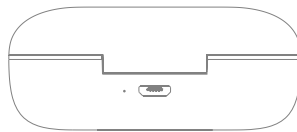

### 3. 기기에 연결하기

#### 최초 설정

1. 헤드폰을 처음으로 사용할 때는 헤드폰 불빛이 켜진 후 백색으로 깜박이며, 이는 자동으로 페어링 모드로 전환되었음을 나타냅니다.
2. 귀하 기기의 블루투스 연결 인터페이스에서 "Func1 W1"를 선택하고 연결하십시오.



표시등 불빛

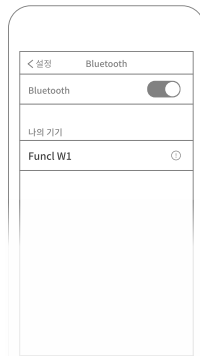

참고: 사용자 주변의 무선 신호가 너무 강하면 블루투스 연결에 영향을 주어 헤드폰 연결이 불안정하게 될 수도 있습니다. 그런 경우에는 연결을 재설정하거나 다른 장소로 이동할 것을 권해드립니다.

#### 자동 재연결

페어링이 완료된 후 충전 케이스에서 꺼내면 자동으로 헤드폰이 켜지고 마지막으로 사용했던 기기에 연결됩니다.

#### 4. 터치 버튼 컨트롤

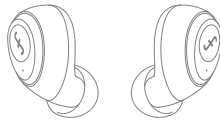

L



R



**자동 켜기/끄기**

충전 케이스에서 꺼내면 헤드폰이 자동으로 켜집니다.  
충전 케이스에서 넣으면 헤드폰이 자동으로 꺼집니다.

**수동 켜기/끄기**

헤드폰이 꺼진 상태에서, 왼쪽과 오른쪽 터치 버튼을 2초간 누르고 있으면 헤드폰이 켜집니다.  
헤드폰이 켜진 상태에서, 왼쪽과 오른쪽 터치 버튼을 3초간 누르고 있으면 헤드폰이 꺼집니다.

**음악 기능**

음악 모드에 있는 동안, 오른쪽 터치 버튼을 누르면 음악을 재생하거나 일시정지합니다.  
음악이 재생되는 동안, 오른쪽 터치 버튼을 빠르게 두 번 누르면 다음 곡으로 건너웁니다.  
음악이 재생되는 동안, 오른쪽 터치 버튼을 빠르게 세 번 누르면 이전 곡을 재생합니다.

**전화 기능**

왼쪽 터치 버튼을 누르면 전화를 받거나 끊습니다.  
왼쪽 터치 버튼을 몇 초간 누르면 전화를 거절합니다.  
통화하는 동안 다른 전화가 걸려오는 경우, 왼쪽 터치 버튼을 누르면 현재 통화를 끊고 새로 걸려오는 전화를 받을 수 있습니다.  
통화하는 동안 다른 전화가 걸려오는 경우, 왼쪽 터치 버튼을 몇 초간 누르고 있으면 새로 걸려오는 전화를 거절할 수 있습니다.  
통화하는 동안 다른 전화가 걸려오는 경우, 왼쪽 터치 버튼을 두 번 누르면 현재 통화를 끊지 않고 새로 걸려오는 전화를 받을 수 있습니다. 그 후 왼쪽 터치 버튼을 빠르게 세 번 눌러 양쪽 통화 간에 전환할 수 있습니다.

**음성 도우미 깨우기**

왼쪽 터치 버튼을 빠르게 두 번 누르면 내장된 음성 도우미를 사용자의 스마트폰에서 깨울 수 있습니다.

## 5. 기타 기능

### 새 기기에 연결

새 기기에 연결하고자 하는 경우, 현재 기기와 헤드폰 사이의 블루투스 연결을 끊으십시오. 헤드폰 표시등이 백색으로 깜박이면 페어링 모드로 전환되었음을 나타냅니다. 그 후 귀하 기기의 블루투스 연결 인터페이스에서 "Func1 W1"을 선택하고 연결할 수 있습니다.

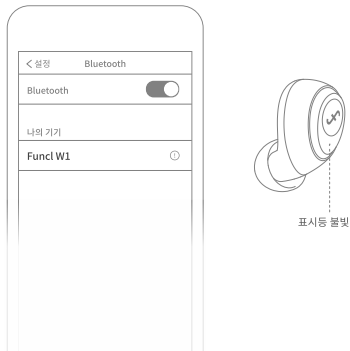

### 출고 설정값 복원

두 헤드폰이 모두 꺼졌을 때, 하나의 헤드폰을 꺼내서 켜십시오. 기기와 연결이 꺼져있는지 확인한 후 헤드폰의 터치 버튼을 4번 빠르게 누릅니다. 표시 불빛이 몇 초 동안 흰색으로 바뀐 다음 꺼집니다. 헤드폰을 충전 케이스에 다시 넣은 후 다른 쪽 헤드폰을 꺼내 동일한 과정을 완료하십시오.

(참고: 반드시 두 헤드폰 모두를 출고 설정값으로 재설정하십시오. 하나의 헤드폰만 재설정하는 경우, 오른쪽과 왼쪽의 헤드폰이 서로 연결되지 않아 제대로 작동하지 않게 됩니다.)



## 6. 추가 정보

자세한 정보를 원하시면 공식 웹사이트([www.funcl.com](http://www.funcl.com))를 방문하십시오.  
또한 [service@funcl.com](mailto:service@funcl.com)으로 이메일을 보내실 수도 있습니다. Funcl 고객지원팀은 귀하가 필요로 하는 모든 도움을 제공할 것입니다.

## 外观

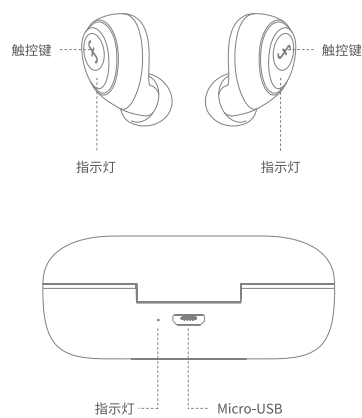

## 包装清单

疯米 W1 无线蓝牙耳机	x 1	疯米 W1 充电盒	x 1
疯米 W1 硅胶耳塞	x 3	快速使用指南	x 1
安规和保修手册	x 1	Micro-USB 充电线	x 1

## 1. 打开充电盒

打开充电盒，取出耳机，并撕开耳机上的绝缘膜。

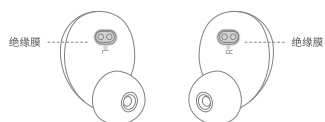

## 2. 充电

首次使用前，请将耳机放回充电盒并合上，连接 Micro-USB 线缆充电。

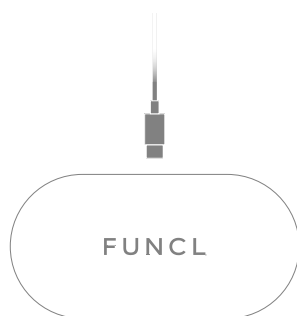

#### 耳机充电

当耳机电量较低时，耳机上的指示灯会呈现每分钟快闪红灯三次；

当耳机放入充电盒时，耳机上的指示灯会呈现红色慢速闪动，即放置正确并进入充电状态；

若耳机上的指示灯没有正常呈现红色闪动，则说明对应耳机没有正确放置，请重新取出并调整耳机至正确位置；

当耳机充满电时，耳机及充电盒指示灯熄灭。

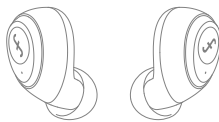

#### 充电盒充电

**正常电量：**当耳机放入充电盒中，充电盒指示灯呈现红灯常亮；

**低电量：**当耳机放入充电盒中，充电盒指示灯呈现红色闪动，此时请连接线缆为充电盒充电；

**充电中：**指示灯呈现为红灯常亮；

连接线缆的状态下充电完成：指示灯呈现白灯常亮。

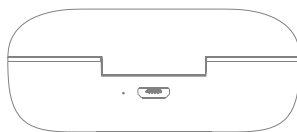

### 3. 连接设备

#### 首次连接耳机

1. 首次使用耳机时，在开机后，指示灯呈现白色闪烁，自动进入配对状态；
2. 在设备的蓝牙搜索列表中选择并连接“Func1 W1”。



\* 若您所在区域的电磁波信号干扰较强，可能影响蓝牙的连接，而出现耳机无声或者断连的情况，此时建议您断开重新连接或改变地点。

#### 自动重新连接

有配对记录后，从充电盒中取出耳机，耳机将自动开机并连接最近连接过的一台设备。

#### 4. 按键触控

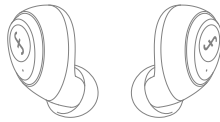

L



R



**自动开 / 关机**

将耳机从充电盒中取出，将自动开机；  
将耳机放回充电盒，将自动关机。

**手动开 / 关机**

在耳机关机状态下，分别长按左右耳机触摸键 2 秒，将使耳机开机；  
在耳机开机状态下，分别长按左右耳机触摸键 3 秒，将使耳机关机。

**控制音乐**

在播放音乐状态下，单击右耳机触摸键可实现暂停 / 播放音乐；  
在播放音乐状态下，快速双击右耳机触摸键可切换下一曲；  
在播放音乐状态下，快速三击右耳机触摸键可切换上一曲。

**控制通话**

单击左耳机触摸键可以接听 / 挂断电话；  
长按左耳机触摸键可拒接电话；  
通话状态下有另一个来电接入，可单击左耳机触摸键结束当前通话并接听新的来电；  
通话状态下有另一个来电接入，可长按左耳机触摸键拒接新的来电；  
通话状态下有另一个来电接入，可快速双击左耳机触摸键保持当前通话并接听新来电，之后可以通过快速双击左耳机触摸键在两个通话之间切换。

**唤醒语音助手**

快速双击左耳机触摸键，即可唤醒手机内置的语音助手。

## 5. 其他功能

### 连接新设备

若要连接新设备，请手动断开当前设备的蓝牙连接，待耳机指示灯呈现白色闪烁，进入配对搜索模式。此时可在新设备的蓝牙搜索列表中选择并连接“Func1 W1”。

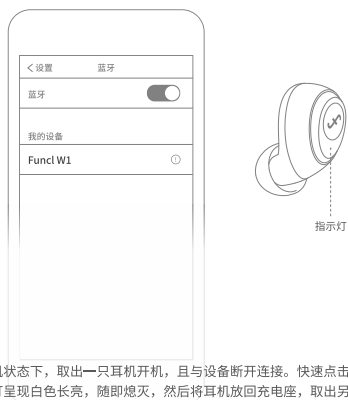

### 恢复出厂设置

在两支耳机关机状态下，取出一只耳机开机，且与设备断开连接。快速点击耳机触摸键 4 次，耳机指示灯呈现白色长亮，随即熄灭，然后将耳机放回充电座，取出另一只耳机，进行同等操作。

(注意：请务必 2 只耳机都完成出厂设置的恢复。若只对 1 只耳机恢复设置，会导致左和右耳机之间无法正常连接。)



## 6. 更多帮助

了解更多信息，请访问 [www.funcl.com](http://www.funcl.com)  
需要客服支持，请发送邮件至 [service.cn@funcl.com](mailto:service.cn@funcl.com)  
或扫描下方二维码，与客服直接对话



## 外觀

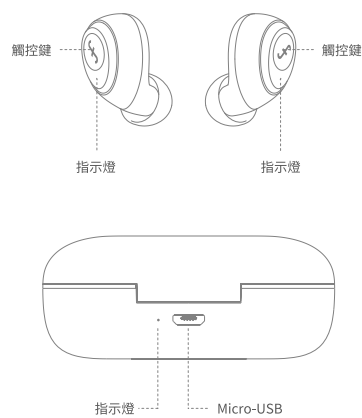

## 包裝清單

瘋米 W1 無線藍牙耳機	x 1	瘋米 W1 充電盒	x 1
瘋米 W1 矽膠耳塞	x 3	快速上手指南	x 1
安規和保修手冊	x 1	Micro-USB 充電線	x 1

## 1. 打開充電盒

打開充電盒，取出耳機，並撕開耳機上的絕緣膜。

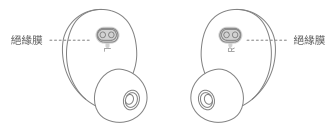

## 2. 充電

首次使用前，請將耳機放回充電盒並關上，連接 Micro-USB 線充電。

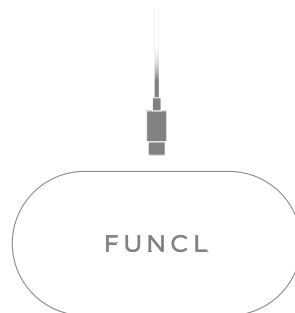

#### 耳機充電

當耳機電量較低時，耳機上的指示燈會呈現每分鐘快閃紅燈三次；

當耳機放入充電盒時，耳機上的指示燈會呈現紅色慢速閃動，即放置正確並進入充電狀態；  
若耳機上的指示燈沒有正常呈現紅色閃動，則說明對應耳機沒有正確放置，請重新取出並調整耳機至正確位置；

當耳機充滿電時，耳機及充電盒指示燈熄滅。

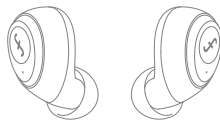

#### 充電盒充電

**正常電量：**當耳機放入充電盒中，充電盒指示燈呈現紅燈常亮；

**低電量：**當耳機放入充電盒中，充電盒指示燈呈現紅色閃動，此時請連接充電線為充電盒充電；

**充電中：**指示燈呈現為紅燈常亮；

連接線纜的狀態下充電完成：指示燈呈現白燈常亮。

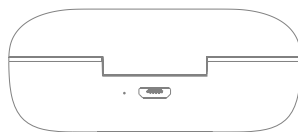

### 3. 連接設備

#### 首次連接耳機

1. 首次使用耳機時，在開機後，指示燈呈現白色閃爍，自動進入配對狀態；
2. 在設備的藍牙搜索列表中選擇並連接「Func1 W1」。



\* 若您所在區域的電磁波信號干擾較強，可能影響藍牙的連接，而出現耳機無聲或者斷連的情況，此時建議您斷開重新連接或改變地點。

#### 自動重新連接

有配對記錄後，從充電盒中取出耳機，耳機將自動開機並連接最近連接過的一台設備。

#### 4. 按鍵觸控

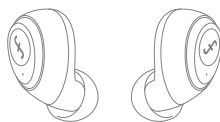

L



R



**自動開 / 關機**

將耳機從充電盒中取出，將自動開機；  
將耳機放回充電盒，將自動關機。

**手動開 / 關機**

在耳機關機狀態下，分別長按左右耳機觸摸鍵 2 秒，將使耳機開機；  
在耳機開機狀態下，分別長按左右耳機觸摸鍵 3 秒，將使耳機關機。

**控制音樂**

在播放音樂狀態下，單擊右耳機觸摸鍵可暫停 / 播放音樂；  
在播放音樂狀態下，快速雙擊右耳機觸摸鍵可切換下一曲；  
在播放音樂狀態下，快速三擊右耳機觸摸鍵可切換上一曲。

**控制通話**

單擊左耳機觸摸鍵可以接聽 / 掛斷電話；  
長按左耳機觸摸鍵可拒接電話；  
通話狀態下有另一個來電接入，可單擊左耳機觸摸鍵結束當前通話並接聽新的來電；  
通話狀態下有另一個來電接入，可長按左耳機觸摸鍵拒接新的來電；  
通話狀態下有另一個來電接入，可快速雙擊左耳機觸摸鍵保持當前通話並接聽新來電，之後可以通過快速雙擊左耳機觸摸鍵在兩個通話之間切換。

**喚醒語音助手**

快速雙擊左耳機觸摸鍵，即可喚醒手機內置的語音助手。

## 5. 其他功能

### 連接新設備

若要連接新設備，請手動斷開當前設備的藍牙連接，待耳機指示燈呈現白色閃爍，進入配對搜索模式。此時可在新設備的藍牙搜索列表中選擇並連接「Func1 W1」。

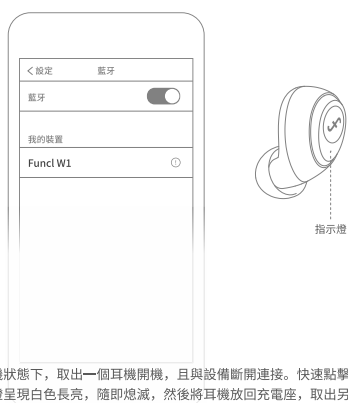

### 恢復出廠設置

在兩個耳機關機狀態下，取出一個耳機開機，且與設備斷開連接。快速點擊耳機觸摸鍵 4 次，耳機指示燈呈現白色長亮，隨即熄滅，然後將耳機放回充電座，取出另一個耳機，進行同等操作。

(注意：請務必 2 個耳機都完成出廠設置的恢復。若只對 1 個耳機恢復設置，會導致左和右耳機之間無法正常連接。)



## 6. 更多幫助

瞭解更多訊息，請訪問 [www.funcl.com](http://www.funcl.com)  
需要客服幫助，請發送信件至 [service@funcl.com](mailto:service@funcl.com)

## 製品概要

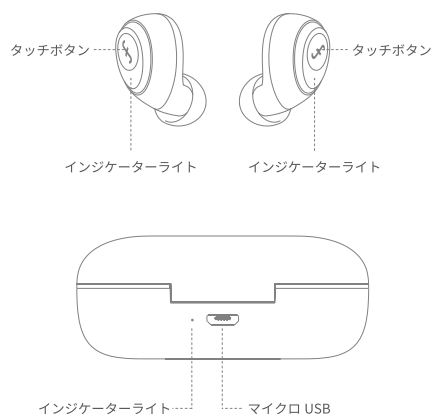

## 同梱物

Funcl W1 ワイヤレスイヤホン	x1	Funcl W1 充電ケース	x1
Funcl W1 シリコンイヤークリップ	x3	クイックスタートガイド	x1
安全および保証マニュアル	x1	マイクロ USB ケーブル	x1

## 1. 充電ケースを開く

充電ケースを開きます。イヤホンを取り出して、イヤホンの絶縁フィルムを取り外します。

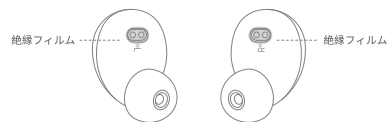

## 2. 充電する

初めて使用する前に、イヤホンを充電ケースに戻して充電ケースを閉じます。充電のためにマイクロ USB ケーブルを接続します。

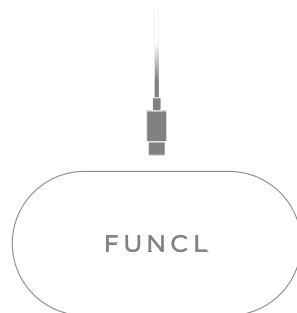

#### イヤホンを充電する

イヤホンのバッテリー残量が少なくなると、イヤホンのインジケータが毎分3回すばやく赤く点滅します。

充電のためにイヤホンを充電ケースに入れた後、イヤホンのインジケータがゆっくりと赤く点滅します。これは、イヤホンが正しく装着され、充電されていることを示します。イヤホンのインジケータライトが赤く点滅しない場合は、イヤホンが誤った位置に装着されています。イヤホンを取り出して、正しい位置に装着してください。イヤホンが完全に充電されると、イヤホンと充電ケースの両方のインジケータが消えます。

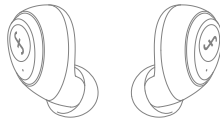

#### 充電ケースを充電する

**通常のバッテリーレベル：**イヤホンを充電ケースに入れた後、充電ケースのインジケータが赤く点灯します。

**低バッテリーレベル：**イヤホンを充電ケースに入れた後、充電ケースのインジケータがゆっくりと赤く点滅します。これは、充電のためにマイクロ USB ケーブルが接続されていることを示します。

**充電中：**充電ケースのインジケータが赤く点灯します。

**ケーブル接続時の充電完了：**充電ケースのインジケータが白く点灯します。

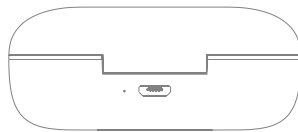

### 3. デバイスに接続する

#### 初めてのセットアップ

1. イヤホンをはじめて使用するときに、電源をオンにするとイヤホンが白色に点滅し、自動的にペアリングモードになります。
2. お使いのデバイスの Bluetooth 接続インターフェースで「Func1 W1」を選択して接続します。

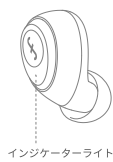

\* 周囲の無線信号が強すぎると、Bluetooth 接続が影響を受けイヤホンの接続が不安定になることがあります。このような場合は、接続をリセットするか他の場所に移動することをお勧めします。

#### 自動再接続

ペアリングが終了して充電ケースから取り出すと、最後にセットアップしたデバイスにイヤホンが自動的に接続します。

#### 4. タッチボタンコントロール



L



R



**自動電源オン/オフ**

イヤホンを充電ケースから取り出すと、電源が自動的にオンになります。  
イヤホンを充電ケースに戻すと、電源が自動的にオフになります。

**手動電源オン/オフ**

イヤホンの電源がオフの場合、左右のタッチボタンを2秒間押し続けてイヤホンをオンにします

イヤホンの電源がオンの場合、左右のタッチボタンを3秒間押し続けてイヤホンをオフにします

**音楽機能**

音楽モード中に右のタッチボタンをタップすると、音楽が再生または一時停止します。  
音楽を再生中に右のタッチボタンをすばやく2回タップすると、次の曲にスキップします。

音楽を再生中に右のタッチボタンをすばやく3回タップすると、前の曲が再生されます。

**通話機能**

電話に応答するまたは電話を切るには、左のタッチボタンをタップします。

左のタッチボタンを数秒間押しすと、通話を拒否します。

通話中に別の着信がある場合に左のタッチボタンをタップすると、現在の通話を終了して新しい通話に応答します。

通話中に別の着信がある場合に左のタッチボタンを数秒間タップすると、新しい通話を拒否します。

通話中に別の着信がある場合に左のタッチボタンを2回タップすると、現在の通話を維持して新しい通話に応答します。左のタッチボタンをすばやく2回タップすると、2つの通話を切り替えることができます。

**音声アシスタント起動**

左のタッチボタンをすばやく2回タップすると、お使いの電話に内蔵されている音声アシスタントが起動します。

## 5. その他の機能

### 新しいデバイスに接続する

新しいデバイスに接続する場合は、お使いのイヤホンと現在のデバイス間の Bluetooth 接続をオフにしてください。イヤホンのインジケータが白く点滅している場合、ペアリングモードに入ったことを示します。新しいデバイスの Bluetooth 接続インターフェースで「Func1 W1」を選択して接続します。

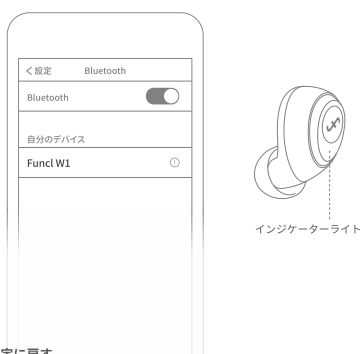

### 工場出荷時の設定に戻す

左右のイヤホンの電源がオフのときは、一方のイヤホンを取り出して電源をオンにします。デバイスの接続がオフになっていることを確認してから、イヤホンのタッチボタンをすばやく4回押します。インジケータライトが数秒間白色になり、消灯します。イヤホンを充電ケースに戻してから、もう一方のイヤホンを取り出して同じ手順を行います。

(注意：左右両方のイヤホンを工場出荷時の設定にリセットしてください。片方のイヤホンだけがリセットされていると、左右のイヤホンが接続されず正しく動作することができなくなります)



## 6. 詳細

詳細については、公式サイト [www.funcl.com](http://www.funcl.com) をご覧ください。  
また、[service@funcl.com](mailto:service@funcl.com) にメールを送ることもできます。Func1 のサポートチームが必要なヘルプを提供いたします。



403-404, Tower B, Wanhai Building, Shekou Net Valley, 1031 Nanhai Blvd, Nanshan, Shenzhen, CHINA 518067  
© 2018 Shenzhen Fogaap Technologies Co., Ltd. All rights reserved. 23-FC8D01-0ATB1