

Schéma du produit

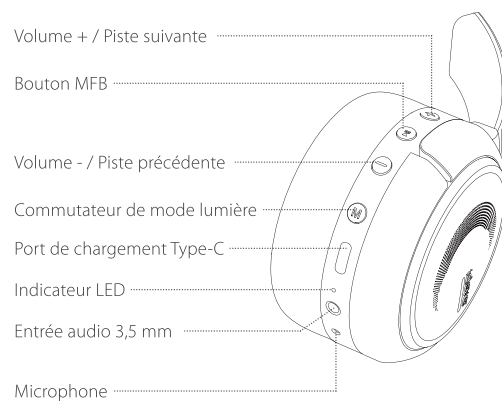

Marche / Arrêt

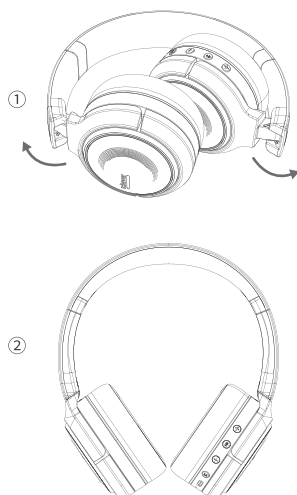



1. Si les écouteurs sont pliés, il suffit de les déplier. Ensuite, ils s'allument automatiquement, les lumières colorées s'allument également et les écouteurs passent en mode de connexion.

2. Lorsque les écouteurs sont pliés comme indiqué ci-dessous, ils s'éteignent automatiquement.

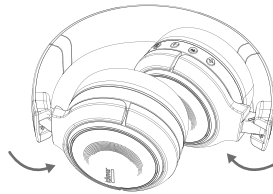

Note: En cas de situation anormale, appuyez sur le bouton MFB pendant 3 à 5 secondes pour allumer les écouteurs et passer en mode de connexion.

Connexion Bluetooth

1. Lors de l'allumage, les voyants colorés sont allumés ; le Bluetooth entre dans l'état d'appariement et les voyants rouges et bleus clignotent alternativement.

2. Activez le Bluetooth de votre téléphone portable, puis trouvez et sélectionnez le nom "iClever-BTH15" dans la liste des appareils pour la connexion Bluetooth.

Commutateur de mode lumière

Appuyez brièvement sur le bouton de commutation du mode d'éclairage pour allumer/éteindre la lumière.

Contrôle du système de limitation du volume

1. Appuyez et maintenez enfoncés les boutons "+" et "-" en même temps pour modifier la limite de volume au niveau sûr de 85dB, le message vocal sera " Safe Volume".
2. Appuyez sur les boutons "+" et "-" en même temps et maintenez-les enfoncés pour changer la limite de volume en mode de volume normal, le message vocal sera " Normal Volume".

Fonctionnement des touches

Augmenter le volume	Appuyez brièvement sur le bouton "+".
Réduire le volume	Appuyez brièvement sur le bouton "-".
Piste suivante	Appuyez sur le bouton "+" et maintenez-le enfoncé pendant 2 secondes.
Piste précédente	Appuyez sur le bouton "-" et maintenez-le enfoncé pendant 2 secondes.
Lecture / Pause	Appuyez une fois sur le bouton MFB.
Répondre / Terminer un appel	Appuyez une fois sur le bouton MFB.
Rejeter un appel	Appuyez sur le bouton MFB et maintenez-le enfoncé pendant plusieurs secondes.

Activez Siri	Appuyez deux fois sur le bouton MFB.
Effacer la liste de connexion	Après l'activation du Bluetooth, dans n'importe quel état, appuyez simultanément sur le bouton multifonction et le bouton "+" pendant 5 secondes pour effacer la liste d'appariement des écouteurs.

Messages vocaux

Allumage	Power on
Arrêt	Power off
Connexion	Pairing
Connexion réussie	Connected

Déconnexion	Disconnected
Batterie faible	Battery Low

Comment recharger les écouteurs

Connectez le câble Type-C au port Type-C des écouteurs et à une prise de courant 5V (adaptateur électrique non inclus). Le témoin lumineux s'allume en rouge pour indiquer le chargement. Lorsque les écouteurs sont complètement chargés, le témoin lumineux passe du rouge au bleu.

Contenido del paquete



1 x Auriculares inalámbricos
iClever BTH15

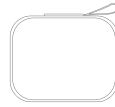

1 x Bolsa de almacenamiento



1 x Manual de usuario



1 x Cable de audio de 3,5 mm



1 x Cable USB tipo C

Diagrama del producto

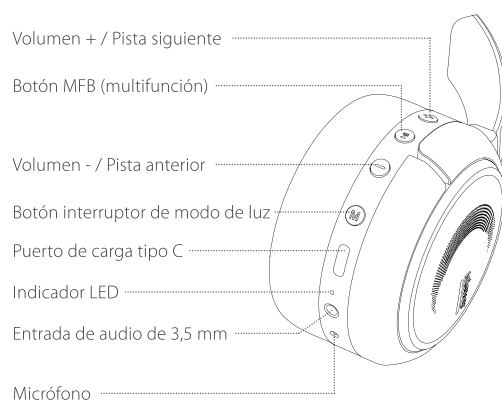

Encendido / Apagado

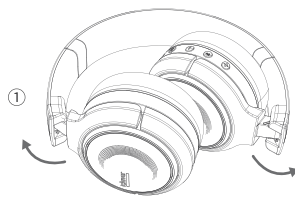



1. Si los auriculares están doblados, simplemente despliéguelos. Entonces se encenderán automáticamente, las luces de colores también se encenderán y los auriculares entrarán en el modo de emparejamiento.

2. Cuando los auriculares estén plegados como se muestra a continuación, se apagarán automáticamente.

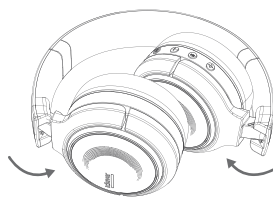

Nota: Si hay una situación anormal, mantenga presionado el botón MFB durante 3-5 segundos para encender los auriculares y entrar al modo de emparejamiento.

Emparejamiento Bluetooth

1. Con los auriculares y las luces de colores encendidas; el Bluetooth entra en estado de emparejamiento y las luces roja y azul parpadean alternativamente.

2. Encienda el Bluetooth del teléfono móvil. A continuación, busque y seleccione el nombre de emparejamiento Bluetooth "iClever-BTH15" en la lista de dispositivos para la conexión.

Cambio de modo de luz

Presione brevemente el "Botón interruptor de modo de luz" para encender / apagar la luz.

Cambio de límite de volumen

1. Mantenga presionados los botones "+" y "-" al mismo tiempo para cambiar el límite de volumen a un volumen seguro de 85dB, y la voz dirá "Safe volume".
2. Mantenga presionados los botones "+" y "-" al mismo tiempo para cambiar el límite de volumen al modo de volumen normal, y la voz dirá "Normal volume".

Uso de los botones

Subir volumen	Presione brevemente el botón "+".
Subir volumen	Presione brevemente el botón "-".
Siguiente pista	Mantenga presionado el botón "+" durante 2 segundos.
Pista anterior	Mantenga presionado el botón "-" durante 2 segundos.
Play / Pausa	Presione el botón MFB una vez.
Responder / finalizar una llamada	Presione el botón MFB una vez.
Rechazar una llamada	Mantenga presionado el botón MFB durante unos segundos.
Activar Siri	Presione el botón MFB dos veces.

Borrar la lista de emparejamientos	Una vez que el Bluetooth esté encendido, en cualquier estado, presione y mantenga presionado el "botón multifunción" y el botón "-" al mismo tiempo durante 5 segundos para borrar la lista de emparejamiento en los auriculares.
---	---

Mensajes de voz

Encendido	Encendido
Apagado	Apagado
Emparejamiento	Emparejamiento
Emparejamiento exitoso	Conectado
Desconexión	Desconectado
Batería baja	Batería baja

Cómo cargar los auriculares

Conecte el cable tipo C al puerto tipo C de los auriculares y a una toma de corriente de 5 V (el adaptador de corriente no está incluido). La luz indicadora se iluminará en rojo para indicar que se está cargando. Cuando los auriculares estén completamente cargados, la luz indicadora cambiará de rojo a azul.

Contenuto del pacco



1 x Cuffie senza fili
iClever BTH15

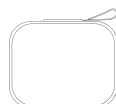

1 x Custodia



1 x Manuale d'uso



1 x Cavo audio da 3,5 mm



1 x Cavo USB Tipo-C

Illustrazione del prodotto

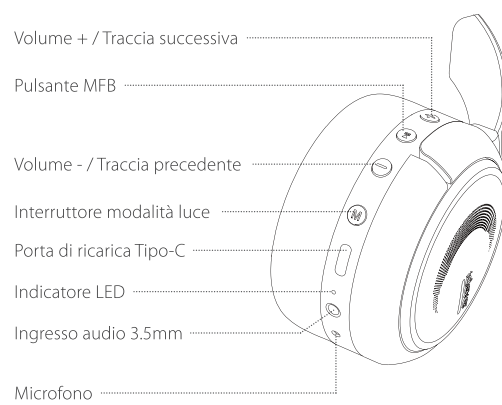

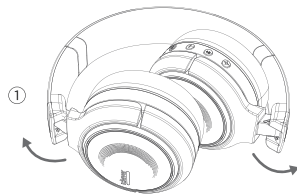
On / Off



1. Se le cuffie sono piegate, basta aprirle. Quindi si accenderanno automaticamente, anche le luci colorate saranno attive, e le cuffie entreranno in modalità di connessione.

2. Quando le cuffie sono piegate come mostrato qui sotto, si spengono automaticamente.

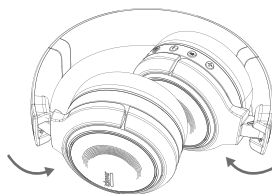

Nota: Se c'è una situazione anomala, tenere premuto il pulsante MFB per 3-5 secondi per accendere le cuffie ed entrare nella modalità di collegamento.

Connessione Bluetooth

1. In fase di accensione, le luci colorate sono accese; il Bluetooth entra nello stato di collegamento e le luci rossa e blu lampeggiano alternandosi.

2. Attivare il Bluetooth del cellulare, quindi trovare e selezionare il nome "iClever-BTH15" nell'elenco dei dispositivi per la connessione Bluetooth.

Interruttore della modalità luce

Premere brevemente sul " Pulsante di commutazione della modalità luce " per accendere/spegnere la luce.

Comando del meccanismo di limitazione del volume

1. Tenere premuti i pulsanti "+" e "-" allo stesso tempo per passare il limite del volume al livello di sicurezza di 85dB, il messaggio vocale sarà "Safe Volume".
2. Tenere premuti contemporaneamente i pulsanti "+" e "-" per passare il limite del volume alla modalità di volume normale, il messaggio vocale sarà "Normal Volume".

Funzionamento dei tasti

Volume su	Premere brevemente il pulsante "+".
Volume giù	Premere brevemente il pulsante "-".
Traccia successiva	Tenere premuto il pulsante "+" per 2 secondi.
Traccia precedente	Tenere premuto il pulsante "-" per 2 secondi.
Riproduzione / Pausa	Premere una volta il pulsante MFB.
Rispondere / terminare una chiamata	remere una volta il pulsante MFB.
Rifiutare una chiamata	Tenere premuto il pulsante MFB per alcuni secondi.

Attivare Siri	Premere il pulsante MFB due volte.
Cancellare l'elenco di collegamenti Bluetooth	Dopo l'attivazione del Bluetooth, in qualsiasi stato, tenere premuto il "multi-function button" (pulsante multifunzione) e il pulsante "+" allo stesso tempo per 5 secondi per cancellare l'elenco di collegamento delle cuffie.

Messaggio vocale

Accensione	Power on
Spegnimento	Power off
Collegamento	Pairing
Collegamento riuscito	Connected

Disconnessione	Disconnected
Batteria scarica	Battery Low

Come ricaricare le cuffie

Collegare il cavo Tipo-C alla porta Tipo-C delle cuffie e a una presa di corrente da 5V (l'adattatore di corrente non è incluso). L'indicatore luminoso si illuminerà di rosso per indicare la ricarica. Quando le cuffie sono completamente cariche, l'indicatore luminoso passa dal rosso al blu.

包装清单



1 x iClever BTH15
蓝牙耳机

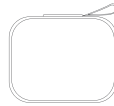

1 x 收纳包

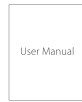

1 x 说明书



1 x 3.5mm 音频线



1 x Type-C 充电线

产品示意图

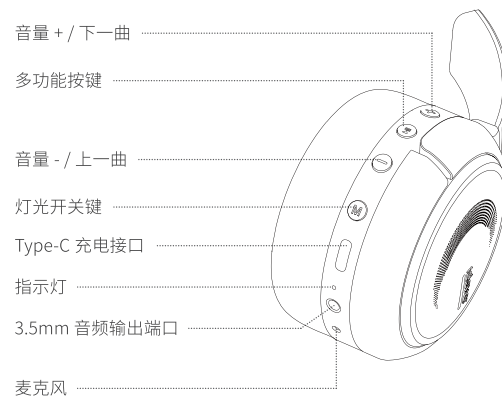

开 / 关机

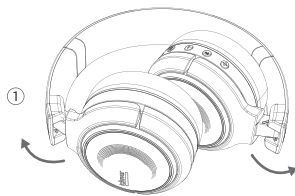



1. 当你收到耳机是折叠状态，展开耳机，即自动开机，七彩灯亮，耳机进入配对模式。

2. 耳机折叠如下图状态，即自动关机。

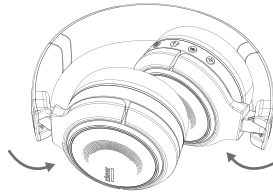

备注：假如出现异常情况，可以长按 MFB 键 3-5S，开机并进入配对模式。

蓝牙配对

1. 在开机状态下，七彩灯亮，蓝牙进入配对状态，红蓝灯交替闪烁。
2. 打开手机蓝牙，在设备列表中，查找并选择“iClever-BTH15”蓝牙配对名称进行蓝牙配对连接。

灯关开关键

短按灯关开关键，可以打开或者关闭灯光

音量限制开关

1. 同时按住“+” & “-” 按键，音量限制切换到 85dB, 语音播报为“Safe Volume”
2. 同时按住“+” & “-” 按键，音量限制切换到正常模式，语音播报为“Normal Volume”

按键功能

音量加	短按“+” 按键
音量减	短按“-” 按键

下一曲	长按“+”按键 2 秒
上一曲	长按“-”按键 2 秒
播放 / 暂停	短按多功能按键
接听 / 挂断电话	短按多功能按键
拒接电话	长按多功能按键
激活 Siri	双击多功能按键
清除配对列表	同时长按 MFB 键 + 音量减键 4S，满足开机的所有状态下，清除后立刻自动进入配对状态。

语音提示

开机	Power on
----	----------

关机	Power off
配对	Pairing
蓝牙连接成功	Connected
蓝牙断连	Disconnected
低电量提醒	Battery Low

耳机充电

将 Type-C 充电线一端接入 5V 电源适配器 (产品不含适配器)，另一端接入耳机。充电状态下红灯常亮，充满电后蓝灯常亮。