

**ATHLON**  
RIDICULOUSLY GOOD OPTICS

# CRONUS ATS THERMAL SCOPE

50-640 | 50-400 | 35-400



QUICK START GUIDE

[athlonoptics.com](http://athlonoptics.com)

## - CONTENTS -

|           |   |         |
|-----------|---|---------|
| <b>EN</b> | CRONUS ATS Series Thermal Scopes<br>Quickstart Guide.....                   | 1-22    |
| <b>DE</b> | Wärmebild-Zielfernrohre der CRONUS ATS-Serie<br>Schnellstartanleitung.....  | 23-48   |
| <b>FR</b> | Lunettes thermiques série CRONUS ATS<br>Guide de démarrage rapide .....     | 49-73   |
| <b>IT</b> | Ottici termici serie CRONUS ATS<br>Guida Rapida.....                        | 75-99   |
| <b>ES</b> | Visores térmicos de la serie CRONUS ATS<br>Guía de inicio rápido .....      | 101-126 |
| <b>PL</b> | Celowniki termowizyjne serii CRONUS ATS<br>Skrócona instrukcja obsługi..... | 127-153 |

**- IMPORTANT -**

Welcome to the Athlon family and thank you for your purchase. Please read this guide before use and keep it for future reference.

This is a general guide for Cronus ATS family of thermal scopes, which means that the specific model you receive may differ from the picture in this guide.

## **- FCC WARNING -**

This equipment may generate or use radio frequency energy. Changes or modifications to this equipment may cause harmful interference unless the modifications are expressly approved in the instruction manual. The user could lose the authority to operate this equipment if an unauthorized change or modification is made.

This device complies with part 15 of the FCC Rules. Operation is subject to the following two conditions: (1) This device may not cause harmful interference, and (2) this device must accept any interference received, including interference that may cause undesired operation.

The device has been evaluated to meet general RF exposure requirement. The device can be used in portable exposure condition without restriction.

NOTE: This equipment has been tested and found to comply with the limits for a Class B digital device, pursuant to part 15 of the FCC Rules. These limits are designed to provide reasonable protection against harmful interference in a residential installation. This equipment generates, uses and can radiate radio frequency energy and, if not installed and used in accordance with the instructions, may cause harmful interference to radio communications. However,

there is no guarantee that interference will not occur in a particular installation. If this equipment does cause harmful interference to radio or television reception, which can be determined by turning the equipment off and on, the user is encouraged to try to correct the interference by one or more of the following measures:

- Reorient or relocate the receiving antenna.
- Increase the separation between the equipment and receiver.
- Connect the equipment into an outlet on a circuit different from that to which the receiver is connected.
- Consult the dealer or an experienced radio/TV technician for help.
- The rating information is located at the bottom of the unit.

## - PRECAUTIONS -

### **DANGER**

- 1) Please charge the battery with the method described in this guide and follow the charging procedure and precautions. Improper battery charging will cause heating, damage and even physical injury.
- 2) Do not try to open or disassemble the battery at any time.

### **WARNING**

- 1) This scope contains advanced electronics. To prolong the life of this optic, avoid any undue physical damage or violent actions;
- 2) Do not use or store the equipment in an environment that exceeds the allowable operating or storage temperature;
- 3) Do not directly aim the equipment at high-intensity thermal radiation sources, such as the sun, lasers, spot welding machines, etc.;

- 4) Avoid allowing debris to enter any ports in this optic.
- 5) Do not knock, throw or vibrate instruments and accessories to avoid damage;
- 6) Any modification, alterations or attempts to disassemble this scope will void the user's warranty. All repairs must be made through Athlon Optics.
- 7) Avoid contaminating this scope with oils or solvents.
- 8) Please observe the following measures when wiping this device:
  - Non-optical surface: Use clean and soft cloth to wipe the non-optical surface of the thermal scope;
  - Optical surface: When using the thermal scope, avoid contaminating the optical lens surfaces of this scope. Avoid touching the objective lens with your hands. Oils and solvents, can degrade the lens coatings. When the surface of the optical lens is polluted, use special lens paper to wipe it carefully;

- 9) Do not place the battery in a high temperature or near a high-temperature object;
- 10) Do not short circuit the positive and negative poles of the battery;
- 11) Do not expose the battery to moisture or water;
- 12) Only use the original chargers and adapters provided with this scope.



## - LIST OF PARTS -

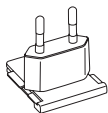

PLUG



PICATINNY COMPATIBLE

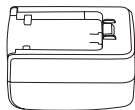

POWER ADAPTER

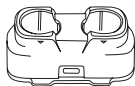

CHARGER

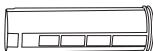

EXTERNAL BATTERY

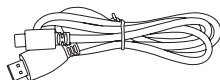

MICRO HDMI CABLE

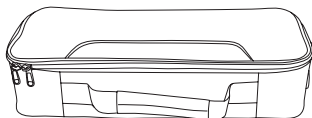

BAG

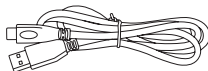

TYPE-C CABLE

---

### Options:



REMOTE CONTROL

## - PRODUCT COMPONENTS -

This guide is applicable to many models of this series, and only one model is shown in the figure.

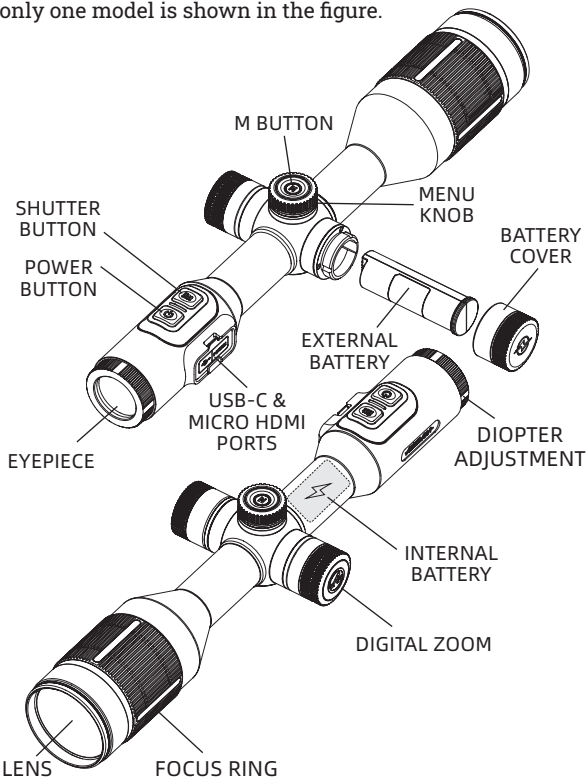

**⚠ The device draws current from external battery first and then internal battery when external one runs out power. When external power is connected to the USB-C port, the device will charge internal battery first, and then external battery when internal one is fully charged.**

## **1. FOCUS RING**

The focus ring acts like the parallax adjustment on a traditional riflescope. Adjust the focus ring to bring your target into focus.

## **2. LENS COVER**

To protect the lens, the supplied lens cover should be used when the scope is not in use.

## **3. USB-C PORT**

The external port with USB cable can be connected to the external power supply to charge the product.

The output of the external power supply is 5V2A.

## **4. MICRO HDMI**

A micro HDMI to HDMI cable can be connected to the optic to provide a live feed to an external monitor equipped with HDMI.

## **5. BATTERY COVER**

**⚠ NOTE: please insert the battery in the direction shown in the figure, and do not push the battery forcibly.**

## - QUICKSTART INSTRUCTIONS -

| Button       | Current Device Status | Rotation                 | Short Press           | Long Press                |
|--------------|-----------------------|--------------------------|-----------------------|---------------------------|
| Power button | Power on              | /                        | Compensation          | Display off/off           |
|              | Power off             | /                        | /                     | Power on                  |
|              | Display off           | /                        | Display on            | /                         |
| Menu knob    | Menu bar not shown    | Switch to color palettes | /                     | /                         |
|              | Menu bar display      | Toggle options           | /                     | /                         |
| Menu button  | Menu bar not shown    | /                        | Shortcut menu         | Menu                      |
|              | Menu bar display      | /                        | Select current option | Return to previous option |
| Zoom knob    | Menu bar not shown    | Zoom                     | /                     | /                         |
|              |                       | /                        | Quick Zoom            | /                         |

## [BUTTON DESCRIPTION]

### 1. POWER BUTTON

#### POWER ON•

Long press and hold the power button until the startup picture appears in the eyepiece.

**⚠ If internal battery is completely discharged, the device can not be turned on with external battery only, and can be turned on with external power supply through USB-C port.**

#### POWER OFF•

- a. Manual power-off: long press and hold the power button, the power-off progress bar will be displayed, and the power-off is completed after the progress bar is finished.
- b. Automatic power-off: In the set automatic power-off time, without any button operation, the scope will power down.

#### DISPLAY OFF•

Press and hold the power button, the progress bar of power-off will be displayed. Before the progress bar is finished, release the power-off button to cancel the power off process and activate the Display off mode.

#### DISPLAY ON•

In Display off mode, press any button to wake the screen.

**COMPENSATION▪**

When it is turned on and the menu is not activated, short-press the power on/off button to refresh the thermal sensor. Two Compensation modes can be set through the Main Menu.

**2. MENU KNOB**

Quick color palette switching: when it is turned on and the menu is not activated, turn the menu knob counterclockwise to switch between white hot, black hot, adjustable red hot, iron red, blue hot, and green hot pseudo color in turn.

Menu movement: When the menu is activated, turn the menu knob clockwise to move menu or option down/to the left; Turn the knob counterclockwise to move menu or option up/to the right.

**3. MENU BUTTON ("M")****SHORTCUT MENU▪**

When it is powered on and the menu is not activated, short-press the "M" button, and the shortcut menu option will appear.

**MAIN MENU▪**

Main menu option is activated by long-pressing the "M" button.

## **CONFIRM AND BACK/EXIT.**

When it is powered on and the menu is activated, short-press the "M" button to confirm the current selection and return to the previous menu; Press and hold the "M" button to return to or exit the menu without saving the current settings.

## **4. DIGITAL ZOOM KNOB**

### **ZOOM-IN.**

When it is turned on, rotate the zoom knob in the ZOOM-IN direction to enlarge the image, rotate the zoom knob clockwise to enlarge the image in 0.1X steps, and zooming stops when the maximum magnification is reached.

### **ZOOM-OUT.**

When it is turned on, rotate the zoom knob in the ZOOM-OUT direction to shrink the image, rotate the zoom knob counterclockwise to shrink the image by 0.1X, and stop when it reaches the minimum value.

### **QUICK ZOOM.**

When it is turned on, the quick zoom can be obtained by short-pressing the button on the zoom knob.

## **5. SHUTTER BUTTON**

### **TAKE PHOTOS.**

When it is turned on and the menu is not activated,

short-press the shutter button to take a photo.

## **VIDEO RECORDING**

When it is turned on and the menu is not activated, long press and hold the shutter button to start recording, and then long press and hold the recording again to stop recording.

During the video recording, short-press to snap pictures.

## **[FUNCTION DESCRIPTION]**

### **1. SHORTCUT MENU**

- PIP: There are top left, top middle, and top right positions to choose from.
- Screen BRI: 1-10 Screen Brightness level can be adjusted.
- Stadiametric ranging: The position of the lower horizontal line remains unchanged and rotate the Menu knob to move the upper horizontal line until the spacing between the two lines is equal to the image height of the target. The distance from the target can be estimated by referring to the approximate ranging values of the four animals (rabbit - 14", coyote - 21", wild boar - 30", and deer - 36") in the upper left corner.
- Hot track: a white cross cursor is displayed when it



is turned on to trace the highest temperature point in the full image.

- Eco Mode: After being turned on, the scope will switch to power-saving mode, under which OLED brightness will be fixed to 20% and cannot be adjusted, and WIFI will not be turned on. If the current WIFI is already on, WIFI will be turned off, and the shooting record function cannot be turned on. If you are currently in shooting recording mode, the prompt is turned off.

Zeroing distance: the current zeroing distance can be adjusted quickly.

## 2. MAIN MENU

- Image Enhancement: image quality can be adjusted by turning on.
- Scene Mode: Three scene modes, natural/enhanced/highlight, can be set.
- Color Palette: can be adjusted in white hot/black hot/adjustable red hot/iron red/blue hot/green hot.

Brightness: detector brightness can be adjusted with 1-10 levels.



**NOTE: The adjusted brightness value will be saved in the current scene mode.**

- Contrast: Adjustable for 1-10 levels.

 **NOTE: The adjusted contrast value will be saved in the current scene mode.**

- Compensation Mode: Scene/Shutter Mode can be set through the Main Menu. Scene Mode sets short pressing the power button to capture an even temperature surface to refresh the thermal sensor. The best way to perform Scene Mode compensation is doing it with the lens cap closed. Shutter Mode sets short pressing the power button to close the device shutter and create an even temperature surface to refresh the thermal sensor.
- Zeroing Profiles: 10 groups of zeroing profile parameters can be saved. The zeroing distance, zeroing location, reticle type, reticle color and reticle brightness need to be saved.
- Reticle type: 10 reticle types in total can be selected.  
Reticle color: can be selected in black/white/yellow/green/blue/red.
- Reticle brightness: the reticle brightness can be adjusted with 1-10 levels.
- WiFi:  
The WiFi can be used to transmit real-time video to the mobile phone after the mobile phone is

connected to your device, and the device can be operated through the Athlon Thermal APP to access the photos/videos of the device; photos/videos can be played, shared, deleted, etc.



**NOTE: Search and download Athlon Thermal APP in the mobile phone APP store, open the APP, find the WiFi name 'Cronus ATS XX-XXX' in the settings of mobile phone WiFi, and enter the password '12345678', to start remote operation after successful connection.**

- Recording Mode: it can be selected in single shooting/shooting record after being turned on.
- Watermark Settings: can be selected with Time Only/Date Only/Time Date/Off when turned on.
- Auto Stand-by: the Auto Stand-by time can be set to 5/10/15 min. If there is no operation within the set time, the scope will enter sleep mode.
- Automatic Power-off: The automatic Power-off time can be set to 15/30/60 minutes. If there is no operation within the set time, the power-off will be activated, and the scope will be powered off.
- Charging indication light: Switch that turns On/Off the charging port indication light.

- Time Formats: selectable between 12H/24H.
- Date Formats: Optional from YYYY-MM-DD/MM-DD-YYYY/DD-MM-YYYY.
- Time Setup: enter the Time Setup, rotate the Menu knob to move among different options, and press the "M" button to enter the next level adjustment, and then rotate the Menu knob to move between the specific time values.
- Language Setting: Available in English/French/German/Italian/Spanish
- Memory Formatting: Select Memory Card Formatting. Select "Yes" to confirm formatting, and select "No" to cancel the operation.
- Restore default: You can choose to restore the factory settings. Select 'Yes' to restore all parameters to factory settings; Select 'No' to cancel the operation.
- About: Check the current device in the APP version number and MAC address.



**NOTE: It shall be used together with optional accessories.**

- Remote control: After being turned on, it will search for Bluetooth remote control connection. After successful connection, all functions of the button on

the scope can be controlled by the Bluetooth remote control (except the function required by long Press).

**! NOTE: When the power is low, please replace the spare battery or charge it!**

- One Shot zero calibration:

To sight in the rifle to your zero position please follow the steps as below:

1. Go to the zero calibration interface via the main menu. The optional zero calibration distance includes 50m, 100m, 200m and 300m (The unit of measurement can be switched between meters and yards). Select the zero calibration distance based on the actual shooting distance. Press "M" button to go to the zero calibration interface .

Main  
menu

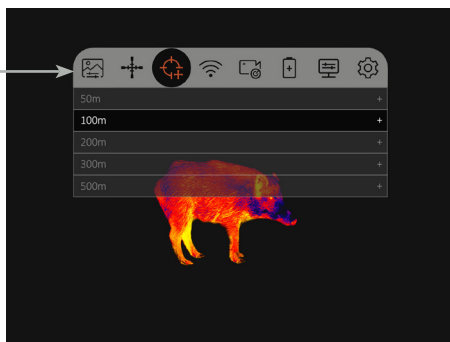

2. Aim the reticle center to the center of the target, and hold the rifle as stable as possible and fire a bullet. Rotate the menu knob to turn on the freeze option in the pop-up window showing "X" and "Y" while making sure the X ( cross cursor ) still pointing at the center of target. After the image is frozen, select and adjust the value of "X" (move left and right) or "Y" (move up and down) to move the center of the reticle until it overlaps with the actual point of impact. Use menu knob to select the "Confirm" option in the Pops up window, and short press the M button to confirm it. Each rotation of the Menu knob moves the center of the reticle by 1px. The cross cursor represents the original aiming point before any adjustment was made.

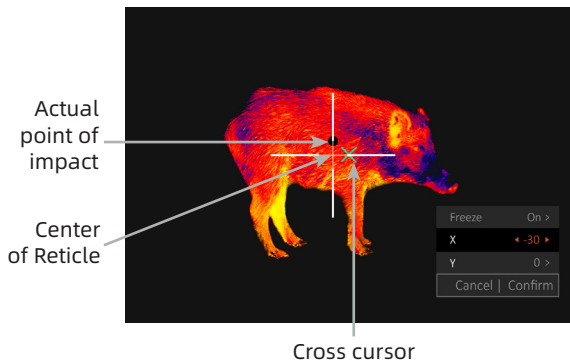

## - TROUBLESHOOTING -

### **1. DEVICE FAILS TO START.**

Solution: Replace the battery or connect the adapter for charging.

### **2. THE DEVICE CANNOT TAKE PHOTOS/RECORD.**

Solution: the internal storage space of the device is full, format the memory.

### **3. THE DEVICE DISPLAY TIME DOES NOT MATCH THE ACTUAL TIME DISPLAY.**

Solution: Reset the time and date of the device in the menu.

### **4. SCREEN GOES OUT DURING USE.**

Solution: Short-press any button to wake up the hibernation and light up the screen.

### **5. THE IMAGE OF THE DEVICE IS BLURRED DURING USE.**

Solution: turn the lens to focus manually until the display is clear.

## **- STORAGE AND TRANSPORT -**

The following is the correct storage and transportation of the product. To prevent damage to yourself or the optic, please read the manual carefully before using the device. Strictly observe it, and retain this guide after reading it.

### **STORAGE**

1. The optic and accessories including batteries shall be stored in a well-ventilated, clean, condensate-free and corrosive gas-free room with temperature of  $-30^{\circ}\text{C} \sim 50^{\circ}\text{C}$  ( $-22^{\circ}\text{F} \sim 122^{\circ}\text{F}$ ) and relative humidity not exceeding 95%.
2. To prevent battery damage, the unit and batteries should be charged every 3 months.

### **TRANSPORT**

During transport, it shall be protected against rain, water flooding, without severe vibration and impact.



## - WICHTIGE INFORMATION -

Willkommen in der Athlon-Familie und vielen Dank für Ihren Kauf. Bei Anwendung bitte lesen Sie erste die Anleitung. Bitte lassen Sie nach dem Lesen sorgfältig aufbewahren, damit später gefunden werden kann.

Bei dieser Anleitung handelt es sich um eine allgemeine Anleitung für die Wärmebild-Zielfernrohre der Cronus ATS-Familie. Das bedeutet, dass das spezifische Modell, das Sie erhalten, von der Abbildung in dieser Anleitung abweichen kann.

**- FCC WARNING -**

This equipment may generate or use radio frequency energy. Changes or modifications to this equipment may cause harmful interference unless the modifications are expressly approved in the instruction manual. The user could lose the authority to operate this equipment if an unauthorized change or modification is made.

This device complies with part 15 of the FCC Rules. Operation is subject to the following two conditions: (1) This device may not cause harmful interference, and (2) this device must accept any interference received, including interference that may cause undesired operation.

The device has been evaluated to meet general RF exposure requirement. The device can be used in portable exposure condition without restriction.

NOTE: This equipment has been tested and found to comply with the limits for a Class B digital device, pursuant to part 15 of the FCC Rules. These limits are designed to provide reasonable protection against harmful interference in a residential installation. This equipment generates, uses and can radiate radio frequency energy and, if not installed and used in accordance with the instructions, may cause harmful interference to radio communications. However, there is no guarantee that interference will not occur in a

particular installation. If this equipment does cause harmful interference to radio or television reception, which can be determined by turning the equipment off and on, the user is encouraged to try to correct the interference by one or more of the following measures:

- Reorient or relocate the receiving antenna.
- Increase the separation between the equipment and receiver.
- Connect the equipment into an outlet on a circuit different from that to which the receiver is connected.
- Consult the dealer or an experienced radio/TV technician for help.
- The rating information is located at the bottom of the unit.

## - BEMERKUNGEN -



### **GEFAHR**

- 1) Der Akku muss gemäß der in diesem Handbuch beschriebenen Methode aufgeladen werden und bitte die Ladeschritte und Bemerkungen behandeln. Falsche Bedienung bei Aufladen kann sich der Akku erhitzen, beschädigt und sogar persönlich Schaden verursachen;
- 2) Die Batterie darf jederzeit nicht geöffnet oder zerlegt werden.



### **VERWARNUNG**

- 1) Diese Optik enthält fortschrittliche Elektronik. Um die Lebensdauer dieser Optik zu verlängern, vermeiden Sie übermäßige physische Schäden oder gewalttätige Handlungen;
- 2) Es darf nicht das Gerät in einer Umgebung angewendet werden, die die zulässige Betriebs- oder Lagertemperatur des Geräts überschreitet;
- 3) Bitte anwenden Sie die Wärmebildkamera nicht für hochintensive Energiequellen, wie z.B. Sonne, Laser Geräte sowie Punktschweißanlage;
- 4) Vermeiden Sie, dass Schmutz in die Anschlüsse

dieser Optik gelangt;

- 5) Kein Schlagen, Werfen oder Schütteln der Gerät und Zubehör durchführt, um Schäden zu vermeiden;
- 6) Jegliche Modifikation, Veränderungen oder Versuche, diese Optik zu zerlegen, führen zum Erlöschen der Garantie des Benutzers. Alle Reparaturen müssen von Athlon Optic durchgeführt werden;
- 7) Vermeiden Sie eine Kontamination dieser Optiken durch Öle oder Lösungsmittel;
- 8) Bei Reinigung von Gerät muss folgende Schritte befolgen:
  - Nicht-optische Flächen: Wischen Sie die nicht-optischen Flächen des Wärmebild-Zielfernrohrs bei Bedarf mit einem sauberen, weichen Tuch ab;
  - Optische Oberfläche: Vermeiden Sie eine Kontamination der Linsenoberfläche, insbesondere vermeiden Sie es, die Linse mit den Händen zu berühren, da der Schweiß auf Ihren Händen Spuren auf dem Linsenglas hinterlässt und die optische Beschichtung des Glases korrodieren kann. Bei Verschmutzung muss die Oberfläche der optischen Linse

vorsichtig mit professionellem Linsenpapier abgewischt werden;

- 9) Die Batterie kann nicht in einer Umgebung mit hoher Temperatur oder in der Nähe eines Objekts mit hoher Temperatur platziert werden;
- 10) Die Plus- und Minuspole der Batterie darf nicht kurzgeschlossen werden;
- 11) Der Akku darf nicht in eine feuchte Umgebung oder in Wasser eingelegt werden;
- 12) Laden Sie es nicht mit einem nicht originalen Adapter oder Ladegerät (Insbesondere beziehen Sie sich bitte auf das tatsächliche Produkt in der Originalverpackung) auf.

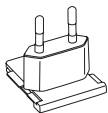
**- LIST OF PARTS-**

Stecker

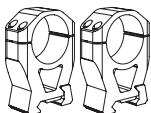

Picatinny-Ständer

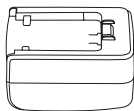

Netzadapter

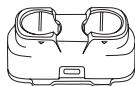

Ladegerät



Externer Akku

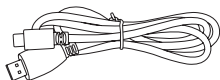

Mikro HDMI Kabel

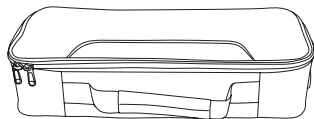

Tragetasche

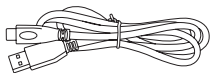

Type C Kabel

---

**Optional:**

Fernbedienung

## - EINFÜHRUNG DER PRODUKTEILE-

Diese Anleitung ist für eine Vielzahl von Uhrwerken dieser Serie anwendbar, die Abbildung ist nur eines der Modelle.

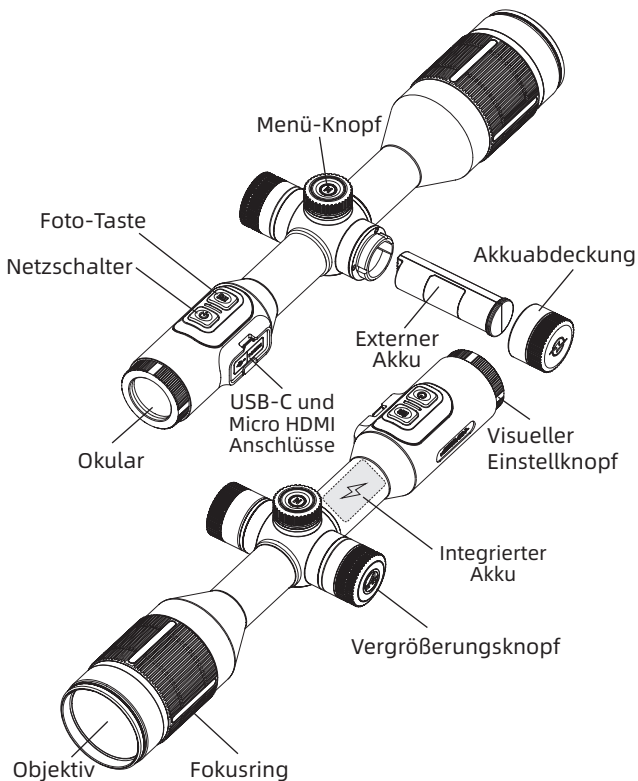



**! Das Gerät bezieht Strom zuerst von der externen Batterie und anschliessend von der internen Batterie, wenn die externe Batterie leer ist. Sobald eine externe Stromversorgung an den USB-C-Anschluss angeschlossen wird, lädt das Gerät zuerst die interne Batterie und anschliessend die externe Batterie, nachdem die interne Batterie vollständig aufgeladen ist.**

### **1. FOKUSRING**

Der Fokusring funktioniert wie die Parallaxeneinstellung bei einem herkömmlichen Zielfernrohr. Stellen Sie den Fokus so ein, dass er klingelt, um Ihr Ziel scharf zu stellen.

### **2. OBJEKTIVABDECKUNG**

Um das Objektiv zu schützen, sollte die mitgelieferte Objektivabdeckung verwendet werden, wenn die Optik nicht verwendet wird.

### **3. USB-C-ANSCHLUSS**

Die externe Stromversorgung kann über die externe Schnittstelle mit einem USB-Kabel angeschlossen werden, und das Produkt kann geladen werden.

Externe Powerbanks müssen 5V2A liefern.

#### **4. MICRO HDMI**

Über die externe Schnittstelle mit einem Videokabel können Sie die externe Stromversorgung und den externen Bildschirm gleichzeitig anschließen und das Bild der Wärmebildkamera zur Anzeige auf dem externen Monitor ausgeben.

#### **5. AKKUABDECKUNG**

**▲ Hinweis: Bitte installieren Sie die Batterie gemäß der gezeigten Richtung, drücken Sie die Batterie nicht hinein.**

**- KURZANLEITUNG ZUR BEDIENUNG-**

| Taste                   | Aktueller Gerätestatus           | Drehen   | Kurz drücken                                      | Lang drücken                        |
|-------------------------|----------------------------------|--|---|-------------------------------------|
| Netzschalter            | Einschalten                      | /  | Kompensation                                      | Anzeige aus/<br>Ausschalten         |
|                         | Ausschalten                      | /  | /   | Einschalten                         |
|                         | Anzeige aus                      | /  | Anzeige ein                                       | /                                   |
| Menü-Knopf              | Menüleiste nicht<br>angezeigt    | Pseudo-Farbe<br>umschalten                       | /   | /                                   |
|                         | Menüleiste<br>angezeigt          | umschalten                                       | /   | /                                   |
| Menütaste               | Menüleiste nicht<br>angezeigt    | /  | Schnellmenü                                       | Menü                                |
|                         | Menüleiste<br>angezeigt          | /  | Aktuelle<br>Option wählen                         | Rückkehr zur<br>vorherigen<br>Ebene |
| Vergrö-<br>Berungsknopf | Menüleiste<br>nicht<br>angezeigt | Vergrößern<br>oder<br>Verkleinern<br>der Anzeige | /   | /                                   |
|                         |                                  | /  | Vergrößern<br>eines<br>ganzzahligen<br>Vielfachen | /                                   |

## [TASTENBESCHREIBUNGEN]

### 1. NETZSCHALTER

#### EINSCHALTEN

Halten Sie den Netzschalter lange gedrückt, bis das Einschaltbild im Okular erscheint.

**⚠ Wenn der interne Akku vollständig entladen ist, kann das Gerät nicht nur mit dem externen Akku eingeschaltet werden, sondern kann mit einer externen Stromversorgung über den USB-C-Anschluss eingeschaltet werden.**

#### AUSSCHALTEN

- Manuelles Ausschalten: Halten Sie den Netzschalter gedrückt, der Fortschrittsbalken für das Ausschalten wird angezeigt, fahren Sie fort, bis der Fortschrittsbalken zu Ende ist, dann wird das Gerät erfolgreich ausgeschaltet.
- Automatisches Ausschalten: Wenn innerhalb der eingestellten automatischen Abschaltzeit keine Tastenbetätigung erfolgt.

#### ANZEIGE AUS

Halten Sie den Netzschalter gedrückt, um den Fortschrittsbalken für das Ausschalten anzuzeigen,

und lassen Sie den Netzschalter los, bevor der Fortschrittsbalken zu Ende ist, um das Ausschalten abubrechen und in den Modus "Anzeige aus" zu wechseln.

### **ANZEIGE EIN•**

Drücken Sie im Modus "Anzeige aus" eine beliebige Taste, um die Anzeige aufzuwecken.

### **KOMPENSATION•**

Wenn es eingeschaltet ist und das Menü nicht aktiviert ist, drücken Sie kurz die Ein-/Aus-Taste, um den Temperatursensor zu aktualisieren. Über das Hauptmenü können zwei Kompensationsmodi eingestellt werden.

## **2. MENÜ-KNOPF**

Umschalten der Pseudo-Farbe: Wenn der Strom eingeschaltet ist und das Menü nicht aus ist, drehen Sie den Menü-Knopf gegen den Uhrzeigersinn, um nacheinander die Pseudo-Farbe weiß heiß/schwarz heiß/einstellbar rot heiß/eisenrot/blau heiß/grün heiß zu wechseln.

Menüverschiebung: Wenn das Gerät eingeschaltet ist und sich im Menüaufrufzustand befindet, drehen Sie den Menü-Knopf im Uhrzeigersinn, um das Menü oder die Option nach unten/links zu bewegen; drehen Sie den

Menü-Knopf gegen den Uhrzeigersinn, um das Menü oder die Option nach oben/rechts zu bewegen.

### **3. MENÜ-TASTE**

#### **SCHNELLMENÜ**

Wenn das Gerät eingeschaltet ist und das Menü nicht ausgeschaltet ist, drücken Sie kurz die Menütaste, um das Schnellmenü aufzurufen.

#### **HAUPTMENÜ**

Der Zugriff auf die Hauptmenüoption erfolgt durch langes Drücken der Menütaste.

#### **BESTÄTIGEN UND ZURÜCKKEHREN/VERLASSEN**

Wenn das Gerät eingeschaltet ist und das Menü nicht angezeigt wird, drücken Sie kurz die Menütaste, um die aktuelle Option zu bestätigen und zum vorherigen Menü zurückzukehren; drücken Sie lang die Menütaste, um die aktuelle Einstellung nicht zu speichern und zum Menü zurückzukehren oder es zu verlassen.

### **4. VERGRÖßERUNGSKNOPF**

#### **VERGRÖßERN**

Wenn eingeschaltet, drehen Sie den Zoomregler in Richtung VERGRÖßERN, um das Bild zu vergrößern.

Drehen Sie den Zoomregler im Uhrzeigersinn, um das Bild in 0,1 fachen Schritten zu vergrößern; der Zoom stoppt, wenn die maximale Vergrößerung erreicht ist.

#### **VERKLEINERN**

Wenn eingeschaltet, drehen Sie den Zoomregler in Richtung VERKLEINERN, um das Bild zu verkleinern. Drehen Sie den Zoomregler gegen den Uhrzeigersinn, um das Bild in 0,1-fachen Schritten zu verkleinern, und stoppen Sie, wenn der Mindestwert erreicht ist.

#### **SCHNELLZOOM**

Wenn der Schnellzoom eingeschaltet ist, kann er durch kurzes Drücken der Taste am Zoomregler aufgerufen werden.

## **5. FOTO-TASTE**

#### **FOTO MACHEN**

Wenn das Gerät eingeschaltet ist und das Menü nicht angezeigt wird, drücken Sie kurz die Foto-Taste, um ein Bild aufzunehmen und das Bild nach 300 ms einzufrieren.

#### **VIDEO**

Wenn das Gerät eingeschaltet ist und sich im Menü befindet, drücken Sie die Foto-Taste lange, um die Aufnahme zu starten, und erneut lange, um die

Aufnahme zu beenden.

Drücken Sie während der Aufnahme kurz die Foto-Taste, nehmen Sie ein Bild auf und frieren Sie es 300ms lang ein, um dann den Live-Bildschirm wieder aufzunehmen.

## **[BESCHREIBUNG DER FUNKTION]**

### **1. SCHNELLMENÜ**

- Bild-im-Bild: Es stehen drei Positionen zur Auswahl: oben links, oben Mitte und oben rechts.
- Bildschirmhelligkeit:  
Einstellbare Bildschirmhelligkeit, 1-10 Stufen können eingestellt werden.
- Grobe Entfernungsmessung: Halten Sie die untere horizontale Linie fest, drücken und halten Sie die "Aufwärts-Taste" und die "Abwärts-Taste", um die Position der oberen horizontalen Linie zu verschieben, bis der Abstand zwischen den beiden horizontalen Linien gleich der Höhe des Zielbildes ist. Beziehen Sie sich auf die Wahrscheinlichkeitswerte der drei Tiere (Kaninchen – 14", Kojote – 21", Wildschwein – 30" und Hirsch – 36") in der oberen linken Ecke, um die Zielreichweite abzuschätzen.
- Hotspot-Verfolgung: Anzeige eines weißen Kreuz-



Cursors, um den heißesten Punkt auf der Karte zu verfolgen, wenn dieser eingeschaltet ist.

- Ultra-Energiesparmodus: Nach dem Öffnen schaltet der ARM in den Stromsparmmodus, die OLED-Helligkeit ist fest auf 20 % eingestellt und kann nicht angepasst werden, WIFI kann nicht geöffnet werden. Wenn das aktuelle WIFI geöffnet wurde, dann schalten Sie das WIFI aus, die Aufnahmefunktion kann nicht geöffnet werden. Wenn sich der Strom im Aufnahmemodus befindet, werden Sie aufgefordert, sich auszuschalten.
- Nullabstand: kann den aktuellen Nullabstand schnell einstellen.

## **2. HAUPTMENÜ**

- Bildqualitätsverbesserung: Schalten Sie diese Option ein, um die Bildqualität zu verbessern.
- Szenenmodus: Sie können drei Szenenmodi einstellen: natürlich/erweitert/Highlight.
- Pseudo-Farbe: kann in weißer Hitze/schwarzer Hitze/einstellbarer roter Hitze/Eisenrot/blauer Hitze/grüner Hitze eingestellt werden.
- Helligkeit: Einstellbare Detektorhelligkeit, einstellbar von 1-10 Stufen.

**⚠ Hinweis: Der Wert nach der Helligkeitseinstellung wird im aktuellen Szenenmodus gespeichert.**

- Kontrast: Einstellbarer Kontrast, einstellbar von 1-10 Stufen.

**⚠ Hinweis: Der Wert nach der Kontrasteinstellung wird im aktuellen Szenenmodus gespeichert**

- Kompensationsmodus: Der Szenen-/Verschlussmodus kann über das Hauptmenü eingestellt werden. Im Szenenmodus wird durch kurzes Drücken des Netzschalters eine gleichmäßige Temperaturoberfläche erfasst, um den Wärmesensor aufzufrischen. Die Szenenmodus-Korrektur lässt sich am besten bei geschlossenem Objektivdeckel durchführen. Im Verschlussmodus wird durch kurzes Drücken des Netzschalters der Verschluss des Geräts geschlossen und eine Oberfläche mit gleichmäßiger Temperatur zum Auffrischen des Wärmesensors erzeugt.
- Persönliche Einstellung des Nullpunkts: 10 Gruppen von persönlichen Einstellungsparametern für den Nullpunkt können gespeichert werden, Sie müssen den Nullpunktabstand, die Nullpunktposition, den Teilungslinientyp, die Teilungslinienfarbe und die Teilungslinienhelligkeit speichern.

- Trennlinienart: Sie können die Art der Trennlinie wählen, es gibt zehn Arten.
- Trennlinienfarbe: Sie können zwischen den Farben schwarz/weiß/gelb/grün/blau/rot wählen.

Trennlinien-Helligkeit: einstellbare Teiler-Helligkeit, 1-10 Stufen einstellbar.

- WiFi:

WiFi-Schalter, wenn der Mobiltelefon-Client und die Geräteseite verbunden sind, können Sie Echtzeit-Videos auf die Mobiltelefonseite übertragen, Sie können die Geräteseite über die APP-Seite bedienen, auf die Fotos/Videos der Geräteseite zugreifen, Sie können Foto-/Videowiedergabe, Freigabe, Löschen und andere Operationen durchführen.

**⚠ Hinweis: Suchen und laden Sie die Athlon Thermal APP im Handy-App-Store herunter, öffnen Sie die APP und suchen Sie in den Wifi-Einstellungen des Handys nach dem Wifi-Namen „Cronus ATS XX-XXX“, geben Sie das Passwort "12345678" ein und stellen Sie eine erfolgreiche Verbindung her, um aus der Ferne zu arbeiten.**

- Aufnahmemodus: Sie können zwischen Einzelaufnahme / Aufnahme während der Aufnahme

/ Aufnahme nach dem Einschalten wählen.

- Wasserzeichen-Einstellung: Sie können nach dem Einschalten zwischen nur Zeit/Datum/Zeit-Datum/aus wählen.
- Automatische Einschlafzeit: Sie können eine automatische Einschlafzeit von 5/10/15 Minuten einstellen, wenn innerhalb der eingestellten Zeit keine beliebige Bedienung erfolgt, geht das Gerät in den Ruhezustand über.
- Automatische Abschaltung: Sie können eine automatische Abschaltzeit von 15/30/60 Minuten einstellen. Wenn zur eingestellten Zeit keine Tastenbetätigung erfolgt, beginnt der Countdown für die Abschaltung und das Gerät schaltet sich nach Ablauf des Countdowns ab.
- Ladeanzeige: Steuern Sie den Schalter der Ladeanschlussanzeige.
- Zeitformat: kann zwischen 12H/24H wählen.
- Datumsformat: wählbar zwischen JJJJ-MM-TT/  
MM-TT-JJJJ/TT-MM-JJJJ.
- Zeiteinstellung: Rufen Sie die Oberfläche für die

Zeiteinstellung auf, drehen Sie den Menü-Knopf, um sich zwischen den einzelnen Optionen zu bewegen, drücken Sie die Menütaste, um die nächste Einstellungsebene aufzurufen, und drehen Sie dann den Menü-Knopf, um sich zwischen bestimmten Zeitwerten zu bewegen.

- Spracheinstellung: Sie können zwischen Englisch/Französisch/Deutsch/Italienisch/Spanisch wählen.

Speicherkarte formatieren: Sie können wählen, ob Sie die Speicherkarte formatieren möchten, wählen Sie "Ja", wird die Speicherkarte formatiert, wählen Sie "Nein", um den Vorgang abzubrechen.

- Standardwerte wiederherstellen: Sie können wählen, ob die Standardwerte wiederhergestellt werden sollen. Wählen Sie "Ja", um alle Parameter auf die Werkseinstellungen zurückzusetzen; wählen Sie "Nein", um den Vorgang abzubrechen.
- Über: Sie können die APP-Versionsnummer und die MAC-Adresse im aktuellen Gerät anzeigen.

 **Hinweis: muss mit optionalem Zubehör verwendet werden.**

- Fernbedienung: Nach dem Öffnen wird nach einer Bluetooth-Fernbedienung gesucht und eine Verbindung hergestellt. Nach erfolgreicher Verbindung können Sie mit der Bluetooth-Fernbedienung alle Funktionen der Tasten am Visier steuern (außer den Funktionen, die langes Drücken erfordern).

**! Hinweis: muss mit optionalem Zubehör verwendet werden.**

- Bereichskalibrierung: Wenn Sie die Schnittstelle zur Einstellung der Bereichskoordinatenposition aufrufen, ist die Bildschirmvergrößerung standardmäßig 1X, dann drehen Sie den Menü-Knopf oder den Vergrößerungsknopf, Sie können die horizontalen/vertikalen Koordinaten einstellen.

**! Hinweis: Bei niedrigem Leistungspegel tauschen Sie bitte den Akku aus oder laden ihn rechtzeitig auf!**

- Nullstellung mit einem Tastendruck:

Führen Sie die folgenden Schritte aus, um Ihr Gewehr mit Hilfe dieses Geräts zu nullen:

1. Rufen Sie über das Hauptmenü die Oberfläche für die Nullkalibrierung auf. Die optionalen

Nullkalibrierungsdistanzen sind 50 m, 100 m, 200 m und 300 m (die Maßeinheit kann zwischen Metern und Yards umgeschaltet werden). Wählen Sie die Nullkalibrierungsdistanz entsprechend der tatsächlichen Schussentfernung aus. Drücken Sie die Taste „M“, um die Schnittstelle für die Nullkalibrierung aufzurufen .

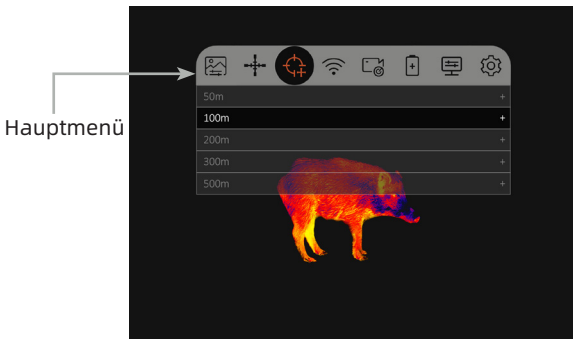

2. Richten Sie das Fadenkreuz auf die Mitte des Ziels, halten Sie das Gewehr so stabil wie möglich und geben Sie einen Schuss ab. Drehen Sie den Menüknopf, um die Option Einfrieren im Pop-up-Fenster zu aktivieren, das „X“ und „Y“ anzeigt, und stellen Sie sicher, dass das X (der Fadenkreuzcursor) immer noch auf die Mitte des Ziels gerichtet ist. Nachdem das Bild eingefroren

ist, wählen Sie den Wert für „X“ (nach links und rechts verschieben) oder „Y“ (nach oben und unten verschieben) aus und stellen Sie ihn ein, um die Mitte des Fadenkreuzes zu verschieben, bis sie mit dem tatsächlichen Auftreffpunkt überlappt. Wählen Sie mit dem Menüknopf die Option „Bestätigen“ in dem sich öffnenden Fenster aus, und drücken Sie kurz die Taste M, um die Auswahl zu bestätigen. Jede Drehung des Menüknopfes verschiebt den Mittelpunkt des Fadenkreuzes um 1 Pixel. Das Fadenkreuz zeigt den ursprünglichen Zielpunkt an, bevor eine Anpassung vorgenommen wurde.

Tatsächlicher Aufprallpunkt

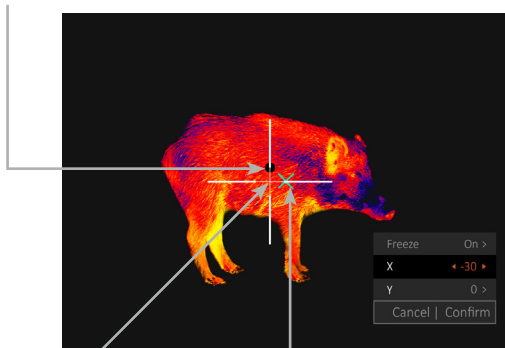

Mitte de Punktlinie

Kreuzcursor



## **- ANLEITUNG ZUR ALLGEMEINEN FEHLERBEHEBUNG-**

### **1. GERÄT LÄSST SICH NICHT EINSCHALTEN**

Lösung: Tauschen Sie den Akku aus oder schließen Sie den Adapter zum Laden an

### **2. GERÄT KANN KEINE FOTOS/VIDEOS AUFNEHMEN**

Lösung: Der interne Speicherplatz des Geräts ist voll, die Speicherkarte muss formatiert werden

### **3. GERÄTEANZEIGEZEIT UND DIE TATSÄCHLICHE ZEITANZEIGE STIMMEN NICHT ÜBEREIN**

Lösung: Setzen Sie die Uhrzeit und das Datum des Geräts im Menü zurück

### **4. DER BILDSCHIRM ERLISCHT WÄHREND DER BENUTZUNG**

Lösung: Drücken Sie kurz eine beliebige Taste, um den Ruhezustand aufzuwecken und die Anzeige zu beleuchten

### **5. DIE GERÄTEABBILDUNG IST UNSCHARF BEI VERWENDUNG**

Lösung: Drehen Sie das Objektiv, um den Fokus manuell einzustellen, bis die Anzeige klar ist.

## **-LAGERUNG UND TRANSPORT-**

Im Folgenden geht es um die richtige Lagerung und den Transport des Produkts. Um Gefahren und Sachschäden usw. zu vermeiden, lesen Sie bitte diese Anleitung vor der Benutzung des Geräts sorgfältig durch und befolgen Sie sie bei der Benutzung genau. Bitte bewahren Sie die Betriebsanleitung nach dem Lesen gut auf.

### **LAGERUNG**

1. Die Lagerumgebung des verpackten Produkts ist  $-30^{\circ}\text{C} \sim 50^{\circ}\text{C}$ , relative Luftfeuchtigkeit nicht mehr als 95%, keine Kondensation und kein korrosives Gas, gut belüftet und Reinraum.
2. Bitte in einem festen Intervall von 3 Monaten herausnehmen und aufladen.

### **TRANSPORT**

Der Transportkreislauf sollte vor Regen, Wasser, auf dem Kopf stehend, vor heftigen Vibrationen und Stößen geschützt werden. Bei der Handhabung ist Vorsicht geboten, und das Werfen ist strengstens verboten.

## **- NOTE IMPORTANTE -**

Bienvenue dans la famille Athlon et merci pour votre achat. Veuillez lire ce guide avant utilisation et le conserver pour référence future.

Ce guide est un guide général pour la famille de lunettes de visée thermiques Cronus ATS, ce qui signifie que le modèle spécifique que vous recevez peut différer de l'image de ce guide.

**- FCC WARNING -**

This equipment may generate or use radio frequency energy. Changes or modifications to this equipment may cause harmful interference unless the modifications are expressly approved in the instruction manual. The user could lose the authority to operate this equipment if an unauthorized change or modification is made.

This device complies with part 15 of the FCC Rules. Operation is subject to the following two conditions: (1) This device may not cause harmful interference, and (2) this device must accept any interference received, including interference that may cause undesired operation.

The device has been evaluated to meet general RF exposure requirement. The device can be used in portable exposure condition without restriction.

NOTE: This equipment has been tested and found to comply with the limits for a Class B digital device, pursuant to part 15 of the FCC Rules. These limits are designed to provide reasonable protection against harmful interference in a residential installation. This equipment generates, uses and can radiate radio frequency energy and, if not installed and used in accordance with the instructions, may cause harmful interference to radio communications. However, there is no guarantee that interference will not occur in a

particular installation. If this equipment does cause harmful interference to radio or television reception, which can be determined by turning the equipment off and on, the user is encouraged to try to correct the interference by one or more of the following measures:

- Reorient or relocate the receiving antenna.
- Increase the separation between the equipment and receiver.
- Connect the equipment into an outlet on a circuit different from that to which the receiver is connected.
- Consult the dealer or an experienced radio/TV technician for help.
- The rating information is located at the bottom of the unit.

## - CONSIGNES -



### **DANGER**

- 1) Veuillez charger les piles suivant les méthodes, les étapes et les instructions indiquées dans ce manuel. Une charge incorrecte pourrait provoquer la surchauffe, l'endommagement des piles, même une blessure corporelle.
- 2) N'essayez jamais d'ouvrir ou de décomposer une pile, en cas d'une introduction du produit chimique dans l'œil causée par la fuite de la pile, il faut rincer immédiatement l'œil et recevoir un soin médical.



### **AVERTISSEMENT**

- 1) Cette optique contient une électronique de pointe. Pour prolonger la durée de vie de cette optique, évitez tout dommage physique excessif ou action violente ;
- 2) N'exploitez et stockez l'appareil dans un milieu où la température de service ou de stockage dépasse celle admissible ;
- 3) Ne pointez jamais directement l'appareil vers un foyer à fort rayonnement thermique, tel que le soleil, un laser ou une soudeuse à point, etc.

- 4) Évitez de laisser des débris pénétrer dans les ports de cette optique ;
- 5) Veuillez ne pas frapper, ni jeter ou faire vibrer l'appareil et ses accessoires afin d'éviter leur dommage ;
- 6) Toute modification, altération ou tentative de démontage de cette optique annulera la garantie de l'utilisateur. Toutes les réparations doivent être effectuées par Athlon Optic ;
- 7) Évitez de contaminer cette optique avec des huiles ou des solvants.
- 8) Lorsque vous essuyez l'appareil, veuillez respecter les mesures suivantes :
  - Surface non optique : vous pouvez essuyer la surface non optique de l'appareil si nécessaire à l'aide d'un chiffon propre et souple ;
  - Surface optique : lors d'exploitation de l'imageur thermique, veuillez éviter de polluer la surface optique de l'objectif, surtout il est interdit de toucher manuellement l'objectif parce que la trace de sueur de la main laissée sur le verre de l'objectif pourrait corroder le revêtement optique sur sa surface. Lorsque la surface

de l'objectif optique est pollué, il convient de l'essuyer soigneusement au moyen du papier spécial destiné à l'objectif;

- 9) Écartez les piles d'un milieu chaud ou d'un objet à haute température;
- 10) Ne court-circuitez pas les électrodes positive et négative de la pile;
- 11) Ne mettez pas les piles dans un milieu humide ou dans l'eau;
- 12) Utilisez uniquement les chargeurs et adaptateurs d'origine fournis avec cette optique.

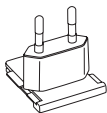

**-Liste d'objets-**

Fiche

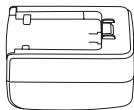
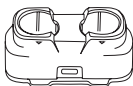

Support Picatinny

Adaptateur  
d'alimentation

Chargeur

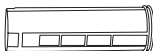

Batterie externe

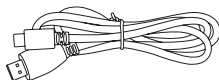

Câble Micro HDMI

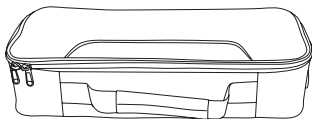

Sac de voyage

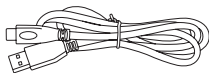

Câble Type C

---

**Accessoires en option:**

Télécommande

## - PRÉSENTATION DES COMPOSANTS-

Ce manuel s'applique à de nombreux modèles de cette série, et l'image ci-dessus ne montre qu'en un.

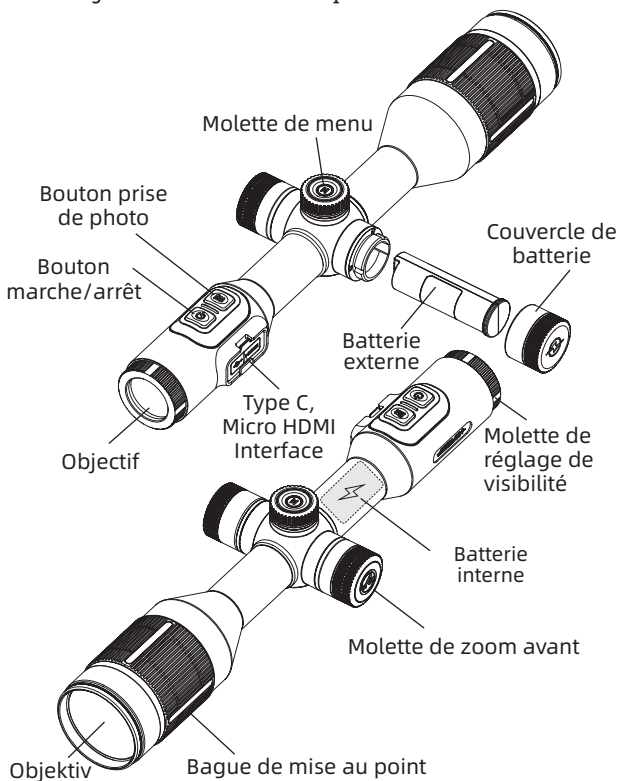

**⚠ L'appareil est alimenté par une pile externe préalablement à celle interne lorsque la première sera épuisée. Quand une alimentation externe est connectée au port de USB-C, l'appareil chargera premièrement la pile interne et puis celle externe lorsque celle interne aura été pleinement chargée.**

### **1. BAGUE DE MISE AU POINT**

La bague de mise au point agit comme le réglage de parallaxe sur une lunette de visée traditionnelle. Réglez la mise au point sur l'anneau pour mettre votre cible au point.

### **2. COUVRE-OBJECTIF**

Pour protéger l'objectif, le couvre-objectif fourni doit être utilisé lorsque l'optique n'est pas utilisée.

### **3. INTERFACE USB TYPE C**

Le câble USB peut être connecté à l'alimentation externe via l'interface externe pour recharger le produit.

Tension et courant de sortie de l'alimentation externe :  
5V2A.

#### **4. MICRO HDMI**

La caméra thermique peut être simultanément connectée à l'alimentation externe et à l'écran externe par le câble vidéo fourni avec l'interface externe, permettant ainsi de sortir et d'afficher l'image sur un moniteur externe.

#### **5. COUVERCLE DE BATTERIE**

**⚠ Nota: veuillez installer la batterie dans le sens indiqué sur la figure, ne l'insérez pas avec force.**

**- INSTRUCTIONS D'UTILISATION RAPIDE-**

| Bouton                | État de l'appareil actuel         | Tourner                                       | Appuyer brièvement                   | Maintenir enfoncé      |
|-----------------------|-----------------------------------|---|--------------------------------------|------------------------|
| Bouton marche/arrêt   | Mise en marche                    | /   | Compensation                         | Display off/ Arrêt     |
|                       | Arrêt                             | /   | /                                    | Mise en marche         |
|                       | Display off                       | /   | Display on                           | /                      |
| Molette de menu       | La barre de menu ne s'affiche pas | Basculer entre les différentes pseudocouleurs | /                                    | /                      |
|                       | La barre de menu s'affiche        | Basculer entre les différentes options        | /                                    | /                      |
| Bouton menu           | La barre de menu ne s'affiche pas | /   | Menu de raccourcis                   | Menu                   |
|                       | La barre de menu s'affiche        | /   | Sélection de l'option actuelle       | Retour au dernier menu |
| Molette de zoom avant | La barre de menu ne s'affiche pas | Zoom avant ou zoom arrière de l'image         | /                                    | /                      |
|                       |                                   | /   | Zoom avant à un grossissement entier | /                      |

**[DESCRIPTION DES BOUTONS]****1. BOUTON MARCHÉ/ARRÊT****MISE EN MARCHÉ**

Maintenez enfoncé le bouton marche/arrêt jusqu'à ce que l'image de démarrage apparaisse dans l'oculaire, le viseur infrarouge est ainsi allumé avec succès.

**▲ Si la batterie interne est complètement déchargée, l'appareil ne peut pas être allumé uniquement avec une batterie externe et peut être allumé avec une alimentation externe via le port USB-C.**

**ARRÊT.**

- a. Arrêt manuel : Appuyez longuement sur le bouton marche/arrêt pour afficher la barre de progression de l'arrêt et maintenez-le enfoncé jusqu'à ce que la barre de progression arrive au bout et que l'appareil s'éteigne avec succès.
- b. Appuyez longuement sur le bouton d'alimentation et maintenez-le enfoncé jusqu'à ce que l'image de démarrage apparaisse dans l'oculaire.

**DISPLAY OFF.**

Maintenez enfoncé le bouton marche/arrêt pour afficher la barre de progression de l'arrêt. Avant que celle-ci n'arrive au bout, relâchez le bouton pour annuler l'arrêt et entrer en mode Display off.

**DISPLAY ON.**

En mode Display off, appuyez sur n'importe quel bouton

pour réactiver l'écran.

### **COMPENSATION**

Lorsqu'il est allumé et que le menu n'est pas activé, appuyez brièvement sur le bouton marche/arrêt pour actualiser le capteur thermique. Deux modes de compensation peuvent être définis via le menu principal.

## **2. MOLETTE DE MENU**

Commutation rapide de pseudocouleurs : lorsque l'appareil est allumé et que le menu n'est pas affiché, tournez la molette de menu en sens inverse d'horloge pour basculer entre blanc chaud/noir chaud/rouge chaud réglable/rouge fer/bleu chaud/vert chaud.

Déplacement du menu : tournez la molette de menu en sens d'horloge pour déplacer le menu ou l'option vers le bas/vers la gauche lorsque l'appareil est sous tension et que le menu s'affiche ; tournez la molette de menu en sens inverse d'horloge pour déplacer le menu ou l'option vers le haut/vers la droite.

## **3. BOUTON MENU**

### **MENU DE RACCOURCIS**

Lorsque l'appareil est allumé et que le menu n'est pas affiché, appuyez brièvement sur le bouton menu pour que le menu de raccourcis apparaisse.

**MENU PRINCIPAL**

Lorsque l'appareil est allumé et que le menu est affiché, maintenez enfoncé le bouton menu pour que le menu principal apparaisse.

**CONFIRMATION ET RETOUR/SORTIE**

Lorsque l'appareil est sous tension et que le menu s'affiche, appuyez brièvement sur le bouton menu pour confirmer l'option actuelle et revenir au menu précédent. maintenez enfoncé le bouton menu pour revenir à ou quitter le menu sans enregistrer les paramètres actuels.

**4. MOLETTE DE ZOOM AVANT****ZOOM AVANT**

Lorsque cette fonction est activée, tournez la touche ZOOM suivant le sens ZOOM AVANT pour agrandir l'image, tournez la touche ZOOM dans le sens horaire pour agrandir l'image d'un pas de 0,1X, l'agrandissement s'arrête jusqu'au grossissement maximal.

**ZOOM ARRIÈRE**

Lorsque cette fonction est activée, tournez la touche ZOOM suivant le sens ZOOM ARRIERE pour réduire l'image, tournez la touche ZOOM dans le sens antihoraire pour réduire l'image d'un pas de 0,1X, la réduction s'arrête jusqu'au grossissement minimal.

**ZOOM RAPIDE**

Lorsque cette fonction est activée, appuyez brièvement



sur la touche ZOOM pour réaliser un zoom rapide.

## **5. BOUTON PRISE DE PHOTO**

### **PRISE DE PHOTO.**

Lorsque l'appareil est allumé et que le menu n'est pas affiché, appuyez brièvement sur le bouton prise de photo pour prendre une photo et afficher de nouveau l'image en temps réel après un arrêt de 300ms.

### **ENREGISTREMENT VIDÉO.**

Lorsque l'appareil est allumé et que le menu n'est pas affiché, maintenez enfoncé le bouton prise de photo pour commencer l'enregistrement et pressez de nouveau ce bouton pour le terminer.

Durant l'enregistrement, appuyez brièvement sur le bouton prise de photo pour prendre une photo et afficher de nouveau l'image en temps réel après un arrêt de 300ms.

## **[DESCRIPTION DES FONCTIONS]**

### **1. MENU DE RACCOURCIS**

- Image en image : vous pouvez basculer entre trois options : supérieur gauche, supérieur au milieu et supérieur droit.
- Luminosité de l'écran : le niveau de luminosité de l'écran peut être ajusté de 1 à 10.
- La position de la ligne horizontale inférieure reste inchangée et tournez le bouton Menu pour déplacer la ligne horizontale supérieure jusqu'à ce que l'espa-

cement entre les deux lignes soit égal à la hauteur de l'image de la cible. La distance de la cible peut être estimée en se référant aux valeurs de distance approximatives des quatre animaux (lapin - 14", coyote - 21", sanglier - 30" et cerf - 36") dans le coin supérieur gauche.

- Suivi des points chauds : lorsque ce mode est activé, un curseur en croix blanc s'affiche, ce qui permet de suivre le point le plus chaud dans l'ensemble de l'image
- Super économie d'énergie : une fois cette fonction activée, ARM passe en mode de faible consommation d'énergie, la luminosité OLED est fixée à 20% et ne peut pas être ajustée, le WIFI ne peut pas être allumé, si le WIFI est actuellement allumé, éteignez-le, la fonction d'enregistrement de tir ne peut pas être activée, si elle est activée, le message de désactivation apparaîtra.
- Distance d'étalonnage zéro : permettant d'ajuster rapidement la distance d'étalonnage zéro actuelle

## **2. MENU PRINCIPAL**

- Amélioration de la qualité de l'image : une fois cette fonction activée, la qualité de l'image peut être ajustée.

- Mode scène : trois modes scène naturel/amélioré/haute luminosité sont en option.
- Pseudocouleur: vous pouvez basculer entre blanc chaud/noir chaud/rouge chaud réglable/rouge fer/bleu chaud/vert chaud.
- Luminosité: le niveau de luminosité du détecteur peut être ajusté de 1 à 10.

**⚠ Nota: la valeur de luminosité ajustée sera enregistrée pour le mode scène actuel.**

- Contraste: le niveau de contraste peut être ajusté de 1 à 10.

**⚠ Nota: la valeur de contraste ajustée sera enregistrée pour le mode scène actuel.**

- Mode de compensation : le mode Scène/Obturbateur peut être défini via le menu principal. Le mode scène définit une pression courte sur le bouton d'alimentation pour capturer une surface à température uniforme afin de rafraîchir le capteur thermique. La meilleure façon d'effectuer la compensation du mode scène est de le faire avec le capuchon d'objectif fermé. Le mode obturbateur définit une pression courte sur le bouton d'alimentation pour fermer l'obturbateur de l'appareil et créer une surface

de température uniforme pour rafraîchir le capteur thermique.

- Paramétrage personnel d'étalonnage zéro: 10 groupes de paramètres personnels d'étalonnage zéro peuvent être enregistrés. Il faut enregistrer la distance d'étalonnage zéro, la position d'étalonnage zéro, le type de la ligne de division, la couleur de la ligne de division et la luminosité de la ligne de division.
- Type de la ligne de division: On distingue dix types de lignes de division.
- Couleur de la ligne de division: Elle peut être choisie parmi plusieurs couleurs: noir/blanc/jaune/vert/bleu/rouge.
- Luminosité de la ligne de division: le niveau de luminosité de la ligne de division peut être ajusté de 1 à 10.
- Wifi:  
WIFI activé ou désactivé: lorsque l'APP mobile est connectée à l'appareil, la vidéo en temps réel peut être transmise au téléphone mobile, l'appareil peut être opéré via l'APP, les photos/vidéos sur l'appareil sont accessibles, et les opérations, telles que la lecture, le partage et la suppression des photos/vidéos, peuvent être effectuées.

 **Nota: recherchez et téléchargez l'application « Athlon Thermal » sur le marché des applications mobiles, ouvrez l'application et recherchez le nom WiFi « Cronus ATS XX-XXX » dans le paramétrage de WiFi du téléphone mobile, entrez le mot de passe « 12345678 » et l'opération à distance peut être effectuée après la connexion réussie.**

- Mode d'enregistrement: une fois ce mode activé, vous pouvez basculer entre la seule prise de photo/la prise de photo lors du tir/l'enregistrement de tir.
- Réglage du filigrane: une fois cette fonction activée, vous pouvez basculer entre heure uniquement/date uniquement/heure et date/désactivation.
- Mise en veille automatique: vous pouvez régler le délai de mise en veille automatique, soit 5/10/15 minutes. S'il n'y a aucune opération dans le délai défini, l'appareil entrera en état de veille.
- Arrêt automatique: vous pouvez régler le délai de mise en arrêt automatique, soit 15/30/60 minutes. Si vous n'appuyez aucun bouton dans le délai défini, le compte à rebours de l'arrêt commencera et votre appareil sera arrêté une fois le compte terminé.
- Voyant de recharge: contrôlez l'interrupteur du

voyant du port de recharge.

- Format du temps: vous pouvez basculer entre 12H et 24H.
- Format de la date: vous pouvez basculer entre YYYY-MM-DD/MM-DD-YYYY/DD-MM-YYYY.
- Réglage du temps: accédez à l'interface de réglage du temps, tournez la molette de menu pour basculer entre les différentes options, appuyez sur le bouton menu pour le réglage suivant, puis tournez la molette de menu pour basculer entre les valeurs de temps spécifiques.
- Réglage de la langue : disponible en anglais/français/allemand/italien/espagnol
- Formatage de la carte mémoire: vous pouvez choisir de formater la carte mémoire, sélectionnez « Oui » pour formater la carte mémoire et sélectionnez « Non » pour l'annuler.
- Restauration des valeurs par défaut: vous pouvez choisir de restaurer les valeurs par défaut. Sélectionnez « Oui » pour restaurer toutes les valeurs d'usine. sélectionnez « Non » pour annuler la restauration.
- À propos de: vous pouvez y consulter les numéros de

version APP et l'adresse MAC de votre appareil.

- Mesure de distance externe ( curseur): Cela permet de contrôler l'interrupteur à curseur de mesure de distance externe.

**⚠ Nota: Elle doit être assortie aux accessoires en option.**

- Télécommande: lorsqu'elle est allumée, elle recherche et se connecte avec la télécommande Bluetooth. Une fois la connexion établie, vous pouvez utiliser la télécommande Bluetooth pour contrôler toutes les fonctions des boutons-poussoirs du viseur du fusil (à l'exception des fonctions activées par l'appui long).

**⚠ Nota: Elle doit être assortie aux accessoires en option.**

- Étalonnage de la mesure de distance: lorsque vous accédez à l'interface de réglage des coordonnées de la mesure de distance, le grossissement de l'image par défaut est de 1 X. À ce stade, tournez la molette de menu ou le molette de zoom avant pour ajuster l'abscisse/l'ordonnée.

Nota: lorsque la charge de la batterie est au niveau bas, veuillez remplacer la batterie ou la recharger à temps !

- Mise à zéro à main libre :

S'il est nécessaire de mettre le fusil à zéro à l'aide de cet appareil, veuillez suivre les étapes d'opération suivantes :

1. Accédez à l'interface de calibration du zéro à l'aide du menu principal. Les options de la distance de calibration du zéro comprennent 50 m, 100 m, 200 m et 300 m (l'unité de mesure peut être convertie entre mètre et yard). Sélectionner une distance de calibration du zéro sur la base de la distance de tir actuelle. Appuyez sur la touche « M » pour accéder à l'interface de calibration du zéro .

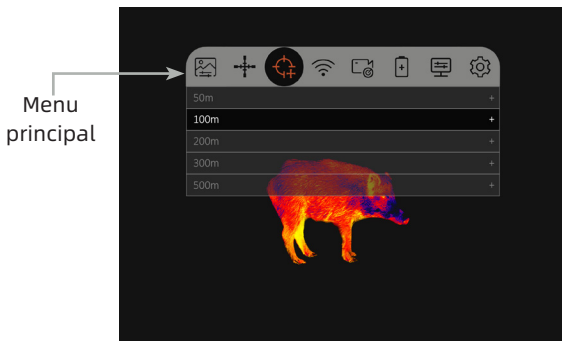

2. Pointez le centre de réticule vers le centre de la cible, tenez le fusil aussi stable que possible et tirez une balle. Tournez la touche de menu pour valider



l'option gelée dans la fenêtre contextuelle indiquant « X » et « Y » tout en vous assurant que X (le curseur en croix » vise toujours sur le centre de la cible. Après avoir bloqué l'image, sélectionnez et réglez la valeur de « X » (déplacement horizontal) ou de « Y » (déplacement vertical) pour déplacer le centre de réticule jusqu'à ce que le dernier soit superposé au point d'impact actuel. Sélectionnez l'option « Valider » dans la fenêtre contextuelle à l'aide de la touche de menu, appuyez brièvement sur la touche M pour le valider. Chaque rotation de la touche de menu permet de déplacer le centre de réticule de 1px. Le curseur en croix représente le point de visée d'origine avant tout réglage.

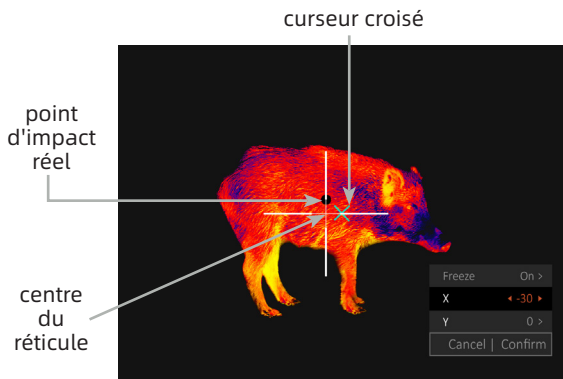

## - DE DÉPANNAGE COMMUN-

### 1. L'APPAREIL NE PEUT PAS ÊTRE ALLUMÉ

Solution: remplacez la batterie ou connectez l'adaptateur pour la recharger.

### 2. L'APPAREIL NE PEUT PAS PRENDRE DE PHOTOS/ENREGISTRER DE VIDÉOS

Solution: l'espace de stockage interne de l'appareil est plein et la carte mémoire doit être formatée.

### 3. L'HEURE AFFICHÉE SUR L'APPAREIL NE CORRESPOND PAS À L'HEURE RÉELLE

Solution: réglez l'heure et la date de l'appareil dans le menu.

### 4. L'ÉCRAN S'ÉTEINT PENDANT L'UTILISATION

Solution: appuyez brièvement sur n'importe quel bouton pour quitter le mode veille et allumer l'écran.

### 5. L'IMAGE DE L'APPAREIL EST FLOUE LORS DE L'UTILISATION

Solution: tournez l'objectif pour effectuer manuellement la mise au point jusqu'à ce que l'image soit nette.

## **-STOCKAGE ET TRANSPORT-**

Ce qui suit concerne les méthodes de stockage et de transport correctes du produit. Afin de prévenir des dangers, des dommages aux biens, etc., veuillez lire attentivement ce manuel avant l'utilisation, le respecter rigoureusement pendant l'utilisation et le conserver correctement après la lecture.

### **STOCKAGE**

1. Le produit emballé doit être stocké dans un environnement intérieur où la température est comprise entre -30°C et 50°C, l'humidité relative ne dépasse pas 95%, sans condensation ni gaz corrosif, bien ventilé et propre.
2. Veuillez le retirer et le recharger régulièrement tous les 3 mois.

### **TRANSPORT**

Durant le transport, protégez votre appareil contre la pluie et l'eau, ne le mettez pas à l'envers, tout en évitant des vibrations et des chocs forts. Veuillez à le manipuler avec soin et il est strictement interdit de le jeter.



## **- IMPORTANTE -**

Benvenuto nella famiglia Athlon e grazie per il tuo acquisto. Leggere questa guida prima dell'uso e conservarla per riferimenti futuri.

Questa guida è una guida generale per la famiglia di cannocchiali termici Cronus ATS, il che significa che il modello specifico che riceverai potrebbe differire dall'immagine in questa guida.

## **- FCC WARNING -**

This equipment may generate or use radio frequency energy. Changes or modifications to this equipment may cause harmful interference unless the modifications are expressly approved in the instruction manual. The user could lose the authority to operate this equipment if an unauthorized change or modification is made.

This device complies with part 15 of the FCC Rules. Operation is subject to the following two conditions: (1) This device may not cause harmful interference, and (2) this device must accept any interference received, including interference that may cause undesired operation.

The device has been evaluated to meet general RF exposure requirement. The device can be used in portable exposure condition without restriction.

NOTE: This equipment has been tested and found to comply with the limits for a Class B digital device, pursuant to part 15 of the FCC Rules. These limits are designed to provide reasonable protection against harmful interference in a residential installation. This equipment generates, uses and can radiate radio frequency energy and, if not installed and used in accordance with the instructions, may cause harmful interference to radio communications. However, there is no guarantee that interference will not occur in a

particular installation. If this equipment does cause harmful interference to radio or television reception, which can be determined by turning the equipment off and on, the user is encouraged to try to correct the interference by one or more of the following measures:

- Reorient or relocate the receiving antenna.
- Increase the separation between the equipment and receiver.
- Connect the equipment into an outlet on a circuit different from that to which the receiver is connected.
- Consult the dealer or an experienced radio/TV technician for help.
- The rating information is located at the bottom of the unit.

## - AVVERTENZE -



### **PERICOLO**

- 1) Caricare la batteria secondo il metodo descritto in questo manuale e seguire la procedura di carica e le precauzioni. Una carica errata può causare il surriscaldamento e il danneggiamento della batteria o addirittura causare lesioni personali.
- 2) Non tentare mai di aprire o smontare la batteria.



### **AVVERTIMENTO**

- 1) Questa ottica contiene un'elettronica avanzata. Per prolungare la vita di questa ottica, evitare danni fisici indebiti o azioni violente;
- 2) Non utilizzare o conservare lo strumento in un ambiente che ecceda la temperatura di esercizio o di conservazione consentita dall'apparecchiatura;
- 3) Non puntare il dispositivo direttamente verso sorgenti di radiazione termica ad alta intensità, come sole, laser, puntatrici, ecc.;
- 4) Evitare che i detriti entrino nelle porte di questa ottica;



- 5) Non urtare, lanciare o scuotere lo strumento e gli accessori per evitare danni;
- 6) Qualsiasi modifica, alterazione o tentativo di smontare questa ottica annullerà la garanzia dell'utente. Tutte le riparazioni devono essere effettuate tramite Athlon Optics;
- 7) Evitare di contaminare questa ottica con oli o solventi;
- 8) Seguire questi passaggi durante la pulizia del dispositivo:
  - Superficie non ottica: la superficie non ottica della termocamera può essere pulita con un panno morbido e pulito, se necessario;
  - Superficie ottica: quando si utilizza la termocamera, evitare di sporcare la superficie ottica dell'obiettivo. In particolare, evitare di toccare l'obiettivo con le mani, perché il sudore delle mani lascerà tracce sul vetro dell'obiettivo e potrebbe corrodere lo strato di rivestimento ottico sulla superficie del vetro. Quando la superficie della lente ottica è contaminata, pulirla accuratamente con carta per lenti professionale;

- 9) Non posizionare la batteria in un ambiente ad alta temperatura o vicino a un oggetto ad alta temperatura;
- 10) Non cortocircuitare il polo positivo e negativo della batteria;
- 11) Non mettere la batteria in ambienti umidi o in acqua;
- 12) Utilizzare solo i caricatori e gli adattatori originali forniti con questa ottica.

## - ELENCO DI ELEMENTI -

### Accessori standard:

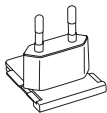

Spina

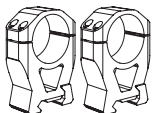

Supporto Picatinny

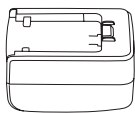

Adattatore di alimentazione



Caricabatterie



Batteria esterna

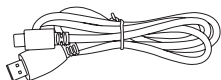

Cavo micro HDMI

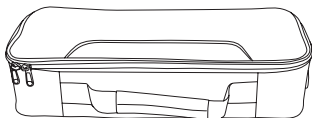

Borsa per il trasporto

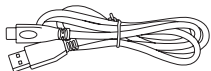

Cavo Type C

---

### Accessori opzionali:

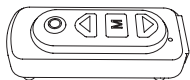

Telecomando

## - INTRODUZIONE AI COMPONENTI DEL PRODOTTO -

Questo manuale è applicabile a molti modelli di questa serie.

La figura mostra un solo modello.

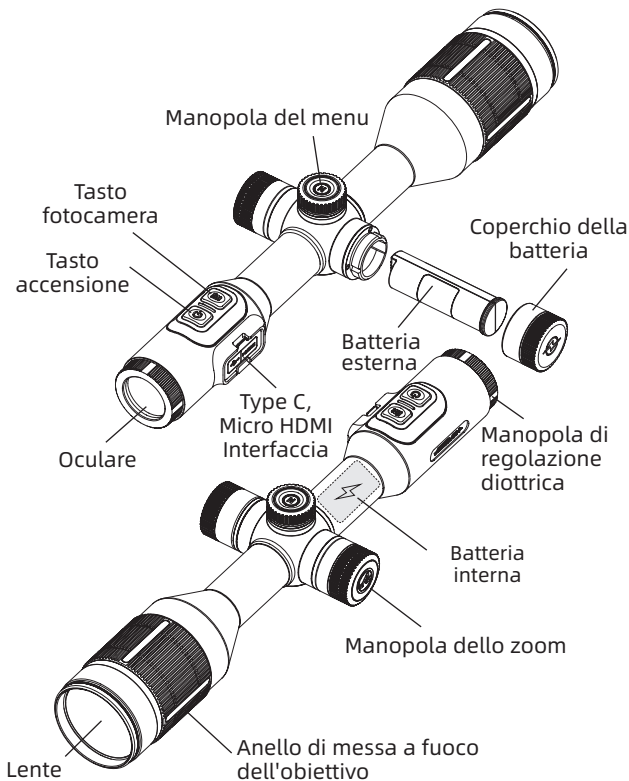

**⚠ Il dispositivo utilizza prima la batteria esterna e poi quella interna quando quella esterna si esaurisce. Quando l'alimentazione esterna è collegata alla porta USB-C, il dispositivo carica prima la batteria interna e poi quella esterna quando quella interna è completamente carica.**

## **1. ANELLO DI MESSA A FUOCO**

L'anello di messa a fuoco agisce come la regolazione della parallasse su un tradizionale cannocchiale da puntamento. Regola la messa a fuoco sull'anello per mettere a fuoco il tuo obiettivo.

## **2. COPRIOBIETTIVO**

Per proteggere l'obiettivo, il copriobiettivo in dotazione deve essere utilizzato quando il prodotto non è in uso.

## **3. INTERFACCIA TYPE C**

La termocamera può essere caricata collegandolo a un alimentatore esterno tramite il cavo Type C abbinato.

La specifica di uscita dell'alimentatore esterno è 5V 2A.

## **4. MICRO HDMI**

L'alimentatore esterno e lo schermo esterno possono essere collegati contemporaneamente tramite il cavo Micro HDMI abbinato, e l'immagine della termocamera può essere trasmessa al monitor esterno per la visualizzazione.

## **5. COPERCHIO DELLA BATTERIA**

**⚠ Nota: inserire la batteria nella direzione mostrata in figura, non spingerla con forza.**

**- ISTRUZIONI RAPIDE PER L'USO -**

| Pulsante            | Stato attuale del dispositivo   | Ruota                | Pressione breve              | Pressione a lungo            |
|---------------------|---------------------------------|----------------------|------------------------------|------------------------------|
| Tasto accensione    | Accesione                       | /                    | Compensazione                | Display off/<br>spegnimento  |
|                     | Spegnimento                     | /                    | /                            | Accesione                    |
|                     | Display off                     | /                    | Display on                   | /                            |
| Manopola del menu   | La barra di menu non visualizza | Cambia pseudo colore | /                            | /                            |
|                     | La barra di menu visualizza     | Cambia opzione       | /                            | /                            |
| Tasto menu          | La barra di menu non visualizza | /                    | Menu di scelta rapida        | Menu                         |
|                     | La barra di menu visualizza     | /                    | Seleziona l'opzione corrente | Torna all'opzione precedente |
| Manopola dello zoom | La barra di menu non visualizza | Ingrandire o ridurre | /                            | /                            |
|                     |                                 | /                    | Ingrandimento intero         | /                            |

## [DESCRIZIONE DEI TASTI]

### 1. TASTO ACCENSIONE

#### ACCESIONE.

Premere a lungo il tasto accensione fino a quando l'immagine di avvio non viene visualizzata nell'oculare.

**⚠ Se la batteria interna è completamente scarica, il dispositivo non può essere acceso solo con la batteria esterna e può essere acceso con alimentazione esterna tramite la porta USB-C.**

#### SPEGNIMENTO.

- a. premere a lungo il tasto accensione per visualizzare la barra di avanzamento dello spegnimento. Continua fino a quando lo spegnimento non riesce.
- b. Spegnimento automatico: se non viene eseguita alcuna operazione su tasto qualsiasi entro il tempo di spegnimento automatico impostato, si spegnerà automaticamente.

#### DISPLAY OFF.

Premere a lungo il tasto accensione per visualizzare la barra di avanzamento dello spegnimento. Prima che la barra di avanzamento sia completa, rilasciare il tasto accensione per annullare lo spegnimento e accedere alla



modalità Display off.

### **DISPLAY ON.**

In modalità Display off, premere un tasto qualsiasi per riattivare lo schermo.

### **COMPENSAZIONE.**

Quando è acceso e il menu non è attivato, premere brevemente il pulsante di accensione/spegnimento per aggiornare il sensore termico. È possibile impostare due modalità di compensazione tramite il menu principale.

## **2. MANOPOLA DEL MENU**

Cambia rapidamente pseudo colore:

Quando la macchina è accesa e il menu non è richiamato, ruotare la manopola del menu in senso antiorario per passare da pseudo colore bianco caldo, nero caldo, rosso caldo regolabile, rosso ferro, blu caldo, verde caldo.

Spostamento menu:

Quando la macchina è accesa e il menu è richiamato, ruotare la manopola del menu in senso orario per spostare il menu o l'opzione in basso/a sinistra; ruotare la manopola del menu in senso antiorario per spostare il menu o l'opzione in alto/a destra.

### **3. TASTO MENU**

#### **MENU DI SCELTA RAPIDA•**

Quando la macchina è accesa e il menu non è richiamato, premere brevemente il tasto menu per visualizzare le opzioni del menu di scelta rapida.

#### **MENU PRINCIPALE•**

Quando la macchina è accesa e il menu non è richiamato, premere a lungo il tasto menu per visualizzare le opzioni del menu principale.

#### **CONFERMA E INDIETRO/USCITA•**

Quando la macchina è accesa e il menu è richiamato, premere brevemente il tasto menu per confermare l'opzione corrente e tornare contemporaneamente al menu precedente; premere a lungo il tasto menu per tornare o uscire dal menu senza salvare le impostazioni correnti.

### **4. MANOPOLA DELLO ZOOM**

#### **INGRANDIRE•**

Quando è acceso, ruotare la manopola dello zoom in direzione INGRANDIRE per ingrandire l'immagine; ruotare la manopola dello zoom in senso orario per ingrandire l'immagine a passi di 0,1X; lo zoom si arresta

quando si raggiunge l'ingrandimento massimo.

### **RIMPICCIOLIRE**

Quando è acceso, ruotare la manopola dello zoom in direzione RIMPICCIOLIRE per ridurre l'immagine, ruotare la manopola dello zoom in senso antiorario per ridurre l'immagine di 0,1X e fermarsi quando ha raggiunto il valore minimo.

### **ZOOM RAPIDO**

Quando è acceso, lo zoom rapido può essere ottenuto premendo brevemente il tasto sulla manopola dello zoom.

## **5. TASTO FOTOCAMERA**

### **FOTOGRAFIA**

Quando la macchina è accesa e il menu non è richiamato, premere brevemente il tasto fotocamera per scattare una foto e bloccarla per 300 ms per ripristinare lo schermo in tempo reale.

### **VIDEO**

Quando la macchina è accesa e il menu e la misurazione della distanza generale non sono richiamati, premere a lungo il tasto fotocamera per avviare la registrazione e premere di nuovo a lungo per terminare la registrazione.

Durante il processo di registrazione, premere brevemente il tasto fotocamera, scattare una foto e bloccarla per 300 ms per ripristinare lo schermo in tempo reale.

## **[DESCRIZIONE DELLA FUNZIONE]**

### **1. MENU DI SCELTA RAPIDA**

- PIP: sono disponibili tre posizioni tra cui scegliere: in alto a sinistra, in alto al centro e in alto a destra.
- Luminosità dello schermo: livello di luminosità dello schermo regolabile da 1 a 10 livelli.
- La posizione della linea orizzontale inferiore rimane invariata, ruotare la manopola Menu per spostare la linea orizzontale superiore finché la distanza tra le due linee non è uguale all'altezza dell'immagine del target. La distanza dal bersaglio può essere stimata facendo riferimento ai valori approssimativi dei quattro animali (coniglio - 14", coyote - 21", cinghiale - 30" e cervo - 36") nell'angolo in alto a sinistra.
- Tracciamento hotspot: Visualizza un cursore bianco quando è attivo, tracciando il punto di temperatura più alto nell'intera immagine.
- Risparmio energetico extra: ARM passa alla modalità di risparmio energetico dopo averlo acceso, la luminosità di OLED è fissata al 20%, non può essere

regolata. Non è possibile abilitare il WiFi. Se il WiFi attuale è abilitato, spegnilo. Non è possibile attivare la funzione di registrazione delle riprese, se è attualmente in modalità di registrazione delle riprese, ti viene chiesto di chiudere.

- Distanza di calibrazione zero: è possibile regolare rapidamente la distanza di calibrazione zero corrente.

## 2. MENU PRINCIPALE

- Miglioramento della qualità dell'immagine: attivare per regolare la qualità dell'immagine.
- Modalità scena: è possibile impostare tre modalità scena di naturale/migliorato/alta luminosità.
- Pseudo colore: regolabile in bianco caldo, nero caldo, rosso caldo regolabile, rosso ferro, blu caldo, verde caldo.
- Luminosità: luminosità del rilevatore regolabile, 1-10 livelli regolabili.

**⚠ Nota: il valore di luminosità regolato verrà salvato nella modalità scena corrente.**

- Contrasto: contrasto regolabile, 1-10 livelli regolabili.

**⚠ Nota: il valore di contrasto regolato verrà salvato nella modalità scena corrente.**

- Modalità di compensazione: la modalità scena/

otturatore può essere impostata tramite il menu principale. La modalità scena imposta una breve pressione del pulsante di accensione per catturare una superficie a temperatura uniforme per aggiornare il sensore termico. Il modo migliore per eseguire la compensazione della modalità scena è farlo con il copriobiettivo chiuso. La modalità otturatore imposta una breve pressione del pulsante di accensione per chiudere l'otturatore del dispositivo e creare una superficie di temperatura uniforme per aggiornare il sensore termico.

- Impostazioni personali di calibrazione zero: è possibile salvare 10 gruppi di impostazioni personali di calibrazione zero. È necessario salvare la distanza di calibrazione zero, la posizione di calibrazione zero, il tipo di mirino, il colore del mirino, la luminosità di mirino.
- Tipo di mirino: sono disponibili dieci tipi di mirino.
- Colore del mirino: sono disponibili nero/bianco/giallo/verde/blu/rosso.
- Luminosità di mirino: luminosità di mirino regolabile, 1-10 livelli regolabili.
- WiFi:  
Interruttore WiFi, quando il client mobile è collegato

al dispositivo, è possibile trasmettere video in tempo reale al terminale del telefono cellulare, è possibile utilizzare il terminale del dispositivo tramite il terminale APP, è possibile accedere alle foto/video sul terminale del dispositivo, le foto/i video possono essere riprodotti, condivisi, eliminati e altre operazioni.

**⚠ Nota: Cerca e scarica l'APP 'Athlon Thermal' nel mercato delle app mobili, apri l'APP, trova il nome WiFi di 'Cronus ATS XX-XXX' nelle Impostazioni del WiFi del telefono cellulare, inserisci la password '12345678', quindi il funzionamento remoto può essere eseguito dopo il successo della connessione.**

- Modalità di registrazione: dopo l'accensione, può essere selezionata da foto/scattare una foto durante le riprese/record di tiro.
- Impostazioni filigrana: dopo l'accensione, può essere selezionata da Solo ora/Solo data/Data ora/Disattiva.
- Standby automatico: il tempo di standby automatico può essere impostato su 5/10/15 minuti. Se non viene eseguita alcuna operazione su alcun tasto entro il tempo impostato, il sistema entrerà in modalità di standby automatico.
- Spegnimento automatico: il tempo di spegnimento

automatico può essere impostato su 15/30/60 minuti. Se non viene eseguita alcuna operazione su alcun tasto entro il tempo impostato, entrerà nel conto alla rovescia per lo spegnimento e si spegnerà al termine del conto alla rovescia.

- Spia di ricarica: l'interruttore che controlla la spia della porta di ricarica.
- Formato orario: è possibile scegliere tra 12H/24H.
- Formato data: è possibile scegliere tra YYYY-MM-DD/MM-DD-YYYY/DD-MMYYYY.
- Impostazioni orario: accedere all'interfaccia di regolazione orario, ruotare la manopola del menu per spostarsi tra le opzioni, premere il tasto menu per accedere al livello di regolazione successivo, quindi ruotare la manopola del menu per spostarsi tra il valore dell'ora specifico.
- Impostazione della lingua: disponibile in inglese/francese/tedesco/italiano/spagnolo
- Formattazione della scheda di memoria: scegliere di formattare la scheda di memoria, selezionare 'Sì' per formattare la scheda di memoria, selezionare 'No' per annullare l'operazione.
- Ripristinare le impostazioni di default: è possibile scegliere se ripristinare il valore predefinito.



Selezionare 'Sì' per ripristinare tutti i parametri alle impostazioni di fabbrica; selezionare 'No' per annullare l'operazione.

- Informazioni su: è possibile visualizzare il numero di versione di APP e l'indirizzo MAC nel dispositivo.

**⚠ Nota: deve essere utilizzato con accessori opzionali.**

- Telecomando: dopo averlo abilitato, il telecomando Bluetooth verrà ricercato per la connessione. Dopo che la connessione è riuscita, il telecomando Bluetooth può essere utilizzato per controllare tutte le funzioni dei pulsanti sul mirino della pistola (ad eccezione della funzione che richiede una lunga pressione).

**⚠ Nota: deve essere utilizzato con accessori opzionali.**

- Impostazioni di messa a fuoco: quando si accede all'interfaccia di regolazione di messa a fuoco, l'ingrandimento dello schermo è di default 1X. A questo punto, ruotare la manopola del menu o la manopola dello zoom per regolare l'ascissa/ordinata.

**⚠ Nota: quando la batteria è bassa, sostituire la batteria o caricarla in tempo!**

- Azzeramento con un clic:

Per utilizzare questo dispositivo per azzerare il fucile,

Si deve procedere come segue:

1. Tramite il menu principale si accede all'interfaccia di calibrazione dello zero. La distanza di calibrazione dello zero opzionale comprende 50m, 100m, 200m e 300m (l'unità di misura può essere commutata tra metri e yard). Selezionare la distanza di calibrazione dello zero in base alla distanza di ripresa effettiva. Premere il pulsante "M" per accedere all'interfaccia di calibrazione dello zero .

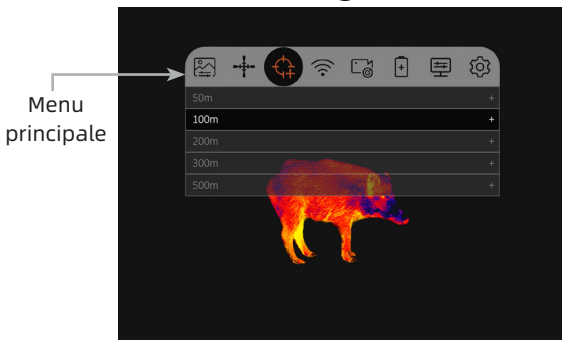

2. Puntare il centro del reticolo al centro del bersaglio, tenere il fucile fermo il più possibile e sparare un proiettile. Ruotare la manopola del menu per attivare l'opzione di blocco nella finestra a comparsa che mostra "X" e

"Y", assicurandosi che la X (cursore a croce) punti ancora al centro del bersaglio. Dopo che l'immagine è stata bloccata, selezionare e regolare il valore di "X" (spostamento a destra e a sinistra) o "Y" (spostamento verso l'alto e verso il basso) per spostare il centro del reticolo finché non si sovrappone al punto reale d'impatto. Usare la manopola del menu per selezionare l'opzione "Conferma" nella finestra che appare e premere brevemente il tasto M per confermarla. Ogni rotazione della manopola del menu sposta il centro del reticolo di 1px. Il cursore a croce rappresenta il punto di mira originale prima di qualsiasi regolazione.

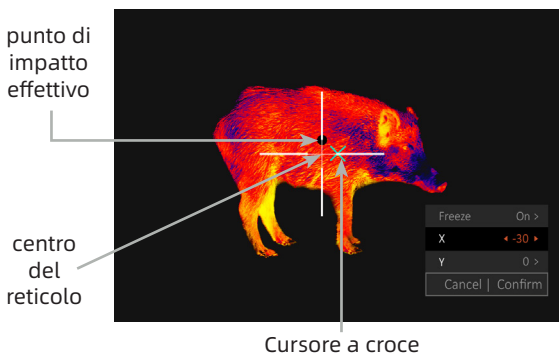

## **- GUIDA ALLA RISOLUZIONE DEI PROBLEMI COMUNE -**

### **1. IL DISPOSITIVO NON PUÒ ESSERE ACCESO**

Soluzione: sostituire la batteria o collegare un adattatore per la ricarica

### **2. IL DISPOSITIVO NON PUÒ SCATTARE FOTO/VIDEO**

Soluzione: lo spazio di memoria interno della termocamera è pieno e la scheda di memoria deve essere formattata

### **3. L'ORA VISUALIZZATA SUL DISPOSITIVO È DIVERSA DALL'ORA EFFETTIVA**

Soluzione: reimpostare l'ora e la data della termocamera nel menu

### **4. LO SCHERMO SI SPEGNE DURANTE L'USO**

Soluzione: premere brevemente un tasto qualsiasi per svegliarsi dalla modalità di sospensione e illuminare lo schermo

### **5. L'IMMAGINE DEL DISPOSITIVO NON È CHIARO DURANTE L'UTILIZZO**

Soluzione: ruotare l'obiettivo per mettere a fuoco manualmente finché il display non è nitido

## - STOCCAGGIO E TRASPORTO -

Quanto segue riguarda il corretto stoccaggio e trasporto della termocamera. Per prevenire pericoli e danni materiali, leggere attentamente questo manuale prima di utilizzare l'apparecchiatura e seguirlo rigorosamente durante l'utilizzo dell'apparecchiatura. Conservare il manuale correttamente dopo averlo letto.

### **STOCCAGGIO**

1. La termocamera confezionata deve essere conservata in una stanza pulita e ben ventilata con una temperatura di  $-30\text{ }^{\circ}\text{C} \sim 50\text{ }^{\circ}\text{C}$ , un'umidità relativa non superiore al 95%, senza condensa o gas corrosivi.
2. Si prega di estrarlo e caricarlo una volta ogni 3 mesi.

### **TRASPORTO**

Durante il trasporto, dovrebbe essere protetto dalla pioggia, dall'immersione in acqua e dal posizionamento capovolto. Non dovrebbero esserci vibrazioni e impatti violenti. Nel processo di manipolazione, dovrebbe essere maneggiato con cura e severamente vietato gettarlo.



## **-INSTRUCCIONES IMPORTANTES -**

Bienvenido a la familia Athlon y gracias por su compra. Lea esta guía antes de usarla y guárdela para referencia futura.

Esta guía es una guía general para la familia de visores térmicos Cronus ATS, lo que significa que el modelo específico que reciba puede diferir de la imagen de esta guía.

## **- FCC WARNING -**

This equipment may generate or use radio frequency energy. Changes or modifications to this equipment may cause harmful interference unless the modifications are expressly approved in the instruction manual. The user could lose the authority to operate this equipment if an unauthorized change or modification is made.

This device complies with part 15 of the FCC Rules. Operation is subject to the following two conditions: (1) This device may not cause harmful interference, and (2) this device must accept any interference received, including interference that may cause undesired operation.

The device has been evaluated to meet general RF exposure requirement. The device can be used in portable exposure condition without restriction.

NOTE: This equipment has been tested and found to comply with the limits for a Class B digital device, pursuant to part 15 of the FCC Rules. These limits are designed to provide reasonable protection against harmful interference in a residential installation. This equipment generates, uses and can radiate radio frequency energy and, if not installed and used in accordance with the instructions, may cause harmful interference to radio communications. However, there is no guarantee that interference will not occur in a



particular installation. If this equipment does cause harmful interference to radio or television reception, which can be determined by turning the equipment off and on, the user is encouraged to try to correct the interference by one or more of the following measures:

- Reorient or relocate the receiving antenna.
- Increase the separation between the equipment and receiver.
- Connect the equipment into an outlet on a circuit different from that to which the receiver is connected.
- Consult the dealer or an experienced radio/TV technician for help.
- The rating information is located at the bottom of the unit.

## - PRECAUCIONES -

### PELIGRO

- 1) Cargue la batería de acuerdo con el método descrito en este manual y siga los pasos y precauciones de carga. Una carga incorrecta puede hacer que la batería se caliente, dañe o incluso cause lesiones personales.
- 2) No intente abrir o desarmar la batería en ningún momento.

### ADVERTENCIA

- 1) Esta óptica contiene electrónica avanzada. Para prolongar la vida de esta óptica, evite cualquier daño físico indebido o acciones violentas;
- 2) No utilice ni almacene el instrumento en un ambiente que exceda la temperatura de trabajo permitida o la temperatura de almacenamiento del equipo;
- 3) No apunte el dispositivo directamente a fuentes de radiación térmica de alta intensidad, como el sol, láseres, soldadoras por puntos, etc.;
- 4) Evite que entren residuos en los puertos de esta óptica;

- 5) No golpee, arroje o sacuda los instrumentos y accesorios para evitar daños;
- 6) Cualquier modificación, alteración o intento de desmontaje de esta óptica anulará la garantía del usuario. Todas las reparaciones deben hacerse a través de Athlon Optics;
- 7) Evite contaminar esta óptica con aceites o solventes;
- 8) Siga estos pasos cuando limpie el dispositivo:
  - Superficies no ópticas: use un paño limpio y suave para limpiar las superficies no ópticas de la cámara termográfica si es necesario;
  - Superficie óptica: cuando utilice la cámara termográfica, evite ensuciar la superficie óptica del objetivo, especialmente evite tocar el objetivo con las manos, ya que el sudor de sus manos dejará marcas en el vidrio del objetivo y puede corroer el revestimiento óptico de la superficie del vidrio. Cuando la superficie del objetivo óptico esté contaminada, límpielo cuidadosamente con papel para objetivo profesional;
- 9) No coloque la batería en un ambiente de alta temperatura o cerca de un objeto de alta temperatura;

- 10) No cortocircuite los polos positivo y negativo de la batería;
- 11) No coloque la batería en un ambiente húmedo o agua;
- 12) Utilice únicamente los cargadores y adaptadores originales proporcionados con esta óptica.

## - LISTA DE ARTÍCULOS -

### Accesorios estándar:

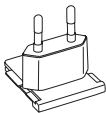

Tomacorriente

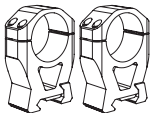

Soporte Picatinny

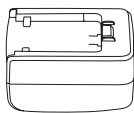

Adaptador de corriente

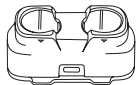

Cargador



Batería externa

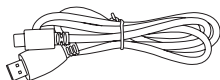

Cable Micro HDMI

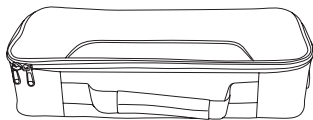

Bolsa de transporte

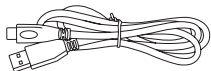

Cable Type C

---

### Accesorios opcionales:

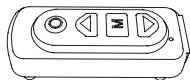

Control remoto

## - INTRODUCCIÓN DE PIEZAS DE PRODUCTOS -

Este manual es aplicable a muchos modelos de esta serie, y la ilustración es solo uno de ellos.

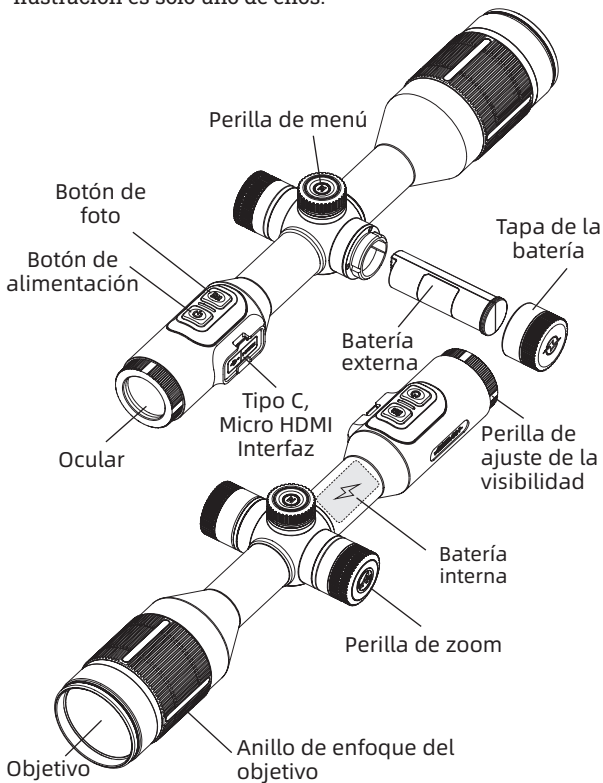

**⚠ El dispositivo consume la corriente de la batería externa primero, luego la de la batería interna cuando la primera está agotada. Cuando una fuente de alimentación externa está conectada al puerto USB-C, se cargará primero la batería interna, luego la externa cuando la primera esté completamente cargada.**

## **1. ANILLO DE ENFOQUE**

El anillo de enfoque actúa como el ajuste de paralaje en un visor de rifle tradicional. Ajuste el enfoque para que suene para enfocar su objetivo.

## **2. CUBIERTA DE OBJETIVO**

Para proteger la lente, se debe usar la cubierta de la lente suministrada cuando la óptica no esté en uso.

## **3. INTERFAZ TIPO C**

Mediante el cable tipo C correspondiente, puede conectar una fuente de alimentación externa para cargar la cámara termográfica.

La especificación de salida de la fuente de alimentación externa es 5V 2A.

## **4. MICRO HDMI**

A través del cable Micro HDMI correspondiente, , puede conectar tanto una fuente de alimentación externa como una pantalla externa para emitir la imagen térmica a un monitor externo para su visualización.

## 5. TAPA DE LA BATERÍA

**▲ Nota: inserte la batería en la dirección que se muestra en la figura, inserte la batería a la fuerza.**



**- INSTRUCCIONES DE OPERACIÓN RÁPIDA -**

| Botón                 | Estado actual del dispositivo     | Girar                        | Pulsación corta                   | Pulsación larga                       |
|-----------------------|-----------------------------------|------------------------------|-----------------------------------|---------------------------------------|
| Botón de alimentación | Encendido                         | /                            | Compensación                      | Display off/apagado                   |
|                       | Apagado                           | /                            | /                                 | Encendido                             |
|                       | Display off                       | /                            | Display on                        | /                                     |
| Perilla de menú       | La barra de menús no se muestra   | Cambiar el falso color       | /                                 | /                                     |
|                       | Visualización de la barra de menú | Cambiar las opciones         | /                                 | /                                     |
| Botón de menú         | La barra de menús no se muestra   | /                            | Menú de acceso directo            | Menú                                  |
|                       | Visualización de la barra de menú | /                            | Seleccione la opción actual       | Vuelve a la opción del nivel anterior |
| Perilla de zoom       | La barra de menús no se muestra   | Acercar o alejar la pantalla | /                                 | /                                     |
|                       |                                   | /                            | Zoom por veces en números enteros | /                                     |

**[DESCRIPCIÓN DEL BOTÓN]****1. BOTÓN DE ALIMENTACIÓN****ENCENDIDO.**

Mantenga pulsado el botón de alimentación hasta que aparezca la imagen de encendido en el ocular.

**▲ Si la batería interna está completamente descargada, el dispositivo no se puede encender solo con la batería externa y se puede encender con una fuente de alimentación externa a través del puerto USB-C.**

**APAGADO.**

- a. Apagado manual: mantenga pulsado el botón de alimentación, se muestra la barra de progreso de apagado, continúe hasta que la barra de progreso termine y el apagado sea exitoso.
- b. Apagado automático: en el tiempo de apagado automático establecido, si no hay una operación de botón, se apagará automáticamente.

**DISPLAY OFF.**

Mantenga pulsado el botón de alimentación, se muestra la barra de progreso de apagado. Si suelta el botón de alimentación antes de que la barra de progreso se complete, el apagado se cancela y entra en el modo display off.

## **DISPLAY ON**

En este estado display off, presione cualquier botón para activar la pantalla.

## **COMPENSACIÓN**

Cuando está encendido y el menú no está activado, presione brevemente el botón de encendido/apagado para actualizar el sensor térmico. Se pueden configurar dos modos de compensación a través del menú principal.

## **2. PERILLA DE MENÚ**

Cambio rápido de falso color:

Cuando la cámara está encendida y no se accede al menú, gire la perilla del menú en sentido contrario a las agujas del reloj para cambiar sucesivamente entre calor blanco/calor negro/calor rojo ajustable/rojo hierro/calor azul/calor verde.

Movimiento del menú:

Cuando la cámara está encendida y se accede al menú, gire la perilla del menú en el sentido de las agujas del reloj para mover el menú o la opción hacia abajo o hacia la izquierda; gire la perilla del menú en sentido contrario a las agujas del reloj para mover el menú o las opciones hacia arriba o hacia la derecha.

### **3. BOTÓN DE MENÚ**

#### **MENÚ DE ACCESO DIRECTO.**

Cuando la cámara está encendida y no se accede al menú, presione brevemente el botón de menú para mostrar las opciones del menú de acceso directo.

#### **MENÚ PRINCIPAL.**

Cuando la cámara está encendida y se accede al menú, mantenga presionado el botón de menú para mostrar las opciones del menú principal.

#### **CONFIRMAR Y REGRESAR/SALIR.**

Cuando la cámara se enciende y se accede al menú, presione brevemente el botón de menú para confirmar la opción actual y volver al menú anterior; presione prolongadamente el botón de menú para regresar o salir del menú sin guardar la configuración actual.

### **4. PERILLA DE ZOOM**

#### **ZOOM-IN.**

Cuando esté activado, gire la perilla del zoom en la dirección ZOOM-IN para ampliar la imagen, gire la perilla del zoom en sentido horario para ampliar la imagen en pasos de 0,1X, y detenga el zoom cuando se alcance la ampliación máxima.

**ZOOM-OUT.**

Cuando esté activado, gire la perilla del zoom en la dirección ZOOM-OUT para reducir la imagen, gire la perilla del zoom en sentido antihorario para reducir la imagen en 0,1X, y deténgalo cuando se alcance el valor mínimo.

**QUICK ZOOM.**

Cuando está activado, puede realizar el quick zoom pulsando brevemente el botón de la perilla del zoom.

**5. BOTÓN DE FOTOGRAFÍAS****FOTOGRAFÍAS.**

Cuando la cámara está encendida y no se accede al menú, presione brevemente el botón de foto para tomar una foto y congélela durante 300 ms para restaurar la pantalla en tiempo real.

**VÍDEO.**

Cuando la cámara está encendida y no se accede al menú, mantenga presionado el botón de fotografías para comenzar a grabar un vídeo y presione nuevamente para finalizar la grabación.

Durante el proceso de grabación, presione brevemente el botón de foto para tomar una foto y congélela durante 300 ms para restaurar la pantalla en tiempo real.

**[DESCRIPCIÓN DE LA FUNCIÓN]****1. MENÚ DE ACCESO DIRECTO**

- Imagen en imagen: hay tres posiciones para elegir: superior izquierda, superior media y superior derecha.
- Brillo de la pantalla: el nivel de brillo de la pantalla se puede ajustar de los niveles 1- 10.
- Rango aproximado: La posición de la línea horizontal inferior permanece sin cambios y gire la perilla de Menú para mover la línea horizontal superior hasta que el espacio entre las dos líneas sea igual a la altura de la imagen del objetivo. La distancia desde el objetivo se puede estimar consultando los valores de distancia aproximados de los cuatro animales (conejo - 14", coyote - 21", jabalí - 30" y venado - 36") en la esquina superior izquierda.
- Seguimiento de punto caliente: muestra un cursor de cruz blanco cuando está activado, siguiendo el punto más caliente de la imagen.
- Super ahorro de energía: ARM cambia al modo de bajo consumo de energía después de encenderlo,

el brillo de la OLED se fija en un 20%, y no se puede ajustar, el WiFi no se puede activar, si el WiFi actual ya está activado, apague WiFi y no se puede activar la función de grabación de disparos, si actualmente en el modo de grabación de disparos, se pedirá que se apague.

- Distancia de calibración cero: puede ajustar rápidamente la distancia de calibración cero actual.

## 2. MENÚ PRINCIPAL

- Mejora de la calidad de la imagen: activar para ajustar la calidad de la imagen.
- Modo de escena: se pueden configurar tres modos de escena de natural/mejorado/resaltado.
- Falso color: se puede ajustar en calor blanco/calor negro/calor rojo ajustable/rojo hierro/calor azul/calor verde.
- Brillo: brillo del detector ajustable en los niveles 1-10.

**⚠ Nota: El valor tras el ajuste del brillo se guarda en el modo de escena actual.**

- Contraste: contraste ajustable en los niveles 1-10.

**⚠ Nota: El valor tras el ajuste del contraste se guarda en el modo de escena actual.**

- Modo de compensación: el modo de escena/obturador se puede configurar a través del menú principal. El modo de escena establece presionar brevemente el botón de encendido para capturar una superficie de temperatura uniforme para actualizar el sensor térmico. La mejor manera de realizar la compensación del modo de escena es hacerlo con la tapa del objetivo cerrada. El modo de obturador establece presionar brevemente el botón de encendido para cerrar el obturador del dispositivo y crear una superficie de temperatura uniforme para actualizar el sensor térmico.
- Configuración personal de calibración cero: se pueden guardar 10 conjuntos de parámetros de configuración personal de calibración cero, incluida la distancia de calibración cero, la posición de calibración cero, el tipo de línea de partición, el color de la línea de partición y el brillo de la línea de partición.
- Tipo de línea de partición: hay diez tipos de línea de partición para elegir.
- Color de línea de partición: puede elegir entre negro, blanco, amarillo, verde, azul y rojo.



- Brillo de línea de partición: brillo de línea de partición ajustable en los niveles 1-10.

- WiFi:

Interruptor WiFi, cuando el cliente móvil y el dispositivo están conectados, el vídeo en tiempo real se puede transmitir al cliente móvil y el dispositivo se puede operar a través de la APP, se puede acceder a las fotos/videos del dispositivo y realizar la reproducción, uso compartido, eliminación de fotos/vídeos y otras operaciones.

**⚠ Nota: Busque y descargue la APP 'Athlon Thermal' en el mercado de aplicaciones móviles, abra la APP y busque el nombre del WiFi 'Cronus ATS XX-XXX' en la configuración del WiFi del móvil, introduzca la contraseña '12345678' y conéctese con éxito para operar remotamente.**

- Modo de grabación: después de encenderlo, puede elegir entre Foto única/Foto en disparo/Registro de disparo.
- Configuración de la marca de agua: cuando está activada, se puede elegir entre Solo hora/Solo fecha/Hora y Fecha/Desactivado.
- Reposo automático: el tiempo de reposo automático se puede configurar en 5/10/15 minutos, si no hay

ninguna operación dentro del tiempo establecido, entonces entrará en estado de reposo.

- Apagado automático: el tiempo de apagado automático se puede configurar en 15/30/60 minutos. Si no se realiza ninguna operación de los botones en el tiempo establecido, ingresará a la cuenta regresiva de apagado y se apagará después de la terminación de la cuenta regresiva.
- Luz indicadora de carga: el interruptor que controla la luz indicadora del puerto de carga.
- Formato de hora: puede elegir entre 12H/24H.
- Formato de fecha: puede elegir entre AAAA-MM-DD/MM-DD-AAAA/DD-MMAAAA.
- Configuración de tiempo: ingrese a la interfaz de ajuste de tiempo, gire la perilla de menú para moverse entre varias opciones, pulse el botón del menú para entrar en el siguiente nivel de ajuste, y gire la perilla de menú en este momento para moverse entre los valores de tiempo específicos.
- Configuración de idioma: puede elegir entre inglés/francés/alemán/italiano/español.
- Formateado de tarjeta de memoria: puede elegir formatear la tarjeta de memoria, seleccione "Sí" para

formatear la tarjeta de memoria, seleccione "No" para cancelar la operación.

- Restaurar valor predeterminado: puede elegir si desea restaurar los valores predeterminados o no. Seleccione 'Sí' para restaurar todos los parámetros a la configuración de fábrica; seleccione 'No' para cancelar la operación.

Acerca de: puede ver el número de versión de la aplicación, ARM y la dirección MAC del dispositivo actual .

**⚠ Nota: Debe usarse con accesorios opcionales.**

- Control remoto: después de encenderlo, buscará y conectará el control remoto Bluetooth. Después de que la conexión sea exitosa, puede usar el control remoto Bluetooth para controlar todas las funciones de los botones de la mira (excepto la función que requiere una pulsación larga).

**⚠ Nota: Debe usarse con accesorios opcionales.**

- Calibración de medición de distancia: al ingresar a la interfaz de ajuste de posición de coordenadas de medición de distancia, el acercamiento de la pantalla es 1X de forma predeterminada. En este momento, gire la perilla de menú o la perilla de zoom para ajustar las coordenadas horizontales/verticales.

**⚠ Nota: Cuando la batería esté baja, ¡reemplace la batería o cárguela a tiempo!**

- Puesta a Cero con Una Sola Pulsación:

Para poner a cero su rifle con este dispositivo, realice los siguientes pasos:

1. Acceda a la interfaz de calibración cero a través del menú principal. La distancia de calibración cero opcional incluye 50 m, 100 m, 200 m y 300 m (la unidad de medida puede cambiarse entre metros y yardas). Seleccione la distancia de calibración cero en función de la distancia real del disparo. Pulse el botón "M" para acceder a la interfaz de calibración cero .

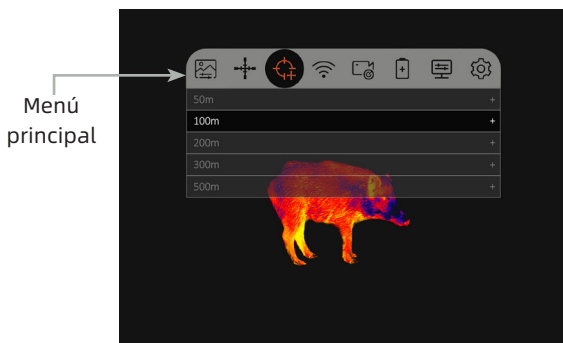

2. Apunte el centro de la retícula al centro del objetivo, y mantenga el rifle lo más estable posible y dispare una bala. Gire la perilla del menú para activar la opción de congelación en la ventana emergente que muestra "X" e "Y" mientras asegúrese de que la X (cursor en cruz) siga apuntando al centro del objetivo. Una vez congelada la imagen, seleccione y ajuste el valor de "X" (mueva a izquierda y derecha) o "Y" (mueva arriba y abajo) para mover el centro de la retícula hasta que se superponga con el punto de impacto real. Utilice la perilla de menú para seleccionar la opción "Confirmar" en la ventana emergente y pulse brevemente el botón M para confirmarla. Cada giro de la perilla del Menú desplaza el centro de la retícula 1px. El cursor en cruz representa el punto de retención original antes de realizar cualquier ajuste.

Punto de  
impacto  
real

centro  
de la  
retícula



cursor cruzado

## **- GUÍA DE SOLUCIÓN DE FALLAS COMUNES -**

### **1. EL DISPOSITIVO NO SE PUEDE ENCENDER**

Solución: Reemplazar la batería o conectar un adaptador para la carga

### **2. EL DISPOSITIVO NO PUEDE TOMAR FOTOS/GRABAR VIDEOS**

Solución: el espacio de almacenamiento interno de la cámara termográfica está lleno y es necesario formatear la tarjeta de memoria

### **3. LA HORA DE VISUALIZACIÓN DEL DISPOSITIVO NO COINCIDE CON LA VISUALIZACIÓN DE LA HORA REAL**

Solución: restablezca la hora y la fecha de la cámara termográfica en el menú

### **4. LA PANTALLA SE APAGA DURANTE EL USO**

Solución: presionar brevemente cualquier botón para despertar del reposo e iluminar la pantalla

### **5. LA IMAGEN DEL DISPOSITIVO ES BORROSA CUANDO SE USA**

Solución: girar el objetivo para enfocar manualmente hasta que la pantalla esté clara

## - ALMACENAMIENTO Y TRANSPORTE -

Los métodos correctos de almacenamiento y transporte de la cámara termográfica son los siguientes: Para evitar peligros y daños materiales, etc., lea atentamente este manual antes de usar el dispositivo y respételo estrictamente durante el uso. Después de leerlo, guarde el manual correctamente.

### **ALMACENAMIENTO**

1. El entorno de almacenamiento de la cámara termográfica empaquetada es de  $-30^{\circ}\text{C} \sim 50^{\circ}\text{C}$ , con una humedad relativa no supera el 95 %, sin condensación ni gases corrosivos, en una sala bien ventilada y limpia.
2. Sáquelo y cárguelo una vez cada 3 meses.

### **TRANSPORTE**

Debe protegerse de la lluvia, de las inundaciones y de los vuelcos durante el transporte y no debe someterse a vibraciones y golpes violentos; debe manipularse con cuidado y suavidad y no debe lanzarse.



## **- WAŻNE INFORMACJE -**

Witamy w rodzinie Athlon i dziękujemy za zakup. Przeczytaj ten przewodnik przed użyciem produktu i zachowaj go na przyszłość.

Ten przewodnik jest ogólnym przewodnikiem po rodzinie lunet termowizyjnych Cronus ATS, co oznacza, że otrzymany model może różnić się od ilustracji w tym przewodniku.

**- FCC WARNING -**

This equipment may generate or use radio frequency energy. Changes or modifications to this equipment may cause harmful interference unless the modifications are expressly approved in the instruction manual. The user could lose the authority to operate this equipment if an unauthorized change or modification is made.

This device complies with part 15 of the FCC Rules. Operation is subject to the following two conditions: (1) This device may not cause harmful interference, and (2) this device must accept any interference received, including interference that may cause undesired operation.

The device has been evaluated to meet general RF exposure requirement. The device can be used in portable exposure condition without restriction.

NOTE: This equipment has been tested and found to comply with the limits for a Class B digital device, pursuant to part 15 of the FCC Rules. These limits are designed to provide reasonable protection against harmful interference in a residential installation. This equipment generates, uses and can radiate radio frequency energy and, if not installed and used in accordance with the instructions, may cause harmful interference to radio communications. However, there is no guarantee that interference will not occur in a

particular installation. If this equipment does cause harmful interference to radio or television reception, which can be determined by turning the equipment off and on, the user is encouraged to try to correct the interference by one or more of the following measures:

- Reorient or relocate the receiving antenna.
- Increase the separation between the equipment and receiver.
- Connect the equipment into an outlet on a circuit different from that to which the receiver is connected.
- Consult the dealer or an experienced radio/TV technician for help.
- The rating information is located at the bottom of the unit.

## - ŚRODKI OSTROŻNOŚCI -



### **NIEBEZPIECZEŃSTWO**

- 1) Należy ładować akumulator zgodnie z procedurą, którą opisano w niniejszej instrukcji i wykonywać czynności zgodne z krokami i środkami ostrożności w zakresie ładowania. Nieprawidłowe ładowanie może doprowadzić do nagrzania i uszkodzenia akumulatora, a nawet do obrażeń u ludzi.
- 2) Pod żadnym pozorem nie należy podejmować prób otwierania ani demontażu akumulatora.

### **OSTRZEŻENIE**

- 1) This optic contains advanced electronics. To extend the life of this optic, please avoid any excessive physical damage or violent actions.



- 2) Nie należy używać ani przechowywać urządzenia w środowisku, w którym występuje temperatura niedopuszczalna dla urządzenia.
- 3) Nie należy wystawiać niniejszego urządzenia na bezpośrednie działanie żadnych źródeł promieniowania takich jak słońce, lasery, czy

zgrzewarka punktowa.

- 4) Unikaj dostania się zanieczyszczeń do jakichkolwiek portów w tym układzie optycznym.
- 5) Nie należy uderzać, rzucać ani wprowadzać w wibracje urządzenia i jego akcesoriów, w przeciwnym razie może to spowodować wystąpienie uszkodzeń.
- 6) Nie należy demontować urządzenia, w przeciwnym razie zostanie może dojść do jego uszkodzenia, a gwarancja ulegnie wygaśnięciu.
- 7) Nie należy stosować płynów rozpuszczalnych ani zbliżonych płynów do urządzenia lub jego kabli, w przeciwnym razie może dojść do ich uszkodzenia.
- 8) W trakcie czyszczenia urządzenia należy postępować zgodnie z poniższymi wskazówkami:
  - Powierzchnie nieoptyczne: Jeżeli to konieczne, przy wycieraniu powierzchni nieoptycznych urządzenia należy użyć czystej i miękkiej szmatki.
  - Powierzchnie optyczne: Należy unikać zanieczyszczania powierzchni optycznej

obiektywu w trakcie użytkowania. W szczególności nie należy nigdy dotykać obiektywu dłońmi, w przeciwnym wypadku pot obecny na dłoniach może doprowadzić do powstawania śladów na szkle obiektywu, a następnie do występowania korozji powłoki optycznej na szklanej powierzchni. Jeżeli dojdzie do zanieczyszczenia części optycznej obiektywu, należy użyć specjalnego papieru do obiektywu i delikatnie ją przetrzeć.

- 9) Nie należy umieszczać akumulatora w otoczeniu, w którym panuje wysoka temperatura, ani blisko jakichkolwiek obiektów generujących wysoką temperaturę.
- 10) Należy unikać zwarcia pomiędzy dodatnim i ujemnym biegunem akumulatora.
- 11) Nie należy umieszczać akumulatora w środowisku o wysokiej wilgotności ani w wodzie.
- 12) Akumulator należy ładować tylko z wykorzystaniem oryginalnego zasilacza lub ładowarki (należy odnosić się do faktycznych przedmiotów umieszczonych w oryginalnym opakowaniu).

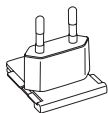
**- WYKAZ ELEMENTÓW -**

Zaślepka



Szyna Picatinny

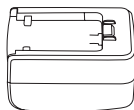

Zasilacz sieciowy

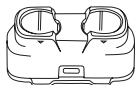

Ładowarka



Bateria zewnętrzna

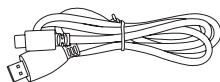

Kabel Micro HDMI

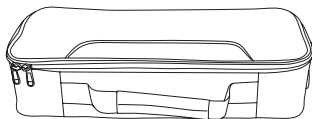

Przenośna torba

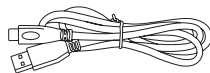

Kabel typu C

---

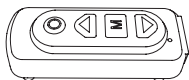
**Aksesoria dodatkowe:**

Pilot

## - PRZEGLĄD CZĘŚCI SKŁADOWYCH PRODUKTU -

Twój model może wyglądać inaczej niż na poniższych ilustracjach.

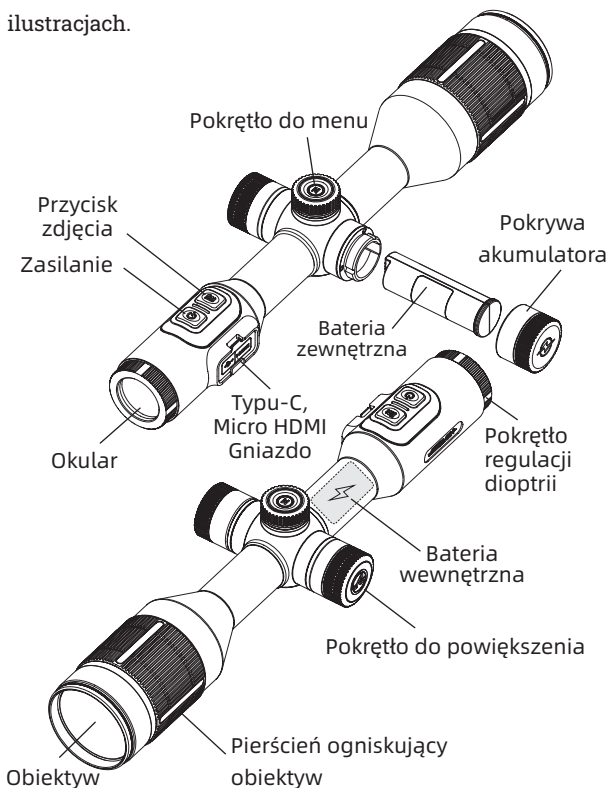



**⚠** Urządzenie pobiera prąd najpierw z baterii zewnętrznej, a następnie z baterii wewnętrznej, gdy bateria zewnętrzna się wyczerpie. Po podłączeniu zasilania zewnętrznego do portu USB-C, urządzenie najpierw naładuje baterię wewnętrzną, a następnie baterię zewnętrzną, gdy bateria wewnętrzna zostanie w pełni naładowana.

## **1. PIERŚCIEŃ OGNISKUJĄCY**

Po włączeniu kamera termowizyjna powinna być zorientowana na cel. Obraz może się rozmywać, gdy zmienia się dystans do obserwowanego celu. W takiej sytuacji należy wyregulować obraz celu pierścieniem ogniskującym do momentu, aż będzie wyraźny.

## **2. OSŁONA OBIEKTYWU**

Aby chronić obiektyw, należy zakładać na niego pokrywę w momentach, gdy kamera termowizyjna nie jest używana!

## **3. GNIAZDO TYPU-C**

Niniejszą kamerę termowizyjną można ładować za pomocą odpowiedniego kabla typu C, po podłączeniu urządzenia za jego pomocą do zewnętrznego źródła zasilania.

Zewnętrzne źródło zasilania powinno generować na wyjściu 5V i 2 A.

#### **4. MICRO HDMI**

Niniejszą kamerę termowizyjną można podłączyć do zewnętrznego źródła zasilania i jednocześnie do zewnętrznego ekranu za pomocą odpowiedniego kabla Micro HDMI, co pozwoli na wyświetlanie obrazu na zewnętrznym ekranie.

#### **5. POKRYWA AKUMULATORA**

**▲ Uwaga: Należy zamontować akumulator zorientowany, jak przedstawiono to na rysunku, nie należy popychać go z dużą siłą.**

**- SKRÓCONA INSTRUKCJA OBSŁUGI -**

| <b>Przyciski</b>         | <b>Aktualny status urządzenia</b> | <b>Obrót</b>                           | <b>Krótkie przyciśnięcie</b>    | <b>Długie przyciśnięcie</b> |
|--------------------------|-----------------------------------|--|---------------------------------|-----------------------------|
| Zasilanie                | Uruchomienie                      | /                                      | Kompensacja                     | Wyświetlacz wył             |
|                          | Wyłączenie                        | /                                      | /                               | Uruchomienie                |
|                          | Wyświetlacz wył                   | /                                      | Wyświetlacz wł                  | /                           |
| Pokrętko do menu         | Ukryty pasek menu                 | Przełączanie ustawiania barw           | /                               | /                           |
|                          | Widoczny pasek menu               | Opcja przełącznika                     | /                               | /                           |
| Menu                     | Ukryty pasek menu                 | /                                      | Menu skrótów                    | Menu                        |
|                          | Widoczny pasek menu               | /                                      | Wybierz bieżącą opcję           | Wróć do poprzedniej opcji   |
| Pokrętko do powiększenia | Ukryty pasek menu                 | Powiększenie/<br>pomniejszenie obrazu. | /                               | /                           |
|                          |                                   | /                                      | Powiększenie o liczbę całkowitą | /                           |

## [OPIS PRZYCISKÓW]

### 1. ZASILANIE

#### URUCHOMIENIE

Wcisnąć i przytrzymać przycisk zasilania do momentu, aż w okularze pojawi się obraz startowy, oznacza to pomyślne uruchomienie kamery termowizyjnej.

**⚠ Jeśli wewnętrzna bateria jest całkowicie rozładowana, urządzenia nie można włączyć tylko z zewnętrzną baterią i można je włączyć za pomocą zewnętrznego zasilacza przez port USB-C.**

#### WYŁĄCZENIE

- a. Wyłączenie ręczne: Wcisnąć i przytrzymać przycisk zasilania do momentu, aż pojawi się pasek postępu w wyłączeniu. Po pojawieniu się całego paska postępu, urządzenie zostanie wyłączone.
- b. Automatyczne wyłączenie: Jeżeli w okresie czasu odpowiednim dla automatycznego wyłączenia nie zostanie wykonana żadna czynność na urządzeniu, urządzenie zostanie automatycznie wyłączone.

#### WYŚWIETLACZ WYŁ.

Wcisnąć i przytrzymać przycisk zasilania do momentu, aż pojawi się pasek postępu w wyłączeniu. Jeżeli przycisk zasilania zostanie puszczone zanim pojawi się

cały pasek postępu, wyłączenie zostanie anulowane. Urządzenie przełączy się w tryb Wyświetlacz wył.

### **WYŚWIETLACZ WŁ.**

Aby aktywować ekran, wystarczy wcisnąć jeden z przycisków w trybie Wyświetlacz wył.

### **KOMPENSACJA**

Gdy jest włączony, a menu nie jest aktywne, naciśnij krótko przycisk włączania/wyłączania zasilania, aby odświeżyć czujnik termiczny. W menu głównym można ustawić dwa tryby kompensacji.

## **2. POKRĘTŁO DO MENU**

### **SZYBKI PRZEŁĄCZNIK BARW**

Po włączeniu urządzenia i nie wywołaniu menu, należy obrócić pokrętkę menu w kierunku przeciwnym do ruchu wskazówek zegara, aby przełączać pomiędzy barwami biały ciepły/czarny ciepły/wyregulowany czerwony ciepły/czerwony tlenek żelaza/niebieski ciepły/zielony ciepły.

### **PRZESUWANIE MENU**

Po włączeniu urządzenia i wywołaniu menu należy obrócić pokrętkę menu zgodnie z ruchem wskazówek zegara, aby przesuwac menu lub ustawienia w dół/lewo, a następnie obracać pokrętkę menu w kierunku

przeciwnym do ruchu wskazówek zegara, aby przesunąć menu lub opcję w górę/prawo.

### **3. MENU**

#### **MENU SKRÓTÓW**

Po uruchomieniu urządzenia i braku wywołania menu, należy wcisnąć przycisk menu, pojawi się opcja skrótów menu.

#### **GŁÓWNE MENU**

Po uruchomieniu urządzenia i wywołaniu menu, należy wcisnąć i przytrzymać przycisk menu, aby pojawiło się główne menu.

#### **POTWIERDŹ I WRÓĆ/WYJDŹ**

Po uruchomieniu urządzenia i wywołaniu menu, należy wcisnąć przycisk menu, aby dokonać potwierdzenia bieżącej opcji i powrócić do poprzedniego poziomu menu; wcisnąć i przytrzymać przycisk menu i powrócić do poprzedniego poziomu menu lub opuścić menu bez zatwierdzania modyfikacji.

### **4. POKRĘTŁO DO POWIĘKSZENIA**

#### **POWIĘKSZANIE**

Po włączeniu obróć pokrętko powiększenia w kierunku POWIĘKSZENIA, aby powiększyć obraz, obróć pokrętko powiększenia w prawo, aby powiększyć obraz w

krokach co 0,1X, a powiększenie zostanie zatrzymane po osiągnięciu maksymalnej wartości.

### **POMNIEJSZANIE**

Po włączeniu obróć pokrętko powiększenia w kierunku POMNIEJSZENIA, aby zmniejszyć obraz, obróć pokrętko powiększenia w lewo, aby zmniejszyć obraz co 0,1X, a następnie zatrzymaj go, gdy osiągnie minimalną wartość.

### **SZYBKI ZOOM**

Po włączeniu funkcji szybkiego zoomu można uzyskać, naciskając krótko przycisk na pokrętkle zoomu.

## **5. PRZYCISK ZDJĘCIA**

### **ROBIENIE ZDJĘĆ**

Po włączeniu urządzenia i bez wywołania menu, wcisnąć przycisk Zdjęcie, urządzenie wykona zdjęcia w przeciągu 300ms, a następnie powróci do pokazywania obrazu w czasie rzeczywistym.

### **NAGRYWANIE FILMÓW**

Po uruchomieniu urządzenia i braku wywołania menu, należy wcisnąć i przytrzymać przycisk Zdjęcia, aby zacząć nagrywać film. Wcisnąć i przytrzymać przycisk jeszcze raz, aby ukończyć nagrywanie filmu.

W trakcie nagrywania filmu, wcisnąć przycisk Zdjęcie,

urządzenie wykona zdjęcia w przeciągu 300ms, a następnie powróci do pokazywania obrazu w czasie rzeczywistym.

## **[OPIS FUNKCJI]**

### **1. MENU SKRÓTÓW**

- **Obraz w obrazie:** Do wyboru są trzy położenia: góra lewo, góra środek i góra prawo.
- **Jasność ekranu:** Jasność ekranu można ustawiać od poziomu 1 do 10.
- **Pozycja dolnej linii poziomej** pozostaje niezmienniona, obracaj pokrętkiem Menu, aby przesunąć górną linię poziomą, aż odstęp między dwiema liniami będzie równy wysokości obrazu celu. Odległość od celu można oszacować, odnosząc się do przybliżonych wartości odległości czterech zwierząt (królik - 14", kojot - 21", dzik - 30" i jelen - 36") w lewym górnym rogu.
- **Wykrywanie hotspotów:** Po aktywowaniu tej funkcji, pojawi się biały krzyżyk do śledzenia punktu o najwyższej wartości temperatury na całym obrazie.
- **Doskonałe oszczędzanie energii:** Po aktywowaniu,



RAMIĘ przełączy się w tryb oszczędzania energii, jasność OLED ustawiona zostanie na poziomie 20% i nie będzie podlegać regulacji, nie będzie można połączyć się z WiFi (jeżeli w tym momencie będzie nawiązane połączenie WiFi, zostanie ono wyłączone), funkcja zapisywania zdjęć nie będzie aktywna (jeżeli urządzenie znajduje się w trybie nagrywania zdjęć, pojawi się prośba o wyłączenie wspomnianego trybu).

- Odległość zerowa: Pozwala szybko zdefiniować odległość zerową.

## **2. MENU GŁÓWNE**

- Poprawienie jakości obrazu: Po aktywowaniu, można wyregulować jakość obrazu.
- Tryb sceny: Można przestawiać tryb danej sceny na naturalny/ulepszony/podświetlony.
- Kolor pseudo: Barwy można przełączać na biały ciepły/czarny ciepły/wyregulowany czerwony ciepły/czerwony tlenek żelaza/niebieski ciepły/zielony ciepły.
- Jasność: Możliwe jest dostosowanie jasności detektora (poziomy 1-10).

**! Uwaga: Ostatnio wprowadzony poziom jasności zostanie zapisany i wykorzystany do bieżącego trybu sceny.**

- Kontrast: Możliwe jest dostosowanie współczynnika kontrastu (poziomy 1-10).

**! Uwaga: Ostatnio wprowadzony współczynnik kontrastu zostanie zapisany i wykorzystany do bieżącego trybu sceny.**

- Tryb kompensacji: Tryb sceny/migawki można ustawić w menu głównym. Tryb scen ustawia krótkie naciśnięcie przycisku zasilania, aby uchwycić równą powierzchnię temperatury w celu odświeżenia czujnika termicznego. Najlepszym sposobem wykonania kompensacji w trybie scen jest zrobienie tego przy zamkniętej pokrywie obiektywu. Tryb migawki ustawia krótkie naciśnięcie przycisku zasilania, aby zamknąć przesłonę urządzenia i stworzyć powierzchnię o równej temperaturze, aby odświeżyć czujnik termiczny.
- Prywatne ustawienia zerowania: Możliwe jest zapisanie 10 grup osobistych ustawień zerowania, w tym odległość zerowania, pozycję oraz typ, kolor i jasność podziałki.

- Typ linii podziałki: Możliwy jest wybór typu linii podziałki (razem 10 typów).
- Kolor linii podziałki: Można dokonać wyboru pomiędzy kolorami czarny/biały/żółty/zielony/niebieski/czerwony.
- Jasność linii podziałki: Można wyregulować jasność linii podziałki (poziomy 1-10).

- WiFi:

Przełączyć na WiFi, po podłączeniu urządzenia do sieci mobilnej można za jej pomocą przesyłać filmy w czasie rzeczywistym. Urządzenie może być obsługiwane za pomocą Aplikacji, możliwe jest między innymi uzyskanie dostępu do urządzenia, odtwarzanie, udostępnianie i kasowanie obrazów/filmów.



**Uwaga: Należy znaleźć aplikację „Athlon Thermal” w sklepach z aplikacjami i pobrać ją. Włączyć aplikację, odnaleźć nazwę sieci WiFi „Cronus ATS XX-XXX” w ustawieniach WiFi swojego telefonu komórkowego i wprowadzić hasło „12345678”, aby pomyślnie podłączyć urządzenie. Po wykonaniu tych kroków, można wykonywać czynności zdalnie.**

- Tryb zapisu: Po włączeniu w trakcie robienia zdjęcia/nagrywania można wybierać pojedyncze ujęcie/zdjęcie.
- Ustawienie znaku wodnego: Po włączeniu można wybrać opcje tylko czas/tylko data/czas i data/wyłącz.
- Automatyczna drzemka: Można ustawić czas automatycznej drzemki na 5/10/15 minut. Jeżeli w ustalonym przedziale czasu na urządzeniu nie zostanie wykonana żadna czynność, urządzenie automatycznie przejdzie w tryb drzemki.
- Automatyczne wyłączenie: Można ustawić czas automatycznego wyłączenia na 15/30/60 minut. Jeżeli w ustalonym przedziale czasu na urządzeniu nie zostanie wykonana żadna czynność, urządzenie zostanie automatycznie wyłączone.
- Kontrolka ładowania: Przełącznik służący do sterowania wskaźnikiem portu ładowania.
- Format czasu: Można wybrać formaty 12H/24H.
- Format daty: Można wybrać pomiędzy RRRR-MM-DD/MM-DD-RRRR/DD-MM-RRRR

Ustawienie czasu: W tym miejscu można przejść do

interfejsu ustawienia czasu. Należy obrócić pokrętkę menu, aby przeskakiwać pomiędzy różnymi opcjami, wcisnąć przycisk menu, by przejść do kolejnego poziomu ustawień, następnie obrócić pokrętkę menu, by przeskakiwać pomiędzy wartościami czasu.

- Ustawienie języka: można wybrać angielski/francuski/niemiecki/włoski/hispański.
- Formatowanie karty pamięci: W tym miejscu można sformatować kartę pamięci. Aby sformatować kartę pamięci, należy wybrać „Tak”. Aby anulować czynność, należy wybrać „Nie”.
- Przywracanie wartości domyślnych: Można również wybrać przywrócenie wartości domyślnej. Aby przywrócić wszystkie parametry do ustawień fabrycznych należy wybrać „Tak”; Aby anulować czynność, należy wybrać „Nie”.
- Informacje: Można wyświetlić numer wersji APLIKACJI i adres MAC bieżącego sprzętu.
- Wskazanie zakresu zewnętrznego (kursor): Można sterować przełącznikiem wskazania zakresu zewnętrznego.



**Uwaga: Musi być stosowany z akcesoriami**

**opcjonalnymi.**

- Pilot: Po aktywacji dojdzie do wyszukania i podłączenia pilota poprzez Bluetooth. Po pomyślnym połączeniu za pomocą pilota Bluetooth można sterować wszystkimi funkcjami przypisanymi do przycisków przy lunecie (z wyłączeniem funkcji, aktywowanych poprzez wciśnięcie i przytrzymanie przycisku).

**⚠ Uwaga: Musi być stosowany z akcesoriami opcjonalnymi.**

- Kalibracja zakresu: W trakcie przechodzenia do interfejsu regulacji położenia współrzędnych zakresu, powiększenie obrazu ma wartość domyślną 1X. W tym momencie można dokonać wyboru ustawienia osi poziomej/pionowej poprzez obrót pokrętki menu lub pokrętki do powiększania.

**⚠ Uwaga: W przypadku niskiego poziomu mocy, należy dokonać wymiany akumulatora lub odpowiednio wcześniej ją naładować!**

- Zerowanie jednym kliknięciem:

W celu wyzerowania karabinu za pomocą tego urządzenia należy wykonać następujące czynności:

1. Przejdź do interfejsu kalibracji zerowania za pomocą menu głównego. Opcjonalna odległość kalibracji zerowej obejmuje 50m, 100m, 200m i 300m (jednostka miary może być przełączana między metrami i jardami). Wybierz odległość kalibracji zerowej w oparciu o rzeczywistą odległość fotografowania. Naciśnij przycisk „M”, aby przejść do interfejsu kalibracji zerowej .

Menu  
główne

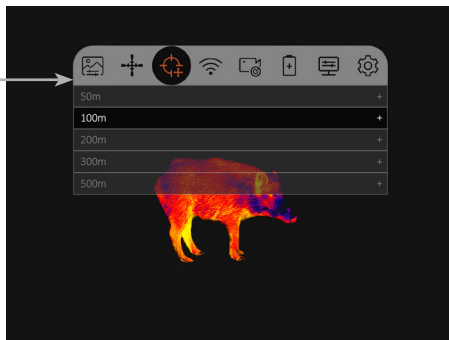

2. Skieruj środek siatki na środek celu i trzymaj karabin jak najbardziej stabilnie i wystrzel pocisk. Obrócić pokrętko menu, aby włączyć opcję stopklatki w podręcznym oknie z oznaczeniami

„X” i „Y”, upewniając się, że symbol X ( kursor krzyżowy ) nadal jest skierowany w środek celu. Po zamrożeniu obrazu wybierz i dostosuj wartość „X” (przesuń w lewo i w prawo) lub „Y” (przesuń w górę i w dół), aby przesunąć środek siatki, aż pokryje się z rzeczywistym punktem uderzenia. Za pomocą pokrętła menu wybierz opcję „Potwierdź” w oknie podręcznym, a następnie krótko naciśnij przycisk M, aby ją potwierdzić. Każdy obrót pokrętła Menu przesuwa środek siatki o 1px. Cursor poprzeczny reprezentuje pierwotny punkt celowania przed dokonaniem jakiegokolwiek regulacji.

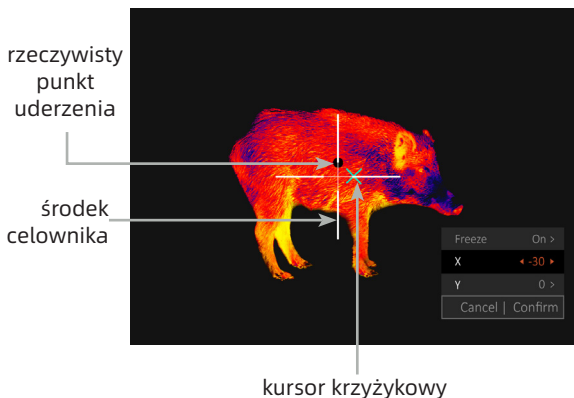



## **- OGÓLNA INSTRUKCJA ROZWIĄZYWANIA PROBLEMÓW -**

### **1. BRAK MOŻLIWOŚCI URUCHOMIENIA URZĄDZENIA**

Rozwiązanie: Wymienić akumulator lub podłączyć urządzenie do zasilacza, aby je naładować

### **2. NIE MOŻNA ROBIĆ ZDJĘĆ ANI NAGRYWAĆ FILMÓW**

Rozwiązanie: Wewnętrzna karta pamięci jest zapelniona. Należy sformatować kartę pamięci

### **3. CZAS WYŚWIETLANY NA EKRANIE URZĄDZENIA NIE ODPOWIADA CZASOWI RZECZYWISTEMU**

Rozwiązanie: Należy ustawić ponownie datę i czas w menu

### **4. W TRAKCIE PRACY URZĄDZENIA EKRAN JEST WYŁĄCZONY**

Rozwiązanie: Wcisnąć dowolny przycisk, by zakończyć tryb drzemki i podświetlić ekran

### **5. OBRAZY UCHWYCONE PRZEZ URZĄDZENIE SĄ ROZMYTE**

Rozwiązanie: Obrócić obiektyw i ręcznie wyregulować ostrość do momentu, aż wyświetlany obraz będzie wyraźny

## **- TRANSPORT I PRZECHOWYWANIE -**

Poniższe informacje zamieszczono celem opisanego warunków prawidłowego przechowywania i transportu kamery termowizyjnej. Aby zapobiec jakimkolwiek zagrożeniom lub utracie mienia, przed użyciem urządzenia należy uważnie przeczytać niniejszą instrukcję i w pełni przestrzegać jej zapisów. Należy ją również przechowywać we właściwy sposób.

### **MAGAZYNOWANIE**

1. Zapakowaną kamerę termowizyjną należy przechowywać w odpowiednio wentylowanym i czystym pomieszczeniu, w którym panuje temperatura w zakresie od -30°C do 60°C, a wilgotność względna nie jest większa od 95%, w pomieszczeniu nie dochodzi do kondensacji, ani występowania gazów o właściwościach korozyjnych.
2. Co trzy miesiące należy wyciągnąć urządzenie i ładować akumulator.

### **TRANSPORT**

W trakcie transportu należy zabezpieczyć urządzenie przed deszczem i powodzią, a także nie należy go przewozić

do góry dnem. Należy unikać gwałtownych wstrząsów i uderzeń. Z urządzeniem należy obchodzić się ze znaczną ostrożnością i nie należy nim nigdy rzucać.

**SHARP, TIGHT  
AND PRICED  
JUST RIGHT!**

**Toll free: 1-855-913-5678**

**[contact@athlonoptics.com](mailto:contact@athlonoptics.com)**

**801 N MEADOWBROOK DR,  
OLATHE, KS 66062**

**[athlonoptics.com](http://athlonoptics.com)**