

amazonbasics

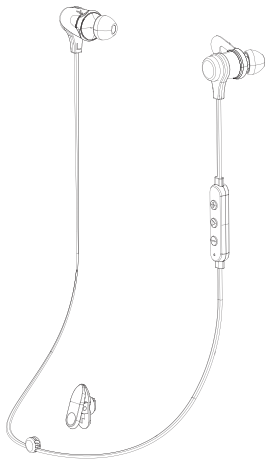

Wireless Bluetooth Fitness Headphones with Microphone

Écouteurs de Fitness Bluetooth sans Fil avec Microphone

Kabellose Bluetooth-Fitness-Kopfhörer mit Mikrofon

Cuffie Wireless Bluetooth Fitness con Microfono

Auriculares Bluetooth Inalámbricos con Micrófono para Fitness

ワイヤレス Bluetooth フィットネスヘッドホン、マイク付き - グリーン

B075QLZYD6, B075QM6TCB,
B075QLZX1D, B075QJDMR5



INCLUDES
COMPLY[™]
PREMIUM EARPHONE TIPS

English	3
Français	12
Deutsch.....	20
Italiano	28
Español	36
日本語	44

Contents:

Before getting started, ensure the package contains the following components:

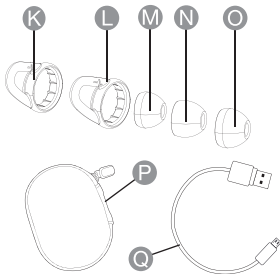
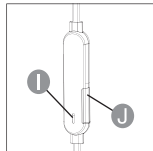
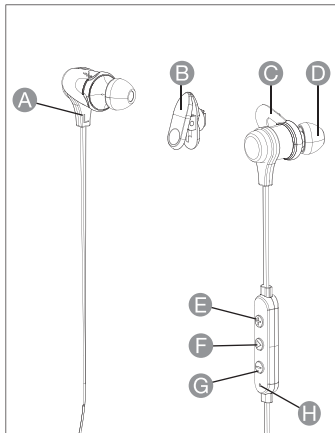

- | | |
|--------------------------------------|------------------------------------|
| A Earpiece | J Micro-USB charging socket |
| B Shirt clip | K Medium earwing x 2 (L/R) |
| C Small earwing x 2 | L Large earwing x 2 (L/R) |
| D Soft memory foam earbud x 2 | M Small earbud x 2 (L/R) |
| E - button, Volume up | N Medium earbud x 2 (L/R) |
| F - button, Play / Pause | O Large earbud x 2 (L/R) |
| G - button, Volume down | P Storage case |
| H LED indicator | Q Micro-USB charging cable |
| I Microphone | |

IMPORTANT SAFEGUARDS



Read these instructions carefully and retain them for future use. If this product is passed to a third party, then these instructions must be included.

When using electrical appliances, basic safety precautions should always be followed to reduce the risk of fire, electric shock, and/or injury to persons including the following:



To prevent possible hearing damage, do not listen at high volume levels for long periods, or in any situation where you should be able to hear other sounds. As a guide to setting the volume level, check that you can still hear your own voice when speaking normally while listening with the headphones.

- This product is not waterproof. Do not use it during swimming, under the shower or when it rains.



WARNING Choking hazard - Small parts. Not for children under 3 years.

Battery Warnings

- The battery contained in this product is non-replaceable. Do not throw the product into a fire.
- Do not leave the battery charging for a prolonged period of time when the product is not in use.
- Do not charge overnight.
- If the product appears to be bulging or shows other undesirable phenomena (e.g. excess noise), stop using it immediately and contact customer service.
- Do not cover while charging. Charge in a well-ventilated environment.
- Charge this product at least once every 3 months to avoid shortening its battery life.
- Lithium batteries produce heat when charging and discharging. If the product becomes too hot to touch, turn it off and unplug it immediately.
- Charge this product only with a compatible power source from reputable manufacturers e.g. a power adapter or a computer USB port.
- If the battery leaks, avoid contact with skin and eyes. Rinse affected areas immediately with plenty of clean water, then consult a doctor.

SAVE THESE INSTRUCTIONS

Before First Use

- Check for transport damages.

⚠ DANGER

Risk of suffocation! Keep any packaging materials away from children – these materials are a potential source of danger, e.g. suffocation.

⚠ NOTICE

Charge the battery before using the product for the first time or when the product is not used for extended periods.

- Connect the provided Micro-USB charging cable (Q) to the Micro-USB charging socket (J).
- Connect the other end of the Micro-USB charging cable (Q) to a compatible power source from reputable manufacturers e.g. a 5V power adapter. For most efficient charging, we suggest using a 5V, 0.5A power adapter. You can also charge the product via a computer's USB port.
- During charging, the LED indicator (H) lights up white. When the product is fully charged, the LED indicator (H) goes off.

⚠ NOTICE

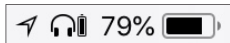

Apple® devices such as the iPhone®, iPad®, or iPod touch® will display an on-screen battery indicator when the product is paired via Bluetooth®.



⚠ NOTICE

For maximum sweat resistance, make sure that the Micro-USB charging socket cover (J) is closed after charging the product.

Switching on/off

- To switch the product on, press and hold the  button (F) for 3 seconds. The LED indicator (H) flashes white 3 times.
- To switch the product off, press and hold the  button (F) for 4 seconds. The LED indicator (H) flashes white 3 times.

Pairing

⚠ NOTICE

Before using the product for the first time, you must pair it with a Bluetooth® enabled device.

- Switch the product on. Wait for approx. 10 seconds until the LED indicator (H) flashes white and blue.
- Activate Bluetooth® on the device you wish to pair and search for a new device.
- Select "AmazonBasics Fitness Headset" from the list on your device.
- Once the devices are paired, you will hear 2 beeps.

⚠ NOTICE











For the first 10 seconds, the LED indicator (H) flashes blue as it tries to automatically connect to previously connected devices.

⚠ NOTICE

The product automatically switches off if not paired within 5 minutes.

Operation

Music and call controls

Music controls		Call controls	
Play / Pause	press  once	Pick up / hang up	press  once
Volume up	press  once	Reject	hold  2 seconds
Volume down	press  once	Switch call - from headset to connected device - to another incoming call	press  twice
Skip to next track	hold 	Clear paired list (product no longer automatically connects to previously paired devices)	hold  and  3 seconds
Skip to previous track	hold 		

LED indicator

Flashes blue quickly	The headset is in automatic pairing mode (for 10 seconds).
Flashes white and blue	The headset is in pairing mode.
Flashes twice blue every 5 seconds	The headset is connected, but no music plays.
Flashes white every 5 seconds	Plays music.
Flashes white very quickly	The battery is low.

COMPLY™

WELCOME TO THE SOUND OF SCIENCE™

Congratulations! You are now one step closer to getting the best sound, comfort, and fit out of your listening device. To ensure proper usage, please follow the care instructions below.

HOW TO INSTALL/USE:

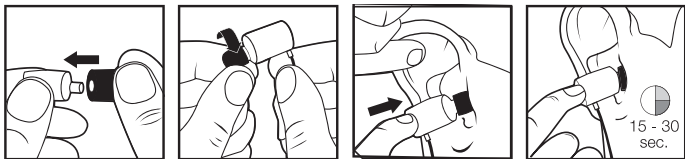

To install, firmly hold the Comply™ tip between your thumb and forefinger. Place the sound port into the core of the tip at a slight angle. Once the tip engages onto the sound port, straighten out the tip and push the tip as far back as it will go. Before inserting into the ear canal, roll the tip between your fingers to compress the foam. Insert the tip as deep as possible without irritating the ear. Hold in place for 15-30 seconds, allowing the tip to expand and conform to your ear canal. This will create a custom fit and perfect seal - providing an optimal audio experience.

HOW TO CLEAN:

Using only water, gently wipe with a clean, damp cloth. Let the tips dry completely before next use.

WHEN TO REPLACE:

We recommend replacing Comply™ Foam tips every 3-4 months, when they become soiled or the foam fails to stay compressed for easy insertion.

FOR MORE INFORMATION, CONTACT US AT: customer@complyfoam.com

OR VISIT US AT: www.complyfoam.com

FCC Compliance Statement

1. This device complies with Part 15 of the FCC rules. Operation is subject to the following two conditions:
 - (1) this device may not cause harmful interference, and
 - (2) this device must accept any interference received, including interference that may cause undesired operation.
2. Changes or modifications not expressly approved by the party responsible for compliance could void the user's authority to operate the equipment.

FCC Interference Statement: This equipment has been tested and found to comply with the limits for a Class B digital device, pursuant to part 15 of the FCC Rules. These limits are designed to provide reasonable protection against harmful interference in a residential installation. This equipment generates, uses and can radiate radio frequency energy and, if not installed and used in accordance with the instructions, may cause harmful interference to radio communications. However, there is no guarantee that interference will not occur in a particular installation. If this equipment does cause harmful interference to radio or television reception, which can be determined by turning the equipment off and on, the user is encouraged to try to correct the interference by one or more of the following measures:

- Reorient or relocate the receiving antenna.
- Increase the separation between the equipment and receiver.
- Connect the equipment into an outlet on a circuit different from that to which the receiver is connected.
- Consult the dealer or an experienced radio/TV technician for help.

Canada IC Notice

- This device complies with Industry Canada license-exempt RSS standard(s). Operation is subject to the following two conditions:
 - (1) this device may not cause interference, and
 - (2) this device must accept any interference, including interference that may cause undesired operation of the device.
- This Class B digital apparatus complies with Canadian CAN ICES-3(B) / NMB-3(B) standard.

EU Declaration of Conformity

- Hereby, Amazon EU S.à.r.l., 5 Rue Plaetis, L-2338 Luxembourg declares that the radio equipment type (AmazonBasics Fitness Headset, B075QLZYD6, B075QM6TCB, B075QLZX1D, B075QJDMR5) is in compliance with Directive 2014/53/EU.
- The full text of the EU declaration of conformity is available at the following internet address:
<https://www.amazon.co.uk/dp/B075QLZYD6>
<https://www.amazon.co.uk/dp/B075QM6TCB>
<https://www.amazon.co.uk/dp/B075QLZX1D>
<https://www.amazon.co.uk/dp/B075QJDMR5>

Disposal



The Waste Electrical and Electronic Equipment (WEEE) Directive aims to minimize the impact of electrical and electronic goods on the environment, by increasing re-use and recycling and by reducing the amount of WEEE going to landfill. The symbol on this product or its packaging signifies that this product must be disposed separately from ordinary household wastes at its end of life. Be aware that this is your responsibility to dispose of electronic equipment at recycling centers in order to conserve natural resources. Each country should have its collection centers for electrical and electronic equipment recycling. For information about your recycling drop off area, please contact your related electrical and electronic equipment waste management authority, your local city office, or your household waste disposal service.

Battery Disposal



Do not dispose of used batteries with your household waste. Take them to an appropriate disposal/collection site.

Trademarks

The Bluetooth® word mark and logos are registered trademarks owned by Bluetooth SIG, Inc. and any use of such marks by Amazon.com, Inc. or its affiliates is under license.



Specifications

Power source:	5 V, 0.5 A
Battery type:	Lithium Ion, 55 mAh, 3.7 V *2
Impedance:	14.5 Ω ±10 %
Frequency range:	20 Hz - 20 kHz
Sensitivity:	104 dB ± 2 dB @ 1 kHz
Microphone frequency range:	100 Hz - 8 kHz
Microphone sensitivity:	-42 dB ± 3 dB @ 1 kHz
Microphone impedance:	≤ 150 Ω
Bluetooth® version:	4.1
Profile support:	HSP/HFP/A2DP/AVRCP/HSP 1.1/HFP 1.6 /A2DP 1.2 /AVRCP 1.5
Operating distance (range):	10 m
Charging time:	1.5 hours
Operating time:	6.5 hours on maximum volume 9 hours on medium volume
Compatibility:	Compatible with most modern mobile phones with the above Bluetooth® profiles.
Dimensions (W x H x D):	approx. 25.63 x 1.33 x 0.41 in (65.10 x 3.37 x 1.05 cm)
Net weight:	approx. 0.58 oz (16.40 g)

Warranty Information

To obtain a copy of the warranty for this product:



For US - Visit amazon.com/AmazonBasics/Warranty

For UK - Visit amazon.co.uk/basics-warranty

— or —



Contact Customer Service at 1-866-216-1072

Feedback

Love it? Hate it?

Let us know with a customer review.

AmazonBasics is committed to delivering customer-driven products that live up to your high standards. We encourage you to write a review sharing your experiences with the product.

Please visit: amazon.com/review/review-your-purchases#



For further services:



Visit amazon.com/gp/help/customer/contact-us

— or —



Contact Customer Service at 1-866-216-1072

Guide de Bienvenue • Français

English

Français

Deutsch

Italiano

Español

日本語

Table des matières :

Avant de commencer, veuillez vous assurer que l'emballage contient les composants suivants :

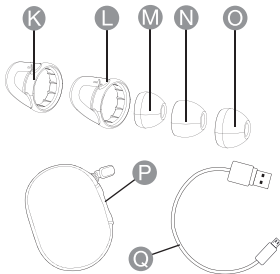
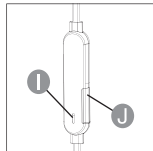
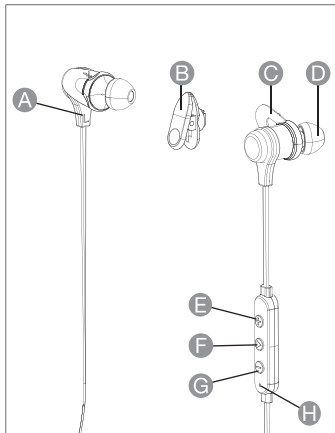

- | | | | |
|----------|---|----------|------------------------------|
| A | Écouteur | J | Prise de charge micro-USB |
| B | Pince de chemise | K | Oreillette moyenne x 2 (G/D) |
| C | Petite oreillette x 2 | L | Grande oreillette x 2 (G/D) |
| D | Écouteurs en mousse à mémoire de forme souple x 2 | M | Petit écouteur x 2 (G/D) |
| E | Bouton \ominus -, Volume + | N | Écouteur moyen x 2 (G/D) |
| F | Bouton \triangle -, Lecture / Mise en pause | O | Grand écouteur x 2 (G/D) |
| G | Bouton \oplus -, Volume - | P | Boîtier de rangement |
| H | Voyant LED | Q | Câble de charge Micro-USB |
| I | Microphone | | |

MESURES DE SÉCURITÉ IMPORTANTES



Veuillez lire attentivement les présentes instructions et les conserver afin de pouvoir vous y référer ultérieurement. En cas de cession de ce produit à un tiers, le présent manuel d'utilisation doit également lui être remis.

Lorsque vous utilisez des appareils électriques, vous devez toujours prendre des mesures de sécurité de base afin de réduire tout risque d'incendie, d'électrocution et/ou de blessures corporelles. Ces précautions incluent notamment les suivantes :



Pour éviter des dommages auditifs éventuels, ne pas écouter à un volume élevé pendant de longues périodes ou dans toute situation où vous devriez pouvoir entendre d'autres sons. Pour vous aider à régler le niveau de volume, assurez-vous que vous pouvez toujours entendre votre propre voix lorsque vous parlez normalement en écoutant avec le casque.

- Ce produit n'est pas étanche. Ne pas utiliser pendant la nage, sous la douche ou par temps de pluie.



AVERTISSEMENT

Risque d'étouffement : Petites pièces. Ne convient pas aux enfants âgés de moins de 3 ans.

Avertissements Relatifs Aux Piles

- La pile contenue dans ce produit n'est pas remplaçable. Ne pas incinérer le produit.
- Ne pas laisser la pile en charge pendant une période prolongée lorsque le produit n'est pas utilisé.
- Ne pas charger de nuit.
- Si le produit semble gonfler ou présente d'autres phénomènes indésirables (p. ex. un bruit excessif), cessez immédiatement de l'utiliser, puis contactez le service clientèle.
- Ne pas couvrir le produit pendant la charge. Chargez le produit dans un environnement convenablement aéré.
- Chargez ce produit au moins une fois tous les 3 mois afin d'éviter raccourcir la durée de vie de ses piles.
- Les piles au lithium produisent de la chaleur en cours de charge et de décharge. Si le produit devient trop chaud au toucher, mettez-le hors tension, puis débranchez-le immédiatement.
- Chargez ce produit uniquement à l'aide d'une source d'alimentation compatible provenant de fabricants de renom, p. ex. un adaptateur secteur ou le port USB d'un ordinateur.
- En cas de fuite des piles, évitez tout contact avec la peau et les yeux. Rincez immédiatement et abondamment les zones affectées à l'eau propre, puis consultez un médecin.

CONSERVEZ CES INSTRUCTIONS

Avant La Première Utilisation

- Vérifiez que le produit ne présente aucun dommage dû au transport.

⚠ DANGER

Risque d'étouffement ! Conservez tous les matériaux d'emballage hors de la portée des enfants. Ces matériaux constituent une source de danger potentiel, par ex. étouffement.

⚠ REMARQUE

Chargez la pile avant la première utilisation du produit ou lorsque le produit n'est pas utilisé pendant une période prolongée.

- Branchez le câble de charge micro-USB fourni (Q) à la prise de charge micro-USB (J).
- Branchez l'autre extrémité du câble de chargement micro-USB (Q) à une source d'alimentation compatible provenant de fabricants de renom, p. ex. un adaptateur secteur 5 V. Pour obtenir une charge plus efficace, nous vous suggérons d'utiliser un adaptateur secteur 5 V, 0,5 A. Vous pouvez également charger le produit via un port USB de votre ordinateur.
- En cours de charge, le voyant LED (H) s'allume en blanc. Lorsque le produit est complètement chargé, le voyant LED (H) s'éteint.

⚠ REMARQUE

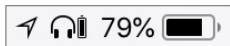

Les appareils Apple® tels que l'iPhone®, l'iPad® ou l'iPod touch® affichent à l'écran un indicateur de niveau de charge de la pile lorsque le produit est apparié via Bluetooth®.



⚠ REMARQUE

Pour une résistance maximale à la transpiration, assurez-vous que le cache de la prise de charge Micro-USB (J) est fermé après la charge du produit.

Mise sous/hors tension

- Pour mettre sous tension le produit, appuyez sur la touche  (F) et maintenez-la enfoncée pendant 3 secondes. Le voyant LED (H) clignote à 3 reprises.
- Pour mettre hors tension le produit, appuyez sur la touche  (F) et maintenez-la enfoncée pendant 4 secondes. Le voyant LED (H) clignote à 3 reprises.

Appariement

REMARQUE Avant la première utilisation du produit, vous devez l'apparier avec un appareil compatible Bluetooth®.











- Mettez sous tension le produit. Patientez env. 10 secondes jusqu'à ce que le voyant LED (H) clignote en blanc et en bleu.
- Activez la fonction Bluetooth® sur l'appareil que vous souhaitez apparier, puis recherchez un nouveau périphérique.
- Sélectionnez « AmazonBasics Fitness Headset » dans la liste affichée sur votre appareil.
- Une fois les appareils appariés, vous entendez 2 signaux sonores.

REMARQUE Pendant les 10 premières secondes, le voyant LED (H) clignote en bleu lorsqu'il essaie de se connecter automatiquement aux périphériques précédemment connectés.

REMARQUE Le produit se met hors tension automatiquement s'il n'est pas apparié dans un délai de 5 minutes.

Utilisation

Commandes de la musique et des appels

Commandes de la musique		Commandes des appels	
Lecture/Mise en pause	Appuyez sur  une fois	Prendre un appel/Raccrocher	Appuyez sur  une fois
Augmenter le volume	Appuyez sur  une fois	Rejeter un appel	Maintenez cette touche enfoncée pendant  2 secondes
Baisser le volume	Appuyez sur  une fois	Faire basculer un appel - du casque à un appareil connecté - pour un autre appel entrant	Appuyez à deux reprises sur 
Passer à la piste suivante	Maintenez cette touche enfoncée 	Efface la liste des périphériques appariés (Le produit ne peut plus se connecter automatiquement aux périphériques précédemment appariés)	Maintenez enfoncées les touches  et  pendant 3 secondes
Passer à la piste précédente	Maintenez cette touche enfoncée 		

Voyant LED

Clignote en bleu rapidement	Le casque accède au mode Appariement automatique (pendant 10 secondes).
Clignote en blanc et en bleu	Le casque est en mode Appariement.
Clignote à deux reprises en bleu toutes les 5 secondes	Le casque est connecté, mais aucune musique ne joue.
Clignote en blanc toutes les 5 secondes	Joue de la musique.
Clignote très vite en blanc	Niveau de charge faible de la pile.

COMPLY™

BIENVENUE DANS L'UNIVERS DE SOUND OF SCIENCE™

Félicitations ! Vous pouvez à présent vous rapprocher du meilleur son, du meilleur confort et de la meilleure adaptabilité que votre appareil d'écoute peut offrir. Afin d'assurer une bonne utilisation, veuillez suivre les instructions d'entretien ci-dessous.

INSTALLATION/UTILISATION :

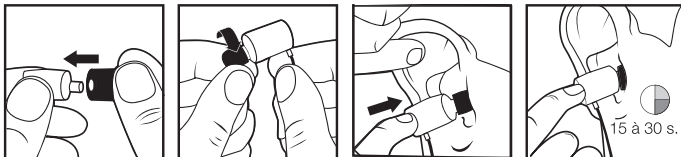

Pour installer l'embout Comply™, tenez-le fermement entre le pouce et l'index. Insérez la sortie de son au centre de l'embout en formant un léger angle. Une fois la sortie de son insérée dans l'embout, redressez l'embout et poussez-le au maximum. Avant de l'insérer dans le conduit auditif, faites rouler l'embout entre vos doigts afin de comprimer la mousse. Insérez l'embout le plus profondément possible sans irriter l'oreille. Maintenez-le en place pendant 15-30 secondes, afin de le laisser s'étendre et s'adapter à la forme de votre conduit auditif. Cela permet de créer un ajustement sur mesure et une adhérence parfaite, vous proposant ainsi une expérience auditive optimale.

NETTOYAGE :

Nettoyez doucement à l'aide d'un chiffon propre et humide, à l'eau uniquement. Laissez les embouts sécher complètement avant l'utilisation suivante.

QUAND LES REMPLACER :

Nous vous recommandons de remplacer vos embouts en mousse Comply™ tous les 3-4 mois, lorsqu'ils commencent à être tachés ou lorsque la mousse ne reste plus comprimée pour une insertion facile.

POUR DE PLUS AMPLES INFORMATIONS, CONTACTEZ-NOUS À L'ADRESSE :

customer@complyfoam.com

OU VISITEZ NOTRE SITE WEB : www.complyfoam.com

Énoncé d'Industrie Canada (IC)

- Cet appareil est conforme aux normes RSS d'Industrie Canada. Son utilisation est soumise aux deux conditions suivantes :
 - (1) Cet appareil ne doit pas provoquer d'interférences, et
 - (2) Cet appareil doit accepter toutes les interférences reçues, y compris celles susceptibles d'engendrer un dysfonctionnement.
- Cet appareil numérique de Classe B est conforme à la norme canadienne CAN ICES-3(B)/NMB-3(B).

Déclaration de Conformité UE

- Amazon EU S.à.r.l., 5 Rue Plaetis, L-2338 Luxembourg déclare par les présentes que le type d'équipement radio (AmazonBasics Casque pour fitness), B075QLZYD6, B075QM6TCB, B075QLZX1D, B075QJDMR5) est conforme à la Directive 2014/53/UE.
- Le texte intégral de la déclaration de conformité de l'UE est disponible à l'adresse Internet suivante :
<https://www.amazon.co.uk/dp/B075QLZYD6>
<https://www.amazon.co.uk/dp/B075QM6TCB>
<https://www.amazon.co.uk/dp/B075QLZX1D>
<https://www.amazon.co.uk/dp/B075QJDMR5>

Mise Au Rebut



La directive relative aux déchets d'équipements électriques et électroniques (DEEE) vise à réduire au minimum l'impact des produits électriques et électroniques sur l'environnement, en augmentant la réutilisation et le recyclage et en réduisant la quantité de DEEE mis en décharge. Le symbole figurant sur ce produit ou sur son emballage signifie que ce produit doit être mis au rebut séparément des ordures ménagères ordinaires en fin de vie. Gardez à l'esprit que la responsabilité vous incombe de mettre au rebut les équipements électroniques dans des centres de recyclage afin de contribuer à la préservation des ressources naturelles. Chaque pays doit disposer de centres de collecte dédiés au recyclage des équipements électriques et électroniques. Pour plus d'informations sur les zones de recyclage de votre localité, veuillez contacter les autorités responsables de la gestion des déchets d'équipements électriques et électroniques de votre commune, votre mairie ou le service local de traitement des ordures ménagères.

Mise au Rebut Des Piles



Ne pas mettre au rebut les piles usagées avec vos ordures ménagères. Apportez-les à un centre de mise au rebut/collecte approprié.

Marques

Le nom et les logos Bluetooth® sont des marques de commerce enregistrées appartenant à Bluetooth SIG, Inc. et toute utilisation desdites marques par Amazon.com, Inc. ou ses filiales lui est concédée sous licence.



Caractéristiques

Source d'alimentation :	5 V, 0,5 A
Type de pile :	Lithium Ion, 55 mAh, 3,7 V *2
Impédance :	14,5 Ω ± 10 %
Gamme de fréquences :	20 Hz - 20 kHz
Sensibilité :	104 dB ± 2 dB @ 1 kHz
Gamme de fréquences du microphone :	100 Hz - 8 kHz
Sensibilité du microphone :	-42 dB ± 3 dB @ 1 kHz
Gamme de la fréquences du microphone :	≤ 150 Ω
Version Bluetooth® :	4,1
Profils pris en charge :	HSP/HFP/A2DP/AVRCP/HSP 1.1/HFP 1.6 / A2DP 1.2 /AVRCP 1.5
Distance de fonctionnement (portée) :	10 m
Durée de charge :	1,5 heures
Temps de fonctionnement :	6,5 heures à volume maximum 9 heures à volume moyen
Compatibilité :	Compatible avec la plupart des téléphones portables modernes dotés des profils Bluetooth® ci-dessus.
Dimensions (L x H x P) :	env. 65,10 x 3,37 x 1,05 cm
Poids net :	env. 16,40 g

Informations Sur la Garantie

Pour obtenir une copie de la garantie portant sur ce produit :



Veillez visiter amazon.fr/basics-garantie

— ou —



Contactez le service clients au 08 00 94 77 15

Vos Avis

Vous l'adorez ? Vous le détestez ?

Faites-le nous savoir en laissant un commentaire.

AmazonBasics s'engage à vous offrir des produits axés sur les besoins de la clientèle et répondant à vos normes élevées. Nous vous encourageons à rédiger un commentaire visant à partager vos expériences sur le produit.

Veillez visiter : amazon.fr/review/review-your-purchases#



Pour obtenir d'autres services :



Veillez visiter amazon.fr/gp/help/customer/contact-us

— ou —



Contactez le service clients au 08 00 94 77 15

Bedienungsanleitung • Deutsch

English

Français

Deutsch

Italiano

Español

日本語

Inhalt:

Bevor Sie beginnen, prüfen Sie, ob die Verpackung die folgenden Teile enthält:

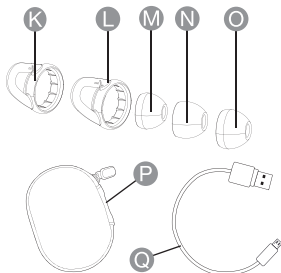
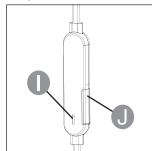
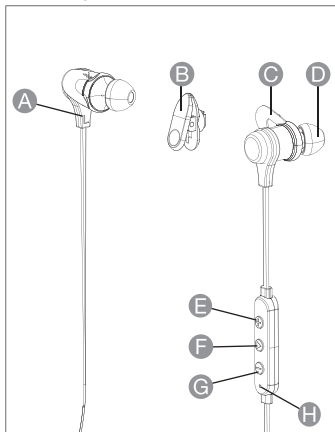

- | | | | |
|----------|--|----------|-----------------------------------|
| A | Hörmuschel | J | Micro-USB-Ladebuchse |
| B | Shirt-Clip | K | Mittelgroßer Ohrbügel x 2 (L/R) |
| C | Kleiner Ohrbügel x 2 | L | Großer Ohrbügel x 2 (L/R) |
| D | Ohrstöpsel aus weichem Memory-Schaum x 2 | M | Kleiner Ohrstöpsel x 2 (L/R) |
| E | ⊕ - Taste, Lautstärke erhöhen | N | Mittelgroßer Ohrstöpsel x 2 (L/R) |
| F | ▶ - Taste, Wiedergabe/Pause | O | Großer Ohrstöpsel x 2 (L/R) |
| G | ⊖ - Taste, Lautstärke verringern | P | Aufbewahrungstasche |
| H | LED-Kontrollleuchte | Q | Micro-USB-Ladekabel |
| I | Mikrofon | | |