

USER MANUAL

Wireless In-Ear & Earbud Plus

Bluetooth Headphones



Guide d'utilisateur Casque Bluetooth | Manual del Usuario
Audifonos Bluetooth | Bedienungsanleitung Bluetooth-Kopfhörer
マニュアル | ブルートゥースイヤホン | 使用手冊 | 藍牙耳機

happy plugs
STOCKHOLM

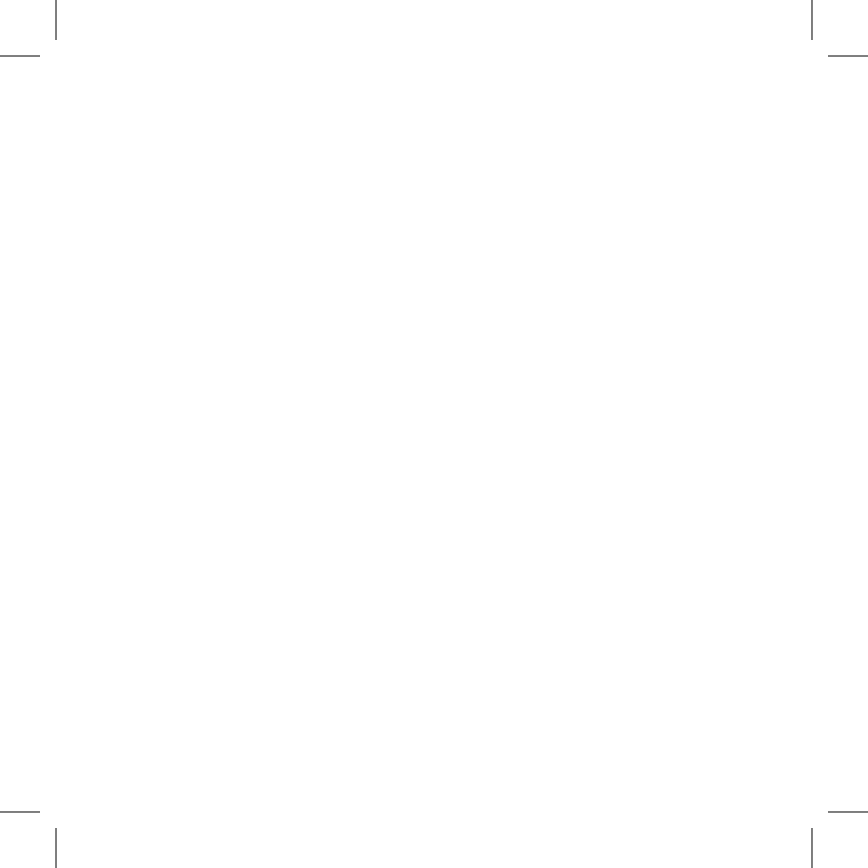

Quickguide

English	4
French	5
Espanol	5
Deutsch	6
简体中文	6
繁體中文	7
日本語	7
한국어	8

Remote & LED Guide

English	10
French	12
Espanol	14
Deutsch	16
简体中文	18
繁體中文	20
日本語	22
日本語	24

SAFETY INFORMATION

MULTILINGUAL



EN) Listen Responsibly

To prevent possible hearing damage, do not listen at high volume levels for long periods. Make sure that the volume on your music player is turned down before connecting your headphones. After placing the headphones in your ears, gradually turn up the volume until you reach a comfortable listening level.

Noise levels are measured in decibels (dB). Exposure to any noise at or above 85 dB can cause gradual hearing loss.

FR) Écoutez avec modération

Pour éviter les lésions auditives, assurez-vous que le volume de votre lecteur de musique est au plus bas lorsque vous y branchez vos écouteurs. Une fois ces derniers insérés dans vos oreilles, augmentez le son progressivement jusqu'à ce que vous obteniez un niveau d'écoute agréable.

Les niveaux sonores se mesurent en décibels (dB). Toute exposition à un bruit de 85 dB ou plus peut provoquer une perte graduelle de l'acuité auditive.

DE) Vernünftig hören

Halten Sie die Lautstärke immer auf einem vernünftigen Niveau. Hohe Lautstärken können – selbst bei kurzer Dauer – zu Hörschäden führen.

EN) Use Responsibly

Do not use headphones when it's unsafe to do so such as while operating a vehicle, crossing streets, or during any activity or in an environment where your full attention to your surroundings is required.

It's dangerous to drive while wearing headphones, and in many places it's illegal because it decreases your chances of hearing life-saving sounds outside of your vehicle, such as another car's horn or emergency vehicle sirens.

EN) Safety Notice

- Danger of explosion if battery is incorrectly replaced. Replace only with the same or equivalent type.

- Batteries (battery pack or batteries installed) shall not be exposed to excessive heat such as sunshine, fire or similar.

FR) Avis de sécurité

- L'appareil ne doit pas être exposé à des gouttes ou à des éclaboussures et aucun objet rempli de liquide, tel qu'un vase, ne doit être placé sur l'appareil.

- Risque d'explosion si la batterie n'est pas correctement remplacée. Remplacez-la uniquement avec le même type de batterie ou un type équivalent.

- Les batteries (emballées ou installées) ne doivent pas être exposées à une chaleur excessive telle que les rayons du soleil, un feu ou similaire.

SAFETY INFORMATION

MULTILINGUAL

安全音量

为避免造成听力损伤，在连接您的耳机前务必确保将音乐播放器上的音量降低。在将耳机放入您的耳部后，逐渐提高音量，直至达到合适的音量。
噪声级别的单位为分贝。85分贝或以上的噪声会造成渐进性耳聋。

安全使用

如果使用耳机的场所不安全，例如开车时、过十字路口时或需要对周围环境提高警惕的环境中，尽量不要使用耳机。

开车时佩戴耳机的行为非常危险，在许多地方这种行为是违法行为，因为这样会降低您听到车辆外面的声音的机会，例如另一辆汽车的鸣笛声或救急车辆的鸣笛声。

安全通知

耳机不得接触水源，填充液体的物体（例如花瓶）也不得放在耳机附近。

如需更换电池，请使用相同型号的电池进行更换。如果电池的型号不匹配，将会存在爆炸的风险。

禁止将电池（安装的电池组或电池）放置于过热的环境中，例如阳光曝晒、火源或其他相似的环境。

주의 사항

청력에 손상을 줄이려면 장시간 높은 음량으로 듣지 마십시오. 헤드폰을 연결하기 전에 유닛 플레어의 볼륨을 줄여야 합니다. 귀에 헤드폰을 꽂은 후 편안한 청음을 할 수 있는 음량 크기에 도달 할 때까지 볼륨을 서서히 올리십시오.

소음 수준은 데시벨 (dB) 단위로 측정됩니다. 85dB 이상의 값에 노출되면 심각한 청력 손상을 일으킬 수 있습니다.*

QUICK GUIDE

ENGLISH

HOW TO CHARGE

1. Insert the included Micro USB-Cable into the charging port of the remote.
2. Connect the other end to your laptop or a low-energy USB Wall Charger.

The LED will show a solid red light when charging. When fully charged, the LED will show a solid green light.

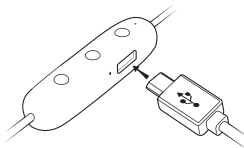

HOW TO PAIR

1. With the Happy Plugs Wireless turned off, press and hold the center button until the LED indicator starts blinking red/green.
2. On your phone/music device, turn Bluetooth on and have it search for nearby devices.
3. Select Happy Plugs Wireless on your phone/device to pair.

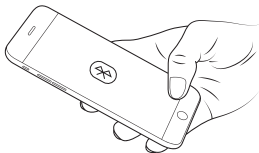

Keep your headphones no more than 1m (3 ft) away from the device. If the pairing is not successful, turn off the headphones and repeat the steps above.

HOW TO WEAR

1. Attach both cables into the clip above or beneath the remote control depending on how you intend to carry the Ear Piece.
2. Adjust clip at the back of the neck when using for desired cable slack.

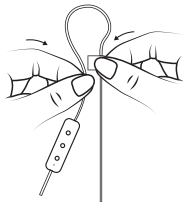

QUICK GUIDE

MULTILINGUAL

FRANÇAIS

CHARGE

1. Insérez le câble Micro USB fourni dans le port USB de chargement de la télécommande.
2. Connectez l'autre extrémité à votre ordinateur portable ou à un chargeur mural USB à faible consommation.

La DEL est rouge lors de la charge. Lorsque complètement chargée, la DEL affiche une lumière verte solide.

JUMELAGE

1. Lorsque le Ear Piece est éteint, appuyez et maintenez enfoncé le bouton central jusqu'à ce que le voyant clignote rouge / vert.
2. Sur votre téléphone / appareil musical, activez Bluetooth et lancez la recherche des périphériques à proximité.
3. Sélectionnez Happy Plugs Earbud Plus / In-Ear Wireless sur votre téléphone / appareil à jumeler.

Gardez votre Ear Piece à pas plus de 1m (3') de l'appareil. Sélectionnez Happy Plugs Ear Piece dans la liste des périphériques. Si le jumelage échoue, éteignez l'Ear Piece et répétez les étapes ci-dessus.

COMMENT PORTER

1. a) Fixer les deux câbles dans l'attache au dessus ou au dessous de la télécommande en fonction de la façon dont vous avez l'intention de porter le Happy Plugs Wireless.
b) Régler l'attache derrière la nuque pour ajuster la tension du câble.

ESPAÑOL

CÓMO CARGAR

1. Introduzca el cable micro USB incluido en el puerto de carga del mando.
2. Conecte el otro extremo a su portátil o a un cargador de pared USB de bajo consumo.

El led mostrará una luz roja fija durante la carga. cuando está completamente cargado, el led mostrará una luz verde fija.

CÓMO EMPAREJAR

1. Con el Happy Plugs Wireless desactivado, mantenga pulsado el botón central hasta que el indicador LED empiece a parpadear en color rojo/verde.
2. En su teléfono/dispositivo de música, active el Bluetooth y haga que busque dispositivos cercanos.
3. Seleccione Happy Plugs Wireless en su teléfono/ dispositivo para emparejar.

Mantenga los auriculares del dispositivo a una distancia que no supere 1 m. Si el emparejamiento no funciona, apague los auriculares y repita los pasos anteriores.

CÓMO LLEVARLOS

1. a) Enganche los dos cables en el clip de arriba o debajo del mando a distancia, dependiendo de cómo vaya a llevar el Happy Plugs Wireless.
b) Ajuste el clip en la parte posterior del cuello cuando lo use hasta obtener la holgura de cable deseada.

DEUTSCH

LADUNG

1. Stecken Sie das mitgelieferte Micro-USB-Kabel in den Ladeanschluss der Fernbedienung ein.
2. Verbinden Sie das andere Ende mit Ihrem Laptop oder einem energiesparenden USB-Wandladegerät.

Die LED zeigt beim Aufladen ein dauerhaftes rotes Licht an. Wenn sie vollständig aufgeladen ist, zeigt die LED ein dauerhaftes grünes Licht an.

KOPPLUNG

1. Halten Sie bei den ausgeschalteten Happy Plugs Wireless die mittlere Taste gedrückt, bis die LED-Anzeige rot/grün blinkt.
2. Schalten Sie auf Ihrem Telefon/Musikgerät Bluetooth ein und suchen Sie nach Geräten in der Nähe.
3. Wählen Sie Happy Plugs Wireless auf Ihrem Telefon/Gerät zum Kopplein.

Halten Sie Ihren Kopfhörer nicht mehr als 1 m (3 ft) vom Gerät entfernt. Wenn die Kopplung nicht erfolgreich ist, schalten Sie den Kopfhörer aus und wiederholen Sie die obigen Schritte.

WIE SIE DIE KOPFHÖRER TRAGEN

1. Befestigen Sie beide Kabel im Clip oberhalb oder unterhalb der Fernbedienung, je nachdem, wie Sie die Happy Plugs Wireless tragen möchten.
2. Justieren Sie den Clip im Nacken, wenn Sie die gewünschte Kabeltasche verwenden.

简体中文

如何充电

1. 将随附微型USB连接电缆插入遥控器的充电端口。
2. 将另一端连接至您的笔记本电脑或者低能耗USB墙式充电器。充电时，LED会显示常亮红灯。充满电后，LED会显示常亮绿灯。

如何配对

1. 在Happy Plugs Wireless 关闭时，长按中央按钮，直到LED指示灯开始闪烁红色/绿色。
2. 在您的手机/音乐设备上，打开蓝牙，让它搜索附近的设备。
3. 在您的手机/设备上选择Happy Plugs Wireless进行配对。

将您的耳机放在离设备不超过1米（3英尺）的地方。若配对不成功，则关闭耳机，重复上述步骤。

如何佩戴

1. 将两根电缆都连接到遥控器上方或者下方的夹子内，视您想要佩戴 Happy Plugs Wireless 的方式而定。
2. 使用时，在脖子后面调节夹子以获得想要的电缆松弛度。

繁體中文

充電方法

1. 將隨附 Micro USB 電纜插入遙控器充電插口中。
2. 將另一端接入筆記本電腦或低功率牆面 USB 充電器中。

充電時，LED 將常亮紅燈。當充滿電後，LED 將常亮綠燈。

如何配對

1. 當 Happy Plugs Wireless 關閉時，按住中央按鈕直至 LED 指示燈開始閃爍紅燈/綠燈。
2. 在您的手機/音樂設備上開啟藍芽，並開始搜尋附近設備。
3. 在手機/設備中選取 Happy Plugs Wireless 以配對。

保持您的耳機距離設備不超過 1 米 (3 英尺)。若配對不成功，請關閉耳機並重複上述操作。

穿戴方式

1. 根據您攜帶 Happy Plugs Wireless 的方式，將兩根電纜夾在遙控器上方或下方的夾子中。
2. 請調整夾子頸部以獲得所需電纜鬆弛度。

日本語

充電

充電器をパソコンのUSBポートまたは低エネルギー機器に差し込みます。USBハブやバッテリーパックは使用しないで下さい。

リモートコントローラー部分を充電器のピンに合わせバンドで固定してください。充電中はLED部分が赤色に点灯し、充電が完了すると緑色の点灯が変わります。

ペアリングの仕方

1. Happy Plugs Wirelessの電源をオフにした状態で、LEDインジケータが赤色/緑色に点滅し始めるまで中央のボタンを押し続けます。
2. 携帯電話/音楽デバイスでBluetoothをオンにして近くのデバイスを検索させます。
3. ペアリングするには、お使いの携帯電話/デバイス上に表示される「Happy Plugs Wireless」を選択します。

ヘッドホンをデバイスから1m (3フィート) 以内の距離に置いてください。ペアリングがうまくいかない場合は、ヘッドフォンの電源を切り、上記手順を繰り返します。

着用の仕方

2. Happy Plugs Wirelessの持ち運び方法に応じて、リモコンの上または下のクリップに両方のケーブルを接続します。
2. ケーブルのたるみを好みの長さで使用するには、首の後にあるクリップで調整します。

QUICK GUIDE

MULTILINGUAL

한국어

충전방법

1. 포함되어 있는 마이크로 USB 케이블을 리모콘의 충전 포트에 삽입합니다.
2. 노트북이나 저력의 USB 벽면 충전기에 다른 쪽 끝을 연결하십시오.

*충전 시 LED에 빨간색 불이 들어옵니다.

완전히 충전되면 LED에 녹색 불빛이 계속 표시됩니다.*

퀵 가이드

1. Happy Plugs Wireless를 끄고 LED 표시등이 빨간색 / 녹색으로 깜박이기 시작할 때까지 중앙 버튼을 누르고 있습니다.
2. 휴대 전화 / 음악 장치에서 Bluetooth를 켜고 주변 장치를 검색하십시오.
3. 페어링 할 전화기 / 장치에서 Happy Plugs Earbud Plus / In-Ear Wireless를 선택하십시오.

헤드폰을 장치에서 1m (3 피트) 이내의 거리에 두십시오. 페어링이 성공적이지 않으면 이어폰을 끄고 위의 단계를 반복하십시오.

착용방법

- a) Happy Plugs Wireless 휴대 방법에 따라 두 케이블을 리모콘 위 또는 아래 클립에 연결하십시오.
- b) 원하는 케이블 여유를 위해 사용할 때 목 뒤쪽의 클립을 조정하십시오.

QUICK GUIDE

MULTILINGUAL

REMOTE CONTROL

ENGLISH

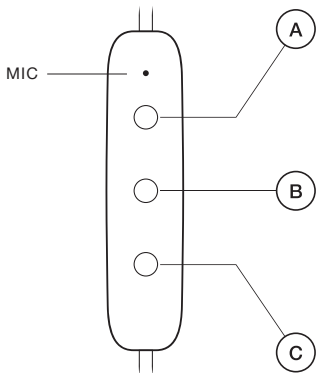

- Next track
- Volume up
- Play / Pause
- Answer / Hang up
- Reject call
- On
- On / Pair
- On + Reset
- Off
- ● Siri / Google Voice
- Previous track
- Volume down
- Switch mic
- Mute mic

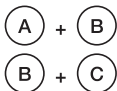





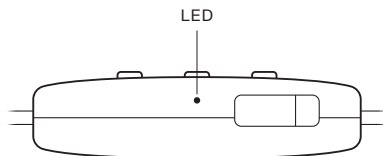

● Press ● ● Double Press ● 1.5 sec ● 4 sec ● 10 sec

LED INDICATOR









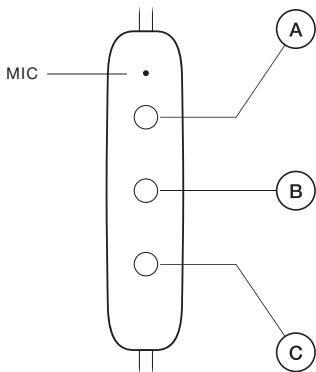

ENGLISH





Charging	Red	
Charging Full	Green	
Low Battery	Red	
Pairing Mode	Red & Green	
Power On	Green	
Power Off	Red	
Reset	Red	



● Red ◻ Green ● ◻ Blinking light ◼ Solid light

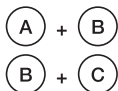

-  Piste suivante
-  Augmenter le volume
-  Jouer / Pause
-  Répondre / Raccrocher
-  Rejeter l'appel
-  Allumer
-  Allumer / Jumuler
-  Allumer + Réinitialiser
-  Éteindre
-  Siri / Google Voice

-  Piste précédente
-  Baisser le volume



-  Changement mic
-  Mic muet

● Appuyez ● Double Appuyez  1,5 sec  4 sec  10 sec

INDICATEUR DEL

FRANÇAIS

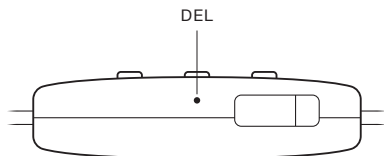

En charge	Rouge	
Charge complète	Vert	
Batterie faible	Rouge	
Mode jumelage	Rouge et vert	
Allumer	Vert	
Éteindre	Rouge	
Réinitialiser	Rouge	

● Rouge ◯ Vert ● ● Voyant clignotant ◼ Voyant continu

CONTROL REMOTO

ESPAÑOL

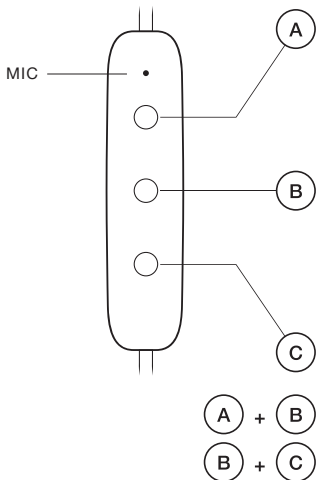

- Pista siguiente
- Subir volumen
- Reproducir / Pausa
- Contestar / Colgar
- Rechazar llamada
- Encendido
- Encender / Emparejar
- Encender + Restablecer
- Apagado
- Siri / Google Voice
- Pista anterior
- Bajar volumen
- Cambiar mic.
- Silenciar mic.

● Pulsar ●● Pulsar dos veces ● 1,5 sec ● 4 sec ● 10 sec

INDICADOR LED

ESPAÑOL

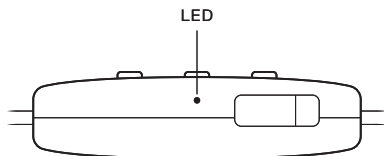

Cargando	Rojo	
Carga completa	Verde	
Batería baja	Rojo	
Modo de emparejamiento	Rojo y verde	
Encendido	Verde	
Apagado	Rojo	
Restablecer	Rojo	

● Rojo ◻ Verde ● ◻ Luz intermitente ◼ Luz fija

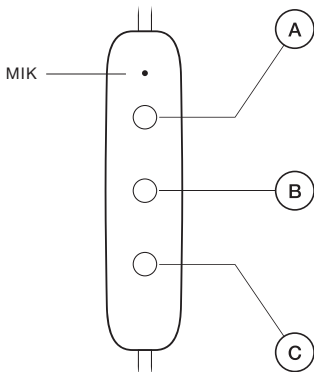

- Nächster Titel
- Lautstärke erhöhen
- Abspielen / Pause
- Antworten / Auflegen
- Anruf ablehnen
- Ein
- Ein / Koppeln
- Ein + Zurücksetzen
- Aus
- Siri / Google Voice
- Vorheriges Lied
- Lautstärke leiser
- Auf Mikrophon schalten
- Mikrophon stummschalten

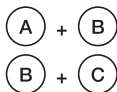





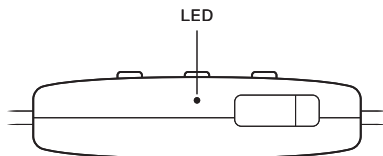

Drücken
 Doppelklick
 1,5 sek
 4 sek
 10 sek

LED-ANZEIGE

DEUTSCH



Lädt	Rot	
Vollständig geladen	Grün	
Akku fast leer	Rot	
Pairingmodus	Rot & Grün	
Einschalten	Grün	
Ausschalten	Rot	
Zurücksetzen	Rot	



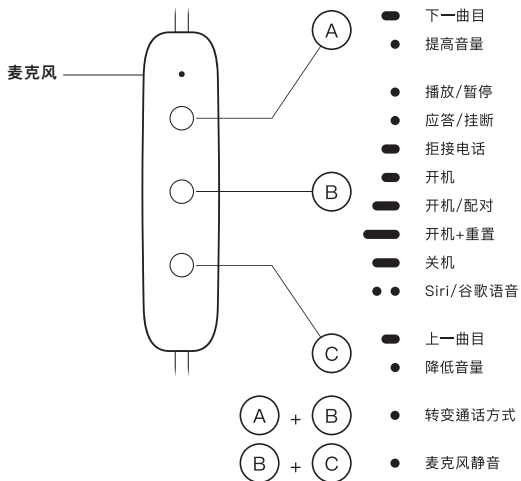



● Rot ◐ Grün ● ◐ Blinklicht ■ Dauerhaftes Licht

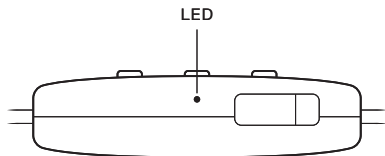

LED指示灯

简体中文



充电中	红色	
充电完成	绿色	
电量低	红色	
配对模式	红色与绿色	
开机	绿色	
关机	红色	
重置	红色	

● 红色 ◐ 绿色 ● ◐ 闪烁灯 ◼ 常亮灯

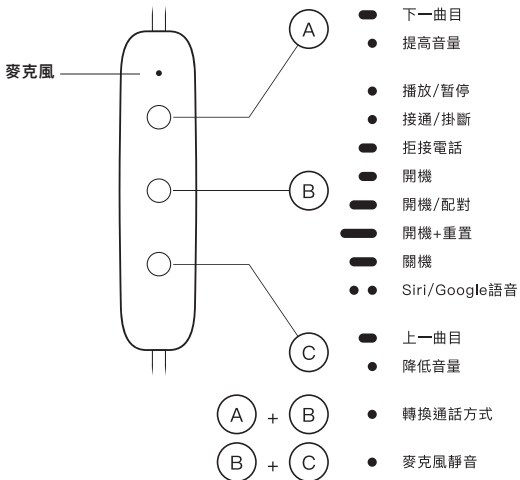

- 按一下
- 連按兩次
- 按1.5秒
- 按4秒
- 按10秒

LED 指示燈

繁體中文

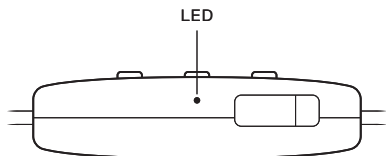

充電中	紅色	
充電完成	綠色	
電量低	紅色	
配對模式	紅綠交錯	
開機	綠色	
關機	紅色	
重置	紅色	

● 紅色

■ 綠色

● ● 閃燈

■ 常亮

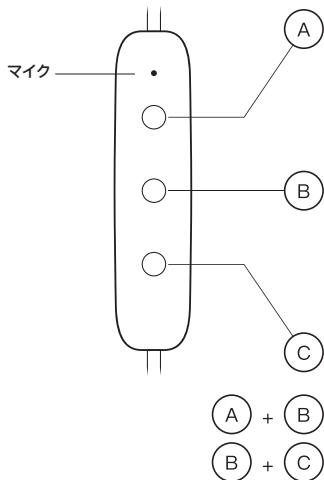

- 曲送り
- 音量アップ
- 再生/一時停止
- 電話に出る/電話を切る
- 着信拒否
- オン
- オン/ペアリング
- オン+リセット
- オフ
- Siri / Google Voice 起動
- 曲戻し
- 音量ダウン
- スマートフォンでの通話に切替える
- マイクミュート

● 押す ● ● ダブルプレス ● 1.5秒押し ● 4秒押し ● 10秒押し

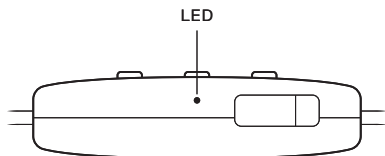

充電中	赤色の点灯	
バッテリー充電済み	緑色の点灯	
バッテリー残量低下	赤色の点滅	
ペアリングモード	赤色と緑色の点滅	
電源ON	緑色の点灯	
電源OFF	赤色の点灯	
リセット	赤色の点滅	

● 赤色の点灯 ■ 緑色の点灯 ●● 点滅ライト ■■ 固体光

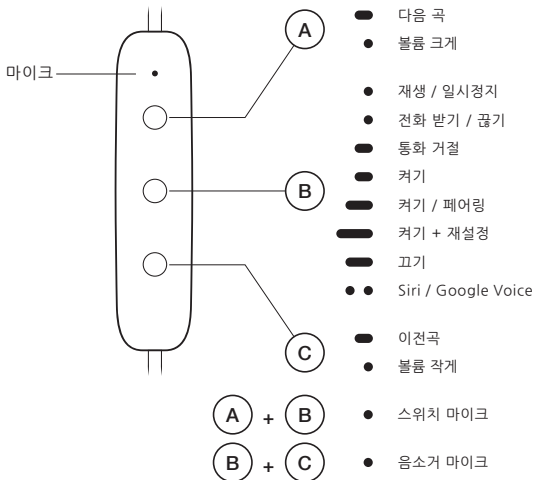

● 한 번 누르기 ●● 두 번 누르기 ●●● 1.5초 ●●●● 4초 ●●●●● 10초

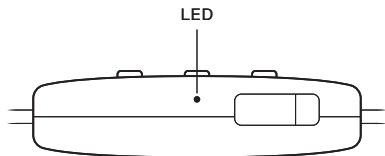

충전 중	빨간색	
충전 완료	녹색	
배터리 부족	빨간색	
페어링 모드	빨간색&녹색	
전원 켜기	녹색	
전원 끄기	빨간색	
재설정	빨간색	

● 빨간색 ◻ 녹색 ● ◻ 깜빡거림 ◻ 단색 불빛

WARRANTY & REGULATORY COMPLIANCE INFORMATION

www.happyplugs.com/help/warranty/

European Community



Disposal and Recycling Information

Your product must be disposed of properly according to local laws and regulations. When your product reaches its end of life, contact Happy Plugs or your local authorities to learn about recycling options.



European Union—Disposal Information

The symbol above means that according to local laws and regulations your product and/or its battery shall be disposed of separately from household waste. When this product reaches its end of life, take it to a collection point designated by local authorities. The separate collection and recycling of your product and/or its battery at the time of disposal will help conserve natural resources and ensure that it is recycled in a manner that protects human health and the environment.

Union Européenne—informations sur l'élimination

Le symbole ci-dessus signifie que, conformément aux lois et réglementations locales, vous devez jeter votre produit et/ou sa batterie séparément des ordures ménagères. Lorsque ce produit arrive en fin de vie, apportez-le à un point de collecte désigné par les autorités locales. La collecte séparée et le recyclage de votre produit et/ou de sa batterie lors de sa mise au rebut aideront à préserver les ressources naturelles et à s'assurer qu'il est recyclé de manière à protéger la santé humaine et l'environnement.

Europäische Union—Informationen zur Entsorgung

Das oben aufgeführte Symbol weist darauf hin, dass dieses Produkt und/oder die damit verwendete Batterie den geltenden gesetzlichen Vorschriften entsprechend und vom Hausmüll getrennt entsorgt werden muss. Geben Sie dieses Produkt zur Entsorgung bei einer offiziellen Sammelstelle ab. Durch getrenntes Sammeln und Recycling werden die Rohstoffreserven geschont und es ist sichergestellt, dass beim Recycling des Produkts und/oder der Batterie alle Bestimmungen zum Schutz von Gesundheit und Umwelt eingehalten werden.

Europeiska unionen—Information om kassering

Symbolen ovan betyder att produkten och/eller dess batteri enligt lokala lagar och bestämmelser inte får kastas tillsammans med hushållsavfallet. När produkten har tjänat ut måste den tas till en återvinningsstation som utsetts av lokala myndigheter. Genom att låta den uttjänta produkten och/eller dess batteri tas om hand för återvinning hjälper du till att spara naturresurser och skydda hälsa och miljö.

Türkiye

Türkiye Cumhuriyeti: EEE Yönetmeliğine Uygundur

Brasil—Informações sobre descarte e reciclagem

O símbolo indica que este produto e/ou sua bateria não devem ser descartadas no lixo doméstico. Quando decidir descartar este produto e/ou sua bateria, faça-o de acordo com as leis e diretrizes ambientais locais.

Caution: The user is cautioned that changes or modifications not expressly approved by the party responsible for compliance could void the user's authority to operate the equipment.

低功率電波輻射性電機管理辦法

第十二條

經型式認證合格之低功率射頻電機，非經許可，公司、商號或使用
者均不得擅自變更頻率、加大功率或變更原設計之特性及功能。

第十四條

低功率射頻電機之使用不得影響飛航安全及干擾合法通信。經發現
有干擾現象時，應立即停用，並改善至無干擾時方得繼續使用。

前項合法通信，指依電信法規定作業之無線電通信。

低功率射頻電機須忍受合法通信或工業、科學及醫療用電波輻射
性電機設備之干擾。

This device complies with Part 15 of the FCC Rules and Industry
Canada licence-exempt RSS standard(s). Operation is
subject to the following two conditions:

- (1) this device may not cause harmful interference, and
- (2) this device must accept any interference received, including
interference that may cause undesired operation.

Le présent appareil est conforme aux CNR d'Industrie Canada
applicables aux appareils radio exempts de licence.

L'exploitation est autorisée aux deux conditions suivantes :

- (1) l'appareil ne doit pas produire de brouillage, et
- (2) l'utilisateur de l'appareil doit accepter tout brouillage
radioélectrique subi, même si le brouillage est susceptible
d'en compromettre le fonctionnement.

NOTE: This equipment has been tested and found to comply
with the limits for a Class B digital device, pursuant to Part
15 of the FCC Rules. These limits are designed to provide
reasonable protection against harmful interference in a
residential installation. This equipment generates, uses and
can radiate radio frequency energy and, if not installed and
used in accordance with the instructions, may cause harmful
interference to radio communications. However, there is
no guarantee that interference will not occur in a particular
installation.

If this equipment does cause harmful interference to radio or
television reception, which can be determined by turning the
equipment off and on, the user is encouraged to try to correct
the interference by one or more of the following measures:

- Reorient or relocate the receiving antenna.
- Increase the separation between the equipment and receiver.
- Connect the equipment into an outlet on a circuit different
from that to which the receiver is connected.
- Consult the dealer or an experienced radio/TV technician
for help.

CAN ICES-3(B)/NMB-3(B)

FCC ID: 2AJYSWIRELESS

IC: 22014-WIRELESS

FCC and IC Radiation Exposure Statement

This equipment complies with FCC and Canada radiation
exposure limits set forth for an uncontrolled environment. This
transmitter must not be co-located or operating in conjunction
with any other antenna or transmitter.

Déclaration d'IC sur l'exposition aux radiations

Cet équipement est conforme aux limites d'exposition aux
radiations définies par le Canada pour des environnements
non contrôlés. Cet émetteur ne doit pas être installé au même
endroit ni utilisé avec une autre antenne ou un autre émetteur.

Certifications

The aim of EU's Waste Electrical and Electronic Equipment
(WEEE) directives 2002/96/EC and the RoHS directive is to
reduce waste from electric and electronic products and to
recycle as much of the materials as possible. Any remaining
waste should be virtually risk free to handle and the risk of
hazardous emissions should be minimal.

WARRANTY & REGULATORY COMPLIANCE INFORMATION



Model name : Happy Plugs In-Ear Wireless /
Happy Plugs Earbud Plus Wireless
Manufacturer : Happy Plugs AB, Kungsgatan 4B,
111 43 Stockholm, Sweden

EU Declaration of conformity

Hereby, Happy Plugs AB declares that the Happy Plugs Wireless is in compliance with Directive 2014/53/EU. The full text of the EU declaration of conformity is available at the following internet address: <http://www.happyplugs.com/certificates>

EU Konformitätserklärung

Hiermit erklärt die Happy Plugs AB, dass Happy Plugs Wireless der Richtlinie 2014/53/EU entspricht. Der vollständige Text der EU Konformitätserklärung ist unter der folgenden Internetadresse verfügbar: <http://www.happyplugs.com/certificates>

Frequency Band: 2402-2480MHz
Transmitter Power: <20dBm
Product Name: Bluetooth Earphone
Model No.: Happy Plugs Wireless



018-170293

WHAT COLOR ARE YOU TODAY?*

Just like any other accessory you wear everyday Happy Plugs is made to fit your personality, your mood and your device. And of course, your style.

 happyplugs.com  [/happyplugs](https://facebook.com/happyplugs)  [/happyplugs](https://twitter.com/happyplugs)  [/happyplugs](https://instagram.com/happyplugs)

happy plugs
STOCKHOLM