

BATTERY INSTALLATION INSTALACIÓN DE LAS PILAS INSTALLATION DE LA PILE

Vehicle / Vehículo / Véhicule

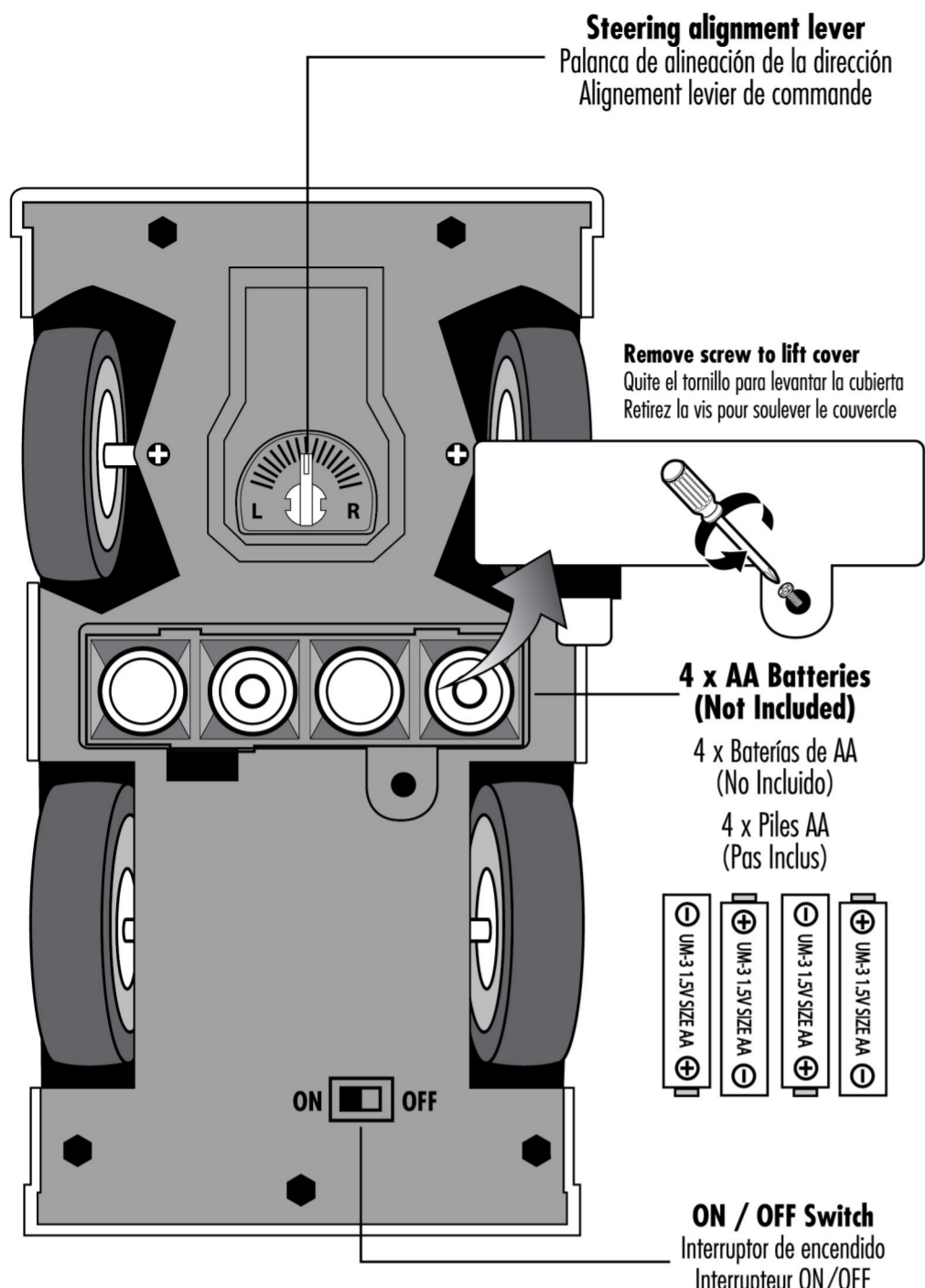

BATTERY INSTALLATION INSTALACIÓN DE LAS PILAS INSTALLATION DE LA PILE

Controller / Controlador / Contrôleur

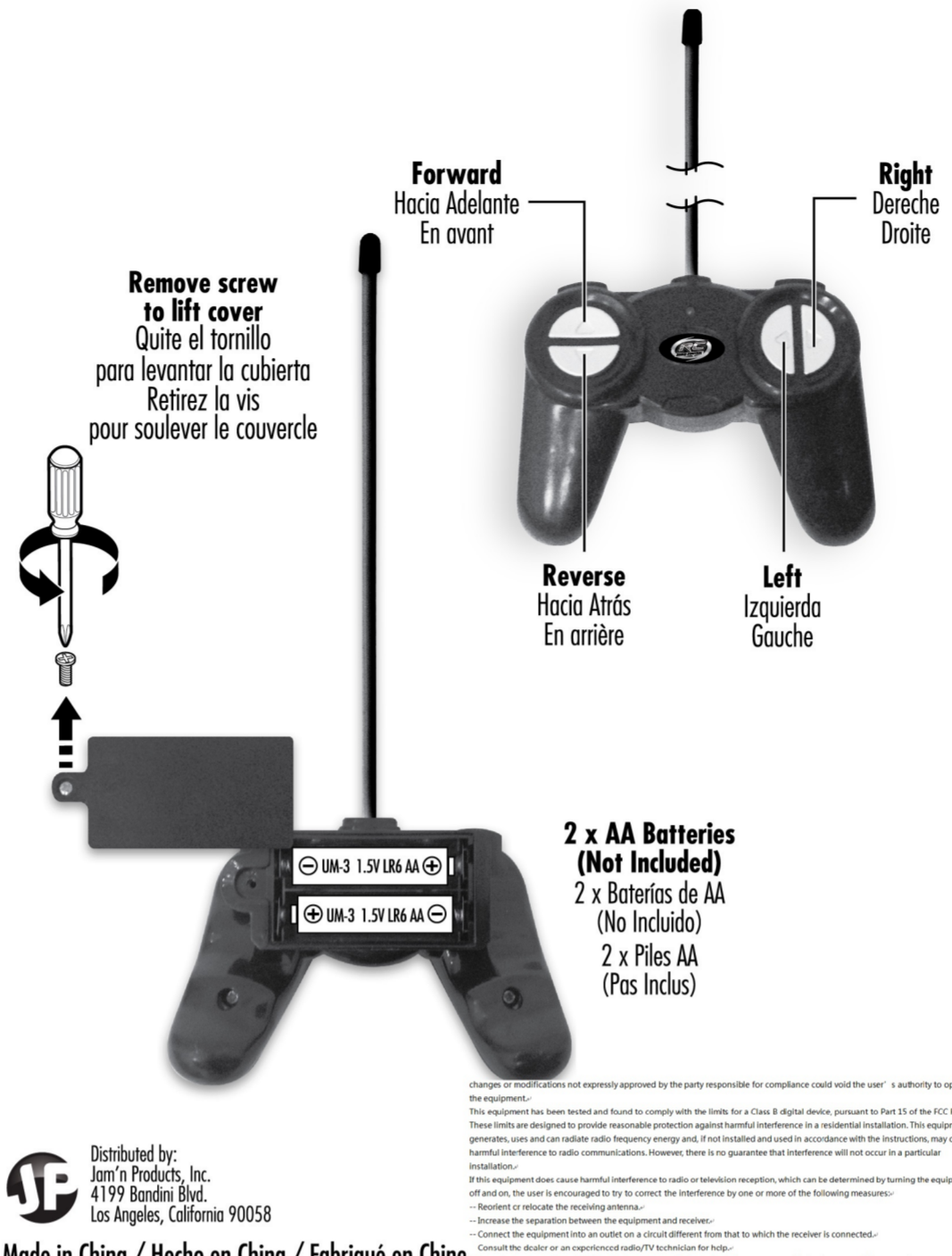

88031 / # 88032 / # 88033 / # 88034



Retain the packaging and manual for future reference as they contain important information.
Gardez le paquet et le manuel pour futures consultations, ya que contiennent information importante.
L'emballage et le mode d'emploi contiennent des informations importantes, veuillez les conserver pour toute référence ultérieure.



INSTRUCTION GUIDE / GUÍA DE INSTRUCCIONES / MODE D'EMPLOI

CONTENTS	CONTENIDO	CONTENU
• Vehicle	• Vehículo	• Véhicule
• Controller	• Controlador	• Contrôleur
• Instruction Guide	• GUÍA de instrucciones	• Mode D'emploi

If you have questions or difficulty operating this toy **DO NOT RETURN IT TO THE STORE**
Call us Toll-Free: 1-855-886-JAMN (5266)
Monday - Friday between 9:00 am - 5:30 pm Pacific Standard Time
or email us at: CustomerService@JamnProducts.com

Si tiene alguna duda o dificultad de utilizar este juguete **NO LO DEVUELVA A LA TIENDA**
Llame al número gratuito: 1-855-886-JAMN (5266)
Lunes - Viernes entre las 9:00 am - 5:30 pm Hora del Pacífico
o envíenos un correo electrónico a: CustomerService@JamnProducts.com

Si vous avez des questions ou des difficultés à faire fonctionner ce jouet **NE PAS RETOURNER AU MAGASIN**
Appelez-nous sans frais: 1-855-886-JAMN (5266)
Lundi - Vendredi entre 9:00 am - 5:30 pm heure normale du Pacifique
ou par courriel à: CustomerService@JamnProducts.com



This device complies with Part 15 of the FCC Rules. Operation is subject to the following two conditions:
(1) This device may not cause harmful interference, and
(2) this device must accept any interference received, including interference that may cause undesired operation.
Este dispositivo cumple con la sección 15 del Reglamento del FCC. Su funcionamiento está sujeto a estas dos condiciones:
(1) el dispositivo no debe causar interferencias y
(2) el dispositivo debe aceptar cualquier tipo de interferencia, incluidas aquellas que puedan causar un funcionamiento no deseado del dispositivo.
Cet appareil est conforme à la section 15 des règles de la Commission Fédérale des Communications (CFC). Son utilisation est soumise aux deux conditions suivantes:
(1) cet appareil ne doit pas causer d'interférences, et
(2) cet appareil doit accepter n'importe quelle interférence, y compris les interférences susceptibles d'altérer son bon fonctionnement.
CAN ICES-3(B)/NMB-3(B)

WARNING: CHOKING HAZARD – Small parts. Not for children under 3 years.	ATTENTION ! RISQUE D'ÉTOUFFEMENT – Contient de petits éléments. Ne convient pas aux enfants de moins de 3 ans.	ADVERTENCIA: PELIGRO DE ASFIXIA – Contiene piezas pequeñas. No conveniente para niños menores de 3 años.
---	---	---



BATTERY SAFETY INFORMATION

- Do not mix old and new batteries.
- Do not mix alkaline, standard (carbon-zinc), or rechargeable (nickel-cadmium) batteries.
- Only batteries of the same or equivalent type as recommended are to be used.
- Batteries are to be inserted with the correct polarity.
- Exhausted batteries are to be removed from the product.
- The supply terminals are not to be short-circuited.
- Non-rechargeable batteries are not to be recharged.
- Rechargeable batteries are to be removed from the product before being charged.
- Rechargeable batteries are only to be charged under adult supervision.
- Dispose of battery(ies) safely.
- Do not dispose of this product in a fire. The batteries inside may explode or leak.
- Batteries should be charged by adults only.



VEHICLE OPERATION

Any of the following conditions may interfere with the behavior and function.
The transmitter signals can easily be interrupted.
Improper handling may hamper the performance of the vehicle.

SAFETY PRECAUTIONS

- Remember to avoid water, heat, sand and high impact!**
- Keep vehicle away from wet surfaces or rain.
 - Avoid running on thick carpets or dusty floors.
 - Avoid collisions on hard surfaces.
 - Avoid running 2 vehicles of the same frequency. Always run one at a time unless you purchase vehicles with different frequencies.
 - Keep vehicle away from sandy or dusty areas.
 - DO NOT operate your vehicle on the streets!
 - DO NOT carry the vehicle by pulling the antenna wire.

CAUTION

Changes or modifications to this unit not expressly approved by the party responsible for compliance could void the user's authority to operate the equipment.
NOTE:
This equipment has been tested and found to comply with the limits for a Class B digital device, pursuant to Part 15 of the FCC Rules. These limits are designed to provide reasonable protection against harmful interference in a residential installation. This equipment generates, uses and can radiate radio frequency energy and, if not installed and used in accordance with the instructions, may cause harmful interference to radio communications.
However, there is no guarantee that interference will not occur in a particular installation.
If this equipment does cause harmful interference to radio or television reception, which can be determined by turning the equipment off and on, the user is encouraged to try to correct the interference by one or more of the following measures:
- Reorient or relocate the receiving antenna.
- Increase the separation between the equipment and receiver.
- Connect the equipment into an outlet on a circuit different from that to which the receiver is connected.
- Consult the dealer or an experienced radio/TV technician for help.
** This device and its antenna must not be co-located or operating in conjunction with any other antenna or transmitter.
This radio communication device complies with all the requirements of Industry Canada Standard RSS-310.

Requires 6 X AA (LR6) alkaline batteries (not included). Batteries or battery packs must be recycled or disposed of properly.
When this product has reached the end of its useful life it should not be disposed of with other household waste. The Waste Electrical and Electronic Equipment Regulations require it to be separately collected so that it can be treated using the best available recovery and recycling techniques.
This will minimize the impact on the environment and human health from soil and water contamination by any hazardous substances, decrease the resources required to make new products and avoid using up and fill space. Please do your part by keeping this product out of the municipal waste stream! The "wheeler bin" symbol means that it should be collected as "waste electrical and electronic equipment". You can return an old product to your retailer when you buy a similar new one. For other options, please contact your local council.

SEGURIDAD DE LA BATERÍA INFORMACIÓN

- No mezcle pilas nuevas y viejas.
- No mezcle pilas alcalinas, estándar (carbón-zinc) o baterías recargables (níquel-cadmio).
- Sólo pilas del tipo igual o equivalente recomendado van a utilizar.
- Las baterías deben insertarse con la polaridad correcta.
- Las baterías deben quitarse del producto.
- Los terminales de alimentación no deben ser cortocircuitados.
- Baterías no recargables no deben ser recargadas.
- Las pilas recargables deben extraerse de el producto antes de cargarlas.
- Baterías recargables deben ser recargadas siempre bajo la supervisión de un adulto.
- Eliminar con seguridad de batería.
- No tire este producto en un incendio. Las pilas pueden explotar o gotear.
- Baterías solo pueden ser cambiadas por adultos.

MANEJO DEL VEHICULO

Cualquier de estas condiciones podría interferir con su comportamiento y funcionamiento.
La señal del transmisor puede ser interrumpida con facilidad.
El manejo indebido del vehiculo podría afectar su rendimiento.

PRECAUCIONES DE SEGURIDAD

- Recuerde evitar el agua, el calor, la arena y las colisiones de gran impacto!**
- Mantenga el vehiculo alejado de superficies mojadas o de la lluvia.
 - Evite rodar en alfombras espesas o suelos polvorientos.
 - Evite colisionar contra superficies duras.
 - Evite correr 2 vehiculos de la misma frecuencia. Siempre se una a la vez a menos que la compra de vehiculos con diferentes frecuencias.
 - Mantenga el vehiculo alejado de áreas arenosas o polvorientas.
 - No utilice el vehiculo en las calles!
 - No traslade el vehiculo cogiéndolo desde el cable de la antena.

PRECAUCIÓN

Cambios o modificaciones que no estén expresamente aprobados por la parte responsable del cumplimiento de las normativas puede anular la autoridad del usuario para operar el equipo.
AVISO:
Este equipo ha sido evaluado y cumple con los límites para los dispositivos de Clase B, conforme a la Sección 15 del Reglamento del FCC. Estos límites han sido establecidos para proveer suficiente protección contra interferencias perjudiciales en instalaciones residenciales. Este equipo genera, usa y puede irradiar energía en forma de radiofrecuencia y si no es instalado de acuerdo con las instrucciones puede llegar a causar interferencias perjudiciales en aparatos de radiofrecuencia.
No obstante, esto no es una garantía de que no vayan a ocurrir interferencias en ciertas instalaciones.
Si este equipo causa interferencias perjudiciales en la recepción de señales de radio o televisión, las cuales pueden ser determinadas apagando y encendiendo el equipo, se aconseja al usuario que trate de corregir la interferencia llevando a cabo uno o varias de las medidas que se describen a continuación:
- Reorienta o cambia la ubicación de la antena.
- Aumente la separación entre el equipo y el receptor.
- Conecte el equipo a una toma de corriente diferente a la del receptor.
- Consulte con su distribuidor o un técnico de radio/TV cualificado para obtener más ayuda.
** Este dispositivo y su antena no deben ser co-localizados o haciendo funcionar junto con ninguna otra antena o transmisor.
Este dispositivo de radiocomunicación cumple con todos los requisitos de Estándar RSS-310.

Requiere 6 pilas de AA (LR6) (no incluidas). Las pilas o las baterías deben ser recicladas o desechadas de manera apropiada. Cuando este producto alcance el final de su vida útil, no lo desecho como residuo doméstico. La normativa de residuos de aparatos eléctricos y electrónicos exige que se recojan de forma separada, para que puedan tratarse con las mejores técnicas de recuperación y reciclaje disponibles. De esta forma, se minimizará el impacto que la contaminación del suelo y el agua, causada por sustancias peligrosas, tiene sobre el medio ambiente y la salud humana, se reducirán los recursos necesarios para fabricar nuevos productos y se evitara la saturación de los vertederos. Colabore desechando este producto de forma adecuada! El símbolo del contenedor con ruedas significa que debe desecharse como residuo de aparatos eléctricos y electrónicos. Puede devolver un producto antiguo en su establecimiento habitual cuando adquiera un producto nuevo similar. Si desea obtener más información, consulte con las autoridades locales.

PRECAUTIONS CONCERNANT LES PILES

- N'utilisez pas ensemble de piles neuves et usagées.
- N'utilisez pas ensemble de piles alcalines, standard(carbone-zinc) ou rechargeables (nickel-cadmium).
- Seulement piles du même type ou équivalent comme recommandé doivent être utilisés.
- Installez les piles selon les polarités correctes.
- Retirez toujours les piles usagées de l'appareil.
- Ne créez pas de court-circuit entre les pôles.
- Ne tentez jamais de recharger des piles non rechargeables.
- Retirez les piles rechargeables du produit avant de les recharger.
- Les piles rechargeables doivent être rechargées sous la surveillance d'un adulte.
- Débarasser de la piles(s) bien.
- Ne débarrassez pas de ce produit dans un feu. Le piles peut à l'intérieur exploser ou fuir.
- Les piles doivent être changées par un adulte.



FONCTIONNEMENT DU VEHICULE

N'importe laquelle des circonstances suivantes peut altérer le fonctionnement et le comportement du véhicule.
Il peut arriver facilement que les signaux de la radiocommande soient interrompus.
La performance de votre véhicule peut être altérée par de mauvaises manipulations.

PRECAUTIONS DE SECURITE

- Rappel : évitez l'eau, la chaleur, le sable et les chocs violents!**
- Gardez votre véhicule loin des surfaces mouillées et à l'abri de la pluie.
 - Évitez de le faire fonctionner sur des tapis épais ou dessous poussiéreux.
 - Évitez les chocs contre des surfaces dures.
 - Évitez de courir 2 véhicules de la même fréquence. Toujours exécuter un à la fois, sauf si vous achetez des véhicules avec des fréquences différentes.
 - Gardez votre véhicule éloigné des zones sableuses ou poussiéreuses.
 - Ne faites pas fonctionner votre véhicule dans la rue!
 - Ne portez pas votre véhicule en le tenant par son antenne.

MISE EN GARDE

Tout changement ou modification apporté à cet appareil sans l'approbation expresse de la partie responsable de sa conformité risque d'annuler de droit de l'utilisateur à se servir de cet équipement.
REMARQUE:
Cet équipement a été testé et jugé conforme aux limites d'un appareil numérique de classe B, conformément à la section 15 des règles de la FCC. Ces limites sont prévues pour fournir une protection raisonnable contre les interférences nuisibles dans une installation résidentielle. Cet équipement génère, utilise et peut irradier de l'énergie de fréquence radio, et s'il n'est installé et utilisé conformément aux instructions, il risque de causer des interférences nuisibles aux communications radio.
Cependant, nous ne pouvons pas garantir l'absence de toute interférence dans une installation donnée.
Si cet équipement est source d'interférences nuisibles à la réception radio ou télévision, ce qui peut être déterminé en éteignant puis en rallumant l'appareil, l'utilisateur est encouragé à essayer de corriger les interférences en s'aidant des mesures suivantes:
-Réorienter ou repositionner l'antenne de réception.
-Augmenter la distance entre l'équipement et le récepteur.
-Brancher l'équipement sur la prise d'un circuit différent de celui sur lequel le récepteur est branché.
-Consulter le revendeur ou un technicien radio/télé expérimenté.
** Cet appareil et son antenne ne doivent pas être co-localisés ou fonctionner conjointement avec une autre antenne ou transmetteur.
Ce dispositif de radiocommunication rencontre toutes les exigences de la norme CNR-310 d'Industrie Canada.

Fonctionne avec 6 piles alcalines AA (LR6) (non fournies). Les piles ou les batteries doivent être correctement recyclées ou éliminées. Lorsque ce produit arrive en fin de vie, il ne doit pas être jeté avec le reste des déchets ménagers. Conformément à la directive sur les Déchets des Équipements Électriques et Électroniques (DEEE), il doit être collecté séparément afin d'être éliminé selon les meilleures techniques de récupération et de recyclage disponibles. Cette démarche réduit les risques de pollution du sol et des eaux, et permet ainsi de minimiser l'impact de toute substance nocive sur la santé et sur l'environnement. Cela diminue également la quantité de ressources nécessaires à la fabrication de nouveaux produits, et évite la saturation des sites d'enfouissement. Veuillez apporter votre contribution en ne jetant pas ce produit avec les déchets de votre commune. Le symbole de la « poubelle sur roues » signifie que ce produit doit faire l'objet d'une collecte respectant la directive sur les Déchets des Équipements Électriques et Électroniques (DEEE). Vous pouvez également retourner les produits en fin de vie à votre détaillant lors de l'achat d'un produit similaire neuf. Pour plus d'informations, contactez votre commune.