

# SILVERCREST®



## MICROWAVE SMW 900 B1 MICROONDAS SMW 900 B1

US-EN

Operating and Safety Instructions

US-ES

Manual del Usuario e Instrucciones de seguridad

Distributed by LIDL US LLC.,  
Arlington, VA 22202

Document version  
Última actualización de la información:  
06 / 2017 - Ident.No.: SMW 900 B1 062017-1

IAN 289579

IAN 289579

US

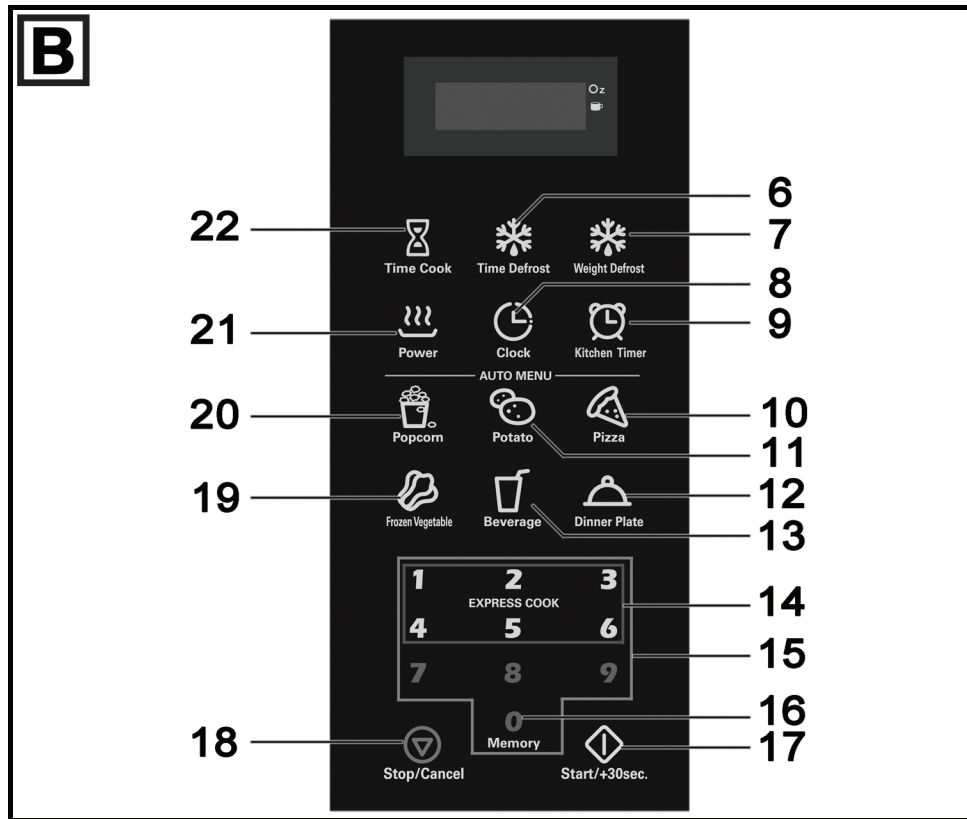
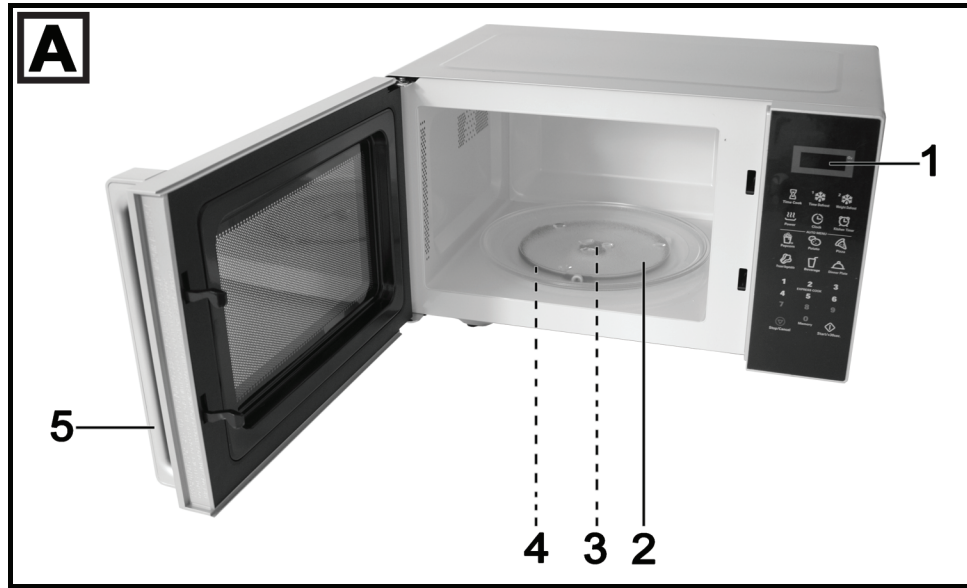

**US-EN** ..... **2**

**US-ES** ..... **28**

## Table of Contents

<b>1. General Information .....</b>	<b>3</b>
1.1. Read and retain the operating manual .....	3
1.2. Explanation of symbols used .....	4
<b>2. Safety .....</b>	<b>4</b>
2.1. Intended use .....	4
2.2. Safety instructions .....	5
<b>3. Package contents.....</b>	<b>14</b>
<b>4. Specifications.....</b>	<b>15</b>
<b>5. Copyright .....</b>	<b>15</b>
<b>6. Before Initial Use .....</b>	<b>15</b>
6.1. Turntable installation.....	16
6.2. The installation location.....	16
<b>7. Overview of Controls .....</b>	<b>17</b>
<b>8. Operation .....</b>	<b>18</b>
8.1. Power level.....	18
8.2. Setting the clock.....	18
8.3. Kitchen timer.....	18
8.4. Microwave cook.....	18
8.5. Express cooking.....	19
8.6. Weight defrost function .....	19
8.7. Time defrost function.....	19
8.8. Popcorn .....	20
8.9. Potato.....	20
8.10. Frozen vegetable function .....	20
8.11. Beverage.....	20
8.12. Dinner plate function .....	21
8.13. Pizza function .....	21
8.14. Memory function .....	21
8.15. Multi-stage cooking.....	21
8.16. Lock function for children .....	22
8.17. Inquiring function.....	22

8.18. Cooking end reminding function .....	22
8.19. Other specifications.....	22
<b>9. Maintenance / Repair / Cleaning .....</b>	<b>22</b>
9.1. Maintenance .....	22
9.2. Cleaning .....	23
<b>10. Storing the device when not in use / transport .....</b>	<b>23</b>
<b>11. Troubleshooting .....</b>	<b>24</b>
<b>12. FCC Information .....</b>	<b>25</b>
<b>13. Environmental Information and Disposal.....</b>	<b>25</b>
<b>14. Warranty.....</b>	<b>26</b>

## **Congratulations!**

By purchasing the SilverCrest SMW 900 B1 microwave, hereinafter referred to as microwave, you have opted for a high-quality product.

## **1. General Information**

### **1.1. Read and retain the operating manual**



This operating manual contains important information regarding the safe use of this microwave, as well as advice and information on its day-to-day use and its disposal. Carefully familiarize yourself with the manual, paying special attention to the safety instructions before using the microwave, and use it only for the application areas and purposes described. If you give the microwave away or sell it, please ensure that you also pass on the operating manual. It is part of the product.

## 1.2. Explanation of symbols used

The following symbols and signal words are used in this operating manual, on the device, or on the packaging.



This symbol / signal word indicates a hazard with a high level of risk that if not prevented could result in death or serious injury.



This symbol / signal word indicates a hazard with a medium level of risk that if not prevented could result in death or serious injury.



This symbol / signal word indicates a hazard with a low level of risk that if not prevented could result in minor or moderate injury.



This signal word warns of possible damage to property.



This symbol indicates further information on handling and use.



This microwave is only suitable for use in dry, indoor rooms.



The UL Listed Mark is proof that your product has been independently tested and meets the applicable published standard.

## 2. Safety

---

### 2.1. Intended use

This microwave is intended for defrosting, heating, and preparing food. It is not intended for business or commercial use. Use the microwave solely for private purposes; any other use is deemed improper. In addition, the microwave must not be used outside of closed rooms or in regions with a tropical climate. This device meets all relevant norms and standards in conjunction with UL conformity. Compliance with these standards is no longer guaranteed if a change is made to the microwave without the authorization of the manufacturer. The manufacturer shall not be liable for any damages or faults arising as a result.

Please observe the national regulations and/or laws of the country in which the device is used.

## 2.2. Safety instructions

# PRECAUTIONS TO AVOID POSSIBLE EXPOSURE TO EXCESSIVE MICROWAVE ENERGY

- Do not attempt to operate this oven with the door open since operation can result in harmful exposure to microwave energy. It is important not to defeat or tamper with the safety interlocks.
- Do not place any object between the oven front face and the door or allow soil or cleaner residue to accumulate on sealing surfaces.
- Do not operate the oven if it is damaged. It is particularly important that the oven door close properly and that there is no damage to the:
  - DOOR (bent)
  - HINGES AND LATCHES (broken or loosened)
  - DOOR SEALS AND SEALING SURFACE
- The oven should not be adjusted or repaired by anyone except properly qualified service personnel.

## IMPORTANT SAFEGUARDS

When using electrical appliances basic safety precautions should be followed, including the following:



### **WARNING**

**To reduce the risk of burns, electric shock, fire, injury to persons or exposure to excessive microwave energy:**

1. Read all instructions before using the appliance.
2. Read and follow the specific "PRECAUTIONS TO AVOID POSSIBLE EXPOSURE TO EXCESSIVE MICROWAVE ENERGY" found on page 5.
3. This appliance must be grounded. Connect only to a properly grounded outlet. See "GROUNDING INSTRUCTIONS" found on page 8.
4. Install or locate this appliance only in accordance with the provided installation instructions.
5. Some products such as whole eggs and sealed containers – for example, closed glass jars – could explode and should not be heated in this oven.
6. Use this appliance only for its intended use as described in the manual. Do not use corrosive chemicals or vapors in this appliance. This type of oven is specifically designed to heat, cook, or dry food. It is not designed for industrial or laboratory use.
7. As with any appliance, close supervision is necessary when used by children.
8. Do not operate this appliance if it has a damaged cord or plug, if it is not working properly, or if it has been damaged or dropped.
9. This appliance should be serviced only by qualified service personnel. Contact your nearest authorized service facility for examination, repair, or adjustment.
10. Do not cover or block any openings on the appliance.
11. Do not store this appliance outdoors. Do not use this product near water – for example, near a kitchen sink, in a wet basement, near a swimming pool, or similar location.
12. Do not immerse cord or plug in water.
13. Keep cord away from heated surfaces.



14. Do not let cord hang over edge of table or counter.

15. When cleaning the surfaces of the door and oven that come together when the door is closed, use only mild, nonabrasive soaps, or detergent applied with a sponge or soft cloth.

16. To reduce the risk of fire in the oven cavity:

- Do not overcook food. Carefully attend appliance when paper, plastic, or other combustible materials are placed inside the oven to facilitate cooking.
- Remove wire twist-ties from paper or plastic bag before placing bag in oven.
- If material inside of the oven ignites, keep oven door closed, turn oven off, and disconnect the power cord, or shut off power at the fuse or circuit breaker panel.
- Do not use the cavity for storage purposes. Do not leave paper products, cooking utensils, or food in the cavity when not in use.

17. Liquids such as water, coffee, or tea can be overheated beyond the boiling point without appearing to be boiling. Visible bubbling or boiling when the container is removed from the microwave oven is not always present.

**THIS COULD RESULT IN VERY HOT LIQUID SUDDENLY BOILING OVER WHEN THE CONTAINER IS DISTURBED OR A UTENSIL IS INSERTED INTO THE LIQUID.**

To reduce the risk of injury to persons:

- Do not overheat the liquid.
- Stir the liquid both before and halfway through heating it.
- Do not use straight-sided containers with narrow necks.
- After heating, allow the container to stand in the microwave oven for a short time before removing the container.

- Use extreme care when inserting a spoon or other utensil into the container.

## **SAVE THESE INSTRUCTIONS**

For household use only.

## **GROUNDING INSTRUCTIONS**

This appliance must be grounded. In the event of an electrical short circuit, grounding reduces the risk of electric shock by providing an escape wire for the electric current. This appliance is equipped with a cord having a grounding wire with a grounding plug. The plug must be plugged into an outlet that is properly installed and grounded.



### **WARNING**

**Improper use of the grounding can result in a risk of electric shock.**

Consult a qualified electrician or service personnel if the grounding instructions are not completely understood, or if doubt exists as to whether the appliance is properly grounded. If it is necessary to use an extension cord, use only a 3-wire extension cord that has a 3-blade grounded plug, and a 3-slot receptacle that will accept the plug on the appliance.

The marked rating of the extension cord shall be equal to or greater than the electrical rating of the appliance.

**DANGER****Electric Shock Hazard**

Touching some of the internal components can cause serious personal injury or death. Do not disassemble this appliance.

**WARNING****Electric Shock Hazard**

Improper use of the grounding can result in electric shock. Do not plug into an outlet until the appliance is properly installed and grounded.

1. A short power-supply cord is provided to reduce the risks resulting from becoming entangled in or tripping over a longer cord.
2. Longer cord sets or extension cords are available and may be used if care is exercised in their use.
3. If a long cord or extension cord is used:
  - The marked electrical rating of the cord set or extension cord should be equal to or greater than the electrical rating of the appliance.
  - The extension cord must be a grounding-type 3-wire cord.
  - The longer cord should be arranged so that it will not drape over the counter top or tabletop where it can be pulled on by children or tripped over unintentionally.

## **RADIO INTERFERENCE**

1. Operation of the microwave oven may cause interference to your radio, TV, or similar equipment.

2. When there is interference, it may be reduced or eliminated by taking the following measures:

- Clean door and sealing surface of the oven.
- Reorient the receiving antenna of the radio or television.
- Relocate the microwave oven with respect to the receiver.
- Move the microwave oven away from the receiver.
- Plug the microwave oven into a different outlet so that the microwave oven and receiver are on different branch circuits.

## **SAFETY**

1. The oven must be on a level surface.
2. The turntable and turntable roller rest must be in the oven during cooking. Place the cookware gently on the turntable and handle it carefully to avoid possible breakage.
3. Incorrect use of a browning dish may cause the turntable to break.
4. Use only the specified bag size when using direct access popcorn.
5. The oven has several built-in safety switches to ensure that the power remains off when the door is open. Do not tamper with these switches.
6. Do not operate the microwave oven empty. Operating the oven with no food or food that is extremely low in moisture can cause fire, charring, or sparking.
7. Do not cook bacon directly on the turntable. Excessive local heating of the turntable may cause the turntable to break.
8. Do not heat baby bottles or baby food in the microwave oven. Uneven heating may occur and could cause physical injury.

9. Do not heat narrow-necked containers, such as syrup bottles.
10. Do not attempt to deep-fry in your microwave oven.
11. Do not attempt home canning in this microwave oven, as it is impossible to be sure all contents of the jar have reached boiling temperature.
12. Do not use this microwave oven for commercial purposes. This microwave oven is designed for household use only.
13. To prevent delayed eruptive boiling of hot liquids and beverages or scalding yourself, stir liquid before placing the container in the oven and again halfway through the cooking time. Let stand in the oven for a short time and stir again before removing the container.
14. Use carefully when cooking food in the microwave oven to avoid burning due to excessive cooking.
15. When the appliance is operated in the combination mode, children should only use the oven under adult supervision due to the temperatures generated.
16. Failure to maintain the oven in a clean condition could lead to deterioration that could adversely affect the life of the appliance and possibly result in a hazardous situation.

## **Operating environment**



This microwave is only suitable for use in dry, indoor rooms. It is not designed for operation in rooms with a high temperature, humidity (for example, the bathroom), or excessive dust.

# UTENSILS



## CAUTION

### **Personal Injury Hazard**

Tightly-closed utensils could explode. Closed containers should be opened and plastic pouches should be pierced before cooking.

See the instructions on “Materials you can use in microwave oven or to be avoided in microwave oven.”

There may be certain non-metallic utensils that are not safe to use for microwaving. If in doubt, you can test the utensil in question following the procedure below.

### Utensil Test:

1. Fill a microwave-safe container with 1 cup of cold water (250 ml) along with the utensil in question.
2. Cook at maximum power for 1 minute.
3. Carefully feel the utensil. If the empty utensil is warm, do not use it for microwave cooking.
4. Do not exceed 1 minute cooking time.

## Materials you can use in microwave oven

Utensils	Remarks
Aluminum foil	Shielding only. Small, smooth pieces can be used to cover thin parts of meat or poultry to prevent overcooking. Arcing can occur if foil is too close to oven walls. The foil should be at least 1 inch (2.5 cm) away from oven walls.
Browning dish	Follow the manufacturer's instructions. The bottom of the browning dish must be at least 3/16 inch (5 mm) above the turntable. Incorrect usage may cause the turntable to break.
Dinnerware	Microwave-safe only. Follow the manufacturer's instructions. Do not use cracked or chipped dishes.
Glass jars	Always remove lid. Use only to heat food until just warm. Most glass jars are not heat-resistant and may break.
Glassware	Heat-resistant oven glassware only. Make sure there is no metallic trim. Do not use cracked or chipped dishes.
Oven cooking bags	Follow the manufacturer's instructions. Do not close with metal tie. Make slits to allow steam to escape.
Paper plates and cups	Use for short-term cooking/warming only. Do not leave oven unattended while cooking.
Paper towels	Use to cover food for reheating and absorbing fat. Use with supervision for short-term cooking only.
Parchment paper	Use as a cover to prevent splattering or as a wrap for steaming.
Plastic	Microwave-safe only. Follow the manufacturer's instructions. Should be labeled "microwave-safe". Some plastic containers soften as the food inside becomes hot. "Boiling bags" and tightly closed plastic bags should be slit, pierced or vented as directed by the package.
Plastic wrap	Microwave-safe only. Use to cover food during cooking to retain moisture. Do not allow plastic wrap to touch food.
Thermometers	Microwave-safe only (meat and candy thermometers).
Wax paper	Use as a cover to prevent splattering and retain moisture.

## Materials to be avoided in microwave oven

Utensils	Remarks
Aluminum tray	May cause arcing. Transfer food into microwave-safe dish.
Food carton with metal handle	May cause arcing. Transfer food into microwave-safe dish.
Metal or metal-trimmed utensils	Metal shields the food from microwave energy. Metal trim may cause arcing.
Metal twist-ties	May cause arcing and could cause a fire in the oven.

Paper bags	May cause a fire in the oven.
Plastic foam	Plastic foam may melt or contaminate the liquid inside when exposed to high temperatures.
Wood	Wood will dry out when used in the microwave oven and may split or crack.

### 3. Package contents

- Microwave
- Turntable ring assembly
- Turntable shaft
- Glass tray
- This operating manual
- Short operating manual

This operating manual also has a foldout cover. The inside of the cover provides a schematic of the microwave and a number legend. The numbers identify the following parts/functions:

- 1 Display
- 2 Glass tray
- 3 Turntable shaft
- 4 Turntable ring assembly
- 5 Door handle
- 6 Time Defrost
- 7 Weight Defrost
- 8 Clock
- 9 Kitchen Timer
- 10 Pizza
- 11 Potato
- 12 Dinner Plate
- 13 Frozen Vegetable
- 14 EXPRESS COOK (1-6)
- 15 Number keys 0-9
- 16 Memory
- 17 Start/+30sec.
- 18 Stop/Cancel
- 19 Beverage
- 20 Popcorn
- 21 Power
- 22 Time Cook



## 4. Specifications

Model	SMW 900 B1
Power supply	120 V~, 60 Hz
Max. total power consumption	1350 W
Max. total power consumption of microwave	1350 W
Output power of microwave	900 W
Volume of cavity	approx. 25 liters
Dimensions (W x D x H)	approx. 19.2 x 15.9 x 11.5 in / 48.8 x 40.3 x 29.2 cm
Weight	approx. 26 lbs. / 11.8 kg

The specifications and design are subject to change without notice.

## 5. Copyright

All contents of this operating manual are subject to copyright law, and are provided to the user solely as a source of information. Any form of copying or reproduction of data and information is prohibited without the express written permission of the author. This also concerns commercial use of the contents and data. The text and illustrations correspond to the technical standards at the time of printing. Subject to alterations.

## 6. Before Initial Use

Unpack the microwave and all of the accessories from the packaging and the cavity. Remove all packaging materials and check all parts for completeness and for signs of damage. If any parts are missing or damaged, the microwave may not be operated. Please contact the manufacturer.

Cabinet: Remove any protective film found on the microwave oven cabinet surface. Do not remove the light brown mica cover that is attached to the oven cavity to protect the magnetron.

## 6.1. Turntable installation

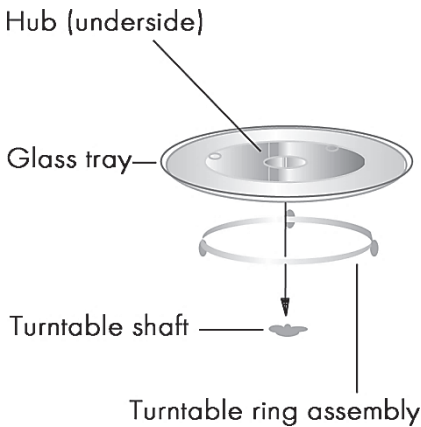

- Never place the glass tray upside down. The glass tray should never be restricted.
- Both the glass tray and the turntable ring assembly must always be used during cooking.
- All food and containers of food are always placed on the glass tray for cooking.
- If the glass tray or the turntable ring assembly cracks or breaks, contact your nearest authorized service center.

## 6.2. The installation location

### **WARNING**

This microwave is not intended to be installed in a cupboard. Sufficient ventilation of the appliance cannot be guaranteed in closed cupboards. Fire hazard!

1. Select a level surface that provides enough open space for the intake and/or outlet vents.

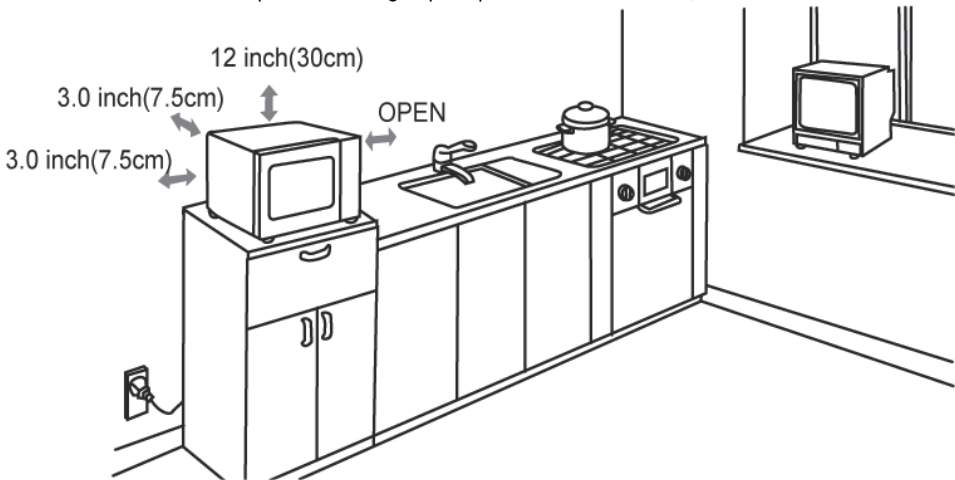

A minimum clearance of 3.0 inches (7.5 cm) is required between the oven and any adjacent walls. One side must be open.

- Leave a minimum clearance of 12 inches (30 cm) above the oven.
- Do not remove the legs from the bottom of the oven.
- Blocking the intake and/or outlet vents can damage the oven.
- Place the oven as far away from radios and TVs as possible. Operation of the microwave oven may cause interference to your radio or TV reception.

**2.** Plug your oven into a standard household outlet. Be sure that the voltage and the frequency are the same as the voltage and the frequency on the rating label.

**⚠ WARNING**

Do not install oven over a range cooktop or other heat-producing appliance. If installed near or over a heat source, the oven could be damaged and the warranty would be void.

**7. Overview of Controls**

6	Time Defrost
7	Weight Defrost
8	Clock
9	Kitchen Timer
10	Pizza
11	Potato
12	Dinner Plate
13	Beverage
14	EXPRESS COOK (1-6)
15	Number keys 0-9
16	Memory
17	Start/+30sec.
18	Stop/Cancel
19	Frozen Vegetable
20	Popcorn
21	Power
22	Time Cook

## 8. Operation

### 8.1. Power level

Eleven power levels are available.

Level	10	9	8	7	6	5	4	3	2	1	0
Power	100%	90%	80%	70%	60%	50%	40%	30%	20%	10%	0%
Display	PL10	PL9	PL8	PL7	PL6	PL5	PL4	PL3	PL2	PL1	PL0

### 8.2. Setting the clock

- Press "**Clock**" once; "00:00" will display.
- Press the number keys and enter the current time. For example, if the time is now 11:25, please press "**1, 1, 2, 5**" in turn.
- Press "**Clock**" to finish setting the clock. ":" will flash and the clock will be illuminated.
- If the numbers input are not within the range of 1:00–12:59, the setting will be invalid until valid numbers are input.



- In the process of setting the clock, if the "**Stop/Cancel**" button is pressed or if there is no operation within 1 minute, the oven will go back to the former setting automatically.
- If the clock needs to be reset, please repeat step 1 to step 3.

### 8.3. Kitchen timer

- Press "**Kitchen Timer**" once; the screen will display 00:00 and the first hour figure flashes.
- Press the number keys and enter the timer time. (The maximum cooking time is 99 minutes and 99 seconds.)
- Press "**Start/+30sec.**" to confirm the setting.
- When the timer time expires, the buzzer will sound five times. If the clock has been set (12-hour system), the screen will display the current time.



- The kitchen timer is different from the 12-hour system. Kitchen Timer is a timer.
- When the kitchen timer is in use, no programs can be set.

### 8.4. Microwave cook

- Press "**Time Cook**" once; the screen will display "00:00".
- Press number keys to input the cooking time; the maximum cooking time is 99 minutes and 99 seconds.
- Press "**Power**" once; the screen will display "PL10". The default power is 100% power.
- Now you can press the number keys to adjust the power level.
- Press "**Start/+30sec.**" to start cooking.

**Example:** to cook the food with 50% microwave power for 15 minutes. Press "**Time Cook**" once. "00:00" displays.

- Press "1", "5", "0", "0" in order.
- Press "**Power**" once, and then press "5" to select 50% microwave power.
- Press "**Start/+30sec.**" to start cooking.



- In the process of setting, if the "**Stop/Cancel**" button is pressed or if there is no operation within 1 minute, the oven will go back to the former setting automatically.
- If "PLO" is selected, the oven will work with fan for no power. You can use this level to remove odors from the oven.
- During microwave cooking, "**Power**" can be pressed to change the power you need. After pressing "**Power**", the current power will flash for 3 seconds; now you can press the number buttons to change the power. The oven will work with the selected power for the remaining time.

## 8.5. Express cooking

- In the waiting state, instant cooking at 100% power level can be started by selecting a cooking time from 1 to 6 minutes using the number keys 1 to 6. Press "**Start/+30sec.**" to increase the cooking time; the maximum cooking time is 99 minutes and 99 seconds.
- In the waiting state, instant cooking at 100% power level with 30 seconds' cooking time can be started by pressing "**Start/+30sec.**". The cooking time will increase by 30 seconds each time the same button is pressed. The maximum cooking time is 99 minutes and 99 seconds.



- During microwave cooking and time defrost, time can be added by pressing the "**Start/+30sec.**" button.

## 8.6. Weight defrost function

- Press "**Weight Defrost**" once; the screen will display "dEF1".
- Press the number keys to input weight to be defrosted. Input the weight ranging between 4 oz. and 100 oz.
- Press "**Start/+30sec.**" to start defrosting and the remaining cooking time will be displayed.



The cooking time depends on the input weight and is automatically calculated by the microwave.

## 8.7. Time defrost function

- Press "**Time Defrost**" once; the screen will display "dEF2".
- Press the number keys to input the defrosting time. The effective time range is 0:01 - 99:99.
- The default microwave power is power level 3. If you want to change the power level, press "**Power**" once and the screen will display "PL3"; then press the number key of the power level you want.
- Press "**Start/+30sec.**" to start defrosting. The remaining cooking time will be displayed.

## 8.8. Popcorn

- Press "**Popcorn**" repeatedly until the number you wish appears in the display; "1.75", "3.0", "3.5" oz. will display in order. For example, press "**Popcorn**" once; "1.75" appears.
- Press "**Start/+30sec.**" to cook; the buzzer sounds once. When cooking finishes, the buzzer will sound five times and then returns to the waiting state.



The cooking time depends on the input weight and is automatically calculated by the microwave.

## 8.9. Potato

- Press "**Potato**" repeatedly until the number you wish appears in the display; "1", "2", "3" will display in order.
  - "1" SETS: 1 potato (approximately 8 oz.)
  - "2" SETS: 2 potatoes (approximately 16 oz.)
  - "3" SETS: 3 potatoes (approximately 24 oz.)For example, press "**Potato**" once; "1" appears.
- Press "**Start/+30sec.**" to cook; the buzzer sounds once. When cooking finishes, the buzzer sounds five times and then returns to the waiting state.



The cooking time depends on the input weight and is automatically calculated by the microwave.

## 8.10. Frozen vegetable function

- Press "**Frozen Vegetable**" repeatedly until the number you wish appears in the display; "4.0", "8.0", "16.0" oz. will display in order.  
For example, press "**Frozen Vegetable**" once; "4.0" appears.
- Press "**Start/+30sec.**" to cook; the buzzer sounds once. When cooking finishes, the buzzer sounds five times and then returns to the waiting state.



The cooking time depends on the input weight and is automatically calculated by the microwave.

## 8.11. Beverage

- Press "**Beverage**" repeatedly until the number you wish appears in the display; "1", "2", "3" cup(s) will display in order. One cup is about 120 ml.  
For example, press "**Beverage**" once; "1" appears.
- Press "**Start/+30sec.**" to cook; the buzzer sounds once. When cooking finishes, the buzzer sounds five times and then returns to the waiting state.



The cooking time depends on the input weight and is automatically calculated by the microwave.

## 8.12. Dinner plate function

- Press "**Dinner Plate**" repeatedly until the number you wish appears in the display; "9.0", "12.0", "18.0" oz. will display in order.  
For example, press "**Dinner Plate**" once; "9.0" appears.
- Press "**Start/+30sec.**" to cook; the buzzer sounds once. When cooking finishes, the buzzer sounds five times and then returns to the waiting state.



The cooking time depends on the input weight and is automatically calculated by the microwave.

## 8.13. Pizza function

- Press "**Pizza**" repeatedly until the number you wish appears in the display; "4.0", "8.0", "14.0" oz. will display in order.  
For example, press "**Pizza**" once, "4.0" appears.
- Press "**Start/+30sec.**" to cook; the buzzer sounds once. When cooking finishes, the buzzer sounds five times and then returns to the waiting state.



The cooking time depends on the input weight and is automatically calculated by the microwave.

## 8.14. Memory function

- Press "**0/Memory**" to choose the memory 1–3 procedure. The screen will display 1, 2, 3.
- If the procedure has been set, press "**Start/ +30sec.**" to use it. If not, continue to set the procedure. Only one or two stages can be set.
- After finishing the setting, press "**Start/ +30sec.**" once to save the procedure. If you press "**Start/ +30sec.**" again, it will start cooking.

**Example:** To set the following procedure as the second memory, i.e. memory 2, in order to cook the food with 80% microwave power for 3 minutes and 20 seconds. The steps are as follows:

- In the waiting state, press "**0/Memory**" twice; stop pressing until the screen displays "2".
- Press "**Time Cook**" once, and then press "3", "2", "0" in order.
- Press "**Power**" once; "PL10" displays; then press "8" and "PL8" displays.
- Press "**Start/ +30sec.**" to save the setting. Buzzer sounds once and the screen will display "2". If you press "**Start/+30sec.**" again, the procedure will be saved as the memory 2 and operated.
- If you want to run the saved procedure, press "**0/Memory**" twice while in the waiting state; the screen displays "2"; then press "**Start/+30sec.**" to run.

## 8.15. Multi-stage cooking

A maximum of two stages can be set for cooking. In multi-stage cooking, if one stage is defrosting, then defrosting shall be placed at the first stage automatically.



Auto cooking cannot work in multi-stage cooking.

**Example:** If you want to cook with 80% microwave power for 5 minutes + 60% microwave power for 10 minutes. The cooking steps are as following:

- Press "**Time Cook**" once, then press "5", "0", "0" to set the cooking time.
- Press "**Power**" once, then press "8" to select 80% microwave power.
- Press "**Time Cook**" once, then press "1", "0", "0", "0" to set the cooking time.
- Press "**Power**" once, then press "6" to select 60% microwave power.
- Press "**Start/ +30sec.**" to start cooking.

### 8.16. Lock function for children

**Lock:** In the waiting state, press "**Stop/Cancel**" for three seconds; there will be a long "beep" indicating entry into the children-lock state; meanwhile, the screen will display [ \_ \_ \_ ].

**Lock quitting:** In the locked state, press "**Stop/Cancel**" for three seconds; there will be a long "beep" indicating that the lock is released.

### 8.17. Inquiring function

- In the cooking state, press "**Clock**"; the oven will display the clock for three seconds.
- In the microwave cooking state, press "**Power**" to inquire the microwave power level, and the current microwave power will be displayed. After three seconds, the oven will return to the previous state. In the multi-stage state, the inquiring function can be carried out the same way as above.

### 8.18. Cooking end reminding function

When cooking is completed, the buzzer will sound five times to alert the user that cooking is finished.

### 8.19. Other specifications

- In standby state, if the set clock digital tube is displaying the current time, the icon ":" will flash; otherwise, it shows "0:00".
- In the setting function state, the screen displays the corresponding setting.
- In the working or pause state, the screen displays the remaining cooking time.

## 9. Maintenance / Repair / Cleaning

---

### 9.1. Maintenance



Maintenance or repair work is required if the microwave has been damaged, liquids or objects have got inside the housing, the microwave has been exposed to rain or moisture or if the microwave is not functioning properly or has been dropped. If you notice any smoke, unusual



noises, or smells, switch off the microwave immediately and remove the plug from the socket. Keep the door closed to smother any flames which may occur. If this happens, you must stop using the microwave until it has been checked by a specialist. All repair work should only be carried out by qualified technicians. Never open the housing of the microwave.

## 9.2. Cleaning

**DANGER**

Remove the plug from the socket before cleaning. Risk of electric shock!

The microwave itself may not be immersed in water; there is a risk of electric shock!

**CAUTION**

Wait until the microwave has cooled down. Risk of burns!

Remove the glass tray and the turntable ring assembly prior to cleaning. These components may then be cleaned in a basin of warm water with dishwashing detergent. Rinse the components with clear water and dry them thoroughly. Do not use any abrasive objects during cleaning.

The glass tray is also suitable for cleaning in the dishwasher!

Use a slightly damp cloth with a little dishwashing detergent to clean the inner and outer surfaces of the microwave and never use cleaning agents or solvents that react with plastics. Then dry everything thoroughly again.

Regularly clean the door, the viewing window, the door seals and adjacent components with a damp cloth. Do not use any abrasive cleaners.

## 10. Storing the device when not in use / transport

If you aren't planning to use the microwave, store it in a dry, clean, and dust-free place away from direct sunlight.

When transporting the microwave, we recommend that you transport it in the original packaging to protect it against damage. Alternatively, please use a sufficiently large, sturdy box and pad the microwave on all sides with suitable padding material, e.g. wool blankets. Please take particular care to ensure that the door and door locks do not become damaged.

## 11. Troubleshooting

Check your problem by using the chart below and try the solutions for each problem. If the microwave oven still does not work properly, contact the nearest authorized service center.

<b>PROBLEM</b>	<b>POSSIBLE CAUSE</b>	<b>POSSIBLE REMEDY</b>
<b>Oven will not start</b>	<ul style="list-style-type: none"> <li>a. Electrical cord for oven is not plugged in.</li> <li>b. Door is open.</li> <li>c. Wrong operation is set.</li> </ul>	<ul style="list-style-type: none"> <li>a. Plug into the outlet.</li> <li>b. Close the door and try again.</li> <li>c. Check instructions.</li> </ul>
<b>Arcing or sparking</b>	<ul style="list-style-type: none"> <li>a. Materials to be avoided in microwave oven were used.</li> <li>b. The oven is operated when empty.</li> <li>c. Spilled food remains in the cavity.</li> </ul>	<ul style="list-style-type: none"> <li>a. Use microwave-safe cookware only.</li> <li>b. Do not operate with oven empty.</li> <li>c. Clean cavity with wet towel.</li> </ul>
<b>Unevenly cooked foods</b>	<ul style="list-style-type: none"> <li>a. Materials to be avoided in microwave oven were used.</li> <li>b. Food is not defrosted completely.</li> <li>c. Cooking time, power level is not suitable.</li> <li>d. Food is not turned or stirred.</li> </ul>	<ul style="list-style-type: none"> <li>a. Use microwave-safe cookware only.</li> <li>b. Completely defrost food.</li> <li>c. Use correct cooking time, power level.</li> <li>d. Turn or stir food.</li> </ul>
<b>Overcooked foods</b>	Cooking time, power level is not suitable.	Use correct cooking time, power level.
<b>Undercooked foods</b>	<ul style="list-style-type: none"> <li>a. Materials to be avoided in microwave oven were used.</li> <li>b. Food is not defrosted completely.</li> <li>c. Oven ventilation ports are restricted.</li> <li>d. Cooking time, power level is not suitable.</li> </ul>	<ul style="list-style-type: none"> <li>a. Use microwave-safe cookware only.</li> <li>b. Completely defrost food.</li> <li>c. Check to see that oven ventilation ports are not restricted.</li> <li>d. Use correct cooking time, power level.</li> </ul>
<b>Improper defrosting</b>	<ul style="list-style-type: none"> <li>a. Materials to be avoided in microwave oven were used.</li> <li>b. Cooking time, power level is not suitable.</li> <li>c. Food is not turned or stirred.</li> </ul>	<ul style="list-style-type: none"> <li>a. Use microwave-safe cookware only.</li> <li>b. Use correct cooking time, power level.</li> <li>c. Turn or stir food.</li> </ul>

---

## 12. FCC Information

---

This device complies with the FCC's Rules. Operation is subject to the following two conditions:

- (1) this device may not cause harmful interference, and
- (2) this device must accept any interference received, including interference that may cause undesired operation.

Please note that changes or modifications not expressly approved by the party responsible for compliance could void the user's authority to operate the equipment.

---

## 13. Environmental Information and Disposal

---

### Disposal of packaging



Sort the packaging prior to disposal. Dispose of the packaging with the local utility company.

### Disposal of used devices



Do not dispose of used devices together with household waste! If at any time in the future you should not wish to use this device anymore, please dispose of it in compliance with the applicable regulations in your state or country. This ensures professional recycling of used devices and excludes negative consequences for the environment.

Make sure that the disposal is in compliance with local regulations and EPA recommendations ([www.epa.gov](http://www.epa.gov)).

Questions?

- Call customer service at 1 (844) 543-5872
- Visit the customer service platform on our website at [www.lidl.com/contact-us](http://www.lidl.com/contact-us)

## 14. Warranty

---

### 3 years limited warranty

#### What does this warranty cover?

The warranty covers:

- Damage, breakage or inoperability due to defect.
- Damage not caused by normal wear and tear or failure to follow the safety and maintenance instructions provided in the user manual.

#### What is not covered by the warranty?

The warranty does not cover damage caused by:

- Normal wear and tear of the product, including fragile parts (such as switches, glass, etc.);
- Improper use or transport;
- Disregarding safety and maintenance instructions;
- Accidents or acts of nature (e.g. lightning, fire, water, etc.);
- Tampering with the product (such as removing cover, unscrewing screws etc.)

Consequential and incidental damages are also not covered under this warranty. However, some states do not allow the exclusion or limitation of incidental or consequential damages, so this limitation or exclusion may not apply to you.

#### What is the period of coverage and warranty resolution?

The warranty is for 3 years from the date of purchase. At our discretion, product will either be refunded or replaced.

#### What will we not do?

We will not:

- Start a new warranty period upon product exchange;
- Repair product.

#### How to process the warranty?

To initiate, please:

- Call customer service at 1 (844) 543-5872
- Visit the Website Customer Service Platform at [www.lidl.com/contact-us](http://www.lidl.com/contact-us)

or

- Visit a LIDL store for further assistance

To ensure the quickest warranty return process, please have the following available:

- The original sales receipt that includes the date purchased;
- The product and manual in the original package;
- A statement of the problem.

**What must you do to keep the warranty in effect?**

- Retain the original receipt;
- Follow all product instructions;
- Do not repair or modify the product.

**How does state law relate to this warranty?**

This warranty gives you specific legal rights, and you may also have other rights which vary from state to state. All implied warranties are limited by the duration and terms of this warranty. Some states do not allow limitations on how long an implied warranty lasts, so the above limitation may not apply to you.

Country of origin: China

# Índice

<b>1. Información general .....</b>	<b>29</b>
1.1. Lea y conserve el manual de operaciones .....	29
1.2. Explicación de los símbolos usados .....	30
<b>2. Seguridad.....</b>	<b>30</b>
2.1. Uso previsto .....	30
2.2. Instrucciones de seguridad .....	31
<b>3. Contenido .....</b>	<b>41</b>
<b>4. Especificaciones .....</b>	<b>42</b>
<b>5. Copyright .....</b>	<b>42</b>
<b>6. Antes del primer uso.....</b>	<b>42</b>
6.1. Instalación de la base giratoria.....	43
6.2. Sitio de instalación.....	43
<b>7. Resumen de los controles .....</b>	<b>44</b>
<b>8. Operación .....</b>	<b>45</b>
8.1. Nivel de potencia .....	45
8.2. Ajustar el reloj .....	45
8.3. Kitchen timer (Temporizador de cocina).....	45
8.4. Cocinar en microondas.....	45
8.5. Express cooking (Cocción exprés) .....	46
8.6. Weight defrost function (Descongelar por peso) .....	46
8.7. Time defrost function (Descongelar por tiempo) .....	47
8.8. Popcorn (Palomitas).....	47
8.9. Potato (Papas).....	47
8.10. Frozen vegetable function (Verduras congeladas) .....	47
8.11. Beverage (Bebida) .....	48
8.12. Dinner plate function (Plato de cena) .....	48
8.13. Pizza function (Pizza).....	48
8.14. Memory function (Memoria) .....	48
8.15. Cocción en varias etapas .....	49
8.16. Función de bloqueo para niños .....	49
8.17. Función de consulta .....	49

8.18. Función de recordatorio del término de la cocción .....	50
8.19. Otras especificaciones .....	50
<b>9. Mantenimiento / reparación / limpieza .....</b>	<b>50</b>
9.1. Mantenimiento .....	50
9.2. Limpieza .....	50
<b>10. Almacenamiento del aparato cuando no está en uso / transporte.....</b>	<b>51</b>
<b>11. Solución de problemas .....</b>	<b>52</b>
<b>12. Información de la FCC .....</b>	<b>53</b>
<b>13. Información medioambiental y eliminación .....</b>	<b>53</b>
<b>14. Garantía .....</b>	<b>54</b>

## ¡Felicidades!

Al comprar el microondas SilverCrest SMW 900 B1, en lo sucesivo microondas, ha elegido un producto de alta calidad.

## 1. Información general

### 1.1. Lea y conserve el manual de operaciones



Este manual de operaciones contiene información importante acerca del uso seguro de este microondas, así como consejos e información sobre su uso cotidiano y su eliminación. Familiarícese bien con el manual, ponga atención especial a las instrucciones de seguridad antes de usar el microondas y úselo solo para las áreas y los fines de aplicación que se describen. En caso de que ceda o venda el microondas, asegúrese de que también ceda el manual de operaciones, que es parte del producto.

## 1.2. Explicación de los símbolos usados

Los siguientes símbolos y palabras clave se usan en el manual de operaciones, en el dispositivo o en el empaque.



Esté símbolo / palabra clave indica un peligro con un nivel de riesgo alto que, de no prevenirse, podría provocar la muerte o lesiones graves.



Esté símbolo / palabra clave indica un peligro con un nivel de riesgo medio que, de no prevenirse, podría provocar la muerte o lesiones graves.



Esté símbolo / palabra clave indica un peligro con un nivel de riesgo bajo que, de no prevenirse, podría provocar lesiones menores a moderadas.



Esta palabra clave advierte sobre un posible daño material.



Este símbolo indica una información adicional sobre el manejo y el uso.



Este microondas solo es apto para uso en habitaciones secas.



La marca mostrada de UL es una prueba de que el producto ha sido probado de forma independiente y cumple con la norma publicada correspondiente.

---

## 2. Seguridad

### 2.1. Uso previsto

Este microondas está diseñado para descongelar, calentar y preparar alimentos. No está diseñado para uso comercial. Use el microondas únicamente para fines privados; cualquier otro uso se considera inadecuado. Además, el microondas no se debe usar fuera de habitaciones cerradas o en regiones con clima tropical. Este aparato cumple con todas las normas y estándares correspondiente, además de la conformidad con UL. No se puede garantizar el cumplimiento de estas normas en caso de que se modifique el microondas sin autorización del fabricante. El fabricante no se hace responsable por daños o fallas derivados de esto.

Siga los reglamentos nacionales o las leyes del país en el que se va a usar el aparato.



## 2.2. Instrucciones de seguridad

# PRECAUCIONES PARA EVITAR UNA POSIBLE EXPOSICIÓN A ENERGÍA EXCESIVA DE MICROONDAS

- No intente operar este horno con la puerta abierta, ya que esto puede provocar una exposición nociva a la energía de microondas. Es importante que no altere o inhabilite los bloqueos de seguridad.
- No coloque objetos entre la parte frontal del horno y la puerta, ni permita que se acumule suciedad o residuos de limpiador en las superficies sellantes.
- No use el horno si está dañado. Es de importancia particular que la puerta del horno cierre correctamente y que no haya daños en lo siguiente:
  - PUERTA (doblada)
  - BISAGRAS Y SEGUROS (rotos o sueltos)
  - SELLOS DE LA PUERTA Y SUPERFICIE SELLANTE
- Nadie deberá ajustar o reparar el horno, excepto personal de mantenimiento debidamente calificado.

## MEDIDAS IMPORTANTES DE SEGURIDAD

Se deben seguir las precauciones básicas de seguridad al usar aparatos eléctricos, incluyendo lo siguiente:

 **ADVERTENCIA**

**Para reducir el riesgo de quemaduras, descarga eléctrica, incendio, lesiones o exposición a energía excesiva de microondas:**

1. Lea todas las instrucciones antes de usar el aparato.
2. Lea y siga específicamente las «PRECAUCIONES PARA EVITAR UNA POSIBLE EXPOSICIÓN A ENERGÍA EXCESIVA DE MICROONDAS» en la página 31.
3. Este aparato debe estar conectado a tierra de protección. Conéctelo solo a una toma de corriente con tierra de protección. Véase «INSTRUCCIONES PARA PUESTA A TIERRA» en la página 34.
4. Instale o coloque este aparato solo de acuerdo con las instrucciones de instalación que se suministran.
5. Algunos productos, como huevos enteros y recipientes sellados, por ejemplo frascos de vidrio cerrados, podrían explotar y no deben calentarse en este horno.
6. Use este aparato solo para su uso previsto, tal como se describe en el manual. No use químicos o vapores corrosivos en este aparato. Este tipo de horno está diseñado específicamente para calentar, cocinar o secar alimentos. No está diseñado para uso industrial o de laboratorio.
7. Como con cualquier otro aparato, es necesaria supervisión cercana cuando los niños lo usen.
8. No use este aparato si el cable o el enchufe están dañados, si no funciona correctamente o si está dañado o se ha caído.
9. Este aparato deberá ser reparado solo por personal de mantenimiento debidamente calificado. Póngase en contacto con el centro de servicio autorizado más cercano para que lo inspeccionen, reparen o le hagan ajustes.

10. No cubra o bloquee las aberturas del aparato.
11. No lo almacene en exteriores. No use este producto cerca del agua, por ejemplo cerca de una tarja, en un sótano húmedo, cerca de una alberca o un lugar similar.
12. No sumerja el cable o el enchufe en agua.
13. Mantenga el cable alejado de superficies calientes.
14. No deje el cable colgando sobre el borde de una mesa o barra.
15. Al limpiar las superficies de la puerta y el horno que se juntan cuando se cierra la puerta, use solo jabones suaves y no abrasivos, o detergente aplicado con una esponja o un trapo suave.
16. Para reducir el riesgo de incendio al interior del horno:
  - No cocine de más la comida. Supervise con cuidado el aparato cuando se coloque papel, plástico u otros materiales combustibles dentro del horno para ayudar a la cocción.
  - Retire los alambres de las bolsas de papel o plástico antes de colocarlas dentro del horno.
  - Si el material dentro del horno se enciende, mantenga la puerta del horno cerrada, apague el horno y desconecte el cable de alimentación, o desconecte la energía en el panel disyuntor o la caja de fusibles.
  - No use el interior del horno para guardar cosas. No deje productos de papel, utensilios de cocina o alimentos al interior cuando no se use.
17. Los líquidos como agua, café o té se pueden sobrecalentar por encima del punto de ebullición sin que parezca que están hirviendo. No siempre es posible ver burbujeo o ebullición cuando se retira el recipiente del horno de microondas.

ESTO PODRÍA PROVOCAR QUE EL LÍQUIDO MUY CALIENTE SE DESBORDE DE PRONTO SI SE PERTURBA EL RECIPIENTE O SE INSERTA UN UTENSILIO EN EL LÍQUIDO.

Para reducir el riesgo de lesiones:

- No sobrecaliente el líquido.
- Revuelva el líquido antes y a mitad del proceso de calentamiento.
- No use recipientes con lados rectos con cuellos estrechos.
- Después de calentar, permita que el recipiente repose en el horno de microondas durante un tiempo breve antes de sacar el recipiente.
- Tenga mucho cuidado al insertar una cuchara u otro utensilio en el recipiente.

## **GUARDE ESTAS INSTRUCCIONES**

Para uso doméstico únicamente.

## **INSTRUCCIONES PARA PUESTA A TIERRA**

Este aparato debe estar conectado a tierra de protección. En caso de un cortocircuito, la puesta a tierra reduce el riesgo de descarga eléctrica al proporcionar una vía de escape para la corriente eléctrica. Este aparato cuenta con un cable que tiene un alambre de tierra de protección con un enchufe para puesta a tierra. El enchufe se debe conectar a una toma de corriente que esté correctamente instalada y aterrizada.

** ADVERTENCIA****El uso inadecuado de la tierra de protección puede provocar un riesgo de descarga eléctrica.**

Consulte a un electricista calificado o a personal de mantenimiento si no comprende completamente las instrucciones para puesta a tierra o si tiene dudas sobre cómo se debe conectar correctamente el aparato a tierra de protección. Si es necesario usar una extensión, use solo una extensión de 3 hilos que cuente con un enchufe de tres patas con tierra de protección, así como una toma de 3 ranuras que acepte el enchufe del aparato.

Las características nominales de la extensión deben ser iguales o superiores a las de este aparato.

** PELIGRO****Peligro de descarga eléctrica**

Tocar algunos de los componentes internos puede provocar lesiones graves o la muerte. No desensamble este aparato.

** ADVERTENCIA****Peligro de descarga eléctrica**

El uso inadecuado de la tierra de protección puede provocar una descarga eléctrica. No conecte este aparato a una toma de corriente hasta que esté correctamente instalado y aterrizado.

1. Se proporciona un cable de alimentación corto para reducir el riesgo provocado por enredarse o tropezarse con un cable más largo.

2. Están disponibles cables o extensiones más largos, y se pueden usar si se tienen los debidos cuidados.
3. En caso de usar un cable más largo o una extensión:
  - Las características nominales de la extensión deben ser iguales o superiores a las de este aparato.
  - La extensión debe ser un cable de 3 hilos con tierra de protección.
  - El cable más largo se debe colocar de forma que no cuelgue de la barra o la mesa o pueda ser jalado por niños o que represente de un riesgo de tropiezo accidental.

## **INTERFERENCIA DE RADIO**

1. El uso del horno de microondas podría provocar interferencia en su radio, televisión o un equipo similar.
2. En caso de interferencia, se puede reducir o eliminar adoptando las siguientes medidas:
  - Limpie la puerta y la superficie sellante del horno.
  - Reoriente la antena receptora del radio la televisión.
  - Reubique el horno de microondas con respecto al receptor.
  - Aleje el horno de microondas del receptor.
  - Conecte el horno de microondas a una toma de corriente distinta de forma que el horno y el receptor estén en ramales distintos de circuito.

## **SEGURIDAD**

1. El horno debe estar en una superficie nivelada.
2. La base giratoria y las ruedas giratorias deben estar dentro del horno durante la cocción. Coloque el recipiente con

cuidado sobre la base giratoria y manéjelo con cuidado para evitar que se rompa

3. El uso incorrecto de un recipiente para dorar puede provocar que se rompa la base giratoria.

4. Use solo el tamaño especificado de bolsa cuando use palomitas para microondas.

5. El horno cuenta con varios interruptores integrados de seguridad para garantizar que la electricidad se desconecte cuando se abre la puerta. No altere estos interruptores.

6. No use el horno si está vacío. Usar el horno cuando no hay alimentos o alimento que tiene un contenido extremadamente bajo de humedad puede provocar incendio, quemaduras o chispas.

7. No cocine tocino directamente sobre la base giratoria. El calentamiento excesivo y localizado en la base giratoria puede provocar que se rompa.

8. No caliente biberones o alimentos para bebés en el horno de microondas. Se puede presentar calentamiento disparado y provocar lesiones.

9. No caliente recipientes con cuellos estrechos, como botellas de jarabes.

10. No intente hacer fritura profunda en su horno de microondas.

11. No intente hacer conservas en este horno de microondas, ya que es imposible estar seguro de que todo el contenido del frasco haya alcanzado la temperatura de ebullición.

12. No use este horno de microondas para fines comerciales. Este horno de microondas está diseñado para uso doméstico únicamente.

13. Para evitar la ebullición retardada e imprevista de líquidos y bebidas calientes o que usted se pueda quemar, agite el líquido antes de colocar el recipiente en el horno y a la mitad del tiempo de cocción. Permita que el recipiente repose en el horno durante un tiempo breve y vuelva a agitar antes de sacar el recipiente.

14. Tenga cuidado cuando cocine alimentos en el horno de microondas para evitar quemaduras debido a cocción excesiva.

15. Cuando se use el aparato en modo combinado, los niños solo podrán usar el horno bajo supervisión de un adulto, debido a las temperaturas que se generan.

16. Si no mantiene limpio el horno, se podría presentar un deterioro que podría afectar negativamente la vida útil del aparato y posiblemente provocar una situación peligrosa.

## Entorno de operación



Este microondas solo es apto para uso en habitaciones secas. No está diseñado para ser usado en habitaciones con altos niveles de humedad (por ejemplo, el baño) o con polvo excesivo.

## UTENSILIOS

### **PRECAUCIÓN**

#### **Peligro de lesiones**

Los recipientes cerrados a presión pueden explotar. Los recipientes cerrados se deben abrir y las bolsas de plástico se deben perforar antes de cocinar.



Véanse las instrucciones en «Materiales que puede usar en un horno de microondas o que se deben evitar».

Existen ciertos utensilios no metálicos que no son seguros para el microondas. Si tiene duda, puede probar el utensilio en cuestión siguiendo el procedimiento a continuación.

Prueba del utensilio:

1. Llene un recipiente apto para microondas con 1 taza de agua fría (250 ml) junto con el utensilio en cuestión.
2. Cocine a potencia máxima durante 1 minuto.
3. Toque con cuidado el utensilio. Si el utensilio vacío está caliente, no lo use para calentar en microondas.
4. No supere el tiempo de cocción de 1 minuto.

## Materiales que puede usar en un horno de microondas

Utensilios	Observaciones
Papel aluminio	Solo para cubrir. Se pueden usar pedazos pequeños para cubrir partes delgadas de carne o pollo para evitar que se sobrecocinen. Se pueden presentar arcos eléctricos si el papel aluminio está demasiado cerca de las paredes del horno. El papel aluminio debe estar al menos a 1 pulgada (2.5 cm) de las paredes del horno.
Recipiente para dorar	Siga las instrucciones del fabricante. El fondo del recipiente para dorar debe estar al menos a 3/16 pulgadas (5 mm) por encima de la base giratoria. El uso incorrecto puede hacer que se rompa la base giratoria.
Vajilla	Apta para microondas solamente. Siga las instrucciones del fabricante. No use platos quebrados o desportillados.
Frascos de vidrio	Quite siempre la tapa. Use solo para calentar los alimentos hasta que apenas estén calientes. La mayoría de los frascos de vidrio no son resistentes al calor y se pueden romper.
Platos de vidrio	Use solo platos de vidrio resistentes al calor. Asegúrese de que no tengan borde metálico. No use platos quebrados o desportillados.
Bolsas para hornear	Siga las instrucciones del fabricante. No las cierre con un cierre metálico. Haga aberturas para que pueda escapar el vapor.
Platos y vasos de cartón	Use solo para cocinar/calentar durante tiempos breves. No los deje sin supervisión mientras cocina.
Toallas de papel	Úselas para cubrir alimentos para recalentar y absorber la grasa. Úselas con supervisión durante tiempos breves únicamente.
Papel pergamino	Úselo para cubrir para evitar salpicaduras o como envoltura para cocinar al vapor.
Plástico	Apto para microondas solamente. Siga las instrucciones del fabricante. Deberá estar marcado como «apto para microondas». Algunos recipientes de plástico se pueden suavizar cuando la comida se calienta. Las «bolsas para hervir» y las bolsas de plástico cerradas se deben cortar, perforar o ventilar, según se indique en el empaque.
Película de plástico	Apta para microondas solamente. Úsela para cubrir alimentos durante la cocción para retener la humedad. No deje que la película de plástico toque la comida.
Termómetros.	Aptos para microondas solamente (termómetros para carne y caramelo).
Papel encerado	Úselo para cubrir para evitar salpicaduras y retener la humedad.

## Materiales que se deben evitar en el horno de microondas

Utensilios	Observaciones
Charola de aluminio	Puede provocar arcos eléctricos. Coloque los alimentos en un plato apto para microondas.

Caja para alimentos con asa metálica	Puede provocar arcos eléctricos. Coloque los alimentos en un plato apto para microondas.
Utensilios de metal o con bordes de metal	El metal impide que la energía de microondas llegue a los alimentos. Los bordes de metal pueden provocar arcos eléctricos.
Alambres de metal	Pueden provocar arcos eléctricos e incendio en el horno.
Bolsas de papel	Pueden provocar incendio en el horno.
Espuma de plástico	La espuma de plástico puede derretirse o contaminar el líquido dentro si se exponen a altas temperaturas.
Madera	La madera se puede secar si se usa en el horno de microondas y se puede partir o rajar.

### 3. Contenido

- Microondas
- Anillo de la base giratoria
- Vástago de la base giratoria
- Charola de vidrio
- Este manual de operaciones
- Manual de operaciones corto

Este manual de operaciones cuenta también con una cubierta desplegable. La parte interna de la cubierta ofrece un diagrama del microondas y una leyenda con números. Los números identifican las siguientes piezas o funciones:

- 1 Pantalla
- 2 Charola de vidrio
- 3 Vástago de la base giratoria
- 4 Anillo de la base giratoria
- 5 Manija de la puerta
- 6 Time Defrost (Descongelar por tiempo)
- 7 Weight Defrost (Descongelar por peso)
- 8 Clock (Reloj)
- 9 Kitchen Timer (Temporizador de cocina)
- 10 Pizza
- 11 Potato (Papas)
- 12 Dinner Plate (Plato de cena)
- 13 Beverage (Bebida)
- 14 EXPRESS COOK (COCCIÓN EXPRÉS) (1 - 6)
- 15 Number keys (Teclas numéricas) 0-9
- 16 Memory (Memoria)
- 17 Start/+30sec. (Inicio/+30 seg.)
- 18 Stop/Cancel (Detener/cancelar)
- 19 Frozen Vegetable (Verduras congeladas)
- 20 Popcorn (Palomitas)
- 21 Power (Potencia)
- 22 Time Cook (Tiempo de cocción)

## 4. Especificaciones

Modelo	SMW 900 B1
Alimentación	120 V-, 60 Hz
Consumo máx. total de energía	1350 W
Consumo máx. total de energía del microondas	1350 W
Potencia de salida del microondas	900 W
Volumen interior	aprox. 25 litros
Dimensiones (A x P x A)	aprox. 19.2 x 15.9 x 11.5 in / 48.8 x 40.3 x 29.2 cm
Peso	aprox. 26 lbs. / 11.8 kg

Las especificaciones y el diseño están sujetos a cambios sin previo aviso.

## 5. Copyright

Todo el contenido de este manual de operaciones está sujeto a la ley de derechos de autor, y se ofrece al usuario únicamente como fuente de información. Se prohíbe copiar o reproducir de cualquier forma los datos y la información sin la autorización por escrito del autor. Esto también aplica al uso comercial del contenido y los datos. El texto y las ilustraciones corresponden con las normas técnicas al momento de impresión. Sujeto a modificaciones.

## 6. Antes del primer uso

Desempaque el microondas y todos los accesorios del empaque y del interior. Retire todos los materiales del empaque y verifique que todas las piezas estén completas e intactas. Si falta alguna de las piezas o está dañada, no se puede usar el microondas. Póngase en contacto con el fabricante.

Gabinete: retire todo el plástico protector en la superficie para gabinete del microondas. No retire la cubierta de mica café claro que se encuentra al interior del horno para proteger el magnetrón.

## 6.1. Instalación de la base giratoria

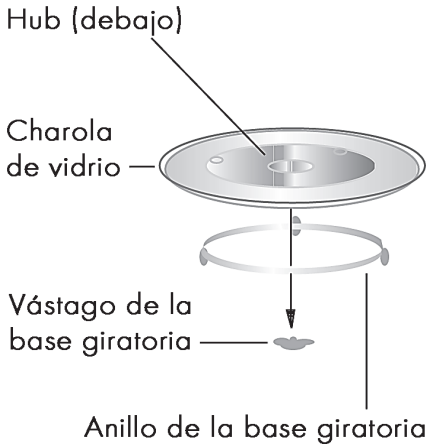

- Nunca coloque la charola de vidrio de cabeza. Nunca se deberá obstaculizar el movimiento de la charola de vidrio.
- Tanto la charola de vidrio como el anillo de la base giratoria se deben usar siempre durante la cocción.
- Todos los alimentos y los recipientes para alimentos se deben colocar siempre sobre la charola de vidrio para la cocción.
- Si la charola de vidrio o el anillo de la base giratoria se rompen, póngase en contacto con el centro de servicio autorizado más cercano.

## 6.2. Sitio de instalación



Este microondas no está diseñado para instalarse en una alacena. No se puede garantizar la ventilación necesaria para el aparato en alacenas cerradas. ¡Riesgo de incendio!

1. Elija una superficie nivelada que cuenta con espacio abierto suficiente para las aberturas de entrada y salida de ventilación.

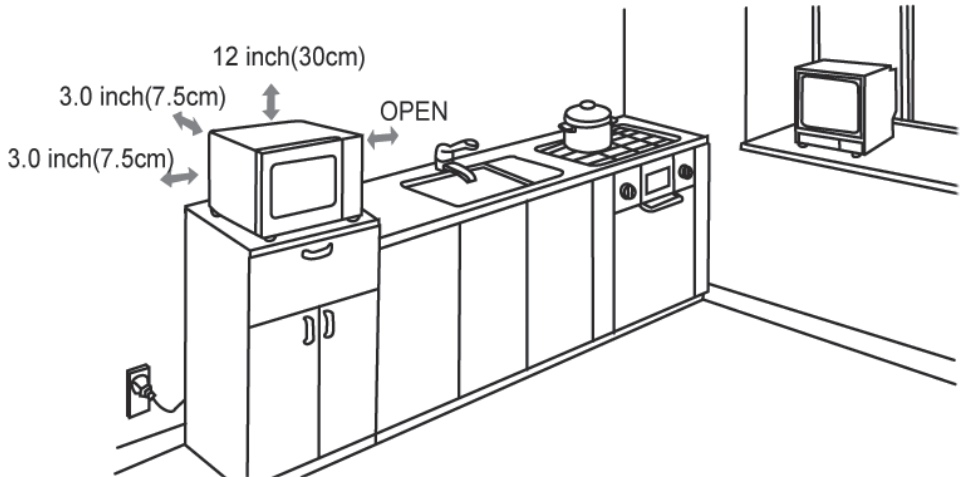

Se requiere de un espacio mínimo de 3.0 pulgadas (7.5 cm) entre el horno y las paredes adyacentes. Uno de los lados debe estar abierto.

- Deje un espacio mínimo de 12 pulgadas (30 cm) por encima del horno.
- No retire las patas de la parte inferior del horno.
- Si bloquea las aberturas de entrada y salida de ventilación se puede dañar el horno.
- Coloque el horno lo más lejos posible de radios y televisiones. El uso del horno de microondas podría provocar interferencia en la recepción de su radio o televisión.

**2.** Conecte su horno a una toma de corriente normal. Asegúrese de que el voltaje y la frecuencia son iguales a los que se indican en la placa de características.

## **⚠ ADVERTENCIA**

No instale el horno sobre una estufa u otro aparato que genere calor. Si se instala cerca o encima de una fuente de calor, el horno se puede dañar y la garantía se anula.

## **7. Resumen de los controles**

		6	Time Defrost (Descongelar por tiempo)
		7	Weight Defrost (Descongelar por peso)
		8	Clock (Reloj)
		9	Kitchen Timer (Temporizador de cocina)
		10	Pizza
		11	Potato (Papás)
		12	Dinner Plate (Plato de cena)
		13	Beverage (Bebida)
		14	EXPRESS COOK (COCCIÓN EXPRÉS) (1-6)
		15	Number keys (Teclas numéricas) 0-9
		16	Memory (Memoria)
		17	Start/+30sec. (Inicio/+30 seg.)
		18	Stop/Cancel (Detener/cancelar)
		19	Frozen Vegetable (Verduras congeladas)
		20	Popcorn (Palomitas)
		21	Power (Potencia)
		22	Time Cook (Tiempo de cocción)

## 8. Operación

### 8.1. Nivel de potencia

Están disponibles once niveles de potencia.

Nivel	10	9	8	7	6	5	4	3	2	1	0
Potencia	100%	90%	80%	70%	60%	50%	40%	30%	20%	10%	0%
Pantalla	PL10	PL9	PL8	PL7	PL6	PL5	PL4	PL3	PL2	PL1	PLO

### 8.2. Ajustar el reloj

- Presione «**Clock**» una vez; «00:00» aparecerá en la pantalla.
- Presione las teclas numéricas y escriba la hora actual. Por ejemplo, si ahora la hora es 11:25, presione «**1, 1, 2, 5**» sucesivamente.
- Presione «**Clock**» para terminar de ajustar el reloj. «**⌚**» parpadeará y el reloj se iluminará.
- Si los números no están dentro del rango de 1:00-12:59, el ajuste será inválido hasta que se introduzcan números válidos.



- Durante el proceso de ajustar el reloj, si se presiona el botón «**Stop/Cancel**» o si no se presiona nada durante 1 minuto, el horno regresará automáticamente al ajuste previo.
- Si el reloj necesita restablecerse, repita los pasos 1 a 3.

### 8.3. Kitchen timer (Temporizador de cocina)

- Presione «**Kitchen Timer**» una vez; la pantalla mostrará 00:00 y parpadeará el dígito de la primera hora.
- Presione las teclas numéricas y escriba el tiempo para el temporizador. (El tiempo máximo de cocción es de 99 minutos y 99 segundos.)
- Presione «**Start/+30sec.**» para confirmar la configuración.
- Cuando el tiempo del temporizador se termina, sonará la alarma cinco veces. Si el reloj se ajustó (formato de 12 horas), la pantalla indicará la hora actual.



- El temporizador de cocina es distinto al formato de 12 horas. El temporizador de cocina es un cronómetro.
- Cuando se usa el temporizador de cocina, no se pueden ajustar programas.

### 8.4. Cocinar en microondas

- Presione «**Time Cook**» una vez; la pantalla indicará «00:00».
- Presione las teclas numéricas para escribir el tiempo de cocción; el tiempo de cocción máximo es de 99 minutos y 99 segundos.
- Presione «**Power**» una vez; la pantalla indicará «PL10». La potencia predeterminada es del 100%.
- Ahora puede presionar las teclas numéricas para ajustar el nivel de potencia.

- Presione «**Start/+30sec.**» para empezar a cocinar.

**Ejemplo:** cocinar los alimentos con una potencia de microondas de 50% durante 15 minutos. Presione «**Time Cook**» una vez. Se muestra «00:00».

- Presione «1», «5», «0», «0» en ese orden.
- Presione «**Power**» una vez, y luego presione «5» para seleccionar la potencia de microondas de 50%.
- Presione «**Start/+30sec.**» para empezar a cocinar.



- Durante el proceso de ajuste, si se presiona el botón «**Stop/Cancel**» o si no se presiona nada durante 1 minuto, el horno regresará automáticamente al ajuste previo.
- Si selecciona «PLO», el horno trabajará con ventilador sin potencia. Puede usar este nivel para eliminar olores del horno.
- Durante la cocción en microondas, se puede presionar «**Power**» para cambiar la potencia que necesita. Después de presionar «**Power**», la potencia actual parpadeará durante 3 segundos; ahora puede presionar los botones numéricos para cambiar la potencia. El horno trabajará con la potencia seleccionada durante el tiempo restante.

### 8.5. Express cooking (Cocción exprés)

- En estado de espera, la cocción instantánea al nivel de potencia del 100% se puede iniciar seleccionando un tiempo de cocción de 1 a 6 minutos usando las teclas numéricas 1 a 6. Presione «**Start/+30sec.**» para aumentar el tiempo de cocción; el tiempo de cocción máximo es de 99 minutos y 99 segundos.
- En estado de espera, la cocción instantánea al nivel de potencia del 100% con tiempo de cocción de 30 segundos se puede iniciar presionando «**Start/+30sec.**». El tiempo de cocción aumentará en 30 segundos cada vez que se presione el mismo botón. El tiempo de cocción máximo es de 99 minutos y 99 segundos.



- Durante la cocción en microondas y descongelar por tiempo, se puede añadir tiempo presionando el botón «**Start/+30sec.**».

### 8.6. Weight defrost function (Descongelar por peso)

- Presione «**Weight Defrost**» una vez; la pantalla indicará «dEF1».
- Presione las teclas numéricas para ingresar el peso que se va a descongelar. Ingrese un peso entre 4 oz. y 100 oz.
- Presione «**Start/+30sec.**» para iniciar el descongelamiento y se mostrará el tiempo de cocción restante.



El tiempo de cocción depende del peso ingresado y lo calcula automáticamente el microondas.



## 8.7. Time defrost function (Descongelar por tiempo)

- Presione «**Time Defrost**» una vez; la pantalla indicará «dEF2».
- Presione las teclas numéricas para ingresar el tiempo de descongelamiento. El rango de tiempo efectivo es 0:01 - 99:99.
- El nivel de potencia predeterminada del microondas es 3. Si desea cambiar el nivel de potencia, presione «**Power**» una vez y la pantalla indicará «PL3»; luego presione la tecla numérica del nivel de potencia que desea.
- Presione «**Start/+30sec.**» para empezar a descongelar. Se mostrará el tiempo de cocción restante.

## 8.8. Popcorn (Palomitas)

- Presione «**Popcorn**» de forma repetida hasta que aparezca el número que desea en pantalla; «1.75», «3.0», «3.5» oz. aparecerá en la pantalla en ese orden. Por ejemplo, presione «**Popcorn**» una vez; aparecerá «1.75».
- Presione «**Start/+30sec.**» para cocinar; la alarma sonará una vez. Cuando la cocción termina, sonará la alarma cinco veces y luego regresará al estado de espera.



El tiempo de cocción depende del peso ingresado y lo calcula automáticamente el microondas.

## 8.9. Potato (Papas)

- Presione «**Potato**» de forma repetida hasta que aparezca el número que desea en pantalla; aparecerá «1», «2», «3» en ese orden.  
«1» AJUSTA: 1 papa (aproximadamente 8 oz.)  
«2» AJUSTA: 2 papas (aproximadamente 16 oz.)  
«3» AJUSTA: 3 papas (aproximadamente 24 oz.)  
Por ejemplo, presione «**Potato**» una vez; aparecerá «1».
- Presione «**Start/+30sec.**» para cocinar; la alarma sonará una vez. Cuando la cocción termina, suena la alarma cinco veces y luego regresará al estado de espera.



El tiempo de cocción depende del peso ingresado y lo calcula automáticamente el microondas.

## 8.10. Frozen vegetable function (Verduras congeladas)

- Presione «**Frozen Vegetable**» de forma repetida hasta que aparezca el número que desea en pantalla; aparecerá «4.0», «8.0», «16.0» oz. en ese orden.  
Por ejemplo, presione «**Frozen Vegetable**» una vez; aparecerá «4.0».
- Presione «**Start/+30sec.**» para cocinar; la alarma sonará una vez. Cuando la cocción termina, suena la alarma cinco veces y luego regresará al estado de espera.



El tiempo de cocción depende del peso ingresado y lo calcula automáticamente el microondas.

### 8.11. Beverage (Bebida)

- Presione «**Beverage**» de forma repetida hasta que aparezca el número que desea en pantalla; aparecerá «1», «2», «3» taza(s) en ese orden. Una taza es aproximadamente 120 ml. Por ejemplo, presione «**Beverage**» una vez; aparecerá «1».
- Presione «**Start/+30sec.**» para cocinar; la alarma sonará una vez. Cuando la cocción termina, suena la alarma cinco veces y luego regresará al estado de espera.



El tiempo de cocción depende del peso ingresado y lo calcula automáticamente el microondas.

### 8.12. Dinner plate function (Plato de cena)

- Presione «**Dinner Plate**» de forma repetida hasta que aparezca el número que desea en pantalla; aparecerá «9.0», «12.0», «18.0» oz. en ese orden. Por ejemplo, presione «**Dinner Plate**» una vez; aparecerá «9.0».
- Presione «**Start/+30sec.**» para cocinar; la alarma sonará una vez. Cuando la cocción termina, suena la alarma cinco veces y luego regresará al estado de espera.



El tiempo de cocción depende del peso ingresado y lo calcula automáticamente el microondas.

### 8.13. Pizza function (Pizza)

- Presione «**Pizza**» de forma repetida hasta que aparezca el número que desea en pantalla; aparecerá «4.0», «8.0», «14.0» oz. en ese orden. Por ejemplo, presione «**Pizza**» una vez; aparecerá «4.0».
- Presione «**Start/+30sec.**» para cocinar; la alarma sonará una vez. Cuando la cocción termina, suena la alarma cinco veces y luego regresará al estado de espera.



El tiempo de cocción depende del peso ingresado y lo calcula automáticamente el microondas.

### 8.14. Memory function (Memoria)

- Presione «**0/Memory**» para elegir el procedimiento de memoria 1-3. La pantalla indicará 1, 2, 3.
- Si se ajustó el procedimiento, presione «**Start/ +30sec.**» para usarlo. Si no es así, continúe para ajustar el procedimiento. Solo se puede ajustar una o dos etapas.
- Después de terminar el ajuste, presione «**Start/ +30sec.**» una vez para guardar el procedimiento. Si presiona «**Start/ +30sec.**» nuevamente, empezará la cocción.

**Ejemplo:** establecer el siguiente procedimiento como la segunda memoria, es decir, la memoria 2, para cocinar los alimentos con una potencia de microondas de 80% durante 3 minutos y 20 segundos. Los pasos son los siguientes:

- En estado de espera, presione «**0/Memory**» dos veces; deje de presionar hasta que la pantalla indique «2».
- Presione «**Time Cook**» una vez, y luego presione «3», «2», «0» en ese orden.
- Presione «**Power**» una vez; aparece «PL10»; luego presione «8» y aparece «PL8».

- Presione «**Start/ +30sec.**» para guardar el ajuste. La alarma suena una vez y la pantalla indicará «2». Si presiona «**Start/ +30sec.**» nuevamente, el procedimiento se guardará como la memoria 2 y funcionará.
- Si desea ejecutar el procedimiento guardado, presione «**0/Memory**» dos veces mientras esté en estado de espera; la pantalla indicará «2»; luego presione «**Start/ +30sec.**» para ejecutarlo.

### 8.15. Cocción en varias etapas

Se puede ajustar un máximo de dos etapas para cocción. En la cocción en varias etapas, si una etapa es de descongelamiento, el descongelamiento se colocará como la primera etapa automáticamente.



La cocción automática no funciona en la cocción en varias etapas.

**Ejemplo:** Si desea cocinar con la potencia de microondas de 80% durante 5 minutos + potencia de microondas de 60% durante 10 minutos. Los pasos de cocción son los siguientes:

- Presione «**Time Cook**» una vez, luego presione «5», «0», «0» para ajustar el tiempo de cocción.
- Presione «**Power**» una vez, luego presione «8» para seleccionar la potencia de microondas de 80%.
- Presione «**Time Cook**» una vez, luego presione «1», «0», «0», «0» para ajustar el tiempo de cocción.
- Presione «**Power**» una vez, luego presione «6» para seleccionar la potencia de microondas de 60%.
- Presione «**Start/ +30sec.**» para comenzar la cocción.

### 8.16. Función de bloqueo para niños

**Bloqueo:** en el estado de espera, presione «**Stop/Cancel**» durante tres segundos; sonará un «beep» largo que indica que se ingresa en estado de bloqueo para niños; mientras tanto, la pantalla indicará [ - - ].

**Quitar el bloqueo:** En el estado de bloqueo, presione «**Stop/Cancel**» durante tres segundos; sonará un «beep» largo que indica que se liberó el bloqueo.

### 8.17. Función de consulta

- En estado de cocción, presione «**Clock**»; el horno mostrará el reloj durante tres segundos.
- En estado de cocción con microondas, presione «**Power**» para consultar el nivel de potencia del microondas, y se mostrará la potencia del microondas. Después de tres segundos, el horno regresará al estado previo. En estado de varias etapas, la función de consulta se puede efectuar como se describió antes.

## 8.18. Función de recordatorio del término de la cocción

Cuando se termina la cocción, sonará la alarma cinco veces para alertar al usuario de que terminó la cocción.

## 8.19. Otras especificaciones

- En estado de espera, si el reloj digital muestra la hora actual, el ícono «!» parpadeará; de lo contrario, muestra «0:00».
- En el estado de función de configuración, la pantalla indica el ajuste correspondiente.
- En el estado de funcionamiento o pausa, la pantalla indica el tiempo restante de cocción.

## 9. Mantenimiento / reparación / limpieza

---

### 9.1. Mantenimiento



En necesario dar mantenimiento o reparar si el microondas se dañó, si ingresaron líquidos u objetos en la carcasa, si se expuso el microondas a la lluvia o la humedad o si no funciona correctamente o se golpeó. Si detecta humo, ruidos u olores inusuales, apague inmediatamente el microondas y desconecte el enchufe de la toma de corriente. Mantenga cerrada la puerta para apagar cualquier llama que se presente. Si esto sucede, debe dejar de usar el microondas hasta que lo revise un especialista. Se recomienda que todo trabajo de reparación sea realizado solo por técnicos calificados. Nunca abra la carcasa del microondas.

### 9.2. Limpieza



Desconecte el enchufe de la toma de corriente antes de limpiarlo. ¡Riesgo de descarga eléctrica!

El microondas no debe sumergirse en agua; ¡existe el riesgo de descarga eléctrica!



Espere hasta que el microondas se haya enfriado. ¡Riesgo de quemaduras!

Retire la charola de vidrio y el anillo de la base giratoria antes de limpiarlo. Estos componentes se pueden limpiar con agua caliente y detergente para platos. Enjuague los componentes con agua limpia y séquelos completamente. No use objetos abrasivos para la limpieza.

¡La charola de vidrio también se puede lavar en el lavavajillas!

Use un trapo ligeramente húmedo con un poco de detergente para platos para limpiar las superficies internas y externas del microondas y nunca use limpiadores o solventes que puedan reaccionar con el plástico. Luego seque todo completamente.

Limpie con frecuencia la puerta, la ventana, las juntas de la puerta y los componentes adyacentes con un trapo húmedo. No use limpiadores abrasivos.

## **10. Almacenamiento del aparato cuando no está en uso / transporte**

---

Si no planea usar el microondas, guárdelo en un lugar limpio, seco y sin polvo, protegido de la luz directa del sol.

Cuando transporte el microondas, le recomendamos que lo haga en el empaque original para protegerlo de daños. También puede usar una caja lo suficientemente grande y resistente y proteja el microondas por todos lados con material protector, p. ej. colchas de lana. Tenga especial cuidado en que la puerta y los seguros de la puerta no se dañen.

## 11. Solución de problemas

Verifique su problema usando la siguiente tabla e intente las soluciones para cada problema. Si el horno de microondas sigue sin funcionar adecuadamente, póngase en contacto con el centro de servicio autorizado más cercano.

PROBLEMA	POSIBLE CAUSA	POSIBLE SOLUCIÓN
<b>El horno no enciende</b>	<ul style="list-style-type: none"> <li>d. El cable eléctrico del horno no está conectado.</li> <li>e. La puerta está abierta.</li> <li>f. Se configuró una operación incorrecta.</li> </ul>	<ul style="list-style-type: none"> <li>d. Conéctelo a la toma de corriente.</li> <li>e. Cierre la puerta e intente de nuevo.</li> <li>f. Consulte las instrucciones.</li> </ul>
<b>Formación de arcos o chispas eléctricos</b>	<ul style="list-style-type: none"> <li>d. Se están usando materiales que se deben evitar en el horno de microondas.</li> <li>e. El horno está funcionando vacío.</li> <li>f. Hay restos de comida al interior.</li> </ul>	<ul style="list-style-type: none"> <li>d. Use recipientes aptos para microondas únicamente.</li> <li>e. No use el horno estando vacío.</li> <li>f. Limpie el interior con un trapo húmedo.</li> </ul>
<b>Alimentos cocidos de forma dispereja</b>	<ul style="list-style-type: none"> <li>e. Se están usando materiales que se deben evitar en el horno de microondas.</li> <li>f. Los alimentos no están descongelados por completo.</li> <li>g. El tiempo de cocción o el nivel de potencia no son adecuados.</li> <li>h. Los alimentos no se han volteado o revuelto.</li> </ul>	<ul style="list-style-type: none"> <li>e. Use recipientes aptos para microondas únicamente.</li> <li>f. Descongele los alimentos por completo.</li> <li>g. Use el tiempo de cocción o el nivel de potencia correctos.</li> <li>h. Voltee o revuelva los alimentos.</li> </ul>
<b>Alimentos sobrecocidos</b>	El tiempo de cocción o el nivel de potencia no son adecuados.	Use el tiempo de cocción o el nivel de potencia correctos.
<b>Alimentos poco cocidos</b>	<ul style="list-style-type: none"> <li>e. Se están usando materiales que se deben evitar en el horno de microondas.</li> <li>f. Los alimentos no están descongelados por completo.</li> <li>g. Las aberturas de ventilación del horno están tapadas.</li> <li>h. El tiempo de cocción o el nivel de potencia no son adecuados.</li> </ul>	<ul style="list-style-type: none"> <li>e. Use recipientes aptos para microondas únicamente.</li> <li>f. Descongele los alimentos por completo.</li> <li>g. Verifique que las aberturas de ventilación del horno no estén tapadas.</li> <li>h. Use el tiempo de cocción o el nivel de potencia correctos.</li> </ul>

<p><b>Descongelamiento inadecuado</b></p>	<p>d. Se están usando materiales que se deben evitar en el horno de microondas.</p> <p>e. El tiempo de cocción o el nivel de potencia no son adecuados.</p> <p>f. Los alimentos no se han volteado o revuelto.</p>	<p>d. Use recipientes aptos para microondas únicamente.</p> <p>e. Use el tiempo de cocción o el nivel de potencia correctos.</p> <p>f. Voltee o revuelva los alimentos.</p>
---	--	---

## 12. Información de la FCC

Este dispositivo cumple con las Normas de la FCC. La operación está sujeta a las siguientes dos condiciones:

- (1) este dispositivo no debe provocar interferencia dañina, y
- (2) este dispositivo debe aceptar cualquier interferencia recibida, incluyendo aquella que pueda causar una operación no deseada.

Por favor tome en cuenta que los cambios o las modificaciones no autorizadas expresamente por la parte responsable del cumplimiento podrían invalidar la autorización del usuario para operar el dispositivo.

## 13. Información medioambiental y eliminación

### Eliminación del empaque



Clasifique el empaque antes de eliminarlo. Elimine el empaque a través del servicio local de recolección.

### Eliminación de aparatos usados



¡No elimine los aparatos usados junto con la basura común! Si en el futuro ya no deseara usar este aparato, elimínelo de acuerdo con las normas vigentes en su estado o país. Esto asegura un reciclaje profesional de los dispositivos usados y evita las consecuencias negativas al medio ambiente.

Asegúrese de que la eliminación cumple con las normas locales y las recomendaciones de la EPA ([www.epa.gov](http://www.epa.gov)).

¿Preguntas?

- Llame al servicio a clientes al 1 (844) 543-5872
- Visite la plataforma de servicio al cliente en nuestro sitio web [www.lidl.com/contact-us](http://www.lidl.com/contact-us)

## 14. Garantía

---

### Garantía limitada de 3 años

#### Lo que cubre la presente garantía

La garantía incluye:

- Daños, quebraduras o incapacidad para funcionar debido a defectos.
- Daños que no hayan sido causados por el desgaste propio del uso o por no seguir las instrucciones de seguridad y mantención incluidas en el manual para el usuario.

#### Lo que no cubre esta garantía

La garantía no cubre daños causados por:

- El desgaste propio del uso del producto, incluidas las partes frágiles (como interruptores, piezas de vidrio, etc.).
- Uso o transporte no indicado del producto.
- Desatención a las instrucciones de seguridad y mantención.
- Accidentes o causas de fuerza mayor (e.g. relámpagos, incendio, inundación, etc.).
- Manipulación mal intencionada del producto (retirar la cubierta, tornillos, etc.).

La presente garantía tampoco cubre daños indirectos o emergentes. Sin embargo algunos estados no permiten la exclusión o limitación de daños indirectos o emergentes, por lo que dicha exclusión o limitación pudiera no aplicarse en su caso.

#### Período de cobertura y resolución de la garantía

La garantía es válida por 3 años a partir de la fecha de compra. La empresa, según lo estime conveniente, devolverá el dinero o repondrá el producto.

#### La empresa no:

- Dará inicio a un nuevo período de garantía al hacerse el cambio del producto.
- Reparará el producto.

#### ¿Cómo se tramita la garantía?

Recomendamos que primero usted:

- Llame al Servicio de atención al cliente al 1 (844) 543-5872.
- Visite el Portal de atención al cliente en [www.lidl.com/contact-us](http://www.lidl.com/contact-us)
- Visite una de nuestras tiendas LIDL en caso de cualquier inquietud.

A fin de acelerar el trámite de la garantía, tenga a bien contar con lo siguiente:

- Recibo de venta original que incluya la fecha de compra.
- Producto y manual en su empaque original.
- Descripción del problema.

#### ¿Qué debe hacer usted para mantener la garantía vigente?

- Guardar el recibo original.



- Seguir todas las instrucciones para el uso del producto.
- No realizar ninguna reparación ni alteración al producto.

**¿De qué manera influyen las leyes estatales con esta garantía?**

La presente garantía le otorga derechos legales específicos, y pudiera usted contar con otros derechos los cuales varían de un estado a otro. Todas las garantías implícitas se encuentran limitadas a la duración y términos de la presente garantía. Algunos estados no permiten limitaciones al período de tiempo y términos de la garantía implícita, por lo que dichas limitaciones pudieran no aplicarse en su caso.

País de origen: China

