

SILVERCREST®



**OUTDOOR BLUETOOTH® SPEAKER/
BOCINA BLUETOOTH® PARA EXTERIORES
SBL TW10 A1**

US-EN

OUTDOOR BLUETOOTH® SPEAKER

Operation and Safety Notes

US-ES

BOCINA BLUETOOTH® PARA EXTERIORES

Instrucciones de utilización y de seguridad



PDF ONLINE
www.lidl-service.com

Distributed by / Distribuido por:

LIDL US, LLC, Arlington, VA 22202

Model No. / Modelo Núm.: HG07453-US

FCC ID : 2AJ9O-HG7453

Version / Versión: 04/2021

Made in / Hecho en: China

IAN 374329_2010



IAN 374329_2010

US

US-EN	Operation and Safety Notes	Page	3
US-ES	Instrucciones de utilización y de seguridad	Página	23

Description of signal words	Page	4
Customer service	Page	4
Warnings and symbols used	Page	5
Introduction	Page	6
Intended use.	Page	6
Trademark notices	Page	6
Scope of delivery	Page	7
Parts description	Page	8
Technical data	Page	8
Important safety instructions.	Page	10
Safety instructions for built-in rechargeable batteries.	Page	13
Before use.	Page	14
Charging	Page	14
Using the product.	Page	15
Establishing a Bluetooth® connection	Page	15
Functions of the buttons	Page	15
Connecting via the AUX-in jack	Page	17
Switching between AUX-in and Bluetooth® connections	Page	17
TWS pairing.	Page	18
Handle band connection	Page	18
Cleaning	Page	19
Storage during non-use	Page	19
Troubleshooting	Page	19
Disposal.	Page	20
Three year limited warranty	Page	21

DESCRIPTION OF SIGNAL WORDS

WARNING

WARNING indicates a hazardous situation that, if not avoided, could result in death or serious injury.

CAUTION

CAUTION indicates a hazardous situation that, if not avoided, could result in minor or moderate injury.

NOTICE

NOTICE indicates information considered important, but not hazard related (e.g. messages related to property damage).

CUSTOMER SERVICE



Call customer service at **1 (844) 543-5872**



Visit the Website Customer Service Platform at
www.lidl.com/contact-us

Visit a LIDL store for further assistance.

Please have your IAN number ready.

IAN 374329_2010

Warnings and symbols used

These instructions for use contain the following symbols and warnings:



DANGER! This symbol with the signal word “DANGER” indicates a hazard with a high level of risk which, if not avoided, will result in serious injury or death.



WARNING! This symbol with the signal word “WARNING” indicates a hazard with a medium level of risk which, if not avoided, could result in serious injury.



CAUTION! This symbol with the signal word “CAUTION” indicates a hazard with a low level of risk which, if not avoided, could result in minor or moderate injury.



ATTENTION! This symbol with the signal word “ATTENTION” indicates possible property damage.



NOTE: This symbol with the signal word “NOTE” provides additional useful information.



This mandatory sign indicates to wear suitable protective gloves! Follow the instructions of this warning to avoid hand injuries caused by objects or contact with hot or chemical materials.



This symbol means that the operating instructions must be observed before using the product.

IPX7

The loudspeaker can withstand a maximum immersion depth of 3.3 ft/1 m water for up to 30 minutes.

OUTDOOR BLUETOOTH® SPEAKER

● **Introduction**

Congratulations on your purchase. You have selected a quality product. The instructions for use are a part of the product. They contain important information about the safety, use and disposal of the product. Before using the product, please learn about all the safety information and usage instructions. Only use the product as described and for the specified applications. If you lend the product to someone else, please also give all the instructions.

● **Intended use**

This OUTDOOR BLUETOOTH® SPEAKER (hereinafter referred to as “product”) is a consumer electronic intended to render audio transmitted via Bluetooth® or a jack lead connection. This product is splash-proof (IP X7).

The built-in rechargeable battery allows for cordless operation. The product is designed for private use, must not be used for commercial purposes.

Any other use is considered improper. Any claims resulting from improper use or due to unauthorised modification of the speaker will be considered unwarranted. Any such use is at your own risk.

● **Trademark notices**

- USB® is a registered trademark of USB Implementers Forum, Inc.
- The Bluetooth® word mark and logos are registered trademarks owned by Bluetooth® SIG, Inc. and any use of such marks by OWIM GmbH & Co. KG is under license.
- The Silvercrest trademark and trade name is the property of their respective owners.

- Any other names and products are trademarks or registered trademarks of their respective owners.

● **Scope of delivery**

- Remove all packaging material and check the contents of the packaging for completeness. Please contact the dealer if parts are missing or damaged.

2 Outdoor Bluetooth® Speaker

2 Charging cable (Micro USB / USB type A)





1 AUX cable (3.5 mm jack plug)

1 set Handle band

1 Instructions for use

1 Quick start guide

● Parts description

- 1 AUX-in jack
- 2 LED (battery charging indicator)
- 3 Micro-USB charging socket
- 4 Socket cover
- 5 LED (Bluetooth®/TWS/Aux-in indicator)
- 6  Button
- 7  button (decrease volume / skip backwards /beginning of title)
- 8  button (Play / Pause / Power On / Power Off)
- 9  button (increase volume / skip key forwards)
- 10  TWS button
- 11 Speaker
- 12 Charging cable (Micro USB / USB type A)
- 13 3.5 mm AUX cable
- 14 Handle band
- 15 Quick start guide
- 16 Instruction for use

● Technical data (Each Speaker)

Micro USB socket

power supply: 5 V, 1000 mA

Battery power supply: 1 x 3.7 V rechargeable lithium-ion battery with 2000 mAh (Battery is not replaceable.)

Music output: max. 10 W RMS

Wireless standard: Bluetooth® 5.0

Frequency band: 2400 MHz-2483.5 MHz

Max. transmitted power: 1 mW

Charging socket: micro-USB

AUX-in jack: 3.5 mm jack plug

Dimensions (W x H x D): 4.5 x 3.7 x 3.3 inch (116 x 95 x 85 mm)

Weight: 19.4 Oz (550 g) per speaker

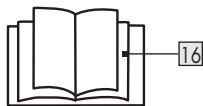
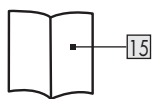
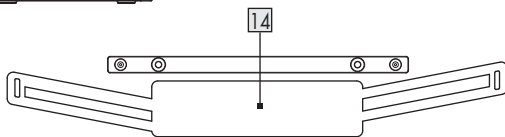
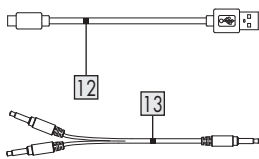
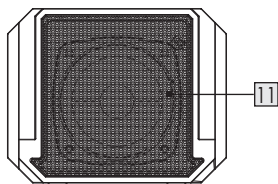
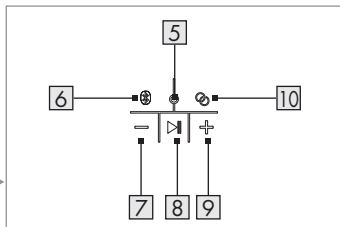
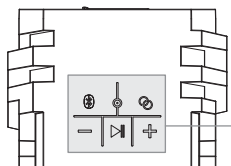
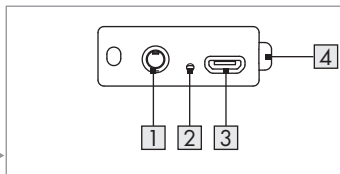
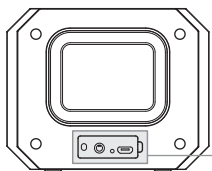

Operating conditions:	50°F–95°F (10°C–35°C), 40%–85% rel. humidity
Protection class:	IP X7
Storage temperature:	-4°F–+140°F (-20°C–+60°C)
Operation times:	10 hours playback music
Charging time:	3 hours
Bluetooth® protocols:	AVRCP (remotely controls key audio functions via mobile phone), A2DP (wireless audio transmission)

IMPORTANT SAFETY INSTRUCTIONS

READ ALL INSTRUCTIONS. KEEP FOR FUTURE REFERENCE. INCLUDE ALL DOCUMENTATION WHEN PASSING THIS PRODUCT ON TO OTHERS.

WARNING

Failure to observe the following warnings can result in death or serious injuries.

-  **DANGER TO LIFE AND RISK OF ACCIDENT FOR INFANTS AND CHILDREN!**
- Suffocation hazard!** Never leave children unsupervised with the packaging material. The packaging material poses a suffocation hazard. Children frequently underestimate the dangers. The packaging material is not a toy.
- This product is not intended for use by persons (including children) with reduced physical, sensory or mental capabilities, or lack of experience and knowledge, unless they have been given supervision or instruction concerning use of the product by a person responsible for their safety. Children should be supervised to ensure that they do not play with the product.
- Changes or modifications to this product not expressly approved by the party responsible for compliance could void the user's authority to operate the product.

NOTICE

This product has been tested and complies with the limits for a Class B digital device, pursuant to Part 15 of the FCC Rules.

These limits are designed to provide reasonable protection against harmful interference in a residential installation. This product generates, uses and can radiate radio frequency energy and, if not installed and used in accordance with the instructions, may cause harmful interference to radio communications. However, there is no guarantee that interference will not occur in a particular installation. If this product causes harmful interference to radio or television reception, which can be determined by turning the product off and on, the user is encouraged to try and correct the interference by one or more of the following measures:

- Reorient or relocate the receiving antenna.
 - Increase the separation between the product and receiver.
 - Connect the equipment to an outlet on a different circuit than the one the receiver is connected to.
 - Consult the dealer or an experienced radio / TV technician for help.
- This product complies with part 15 of the FCC Rules. Operation is subject to the following two conditions:
- (1) This product may not cause harmful interference, and
 - (2) this product must accept any interference received, including interference that may cause undesired operation.

■ **Wireless interference**

Turn the device off on airplanes, in hospitals, service rooms or near medical electronic systems. The wireless signals transmitted could impact the functionality of sensitive electronics. Keep the device at least 7.874 in (20 cm) from pacemakers or implantable cardioverter defibrillators, as the electromagnetic radiation may impair the functionality of pacemakers. The radio waves transmitted could cause interference in hearing aids. Do not place the device near flammable gasses or potentially explosives areas (e.g. paint shops) with the wireless components on, as the radio waves emitted can cause explosions and fire. The range of the radio waves varies by environmental conditions. In the event of wireless data transmission, unauthorized third parties receiving the data cannot be excluded. Lidl US LLC is not responsible for interference with radios or televisions due to

unauthorized modification of the device. Lidl US LLC further assumes no liability for using or replacing cables and devices not distributed by Lidl US LLC. The user of the device is fully responsible for correcting interference caused by such unauthorized modification of the device, as well as replacement of such devices. The RF Exposure Compliance distance is 5 mm.

NOTICE

- This product does not contain any parts which can be serviced by the user. The rechargeable battery cannot be replaced.

WARNING

Failure to observe the following warnings may result in death or serious injuries.

- Do not place burning candles or other open fire on or next to the product.
- If you notice smoke or unusual noise or odor, switch the product off immediately and remove the USB cable.
- Do not throw the product into fire or expose it to high temperatures.
- Do not cover the product during use or charging.
- Only charge the battery in dry environments, since the product is not splash-proof.

NOTICE

- Check the product before every use! Discontinue use if any damage to the product or the charging cable is detected!
- Sudden temperature changes may cause condensation inside the product. In this case, allow the product to acclimate for some time before using it again to prevent short circuits!
- Do not operate the product near heat sources, e.g. radiators or other devices emitting heat!
- Do not try to open the product! It has no internal parts requiring maintenance.



Safety instructions for built-in rechargeable batteries



WARNING

Failure to observe the following warnings may result in fatal or serious injuries.

- **DANGER TO LIFE!** Keep batteries / rechargeable batteries out of reach of children. If accidentally swallowed, seek immediate medical attention.
-  **DANGER OF EXPLOSION!** Never recharge disposable batteries. Do not short-circuit batteries / rechargeable batteries and / or open them. They may overheat, ignite or explode.
- Never throw batteries / rechargeable batteries into fire or water.
- Do not exert mechanical loads to batteries / rechargeable batteries.
- Batteries should not be disassembled, crushed, punctured, opened or otherwise mutilated.

Risk of battery leakage



CAUTION

Failure to observe the following warnings can result in injuries or property damage.

- Avoid extreme environmental conditions and temperatures which could affect batteries / rechargeable batteries, e.g. radiators / direct sunlight.
- Avoid contact with the skin, eyes and mucous membranes. In the event of contact with battery acid, thoroughly flush the affected area with plenty of clean water and seek immediate medical attention.
-  **WEAR PROTECTIVE GLOVES!** Leaked or damaged batteries / rechargeable batteries can cause burns on contact with the skin. Wear suitable protective gloves at all times if such an event occurs.
- This product contains an integrated battery which cannot be replaced by the user. The battery may only be removed or replaced by the

manufacturer or his customer service or by a similarly qualified person in order to avoid hazards.

SAVE THESE INSTRUCTIONS

● **Before use**

- Before use, verify the package contents are complete and undamaged!
- Place the product on a level, even surface for operation.

● **Charging**

- The integrated rechargeable battery must be charged prior to first use.

i NOTE: This product may not be charged via the USB port of notebooks etc.



- When the integrated rechargeable battery is drained, there will be a notification sound signal every 2 minutes and the LED **2** will blink red. The integrated rechargeable battery should then be charged as soon as possible.
- Depending on the volume and the age of the battery, the operating time of the product is 10 hours of music playback when fully charged.
- Open the socket cover **4** then insert the micro-USB plug of the charging cable **12** into the micro-USB charging socket **3** of the product. Insert the USB plug of the charging cable **12** into the USB port on a USB adapter (not included in scope of delivery).

i NOTE: The LED **2** will light up red whilst charging and then turn off once charging is complete. The charging time for a drained battery is 3 hours.





i NOTE: The product may be used whilst charging. However, doing so will at a minimum double the charging time.

- Once charging is complete, remove the micro-USB plug of the charging cable **12** from the product.
- Close the socket cover **4** of the micro-USB charging socket **3**.

● Using the product

- Press and hold the  button  until the LED  flashes white slowly and a signal tone sequence sounds. The product will now attempt to connect to the playback device (e.g. smartphone or computer).





● **Establishing a Bluetooth® connection:**

- Remove all plugs from the AUX-in jack  before you attempt to establish a Bluetooth® connection.
- Switch on the playback device and make sure its Bluetooth® mode is on.
- On the product press and hold the  button  for 2 seconds until the LED  flashes white slowly and a signal tone sequence sounds. The product will now attempt to connect to the playback device (e.g. smartphone or computer).
- The product identification on the playback device will be "SBL TW10 A1". On the playback device "ACCEPT" the connection. Please note the requirements of the software on the playback device.
- Once the connection is made the LED  flashes white briefly once every five seconds and a signal tone sequence sounds.
- The maximum range of the connection is 32.8 ft/10 m, but this may be reduced due to the geometry of the space (obstructing furniture, walls, etc.).
- The playback device must support Bluetooth® standard 5.0 otherwise you may not be able to use all the functions.

● **Functions of the buttons**

- Start a playlist on your playback device.
- The product has 5 buttons and these control the following functions:

Button	Function
	<ul style="list-style-type: none">- Press and hold for 2 seconds to switch the product on or off.- Press briefly during playback to pause or continue playback.

Button	Function
	<ul style="list-style-type: none"> - Press and hold for 2 seconds to disconnect the existing Bluetooth® connection and the speaker activates pairing mode.
	<ul style="list-style-type: none"> - Briefly press to pair two units before they connect to an external Bluetooth® playback device. A signal tone will be heard if pairing has been carried out successfully. The two speakers now work as stereo speakers. - Briefly press again to break the current TWS connection, a signal tone will be heard.
	<ul style="list-style-type: none"> - Press briefly during playback to increase the volume, one beep will sound when the maximum volume has been reached. - Press and hold during playback to skip forwards to the next song in the playlist.
	<ul style="list-style-type: none"> - Press briefly during playback to decrease the volume, one beep will sound when the minimum volume has been reached. - Press and hold during playback to skip backwards to the beginning of song & press and hold again backwards to the previous song in the playlist.

i NOTE: When you change the volume on the product the volume on the playback device will also so change. This volume synchronisation function depends on the operating system and the brand of your playback device.

● Connecting via the AUX-in jack

i NOTE: Music playback via the AUX-in jack **1** has a higher priority over a Bluetooth® connection.

- Once the AUX cable **13** is plugged into the AUX-in jack **1**, the Bluetooth® wireless connection will be disconnected. Music playback is now switched to AUX-in only and the LED **5** lights up green.

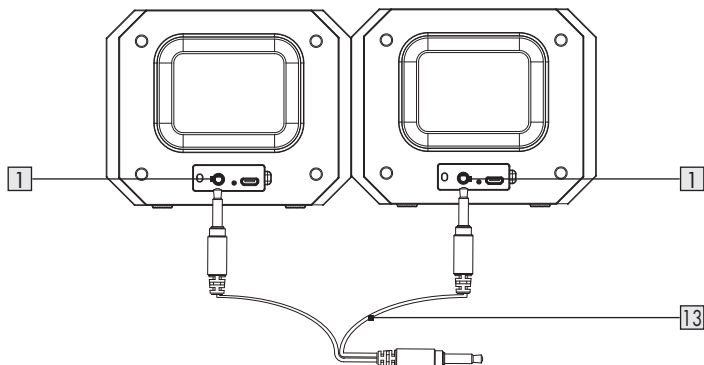



- If the product is off, press and hold the **▶||** button **8** until the signal LED **5** lights up green and a signal tone sequence sounds.
- Switch the playback device on and start playback.
- Adjust the volume on the playback device to the highest possible volume then adjust the volume on the product using the **+** **9** and **-** **7** buttons.

● Switching between AUX-in and Bluetooth® connections

- To resume music playback via Bluetooth® connection unplug the AUX cable **13** from the AUX-in jack **1**. The product will then search for the previously paired playback device (if any) and re-establish the Bluetooth® connection automatically.

● TWS pairing

i NOTE: This function is available two speaker link up with TWS (True Wireless Stereo) playback.

- Turn on both products and make sure they are both not connected to another device via Bluetooth® to pair the TWS function.
- Press the  button **10** on one of the products which will then by default set it as the “master” unit. A beep will sound. When pairing between both products has been carried out successfully, the LED **5** of the connected “slave” unit stops flashing and a sequence of beeps will sound.
- The “master” unit LED **5** will still be flashing waiting to pair with the playback device. Once the “master unit” has successfully paired with the playback device both the “master” and “slave” units can be played and controlled synchronously during Bluetooth® playback mode.
- Press the  button **10** again to break the TWS pairing connection, the LED **5** on the connected “slave” unit flashes and a signal tone sequence sounds.

i NOTE: The product which had its  button **10** pressed first will become the “master” unit (in the left audio channel), and the other unit will then by default become the “slave” unit (in the right audio channel).

● Handle band connection

- You can attach the Handle band to carry the product for outdoor use. Reference below diagram for the installation position.

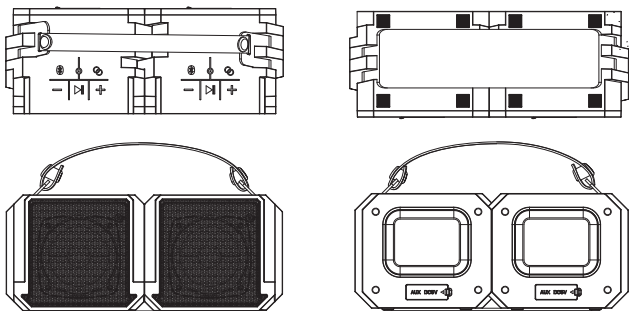

● Cleaning

- Switch the product off and remove all cables before cleaning.
- Only clean the outside of the product using a soft, dry cloth!
- Do not use solvent-based cleaning agents, abrasives, harsh cleaning solutions or hard brushes for cleaning.

● Storage during non use

- Store the product in a dry environment when not in use. Protect it from dust and direct sunlight. The rechargeable battery needs to be charged regularly.

● Troubleshooting

● = Fault

● = Possible cause

○ = Action

● = No functions

● = Battery drained.

○ = Recharge the battery as described in the "Charging" section of these instructions.

● **No Bluetooth® connection**

● Error operating the product.

○ If necessary, unplug the AUX cable **13** from the AUX-in jack **1**.





○ Switch the product off and on again and increase the volume.

● Playback device error.



○ Check to see if the product was detected by the playback device.

○ Disconnect the playback device and pair the speakers with your playback device again.

● **No music playback via Bluetooth®**

- Error operating the product.
- Check to see if the AUX cable  is still inserted into the AUX-in jack , if it is remove it.
- If the product is switched on, turn it off and on again.
- Press and hold the  button  to start a new connection to the playback device.
- Increase the volume on the playback device.

● **No music playback via AUX-in connection**

- Error connecting the AUX cable 
- Reconnect the AUX cable  to the playback device.
- The volume at the playback device or at the product is too low and has to be increased.

● **Disposal**

Dispose of the packaging through your local recycling facilities and in compliance with all federal, state and local regulations.



Please note the package markings regarding waste separation, indicated by abbreviations (a) and numbers (b), meaning: 1-7: plastics / 20-22: paper and cardboard / 80-98: composite materials.



Contact your local waste management authority for additional information on how to dispose of the used product.

To help protect the environment, please dispose of the product properly when it has reached the end of its useful life, do not throw in the garbage. Information on collection sites and their opening hours is available from your local authority.



Improper disposal of batteries can damage the environment!

Never throw batteries in the garbage. They may contain toxic heavy metals and must be handled as special waste. The chemical symbols of heavy metals are: Cd = cadmium, Hg = mercury, Pb = lead. Used batteries should therefore be disposed of through a local collection point.

● **Three year limited warranty**

What does this warranty cover?

The warranty covers:

- Damage, breakage or inoperability due to defect.
- Damage not caused by normal wear and tear or failure to follow the safety and maintenance instructions provided in the user manual.

What is not covered by the warranty?

The warranty does not cover damage caused by:

- Normal wear and tear of the product, including fragile parts (such as switches, glass, etc.);
- Improper use or transport;
- Disregarding safety and maintenance instructions;
- Accidents or acts of nature (e.g. lightning, fire, water, etc.);
- Tampering with the product (such as removing cover, unscrewing screws etc.)

Consequential and incidental damages are also not covered under this warranty. However, some states do not allow the exclusion or limitation of incidental or consequential damages, so this limitation or exclusion may not apply to you.

What is the period of coverage and warranty resolution?

The warranty is for 3 years from the date of purchase. At our discretion, product will either be refunded or replaced.

What will we not do?

We will not:

- Start a new warranty period upon product exchange;
- Repair product.

How to process the warranty?

To initiate, please:

- Call customer service at 1 (844) 543-5872
 - Visit the Website Customer Service Platform at www.lidl.com/contact-us
- or

- Visit a LIDL store for further assistance

To ensure the quickest warranty return process, please have the following available:

- The original sales receipt that includes the date purchased;
- The product and manual in the original package;
- A statement of the problem.

What must you do to keep the warranty in effect?

- Retain the original receipt;
- Follow all product instructions;
- Do not repair or modify the product.

How does state law relate to this warranty?

This warranty gives you specific legal rights, and you may also have other rights which vary from state to state. All implied warranties are limited by the duration and terms of this warranty. Some states do not allow limitations on how long an implied warranty lasts, so the above limitation may not apply to you.

Descripción de las palabras de advertencia	Página	24
Servicio al cliente	Página	24
Advertencias y símbolos utilizados	Página	25
Introducción	Página	26
Uso previsto	Página	26
Avisos de marcas comerciales	Página	26
Contenido	Página	27
Descripción de las partes.	Página	28
Datos técnicos	Página	28
Instrucciones importantes de seguridad	Página	30
Instrucciones de seguridad para baterías recargables integradas	Página	33
Antes del uso	Página	34
Cargando.	Página	35
Uso del producto	Página	35
Establecer una conexión por Bluetooth®	Página	35
Funciones de los botones.	Página	36
Conexión mediante el conector AUX de entrada	Página	38
Cambiar entre la conexión en entrada AUX y la conexión Bluetooth®	Página	38
Emparejamiento TWS	Página	39
Conexión de la banda para manejo	Página	40
Limpieza	Página	40
Almacenamiento cuando no esté en uso	Página	40
Resolución de problemas	Página	40
Eliminación	Página	42
Garantía limitada de 3 años	Página	42

DESCRIPCIÓN DE LAS PALABRAS DE ADVERTENCIA

ADVERTENCIA

ADVERTENCIA indica una situación peligrosa, que puede provocar la muerte o lesiones graves si no se evita.

PRECAUCIÓN

PRECAUCIÓN indica una situación peligrosa, que puede provocar lesiones leves o moderadas si no se evita.

AVISO

AVISO indica información que se considera importante, pero que no implica un peligro (p. ej. mensajes relacionados con daños materiales).

SERVICIO AL CLIENTE



Comuníquese con el servicio de atención al cliente a
1 (844) 543-5872



Visite el portal de atención al cliente en
www.lidl.com/contact-us

Visite una de nuestras tiendas LIDL en caso de cualquier inquietud.

Por favor tenga su número IAN a la mano.

IAN 374329_2010

Advertencias y símbolos utilizados

Estas instrucciones de uso contienen los siguientes símbolos y advertencias:



¡PELIGRO! Este símbolo junto con la palabra de advertencia "PELIGRO" indica un peligro con un alto nivel de riesgo que, si no se evita, tendrá como resultado una lesión grave o la muerte.



¡ADVERTENCIA! Este símbolo junto con la palabra de advertencia "ADVERTENCIA" indica un peligro con un nivel de riesgo medio que, si no se evita, podría causar una lesión grave.



¡PRECAUCIÓN! Este símbolo junto con la palabra de advertencia "PRECAUCIÓN" indica un peligro con un nivel bajo de riesgo que, si no se evita, podría tener como resultado una lesión menor a moderada.



¡ATENCIÓN! Este símbolo junto con la palabra de advertencia "ATENCIÓN" indica un posible daño a la propiedad.



NOTA: Este símbolo con la palabra de advertencia "NOTA" proporciona información útil adicional.



Este aviso obligatorio indica que se deben utilizar guantes de protección adecuados. Siga las instrucciones de esta advertencia para evitar lesiones en la mano causadas por objetos o por estar en contacto con materiales calientes o químicos.



Este símbolo significa que se deben seguir las instrucciones de operación antes de usar el producto.

IPX7

El altavoz puede soportar un inmersión máxima de 3.3 pies/ 1 m de agua hasta por 30 minutos.

BOCINA BLUETOOTH® PARA EXTERIORES

● Introducción

Felicidades por la compra de su nuevo producto. Usted ha seleccionado un producto de calidad. Las instrucciones de uso son parte del producto. Contienen información importante respecto a la seguridad, el uso y la eliminación. Antes de usar el producto, familiarícese con toda la información de seguridad y las instrucciones de uso. Utilice la unidad únicamente como se describe y para las aplicaciones indicadas. Si traspasa el producto a alguien más, por favor asegúrese de incluir toda la documentación con él.

● Uso previsto

Esta BOCINA BLUETOOTH® PARA EXTERIORES (en adelante denominada "el producto") es un producto electrónico de consumo previsto para reproducir sonidos que se transmiten por Bluetooth® o por una conexión con conector de clavija. Este producto es resistente a salpicadura (IP X7).

La batería recargable integrada permite una operación inalámbrica. El producto está diseñado para uso privado y no se debe usar para fines comerciales. Cualquier otro uso se considera inadecuado. Cualquier reclamo que surja como resultado de un uso inadecuado o una modificación no autorizada del altavoz se considerará fuera del alcance de la garantía. Ud. asume todo el riesgo de cualquiera de dichos usos.

● Avisos de marcas comerciales

- USB® es una marca comercial registrada de USB Implementers Forum, Inc.
- La marca y los logotipos de la palabra Bluetooth® son marcas registradas de Bluetooth SIG, Inc., y LIDL US, LLC utiliza dichas marcas bajo licencia.
- La marca comercial y el nombre comercial de SilverCrest es propiedad de sus respectivos dueños.

- Cualquier otro nombre y producto podría ser una marca comercial o marca comercial registrada de sus respectivos dueños.

● **Contenido**

- Extraiga todos los materiales de embalaje y verifique que todos los contenidos del embalaje estén completos. Comuníquese con el proveedor si faltan partes o si alguna está dañada.

2 Bocina Bluetooth® Para exteriores

2 Cable de carga (Micro USB/USB tipo A)





1 Cable AUX (conector de clavija de 3.5 mm)

1 Fija Banda de manejo

1 Conjunto de instrucciones de uso

1 Guía rápida

● Descripción de las partes

- 1 Conector AUX de entrada
- 2 LED (indicador de carga de batería)
- 3 Enchufe de carga micro-USB
- 4 Cubierta de conector
- 5 LED (indicador Bluetooth®/TWS/AUX de entrada)
- 6  Botón
- 7  button (bajar el volumen/retroceder/comienzo del título)
- 8  Botón (reproducir/pausa / encendido / apagado)
- 9  Botón (subir el volumen/adelantar)
- 10  Botón TWS
- 11 Altavoz
- 12 Cable de carga (Micro USB/USB tipo A)
- 13 Cable AUX de 3.5 mm
- 14 Banda de manejo
- 15 Guía rápida
- 16 Instrucciones de uso

● Datos técnicos (Cada altavoz)

Fuente de alimentación

del enchufe micro USB: 5 V , 1000 mA

Fuente de alimentación

de la batería:

Batería de iones de litio recargable de 1 x 3.7 V con 2200 mAh (la batería no se puede reponer).

Salida de música:

máx. 10 W RMS

Inalámbrico estándar:

Bluetooth® 5.0

Bandas de frecuencia:

2400 MHz-2483.5 MHz

Potencia máxima

transmitida:

1 mW

Enchufe de carga:

micro-USB

Conector AUX de

entrada:

Conector de clavija 3.5 mm

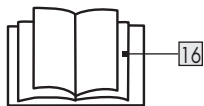
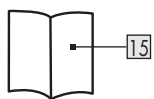
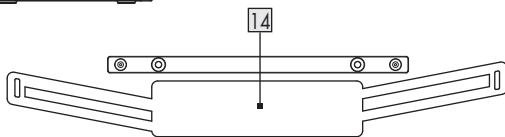
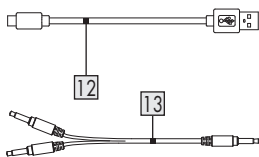
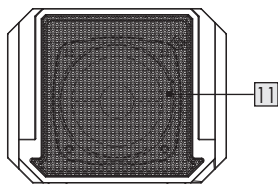
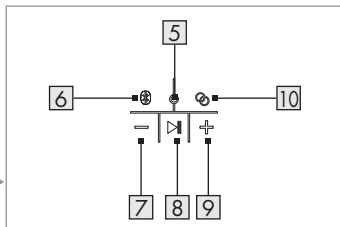
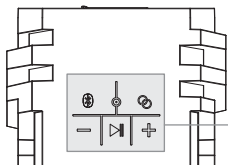
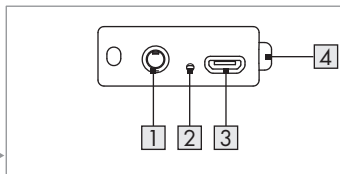
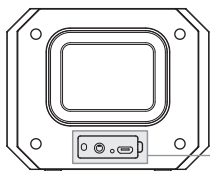

Dimensiones (A x A x F):	4.5 x 3.7 x 3.3 in (116 x 95 x 85 mm)
Peso:	19.4 Oz (550 g) por altavoz
Condiciones de funcionamiento	50°F-95°F (10°C-35°C), 40 %-85 % humedad relativa
Clase de protección:	IP X7
Temperatura de almacenamiento:	-4°F-+140°F (-20°C-+60°C)
Tiempos de operación:	10 horas de reproducción de música
Tiempo de carga:	3 horas
Protocolos Bluetooth®:	AVRCP (controla las funciones de audio fundamentales de forma remota mediante el teléfono móvil), A2DP (transmisión de audio inalámbrica)

INSTRUCCIONES IMPORTANTES DE SEGURIDAD

LEA TODAS LAS INSTRUCCIONES. CONSERVE PARA FUTURAS REFERENCIAS. AL CEDER ESTE PRODUCTO A TERCEROS, ASEGÚRESE DE INCLUIR TODA SU DOCUMENTACIÓN.

ADVERTENCIA

El incumplimiento de las siguientes advertencias puede provocar lesiones graves o la muerte.

-  **¡PELIGRO DE MUERTE O ACCIDENTE PARA BEBÉS Y NIÑOS!**
- **¡Riesgo de asfixia!** Nunca deje a los niños solos o sin supervisión con el material de empaque. Siempre existe un riesgo de asfixia si los niños juegan con el material de empaque. Los niños suelen subestimar los

riesgos. Siempre mantenga a los niños alejados del material de empaque. Este producto no es un juguete.

- Este producto no está diseñado para ser usado por personas (incluyendo niños) con capacidades físicas, sensoriales o mentales reducidas o con falta de experiencia y conocimiento, a menos de que sean supervisadas o instruidas respecto al uso del producto por una persona responsable por su seguridad. Siempre se deberá supervisar a los niños para asegurarse de que no jueguen con el producto.
- Los cambios o las modificaciones a este producto que no sean expresamente aprobados por la parte responsable del cumplimiento podrían anular la autoridad del usuario a operar el producto.

AVISO

Este producto ha sido probado y cumple con los límites para un dispositivo digital clase B, de acuerdo con el apartado 15 de las normas de la FCC.

Estos límites están diseñados para proveer protección razonable contra interferencias perjudiciales en una instalación residencial. Este producto genera, usa y puede emitir energía de radiofrecuencia y en caso de no ser instalado y utilizado de acuerdo a las instrucciones puede causar interferencias perjudiciales a las radiocomunicaciones.

Sin embargo, no existe ninguna garantía de que no se produzcan interferencias en una instalación en particular. Si este producto causa una interferencia dañina a la recepción de radio o televisión, la cual puede ser determinada encendiendo y apagando el producto, se alienta al usuario a intentar corregir las interferencias siguiendo las siguientes medidas:

- Oriente o localice de nuevo la antena receptora.
- Aumente la separación ente el producto y el receptor.
- Conecte el producto a la toma de corriente en un circuito distinto de aquel al que esté conectado el receptor.
- Consulte a su proveedor o a algún técnico experto de radio / TV.
- Este producto cumple con la parte 15 del reglamento FCC. La operación está sujeta a las siguientes dos condiciones:
 - (1) Este dispositivo puede que no cause interferencia dañina, y
 - (2) este dispositivo debe aceptar cualquier interferencia recibida,

incluyendo interferencia que pueda causar una operación no deseada.

■ **Interferencia inalámbrica**

Apague el dispositivo en el interior de aviones, hospitales, salas de servicios médicos o cerca de sistemas médicos electrónicos. Las señales inalámbricas que se transmiten podrían tener un impacto sobre la funcionalidad de dispositivos electrónicos sensibles. Debe mantener el dispositivo a un mínimo de 7.874 in (20 cm) de distancia de marcapasos o de desfibriladores automáticos implantables, ya que la radiación electromagnética podría detener la funcionalidad de los marcapasos. Las ondas de radio que se transmiten podrían causar interferencia en audífonos. No coloque el dispositivo cerca de gases inflamables o de áreas potencialmente explosivas (p. ej., talleres de pintura) cuando los componentes inalámbricos estén encendidos, ya que las ondas de radio emitidas pueden causar explosiones e incendios. El rango de las ondas de radio varía según las condiciones ambientales. En caso de que se transmitan datos de forma inalámbrica, no se puede impedir que terceros no autorizados que reciban los datos. Lidl US LLC no es responsable de interferencias con radios o televisores debido a una modificación no autorizada del dispositivo. Lidl US LLC no asume ninguna responsabilidad por el uso o reemplazo de cables y dispositivos no distribuidos por Lidl US LLC. El usuario del dispositivo es totalmente responsable de corregir la interferencia causada por dicha modificación no autorizada del dispositivo, así como del reemplazo de dichos dispositivos. La distancia límite de exposición a la radiofrecuencia es de 5 mm.

AVISO

- Este producto no contiene ninguna pieza que el usuario pueda reparar. La batería recargable no se puede reponer.

! ADVERTENCIA

No respetar estas advertencias puede provocar muertes o lesiones graves.

- No coloque velas encendidas u otra llama expuesta sobre o cerca del producto.
- Si advierte la presencia de humo o percibe un ruido o un olor inusual,

apague el producto de inmediato y desconecte el cable USB.

- No arroje el producto al fuego ni lo exponga a altas temperaturas.
- No cubra el producto cuando lo use o lo cargue.
- Solo debe cargar la batería en ambientes secos, ya que el producto no es resistente a salpicaduras.

AVISO

- Inspeccione cuidadosamente el producto antes de cada uso. Deje de utilizar el producto si se detecta algún daño en el producto o el cable de carga.
- Los cambios repentinos de temperatura pueden provocar condensación en el interior del producto. En este caso, espere a que el producto se aclimate durante un tiempo prudencial antes de utilizarlo. De esta forma, se evitarán cortocircuitos.
- No utilice el producto cerca de fuentes de calor, como radiadores u otros productos que emanen calor.
- ¡No intente abrir el producto! No existen piezas internas que requieran mantenimiento.



Instrucciones de seguridad para baterías recargables integradas



ADVERTENCIA

No respetar estas advertencias puede provocar muertes o lesiones graves.

- **PELIGRO PARA LA VIDA** Mantenga las baterías/baterías recargables fuera del alcance de los niños. Si alguien se traga una batería accidentalmente, busque atención médica de inmediato.
-  **PELIGRO DE EXPLOSIÓN**
Nunca recargue baterías desechables. Evite hacer cortocircuito con las baterías/baterías recargables o abrirlas. Se pueden recalentar, encender o explotar.
- Nunca arroje las baterías/baterías recargables al fuego o al agua.

- No aplique cargas mecánicas a las baterías/baterías recargables.
- No se deben desmontar, aplastar, perforar, abrir ni mutilar las baterías.

Riesgo de fuga de la batería

PRECAUCIÓN

No respetar estas advertencias puede derivar en lesiones o daños materiales.

- Evite las condiciones ambientales y las temperaturas extremas, ya que podrían tener un efecto sobre las baterías/baterías recargables, p. ej., radiadores o la luz solar directa.
- Evite el contacto con la piel, los ojos y las membranas mucosas. En caso de tener contacto con el ácido de la batería, enjuague el área afectada minuciosamente con mucha agua limpia y busque atención médica de inmediato.
-  **¡USE GUANTES PROTECTORES!** Las baterías/baterías recargables filtradas o dañadas pueden provocar quemaduras si entran en contacto con la piel. Use guantes protectores adecuados en todo momento si ocurre dicha circunstancia.
- Este producto contiene una batería integrada que el usuario no puede reemplazar. Para evitar peligros, solo el fabricante o su servicio al cliente (o una persona similarmente calificada) puede quitar o reemplazar la batería.

GUARDE ESTAS INSTRUCCIONES

● Antes del uso

- Antes del uso, verifique el contenido de embalaje esté completo y sin daños.
- Coloque el producto sobre una superficie nivelada o pareja para su

funcionamiento.

● Cargando

- La batería recargable integrada se debe cargar antes de usar el producto por primera vez.

i NOTA: Este producto no se puede cargar en el puerto USB de computadoras portátiles, etc.

- Cuando la batería recargable se agota, se emitirá una señal de sonido de notificación cada 2 minutos y el LED **2** emitirá una luz roja. Debe cargar la batería recargable integrada lo antes posible.
- Según el volumen y la edad de la batería, el tiempo de funcionamiento del producto es de 10 horas de reproducción de música cuando esté cargada en su totalidad.
- Abra la cubierta del conector **4** e inserte el conector micro-USB del cable de carga **12** en el enchufe de carga micro-USB **3** del producto. Inserte el conector USB del cable de carga **12** en el puerto USB en un adaptador USB (no se incluye en los contenidos).

i NOTA: El LED **2** emitirá una luz roja mientras se carga y luego se apaga cuando la carga está completa. El tiempo de carga para una batería agotada es de 3 horas.

i NOTA: El producto se puede usar mientras se carga. Sin embargo, hacerlo duplicará el tiempo de carga.

- Cuando la carga esté completa, quite el conector USB del cable de carga **12** del producto.
- Cierre la cubierta del conector **4** del conector de carga de micro-USB **3**.





● Uso del producto

- Mantenga presionado el botón **▶||** **8** hasta que la señal LED **5** parpadee con una luz blanca y se emita una señal acústica. Ahora, el producto intentará conectarse al dispositivo de reproducción (como un teléfono inteligente o computadora).

● Establecer una conexión por Bluetooth®



- Quite todos los conectores del conector AUX de entrada **1** antes de



intentar establecer una conexión Bluetooth®.

- Encienda el dispositivo de reproducción y asegúrese de que el modo Bluetooth® esté encendido.
- Mantenga presionado el botón   durante 2 segundos hasta que la señal LED  emita una luz blanca y emita una señal acústica. Ahora, el producto intentará conectarse al dispositivo de reproducción (como un teléfono inteligente o computadora).
- La identificación del producto en el dispositivo de reproducción será "SBL TW10 A1". En el dispositivo de reproducción, presione "ACEPTAR" la conexión. Tenga en cuenta los requisitos del software en el dispositivo de reproducción.
- Cuando se establezca la conexión, el LED  emitirá una luz blanca durante 5 segundos y emitirá una señal acústica.
- El rango máximo de la conexión es 32.8 ft /10 m, pero esto se puede reducir debido a la geometría del espacio (muebles o paredes que obstruyan, etc.).
- El dispositivo de reproducción debe ser compatible con Bluetooth® estándar 5.0, de lo contrario, no podrá usar todas las funciones.

● Funciones de los botones

- Inicie una lista de reproducción en el dispositivo de reproducción.
- El producto tiene 5 botones que controlan las siguientes funciones:

Botón	Función
	<ul style="list-style-type: none">- Mantenga presionado durante 2 segundos para encender o apagar el producto.- Presione brevemente durante la reproducción para pausar o continuar la reproducción.
	<ul style="list-style-type: none">- Presione y sostenga por 2 segundos para desconectar el Bluetooth existente de la conexión actual y la bocina active el modo de conexión.

Botón	Función
	<ul style="list-style-type: none"> - Presione brevemente para emparejar dos unidades antes de que se conecten a un dispositivo de reproducción Bluetooth® externo. Si se el emparejamiento se realiza correctamente, escuchará un señal acústica. Las dos bocinas ahora funcionan con bocinas estéreo. - Presione brevemente para desactivar la conexión TWS actual; se emitirá un señal acústica.
	<ul style="list-style-type: none"> - Presione brevemente durante la reproducción para subir el volumen; se emitirá un pitido cuando se haya alcanzado el volumen máximo. - Mantenga presionado durante la reproducción para avanzar a la próxima canción de la lista de reproducción.
	<ul style="list-style-type: none"> - Presione brevemente durante la reproducción para bajar el volumen; se emitirá un pitido cuando se haya alcanzado el volumen mínimo. - Presione y sostenga durante la reproducción para saltar hacia atrás al principio de la canción & presione y mantenga nuevamente hasta la canción previa en la lista de reproducción.

i NOTA: Cuando modifique el volumen del producto, también modificará el volumen del dispositivo de reproducción. La función de sincronización del volumen depende del sistema operativo y de la marca del dispositivo de reproducción.

● Conexión mediante el conector AUX de entrada

i **NOTA:** La reproducción de música mediante el conector AUX de entrada **1** tiene mayor prioridad que la conexión Bluetooth®.

- Cuando el cable AUX **13** se conecta en el conector AUX de entrada **1**, la conexión inalámbrica por Bluetooth® se desconectará. La reproducción de música ahora cambia a entrada AUX y el LED **5** emite una luz verde.

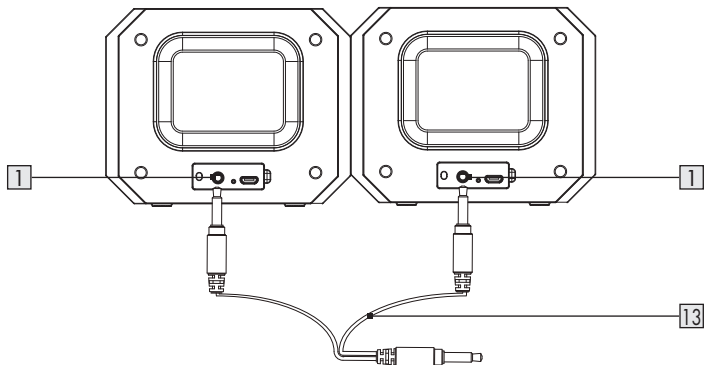







- Si el producto se apaga, mantenga presionado el botón **8** hasta que la señal LED **5** emita una luz verde y se emita una señal acústica.
- Encienda el dispositivo de reproducción y comience la reproducción.
- Modifique el volumen en el dispositivo de reproducción al volumen más alto y luego modifíquelo en el producto con los botones **9** y **7**.



● Cambiar entre la conexión en entrada AUX y la conexión Bluetooth®

- Para continuar con la reproducción de música por Bluetooth®, desconecte el cable AUX **13** del conector AUX de entrada **1**. El producto buscará el dispositivo de reproducción con el que se emparejó previamente (si hubiera alguno) y volverá a establecer la conexión Bluetooth® de forma automática.

● Emparejamiento TWS

i NOTA: Esta función está disponible para que dos bocinas se conecten con TWS (Estereo Inalambrco Real).

- Encienda ambos productos y asegúrese de que ambos estén conectados a otro dispositivo por Bluetooth® para conectar con la función TWS.
- Presione el botón   en uno de los productos que se configurará de forma predeterminada como la unidad "maestra". Se emitirá un pitido. Cuando ambos productos se hayan emparejado de forma exitosa, el LED  de la unidad "esclava" conectada dejará de emitir luz y se emitirá una secuencias de pitidos.
- La unidad "maestra" LED  continuará parpadeando hasta que se empareje con el dispositivo de reproducción. Cuando la unidad "maestra" se haya emparejado exitosamente con el dispositivo de reproducción, las unidades "maestra" y "esclava" se pueden reproducir y controlar de forma sincronizada durante el modo de reproducción por Bluetooth®.
- Presione el botón   otra vez para desconectar el emparejamiento TWS; el LED  en la unidad "esclava" conectada parpadea y se emite una señal acústica.

i NOTA: El producto que tuvo el botón   presionado primero, se convertirá en la unidad "maestra" (en el canal de audio izquierdo) y la otra unidad se convertirá en la unidad "esclava" de forma predeterminada (en el canal de audio derecho).

● **Conexión de la banda para manejo**

- Usted puede conectar la banda al producto para uso en exteriores. Vea el siguiente diagrama para la posición de la instalación.

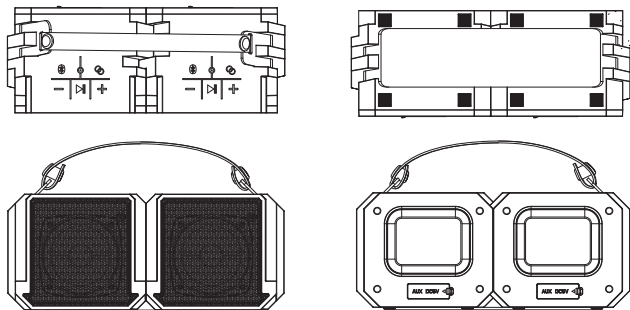

● **Limpieza**

- Apague el producto y retire todos los cables antes de limpiarlo.
- Solo limpie el exterior del producto con un paño suave y seco.
- No use agentes de limpieza con base solvente, abrasivos, soluciones fuertes o cepillos duros.

● **Almacenamiento cuando no esté en uso**

- Guarde el producto en un ambiente seco cuando no lo use. Protéjalo del polvo y de la luz solar directa. La batería recargable se debe cargar regularmente

● **Resolución de problemas**

● = **Falla**

● = Posible causa

○ = Acción

● = **Ninguna función**

● = Batería agotada.

- = Recargue la batería como se describe en la sección de “Carga” de estas instrucciones.

● **Sin conexión Bluetooth®**

- Error en el funcionamiento del producto.
- Si fuese necesario, desconecte el cable AUX **13** del conector AUX de entrada **1**.
- Apague el producto y vuelva a encenderlo y suba el volumen.
- Error en la reproducción del dispositivo.
- Verifique para comprobar si el dispositivo de reproducción detectó el producto.
- Verifique para comprobar si el dispositivo de reproducción ha detectado y conectado otros dispositivos con Bluetooth® estándar 5.0.

● **No se reproduce música por Bluetooth®**

- Error en el funcionamiento del producto.
- Verifique para comprobar si el cable AUX **13** está insertado en el conector de entrada AUX **1**; si lo está, quítelo.
- Si el producto está encendido, apáguelo y vuelva a encenderlo.
- Mantenga presionado el botón  **6** para iniciar una nueva conexión con el dispositivo de reproducción.
- Suba el volumen en el dispositivo de reproducción.

● **No se reproduce música mediante la conexión AUX de entrada.**

- Ocurrió un error al conectar el cable AUX **13**.
- Vuelva a conectar el cable AUX **13** al dispositivo de reproducción.
- El volumen en el dispositivo de reproducción o del producto está muy bajo y debe subirlo.

● Eliminación

Deshágase del empaque mediante sus instalaciones de reciclaje locales y de acuerdo con las regulaciones federales, estatales y locales.



Observe las señales del material de empaque para la separación de residuos, los cuales están señalados con abreviaturas (a) y números (b) que significan lo siguiente: 1-7: plásticos / 20-22: papel y tablero de fibra / 80-98: materiales mixtos.



Contacte a las autoridades locales correspondientes para la eliminación de desechos para mayor información sobre cómo desechar su producto desgastado.

Para ayudar a proteger el medio ambiente, elimine el producto adecuadamente al final de su vida útil, no lo tire en la basura normal. Puede obtener información de sus autoridades locales sobre los puntos de recolección y horarios de atención.



¡La eliminación inadecuada de las baterías puede causar daños ambientales!

Las baterías no deben ser eliminadas con los desechos del hogar. Éstas pueden contener metales pesados tóxicos y requieren ser tratadas como desechos especiales. Los símbolos químicos de los metales pesados son: Cd = Cadmio, Hg = Mercurio, Pb = Plomo. Por esta razón es importante eliminar las baterías usadas en un punto de recolección local.

● Garantía limitada de 3 años

Lo que cubre la presente garantía

La garantía incluye:

- Daños, quebraduras o incapacidad para funcionar debido a defectos.
- Daños que no hayan sido causados por el desgaste propio del uso o por no seguir las instrucciones de seguridad y mantención incluidas en el manual para el usuario.

Lo que no cubre esta garantía

La garantía no cubre daños causados por:

- El desgaste propio del uso del producto, incluidas las partes frágiles (como interruptores, piezas de vidrio, etc.).

- Uso o transporte no indicado del producto.
- Desatención a las instrucciones de seguridad y mantención.
- Accidentes o causas de fuerza mayor (e.g. relámpagos, incendio, inundación, etc.).
- Manipulación mal intencionada del producto (retirar la cubierta, tornillos, etc.).

La presente garantía tampoco cubre daños indirectos o emergentes. Sin embargo algunos estados no permiten la exclusión o limitación de daños indirectos o emergentes, por lo que dicha exclusión o limitación pudiera no aplicarse en su caso.

Período de cobertura y resolución de la garantía

La garantía es válida por 3 años a partir de la fecha de compra. La empresa, según lo estime conveniente, devolverá el dinero o repondrá el producto.

La empresa no:

- Dará inicio a un nuevo período de garantía al hacerse el cambio del producto.
- Reparará el producto.

¿Cómo se tramita la garantía?

Recomendamos que primero usted:

- Llame al Servicio de atención al cliente al 1 (844) 543-5872.
- Visite el Portal de atención al cliente en www.lidl.com/contact-us
- Visite una de nuestras tiendas LIDL en caso de cualquier inquietud.

A fin de acelerar el trámite de la garantía, tenga a bien contar con lo siguiente:

- Recibo de venta original que incluya la fecha de compra.
- Producto y manual en su empaque original.
- Descripción del problema.

¿Qué debe hacer usted para mantener la garantía vigente?

- Guardar el recibo original.
- Seguir todas las instrucciones para el uso del producto.

- No realizar ninguna reparación ni alteración al producto.

¿De qué manera influyen las leyes estatales con esta garantía?

La presente garantía le otorga derechos legales específicos, y pudiera usted contar con otros derechos los cuales varían de un estado a otro. Todas las garantías implícitas se encuentran limitadas a la duración y términos de la presente garantía. Algunos estados no permiten limitaciones al período de tiempo y términos de la garantía implícita, por lo que dichas limitaciones pudieran no aplicarse en su caso.