

1. Démontez le support de montage du panneau solaire.

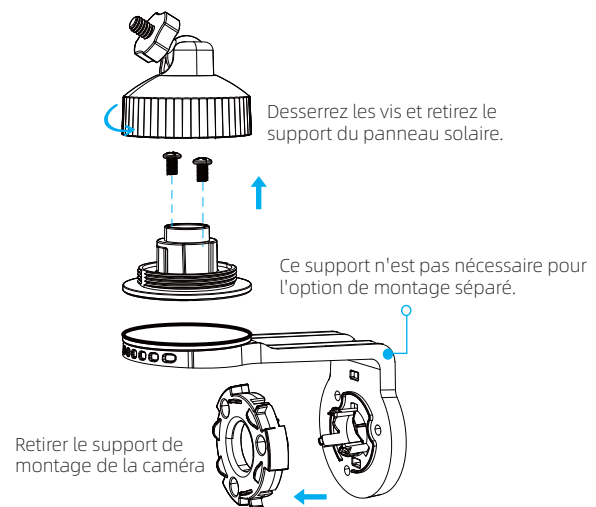

2. Installez le support de montage du panneau solaire dans une position appropriée.



3. Installez le panneau solaire sur son support de montage en le tournant, puis ajustez l'angle.

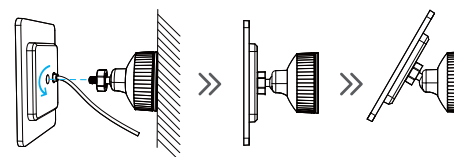

4. Installer la caméra

Percez des trous avec un foret de 6,0 mm à l'aide de la carte de positionnement incluse, puis insérez les chevilles dans les trous.

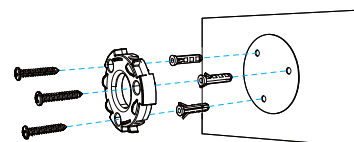

5. Installez la caméra sur son support de montage en la tournant dans le sens des aiguilles d'une montre jusqu'à ce qu'elle se mette en place avec un clic.

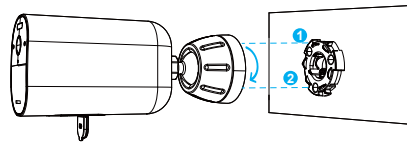

6. Serrez la vis de blocage sur le support de montage, puis ajustez à l'angle dont vous avez besoin.



7. Connectez le panneau solaire à la caméra en utilisant le câble d'extension USB-C fourni.

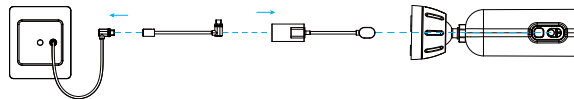

## Support de Maintien pour Appareil Photo

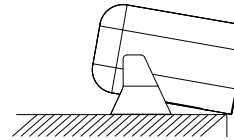

FR

Le support de maintien de l'appareil photo peut être utilisé pour le placement et le réglage des angles dans certains scénarios.

## Appairage de la caméra

Associez votre caméra complémentaire ou ajoutez de nouveau la caméra existante à votre NVR :

**Option 1** : Utilisez l'application "SmartCam View Life", depuis la vue en direct, appuyez sur le bouton "...", puis sur "Appairage" pour commencer le processus de couplage. Vous aurez un minuteur de 180 secondes pour jumeler avec votre Caméra.

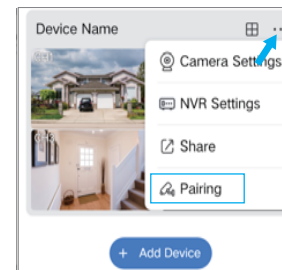

Appuyez trois fois sur le bouton de réinitialisation de la caméra en trois secondes pour commencer l'association avec le NVR. Un message "Association réussie" devrait apparaître à l'écran. Si vous ne voyez pas ce message, répétez les étapes ci-dessus.

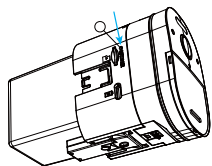

**Option 2 :** Vous pouvez également ajouter la caméra via le Moniteur, appuyez sur le bouton "appairer" du menu Vue en Direct NVR pour démarrer le processus d'appariage.

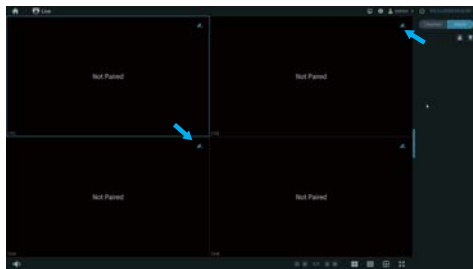

Appuyez sur le bouton d'association de la caméra trois fois en trois secondes pour commencer l'association avec votre NVR. Un message "Association réussie" devrait apparaître à l'écran. Si vous ne voyez pas ce message, répétez les étapes ci-dessus.

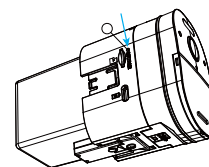

## Dépannage

### Aucune sortie vidéo sur le moniteur

Si vous n'avez pas de sortie vidéo sur le moniteur depuis le NVR, veuillez essayer les solutions suivantes:

- La résolution de l'écran doit être au minimum de 720P ou supérieure.
- Maintenez le bouton droit de la souris enfoncé pendant 10 secondes pour restaurer la résolution par défaut.
- Vérifiez deux fois la connexion HDMI, ou échangez-le pour un autre câble ou moniteur pour tester.

## Notification de Conformité



Les termes HDMI et HDMI High-Definition Multimedia Interface, ainsi que le Logo HDMI, sont des marques commerciales ou des marques déposées de HDMI Licensing Administrator, Inc. aux États-Unis et dans d'autres pays.

## **FC** Déclaration de conformité

Cet appareil contient un ou plusieurs émetteur(s)/récepteur(s) exempt(s) de licence qui se conforment à la Partie 15 des Règles de la FCC. Son fonctionnement est soumis aux deux conditions suivantes :

- (1) Cet appareil ne doit pas causer d'interférence.
- (2) Cet appareil doit accepter toute interférence, y compris celle qui peut entraîner un fonctionnement indésirable de l'appareil.

Attention : Il est mis en garde que des changements ou modifications non expressément approuvés par la partie responsable de la conformité pourraient annuler l'autorité de l'utilisateur à utiliser l'équipement.

REMARQUE : Cet équipement a été testé et est conforme aux limites des appareils numériques de classe B, conformément à la partie 15 des règles de la FCC. Ces limites sont conçues pour offrir une protection raisonnable contre les interférences nuisibles dans une installation résidentielle. Cet équipement génère, utilise et peut émettre de l'énergie de fréquence radio et, s'il n'est pas installé et utilisé conformément aux instructions, peut causer des interférences nuisibles à la communication radio. Cependant, il n'y a aucune garantie que des interférences ne surviennent pas dans une installation particulière. Si cet équipement provoque des interférences nuisibles à la réception radio ou télévision, ce qui peut être déterminé en éteignant et en allumant l'équipement, il est recommandé à l'utilisateur d'essayer de corriger les interférences en prenant une ou plusieurs des mesures suivantes :

- Réorientez ou déplacez l'antenne de réception.
- Augmentez la séparation entre l'équipement et le récepteur.
- Branchez l'équipement sur une prise d'un circuit différent de celui auquel le récepteur est connecté.
- Consultez le revendeur ou un technicien radio/TV expérimenté pour obtenir de l'aide.

### **FCC Déclaration d'exposition aux radiations :**

Cet équipement est conforme aux limites d'exposition aux radiations de la FCC établies pour un environnement non contrôlé. Cet équipement doit être installé et utilisé avec une distance minimale de entre le radiateur et votre corps. Cet émetteur ne doit pas être co-localisé ou fonctionner conjointement avec une autre antenne ou émetteur.

## **IC** Déclaration de conformité

L'émetteur/récepteur exempt de licence contenu dans le présent appareil est conforme aux CNR d'Innovation, Sciences et Développement économique Canada applicables aux appareils radio exempts de licence. L'exploitation est autorisée aux deux conditions suivantes :

- (1) L'appareil ne doit pas produire de brouillage;
- (2) L'appareil doit accepter tout brouillage radioélectrique subi, même si le brouillage est susceptible d'en compromettre le fonctionnement.

### **Déclaration d'IC sur l'exposition aux radiations:**

Cet équipement est conforme aux limites d'exposition aux radiations définies par le Canada pour des environnements non contrôlés. Cet équipement doit être installé et utilisé à une distance minimum de 20 cm entre l'antenne et votre corps. Cet émetteur ne doit pas être installé au même endroit ni utilisé avec une autre antenne ou un autre émetteur.

## **CE** Déclaration de Conformité Simplifiée de l'UE

SmartCam View déclare que cet appareil est conforme aux exigences essentielles et autres dispositions pertinentes de la Directive EN300328, EN301489-1, EN31489-17, EN IEC 62311, EN IEC 62368.



### **Élimination correcte de ce produit**

Veillez recycler ce produit de manière responsable afin de promouvoir la réutilisation durable des ressources matérielles et d'éviter un éventuel dommage à l'environnement.



### **Élimination correcte de ce produit**

Cette marque indique que ce produit ne doit pas être jeté avec les autres déchets ménagers dans toute l'UE. Pour éviter de nuire à l'environnement ou à la santé humaine en raison d'une élimination des déchets incontrôlée, recyclez-le de manière responsable pour promouvoir la réutilisation durable des ressources matérielles. Pour retourner votre appareil usagé, veuillez utiliser les systèmes de retour et de collecte ou contacter le revendeur où le produit a été acheté. Ils peuvent prendre ce produit pour un recyclage sûr pour l'environnement.

FR

## Qué hay en la Caja

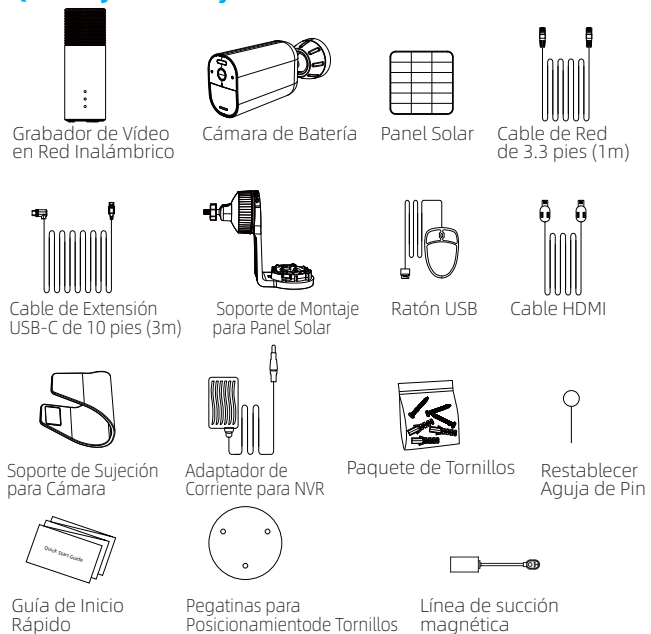

**Nota:** La cantidad de dispositivos y accesorios varía según los diferentes modelos que adquieras.

01

## Presentamos el NVR

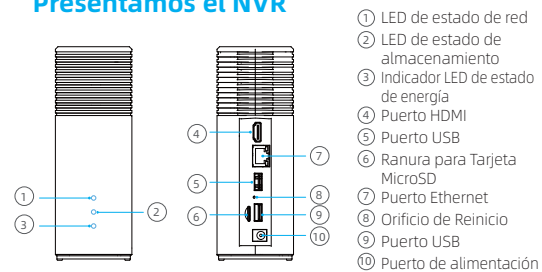

## Presentación de la Cámara

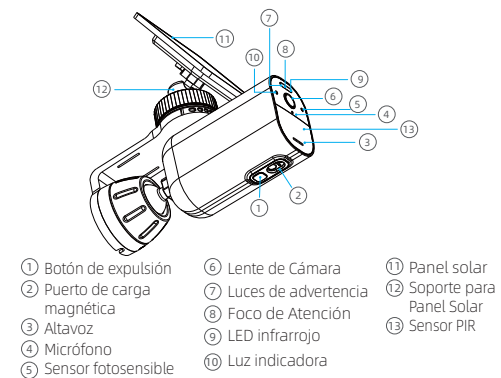

Estado de la Luz Indicadora	Descripción
Luz roja encendida de forma sólida	La cámara se está iniciando
LED infrarrojos parpadeando	Esperando emparejamiento
Luz verde encendida de forma sólida	La cámara se está cargando
Luz azul parpadeando	Vista previa remota
Luz morada encendida de forma sólida	La cámara se está actualizando
Luz roja y azul parpadeando	Error de red
Apagado	Modo de suspensión / Completamente cargado

**\*Botón de Encendido:**

1. Mantén presionado durante 3 segundos para encender la cámara cuando esté apagada.
2. Mantén presionado durante 8 segundos para apagar la cámara cuando esté encendida.

**Expansión de Almacenamiento (Opcional)**

La NVR soporta tarjetas SD (con una capacidad máxima de 512G) o discos duros de 2.5 pulgadas para almacenar grabaciones de video.

**Prepara tu Disco Duro**

Tu disco duro debe cumplir con los siguientes requisitos:

Tipo	Disco duro (HDD) o unidad de estado sólido (SSD) que utiliza la interfaz SATA
Tamaño	2.5 pulgadas
Capacidad	Ilimitada
Recomendado	Western Digital, Seagate, SAMSUNG, Toshiba, Kingston, PNY, Crucial, SanDisk

 Una nueva unidad de disco duro debe ser formateada. Es posible que necesites transferir todos los datos de tu disco duro a una ubicación segura si es necesario.

**Instalar su Disco Duro**

 El NVR debe estar apagado cuando instales o retires un disco duro.

ES

1. Presione hacia abajo la tapa inferior para quitarla.
2. Afloje el tornillo, luego saque el soporte del disco duro.

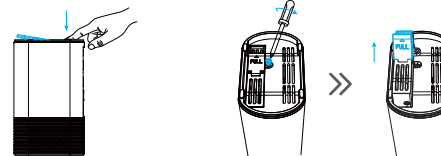

3. Fije su disco duro al soporte con los tornillos proporcionados.

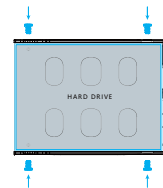

4. Inserte y atornille la abrazadera de vuelta al NVR, luego coloque la tapa inferior de nuevo en su lugar.

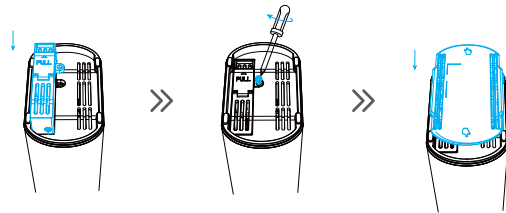

### Cargando la Cámara

Recomendamos cargar completamente las cámaras antes del primer uso.

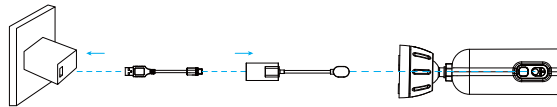

Estado de la Luz Indicadora	Descripción
Luz verde encendida de forma sólida	La cámara se está cargando
APAGADO	Completamente cargado

### Configuración del Sistema

1. Conecte el adaptador de corriente incluido al NVR, espere unos minutos para que el sistema se inicie.
2. Conecta el NVR a tu enrutador utilizando el cable Ethernet incluido. Y luego, conecta el ratón USB al puerto USB del NVR.

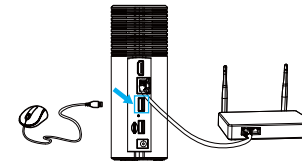
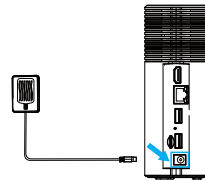

3. Conecte el NVR al monitor con un cable HDMI. (Opcional, si desea monitorear en una pantalla)
4. Para encender y emparejar la cámara, haga clic en el botón de emparejamiento en la pantalla y presione el botón de restablecimiento tres veces dentro de 3 segundos. Se conectará automáticamente a la NVR mediante una señal inalámbrica.

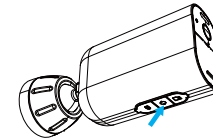
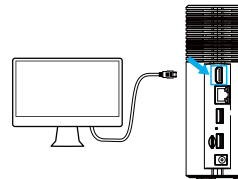

5. Descarga e instala la aplicación gratuita "SmartCam View" desde la App Store (dispositivos iOS) o Google Play (dispositivos Android).

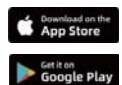

For iOS



For Android

O descarga la aplicación escaneando el siguiente código QR.

6. Ejecute la aplicación "SmartCam View", regístrese para obtener una cuenta de SmartCam View Life. Luego inicie sesión con su ID de cuenta, toque "+Agregar dispositivo" y escanee el código QR de configuración en la parte inferior del dispositivo (quite la tapa inferior). O escanee el código QR de configuración en el menú del NVR y, a continuación, siga las instrucciones de la aplicación para agregar el NVR a la lista de dispositivos.

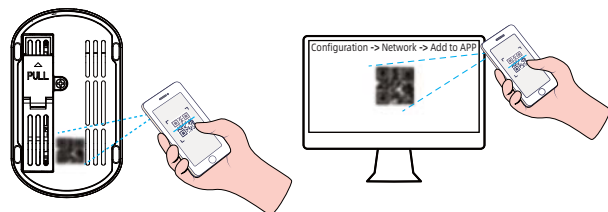

04

## Montaje de la Cámara

**Opción 1 : Montar la cámara con el panel solar adjunto (Menos perforación)**

Si monta una ubicación sin aleros y la luz del sol no está obstruida, instale el panel solar directamente en la parte superior de la cámara con el soporte de montaje del panel solar.



1. Instale el panel solar en el soporte de montaje del panel solar girándolo.

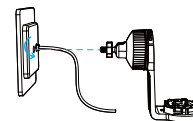

2. Asegure el cable de alimentación del panel solar en la ranura del soporte.

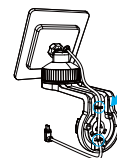

ES



3. Perfore los orificios con una broca de 6.0 mm con la tarjeta de posicionamiento incluida, luego inserte los anclajes en los orificios.

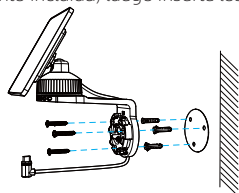

4. Instale la cámara en su soporte de montaje girándola en sentido horario hasta que haga clic en su lugar.

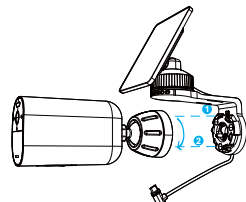

5. Apriete el tornillo de bloqueo en el soporte de montaje, ajuste a la ángulo que necesita y conecte el cable de extensión magnética.

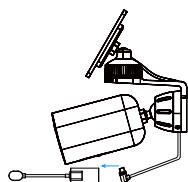

6. Conecte el adaptador magnético al puerto magnético del panel solar.

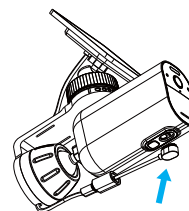

#### Opción 2: Montar la Cámara y el Panel Solar por Separado (Mejor para Pareds Solas Fuertes)

Si la cámara está bloqueada, instale el panel solar independientemente y utilice el cable de extensión USB-C provisto y la línea de succión magnética para obtener una fuerte energía solar. La cámara puede ser montada en una pared o en el techo.

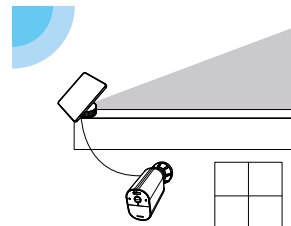

1. Desmontar el soporte de montaje del panel solar.

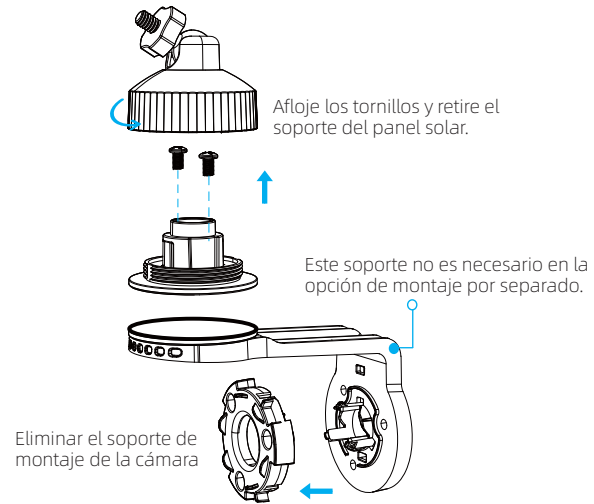

2. Instale el soporte de montaje del panel solar en una posición adecuada.

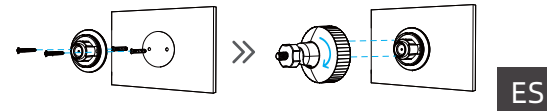

3. Instala el panel solar en su soporte de montaje girándolo y luego ajusta el ángulo.

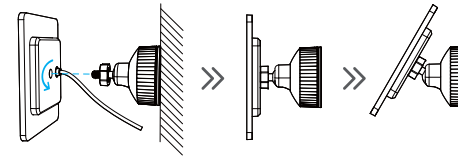

4. Instalar la cámara

Realice agujeros con una broca de 6.0 mm utilizando la tarjeta de posicionamiento incluida, luego inserte los tacos en los agujeros.

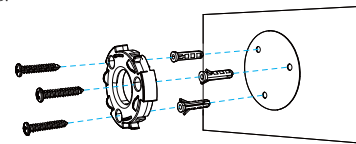

5. Instale la cámara en su soporte de montaje girándola en el sentido de las agujas del reloj hasta que haga clic en su lugar.

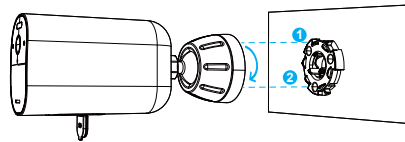

6. Apriete el tornillo de bloqueo en el soporte de montaje y luego ajústelo al ángel que necesite.

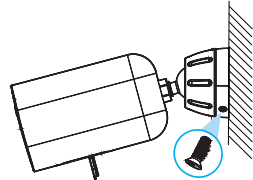

7. Conecta el panel solar a la cámara utilizando el cable de extensión USB-C proporcionado.

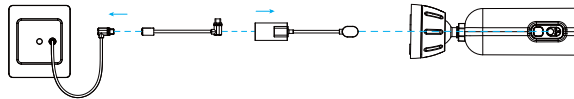

## Soporte para Sujetar la Cámara

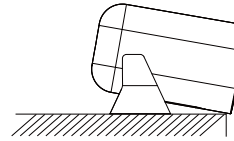

El soporte de sujeción para cámaras puede utilizarse para la colocación y ajuste de ángulos en algunos escenarios.

## Emparejamiento de la Cámara

Empareje su cámara adicional o vuelva a agregar la cámara existente a su NVR:

**Opción 1** : Usando la aplicación "SmartCam View Life", desde la vista en vivo, toca el botón "...", y luego toca "Emparejar" para iniciar el proceso de emparejamiento. Tendrás un temporizador de 180 segundos para emparejar con tu Cámara.

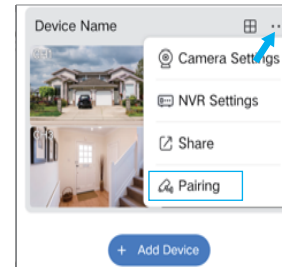

Presione el botón de restablecimiento de la cámara tres veces dentro de tres segundos para comenzar el emparejamiento con el NVR. Debería aparecer el mensaje "Emparejamiento exitoso" en la pantalla. Si no ve este mensaje, repita los pasos anteriores.

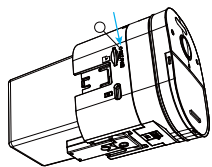

Presione el botón de emparejamiento de la cámara tres veces dentro de tres segundos para comenzar el emparejamiento con su NVR. Debería aparecer el mensaje "Emparejamiento exitoso" en la pantalla. Si no ve este mensaje, repita los pasos anteriores.

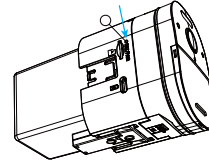

ES

**Opción 2:** También puedes agregar la cámara a través del Monitor, pulsa el botón "emparejar" en el menú de Vista en Vivo del NVR para comenzar el proceso de emparejamiento.

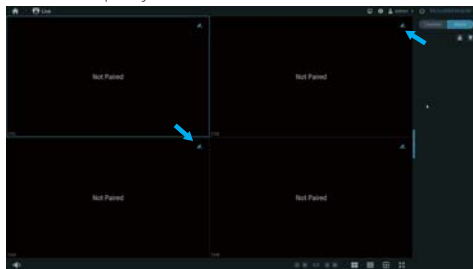

## Solución de Problemas

### Sin salida de video en el monitor

Si no hay salida de video en el monitor desde el NVR, por favor intente las siguientes soluciones:

- La resolución del monitor debe ser al menos 720P o superior.
- Mantén presionado el botón derecho del ratón durante 10 segundos para restaurar la resolución predeterminada.
- Verifica nuevamente la conexión HDMI, o cambia a otro cable o monitor para probar.

## Notificación de Cumplimiento



Los términos HDMI y HDMI High-Definition Multimedia Interface, y el Logo de HDMI son marcas comerciales o marcas registradas de HDMI Licensing Administrator, Inc. en los Estados Unidos y otros países.

## **FC** Declaración de conformidad

Este dispositivo contiene transmisor(es)/receptor(es) exentos de licencia que cumplen con la Parte 15 de las Reglas de la FCC. El funcionamiento está sujeto a las siguientes dos condiciones:

(1) Este dispositivo no puede causar interferencia.

(2) Este dispositivo debe aceptar cualquier interferencia, incluyendo aquella que pueda provocar un funcionamiento no deseado del dispositivo.

Precaución: Se advierte al usuario que cambios o modificaciones no expresamente aprobados por la parte responsable del cumplimiento podrían anular la autoridad del usuario para operar el equipo.

NOTA: Este equipo ha sido probado y se ha encontrado que cumple con los límites para un dispositivo digital Clase B, de acuerdo con la Parte 15 de las Reglas de la FCC. Estos límites están diseñados para proporcionar una protección razonable contra interferencias perjudiciales en una instalación residencial. Este equipo genera, usa y puede irradiar energía de radiofrecuencia y, si no se instala y utiliza de acuerdo con las instrucciones, puede causar interferencias perjudiciales a las comunicaciones de radio. Sin embargo, no hay garantía de que no ocurran interferencias en una instalación particular. Si este equipo causa interferencias perjudiciales a la recepción de radio o televisión, lo cual se puede determinar encendiendo y apagando el equipo, se recomienda al usuario intentar corregir las interferencias mediante una o más de las siguientes medidas:

-- Reoriente o traslade la antena receptora.

-- Aumente la separación entre el equipo y el receptor.

-- Conecte el equipo en un enchufe de un circuito diferente al que está conectado el receptor.

-- Consulte al distribuidor o a un técnico de radio/TV con experiencia para obtener ayuda.

### **FCC Declaración de Exposición a Radiación:**

Este equipo cumple con los límites de exposición a la radiación de la FCC establecidos para un entorno no controlado. Este equipo debe instalarse y operarse con una distancia mínima de entre el radiador y su cuerpo. Este transmisor no debe estar co-ubicado ni operar en conjunto con ninguna otra antena o transmisor.

## **IC** Declaración de Conformidad

El transmisor/receptor exento de licencia contenido en este dispositivo cumple con las regulaciones de Innovation, Science and Economic Development Canada (ISED) aplicables a aparatos de radio exentos de licencia. La operación está sujeta a las siguientes dos condiciones:

(1) Este dispositivo no debe causar interferencias, y

(2) Este dispositivo debe aceptar cualquier interferencia, incluida la interferencia que pueda causar un funcionamiento no deseado del dispositivo.

### **IC Declaración de Exposición a la Radiación:**

Este equipo cumple con los límites de exposición a la radiación establecidos para ambientes no controlados en Canadá. Este equipo debe ser instalado y operado con una distancia mínima de entre el radiador y su cuerpo. Este transmisor no debe estar co-ubicado ni operar en conjunto con ninguna otra antena o transmisor.

## **CE** Declaración de Conformidad Simplificada de la UE

SmartCam View declara que este dispositivo cumple con los requisitos esenciales y otras disposiciones relevantes de las Directivas EN300328, EN301489-1, EN31489-17, EN IEC 62311, EN IEC 62368.



### **Eliminación correcta de este producto**

Por favor, recicle este producto de manera responsable para promover la reutilización sostenible de los recursos materiales y evitar posibles daños al medio ambiente.



### **Eliminación correcta de este producto**

Esta marca indica que este producto no se debe desechar con otros residuos domésticos en toda la UE. Para prevenir posibles daños al medio ambiente o la salud humana por la eliminación incontrolada de residuos, reciclelo de manera responsable para promover la reutilización sostenible de los recursos materiales. Para devolver su dispositivo usado, por favor utilice los sistemas de devolución y recolección o contacte al minorista donde se adquirió el producto. Ellos pueden encargarse de reciclar este producto de manera segura para el medio ambiente.

## Cosa c'è nella Scatola

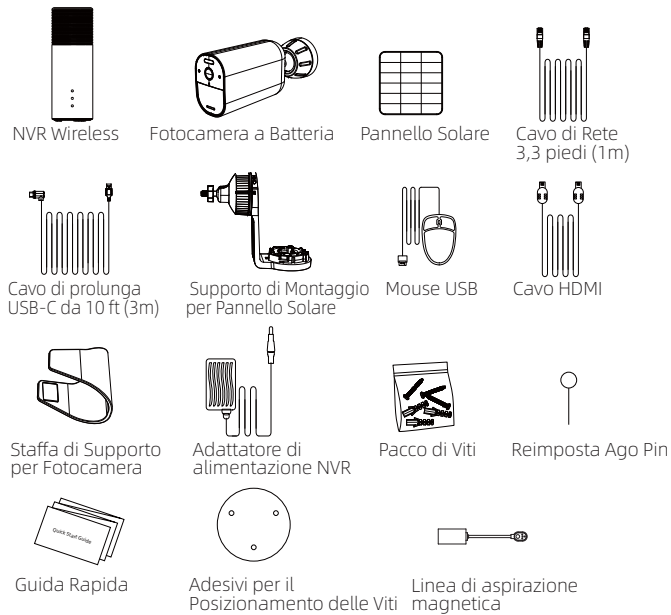

**Nota:** La quantità di dispositivi e accessori varia a seconda dei diversi modelli acquistati.

## Presentazione del NVR

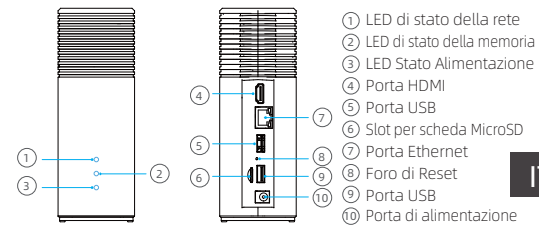

IT

## Presentazione della Fotocamera

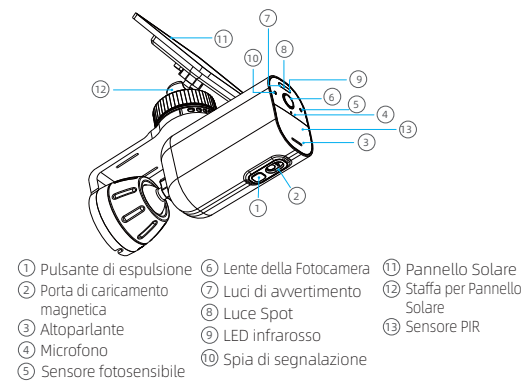

Stato della luce dell'indicatore	Descrizione
La luce rossa è accesa fissa	La fotocamera si sta avviando
LED infrarossi lampeggianti	In attesa dell'abbinamento
La luce verde è accesa fissa	La fotocamera si sta caricando
La luce blu lampeggia	Anteprima remota
La luce viola è accesa fissa	La fotocamera si sta aggiornando
La luce rossa e blu lampeggia	Errore di rete
Spento	Modalità di riposo / Completamente carica

**\*Pulsante di Accensione:**

1. Premere e tenere premuto per 3 secondi per accendere la fotocamera quando è spenta.
2. Premere e tenere premuto per 8 secondi per spegnere la fotocamera quando è accesa.

**Espansione della Memoria (Opzionale)**

La NVR supporta schede SD (capacità massima di 512G) o dischi rigidi da 2.5 pollici per la memorizzazione di registrazioni video.

**Prepara il Tuo Disco Rigido**

L'hard disk deve soddisfare i seguenti requisiti:

Type	Hard disk drive (HDD) o solid state drive (SSD) che utilizza l'interfaccia SATA
Size	2.5 pollici
Capacità	Illimitata
Consigliati	*Western Digital, Seagate, SAMSUNG, Toshiba, Kingston, PNY, Crucial, SanDisk

 Un nuovo hard disk deve essere formattato. Potrebbe essere necessario trasferire tutti i dati dal tuo hard disk in un luogo sicuro se necessario.

**Installa il tuo Hard Disk**

 L'NVR deve essere spento quando si installa o si rimuove un disco rigido.

1. Premere verso il basso il coperchio inferiore per rimuoverlo.
2. Allentare la vite, poi tirare fuori il supporto del disco rigido.

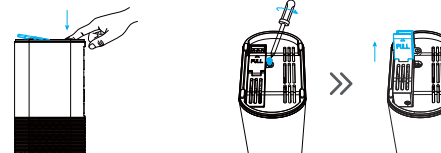

3. Fissa il tuo disco rigido al supporto con le viti fornite.

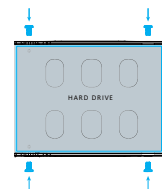

4. Inserire e avvitare nuovamente la staffa al NVR, poi rimettere a posto il coperchio inferiore.

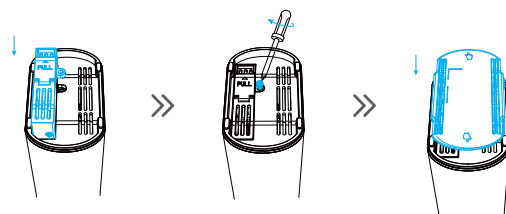

### Carica della Fotocamera

Raccomandiamo di caricare completamente le telecamere prima del primo utilizzo.

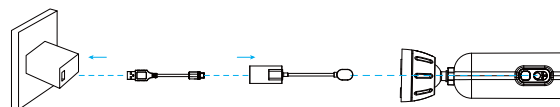

Stato della luce indicatrice	Descrizione
La luce verde è accesa fisso	La fotocamera è in carica
SPENTO	Completamente carico

### Configurazione del Sistema

1. Collegare l'adattatore di corrente incluso all'NVR, attendere qualche minuto per l'avvio del sistema.
2. Collega il NVR al tuo router utilizzando il cavo Ethernet incluso. E poi, collega il mouse USB alla porta USB del NVR.

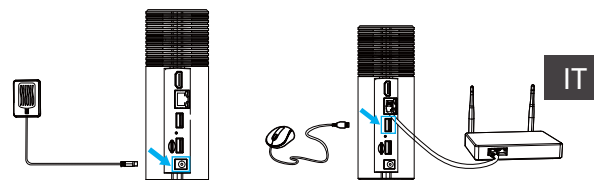

3. Collega il NVR al monitor con un cavo HDMI. (Opzionale, se desideri monitorare su uno schermo)
4. Per attivare e associare la videocamera, clicca sul pulsante di associazione sul display e premi il pulsante di reset tre volte in 3 secondi. La videocamera si conatterà automaticamente all'NVR tramite un segnale wireless.

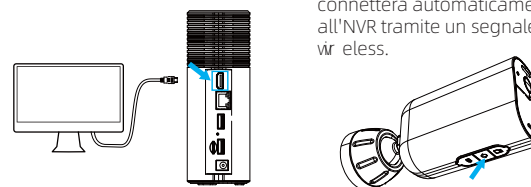



5. Scarica e installa gratuitamente l'app "SmartCam View" dall'App Store (dispositivi iOS) o Google Play (dispositivi Android).

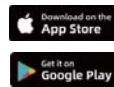

For iOS

For Android

O scarica l'app scansionando il seguente codice QR.

6. Avvia l'app "SmartCam View", registrati per un account SmartCam View Life. Poi accedi con il tuo ID account, tocca "+ Aggiungi dispositivo" e scansiona il codice QR di configurazione sul fondo del dispositivo (rimuovi il coperchio inferiore). Oppure scansiona il codice QR di configurazione nel menu NVR, e poi segui le istruzioni nell'app per aggiungere l'NVR alla lista dei dispositivi.

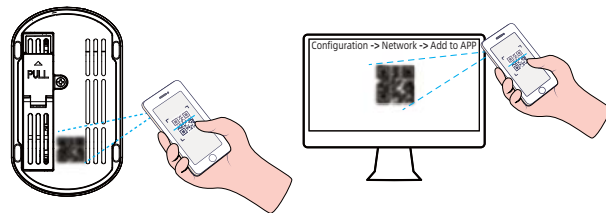

04

## Installazione della Fotocamera

**Opzione 1 : Installare la Telecamera con il Pannello Solare collegato (Meno foratura)**

Se montate una posizione senza sporgenza e la luce solare non è ostruita, installate il pannello solare direttamente sulla parte superiore della telecamera con la staffa di montaggio del pannello solare.



1. Installa il pannello solare sul supporto di montaggio del pannello solare girandolo.

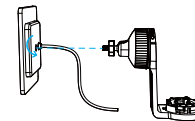

2. Fissare il cavo di alimentazione del pannello solare nello slot del supporto.

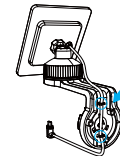

3. Pratica dei fori con una punta da 6,0 mm utilizzando la scheda di posizionamento inclusa, poi inserisci i tasselli nei fori.

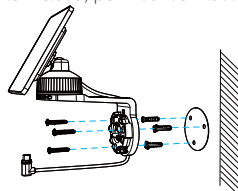

4. Installa la telecamera sul suo supporto di montaggio girandola in senso orario finché non si incastra con un clic.

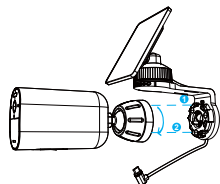

5. Avvitare la vite di bloccaggio sul supporto di montaggio, regolare l'angolo desiderato e collegare il cavo di estensione magnetico.

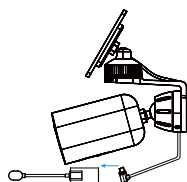

6. Collegare l'adattatore magnetico alla porta magnetica del pannello solare.

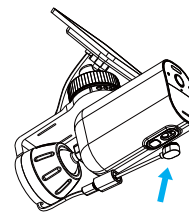

IT

**Opzione 2: Montare separatamente la telecamera e il pannello solare (Migliore per un forte apporto di energia solare)**

Se la videocamera è ostruita, installare il pannello solare in modo indipendente e utilizzare il cavo di estensione USB-C fornito e la linea di aspirazione magnetica per ottenere una forte energia solare. La videocamera può essere montata su una parete o sul soffitto.

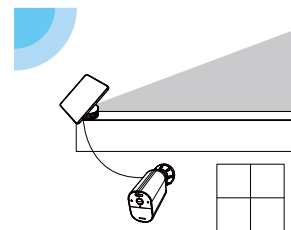

1. Smontare il supporto di montaggio del pannello solare.

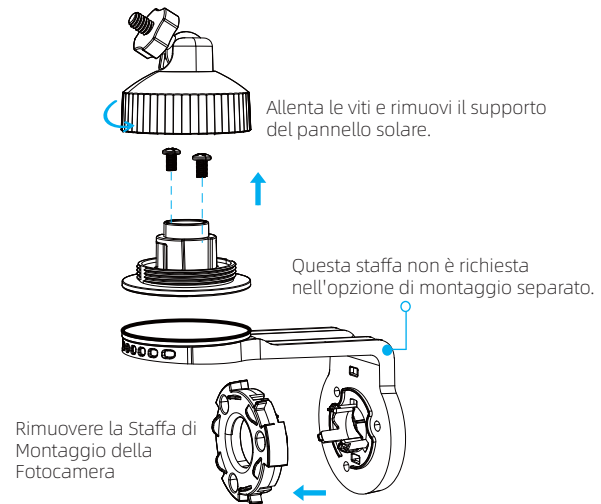

2. Installa il supporto di montaggio del pannello solare in una posizione adatta.

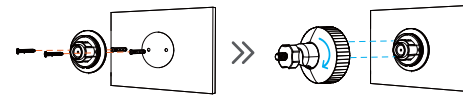

3. Installa il pannello solare sul suo supporto di montaggio ruotandolo, poi regola l'angolo.

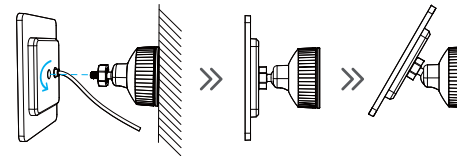

4. Installa la fotocamera

Pratica fori con una punta da 6,0 mm utilizzando la carta di posizionamento inclusa, poi inserisci i tasselli nei fori.

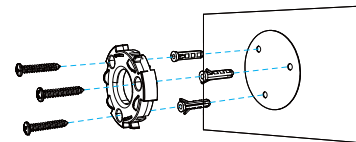

5. Installa la telecamera sul suo supporto ruotandola in senso orario fino a quando non si incastra con un clic.

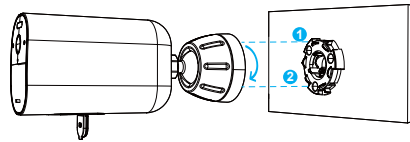

6. Stringere la vite di bloccaggio sul supporto di montaggio, e poi regolare all'angolo di cui si ha bisogno.

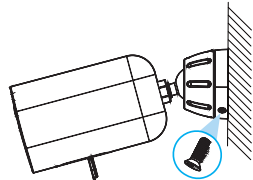

7. Collega il pannello solare alla telecamera utilizzando il cavo di prolunga USB-C fornito in dotazione.

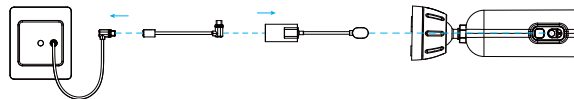

## Staffa di Supporto per Fotocamera

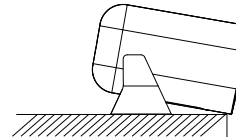

Il supporto di fissaggio per la fotocamera può essere utilizzato per il posizionamento e la regolazione degli angoli in alcuni scenari.

IT

## Associare la Fotocamera

Accoppia la tua telecamera aggiuntiva o riaggiungi la telecamera esistente al tuo NVR:

**Opzione 1** : Utilizzando l'app "SmartCam View Life", dalla visualizzazione Dal vivo, tocca il pulsante "...", e poi tocca "Accoppiamento" per avviare il processo di accoppiamento. Avrai un timer di 180 secondi per accoppiare la tua Camera.

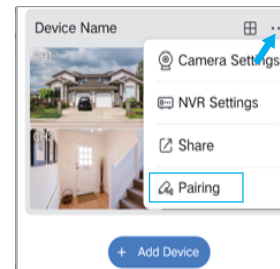

Premere il pulsante di reset della videocamera tre volte in tre secondi per iniziare l'associazione con il NVR. Un messaggio "Associazione riuscita" dovrebbe apparire sullo schermo. Se non si vede questo messaggio, ripetere i passaggi sopra riportati.

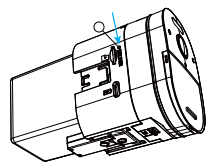

**Opzione 2:** Puoi anche aggiungere la telecamera tramite il Monitor, premi il pulsante "associa" nel menu Vista Dal Vivo NVR per avviare il processo di associazione.

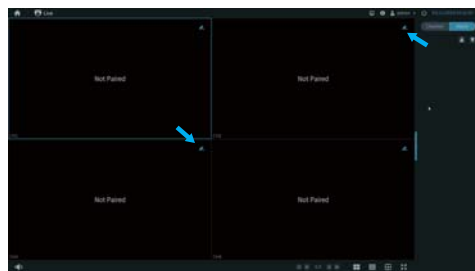

Premere il pulsante di associazione della videocamera tre volte in tre secondi per iniziare l'associazione con il proprio NVR. Un messaggio "Associazione riuscita" dovrebbe apparire sullo schermo. Se non si vede questo messaggio, ripetere i passaggi sopra riportati.

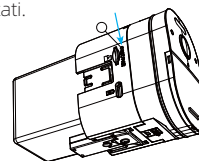

## Risoluzione dei problemi

### Nessun segnale video sul monitor

Se non c'è uscita video sul monitor dall'NVR, prova le seguenti soluzioni:

- La risoluzione del monitor dovrebbe essere almeno 720P o superiore.
- Tenere premuto il tasto destro del mouse per 10 secondi per ripristinare la risoluzione predefinita.
- Controlla due volte la connessione HDMI, oppure scambia un altro cavo o monitor per testarla.

## Notifica di Conformità



I termini HDMI e HDMI High-Definition Multimedia Interface, e il logo HDMI sono marchi commerciali o marchi registrati di HDMI Licensing Administrator, Inc. negli Stati Uniti e in altri paesi.

## **FC** Dichiarazione di Acquisto

Questo dispositivo contiene trasmettitore(i)/ricevitore(i) esente da licenza che rispetta(rispettano) la Parte 15 delle Regole FCC. Il funzionamento è soggetto alle seguenti due condizioni:

- (1) Questo dispositivo non può causare interferenze.
- (2) Questo dispositivo deve accettare qualsiasi interferenza, inclusa l'interferenza che può causare un funzionamento indesiderato del dispositivo.

Attenzione: Si avvisa l'utente che modifiche o variazioni non espressamente approvate dalla parte responsabile per la conformità potrebbero annullare l'autorità dell'utente di utilizzare l'apparecchiatura.

NOTA: Questo apparecchio è stato testato e risulta conforme ai limiti per un dispositivo digitale di Classe B, ai sensi della Parte 15 delle Regole FCC. Questi limiti sono progettati per fornire una ragionevole protezione contro interferenze dannose in un'installazione residenziale. Questo apparecchio genera, utilizza e può irradiare energia a frequenza radio e, se non installato e utilizzato in conformità con le istruzioni, può causare interferenze dannose alle comunicazioni radio. Tuttavia, non c'è garanzia che non si verifichino interferenze in una particolare installazione. Se questo apparecchio dovesse causare interferenze dannose alla ricezione radio o televisiva, che possono essere determinate accendendo e spegnendo l'apparecchio, si incoraggia l'utente a tentare di correggere l'interferenza adottando una o più delle seguenti misure:

- Riorientare o spostare l'antenna ricevente.
- Aumentare la separazione tra l'attrezzatura e il ricevitore.
- Collegare l'apparecchiatura a una presa su un circuito diverso da quello a cui è collegato il ricevitore.
- Consultare il rivenditore o un tecnico esperto di radio/TV per assistenza.

## **FCC** Dichiarazione sull'esposizione alle radiazioni:

Questo apparecchio è conforme ai limiti di esposizione alle radiazioni FCC stabiliti per un ambiente non controllato. Questo apparecchio deve essere installato e utilizzato mantenendo una distanza minima tra il radiatore e il tuo corpo. Questo trasmettitore non deve essere collocato o utilizzato in congiunzione con altre antenne o trasmettitori.

## **IC** Dichiarazione di Conformità

Il trasmettitore/ricevitore esente da licenza contenuto in questo dispositivo è conforme alle normative di Innovation, Science and Economic Development Canada (ISED) applicabili agli apparati radio esenti da licenza. L'operazione è soggetta alle seguenti due condizioni:

- (1) Questo dispositivo non deve causare interferenze, e
- (2) questo dispositivo deve accettare qualsiasi interferenza, incluso l'interferenza che può causare un funzionamento indesiderato del dispositivo.

## **IC** Dichiarazione sull'Esposizione alle Radiazioni:

Questo apparecchio è conforme ai limiti di esposizione alle radiazioni stabiliti per ambienti non controllati in Canada. Questo apparecchio dovrebbe essere installato e operato mantenendo una distanza minima tra il radiatore e il tuo corpo. Questo trasmettitore non deve essere co-localizzato o operare in congiunzione con qualsiasi altra antenna o trasmettitore.

## **CE** Dichiarazione di Conformità UE Semplificata

SmartCam View dichiara che questo dispositivo è conforme ai requisiti essenziali e alle altre disposizioni pertinenti della Direttiva EN300328, EN301489-1, EN31489-17, EN IEC 62311, EN IEC 62368.



## **Smaltimento Corretto di Questo Prodotto**

Si prega di riciclare questo prodotto in modo responsabile per promuovere il riutilizzo sostenibile delle risorse materiali ed evitare potenziali danni all'ambiente.



## **Smaltimento Corretto di Questo Prodotto**

Questa marcatura indica che questo prodotto non deve essere smaltito insieme agli altri rifiuti domestici in tutta l'UE. Per prevenire possibili danni all'ambiente o alla salute umana derivanti dallo smaltimento incontrollato dei rifiuti, riciclarlo responsabilmente per promuovere il riutilizzo sostenibile delle risorse materiali. Per restituire il dispositivo usato, si prega di utilizzare i sistemi di ritorno e raccolta oppure contattare il rivenditore presso cui è stato acquistato il prodotto. Essi possono gestire il riciclaggio di questo prodotto in modo sicuro per l'ambiente.

**IT**