

- N'utilisez pas cet article s'il y a des pièces manquantes ou endommagées.  
 - Placez l'article dans un endroit hors de la portée des enfants et des animaux.  
 - Ne combinez pas des piles usagées avec des piles neuves. Ne combinez pas des piles alcalines avec des piles ordinaires (carbone-zinc) ni des piles rechargeables (nickel-cadmium). Si une pile émet du bruit ou une chaleur excessive, ou si elle fuit, cessez de l'utiliser. Lorsque vous n'utilisez pas l'article pendant une longue période, retirez les piles et rangez-le. Si les piles deviennent faibles lors de l'usage, éteignez l'article et jetez les piles.

**AVERTISSEMENT**

- Do not operate if any part is damaged or broken.  
 - Place the product in an area away from children and pets.  
 - Do not mix old and new batteries. Do not mix alkaline, standard (Carbon - Zinc), or rechargeable (Nickel - Cadmium) batteries. If you find any noise, excessive temperature or leakage from a battery, please discard. When not using the unit for a considerable period of time, disconnect the batteries from the unit for storage. If battery power is weak during use, switch off the device and dispose of batteries.

**WARNING**

Please read instructions thoroughly before assembly. Familiarize yourself with the inventory of parts and the accompanying illustrations to assure safe and proper assembly.  
 Periodically check all bolted connections on your product to make sure they are tight and secure. Please keep the instructions for future reference.  
 Veuillez lire les instructions attentivement avant de procéder à l'assemblage de l'article. Familiarisez-vous avec toutes les pièces de l'emballage et avec les illustrations qui figurent dans ce manuel pour assembler cet article correctement et en toute sécurité.  
 Vérifiez périodiquement tous les assemblages boulonnés de cet article afin de vous assurer qu'ils sont serrés et sûrs. Veuillez conserver ces instructions pour vous y référer ultérieurement.

**SAFETY INFORMATION/CONSIGNES DE SÉCURITÉ**

**Estimated Assembly Time: 5 minutes**  
**Temps d'assemblage approximatif : 5 minutes.**  
**NO ADDITIONAL TOOLS REQUIRED.**  
**AUCUN OUTIL SUPPLÉMENTAIRE N'EST NÉCESSAIRE.**

Before beginning assembly of product, make sure all parts are present. Compare parts with package contents list and hardware contents list. If any part is missing or damaged, do not attempt to assemble the product.  
 Avant de commencer l'assemblage de l'article, assurez-vous d'avoir toutes les pièces. Comparez le contenu de l'emballage avec la liste de la quincaillerie incluse. S'il y a des pièces manquantes ou endommagées, ne tentez pas d'assembler l'article.

**PREPARATION/PRÉPARATION**

• Assemble on a soft, non-abrasive surface.  
 • This device complies with Part 15 of the FCC Rules. Operation is subject to the following two conditions:(1) this device may not cause harmful interference, and(2) this device must accept any interference received, including interference that may cause undesired operation.  
 • Warning: Changes or modifications to this unit not expressly approved by the party responsible for compliance could void the user's authority to operate the equipment.  
**MISE EN GARDE**  
 • Assemblez l'article sur une surface douce et non abrasive.  
 • Son fonctionnement est sujet aux deux conditions suivantes : (1) cet appareil ne peut pas causer de brouillage et (2) cet appareil doit accepter toute interférence reçue, y compris les interférences pouvant entraîner un fonctionnement indésirable du dispositif.

**SAFETY INFORMATION/CONSIGNES DE SÉCURITÉ**

**CARE AND MAINTENANCE/ENTRETIEN**

- Immediately remove any spot or stain.
- Please do not wash electrical parts.
- Do not use strong solvents or bleach as they may damage the surface.
- When not using the unit, store the light to extend its working life.
- Nettoyez immédiatement toute tache ou saleté.
- Ne nettoyez pas les pièces électriques.
- N'utilisez pas d'agent de blanchiment ou de solvant fort; ils pourraient endommager la surface.
- Lorsque vous n'utilisez pas le luminaire, rangez-le afin de prolonger sa durée de vie.

**WARRANTY/GARANTIE**

This limited warranty is extended to the original purchaser and applies to defects in material and workmanship of your item provided the item is maintained with care and used only for personal, residential purposes.  
 The manufacturer warranty for this item is to be free of defects in material and workmanship for a period of one (1) year. If any defect is found, please call our customer service department at 1-866-439-9800 for help. The manufacturer will not cover transportation or delivery costs or compensate the individual or any outside party for assembling or disassembling the product. This warranty gives you certain rights, and you may have other rights that vary from state to state.  
 Cette garantie limitée ne s'applique qu'à l'acheteur initial de l'article et se limite aux défauts de matériaux et de fabrication lorsque l'article a été correctement entretenu et qu'il a été utilisé à des fins personnelles et résidentielles.  
 Le fabricant garantit cet article contre les défauts de matériaux et de fabrication pour une période de un (1) an. Si vous remarquez un défaut, veuillez téléphoner à notre service à la clientèle au 1 866 439-9800. Le fabricant ne paiera pas les frais de transport et de manutention et ne dédommagera pas l'acheteur ni aucun tiers pour l'assemblage ou le démontage de l'article. Cette garantie vous confère des droits précis. Il est possible que vous disposiez également d'autres droits, qui varient d'un État ou d'une province à l'autre.

**FEELING CONFIDENT? START YOUR NEXT PROJECT/CONFIANT? COMMENCEZ VOTRE NOUVEAU PROJET**

• Visit [allenandroth.com](http://allenandroth.com) for more information./Pour en savoir plus, visitez le site [allenandroth.com](http://allenandroth.com).

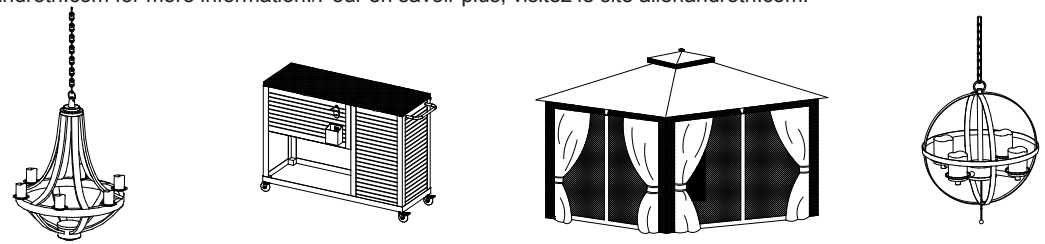

Printed in China  
 Imprimé en Chine

allen + roth™

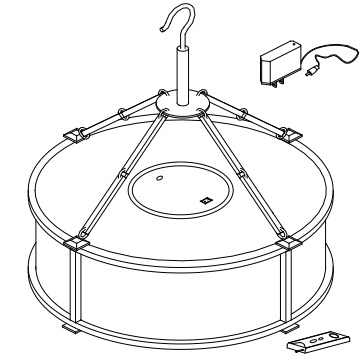

ITEM/ARTICLE # 0782966  
**GAZEBO CHANDELIER WITH BULETOOTH**  
**GAZEBO CHANDELIER WITH BULETOOTH**  
 MODEL/MODÈLE # L-CH832PST

Thank you for purchasing this allen + roth product. We've created these easy-to-follow instructions to ensure you spend your time enjoying the product instead of putting it together. But, if you need more information than what is provided here, please visit [Lowes.com](http://Lowes.com), search the item number and refer to the Guides & Documents tab on the product's page.

If you have any questions or problems, please call our customer service department at 1-866-439-9800, 8 a.m. - 8 p.m., EST, Monday - Friday.

Nous vous remercions d'avoir acheté cet article allen + roth. Nous avons rédigé des instructions faciles à suivre afin que vous puissiez assembler l'article sans tracas et en profiter le plus rapidement possible. Toutefois, si vous avez besoin d'informations supplémentaires, visitez le site [Lowes.com](http://Lowes.com), recherchez le numéro de l'article et consultez l'onglet « Guides & Documents » (guides et documents) sur la page de l'article.

Si vous avez des questions ou des problèmes, veuillez communiquer avec notre service à la clientèle au 1 866 439-9800, entre 8 h et 20 h (HNE), du lundi au vendredi.

PACKAGE CONTENTS/CONTENU DE L'EMBALLAGE

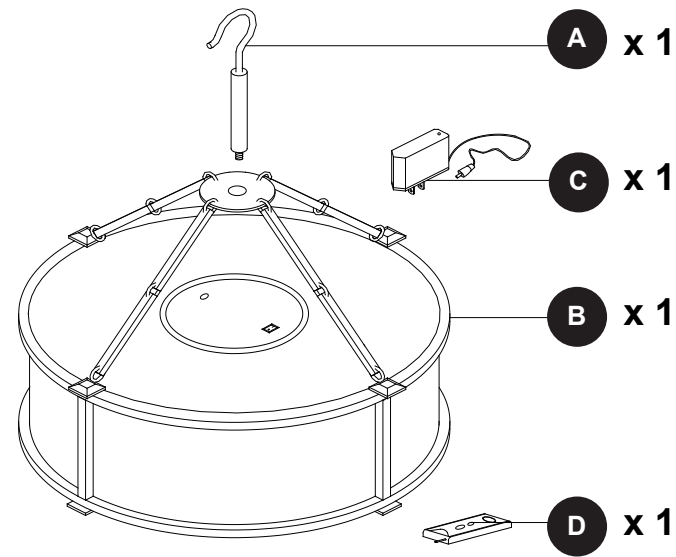

REPLACEMENT PARTS LIST/LISTE DES PIÈCES DE RECHANGE

For replacement parts, call our customer service department at 1-866-439-9800, 8 a.m. - 8 p.m., EST, Monday - Friday.  
 Pour obtenir des pièces de rechange, veuillez communiquer avec notre service à la clientèle au 1 866 439-9800, entre 8 h et 20 h (HNE), du lundi au vendredi.

PART/PIÈCE	DESCRIPTION/DESCRIPTION	PART/PIÈCE #
A	Handle /Handle	P12601D01107
B	Chandelier /Chandelier	P45803A01107
C	AC Charger/AC Charger	P46002A07001
D	Remote Control/Remote Control	P45402A07009

Operation Step :

1. Find the fig.2 on picture 2.
2. Turn the switch to "ON".
3. Then Can use the remote control turn the LED lighting "ON" or "OFF".

INSTALLATION OVERVIEW/VUE D'ENSEMBLE DE L'INSTALLATION

1

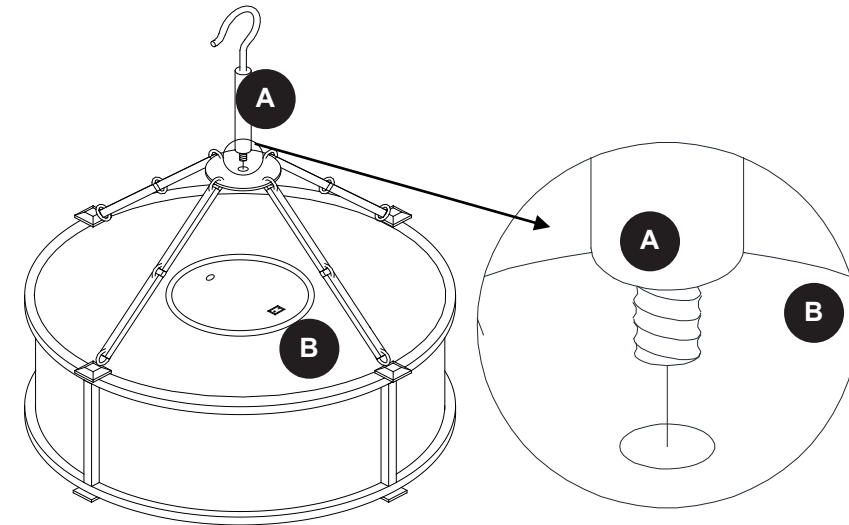

2 pieces 18650 lithium batteries are included in this chandelier which are rechargeable.

2

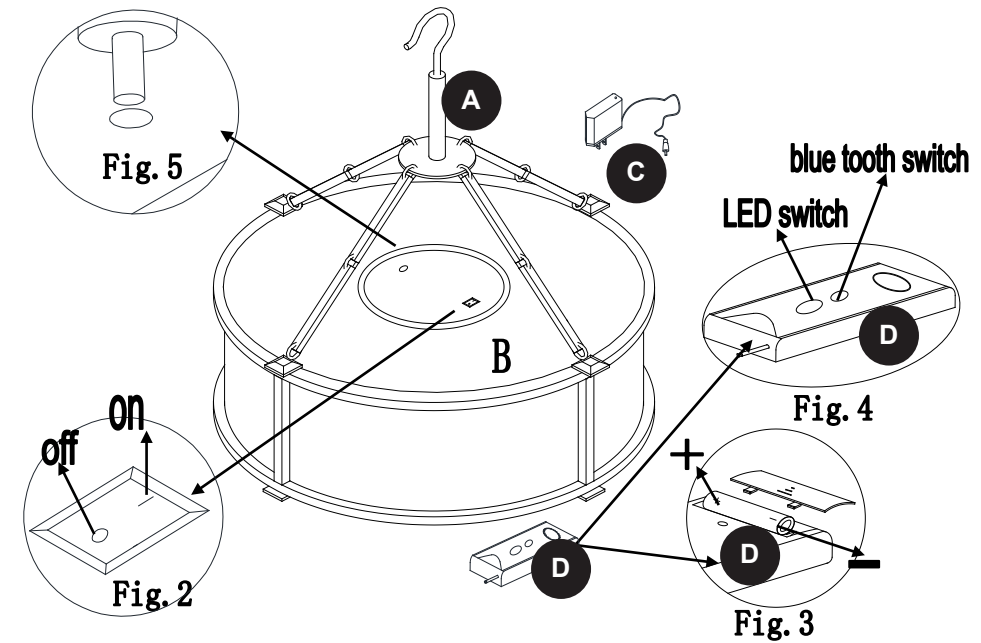

Requires one 12-volt A23 battery (not included)./Nécessite une pile A23 de 12 V (non incluse).

Production number: xxxxxxxx  
 Numéro de Production: xxxxxxxx