

ENGLISH

ESPAÑOL

FRANÇAIS

DIAGRAMA DEL PRODUCTO

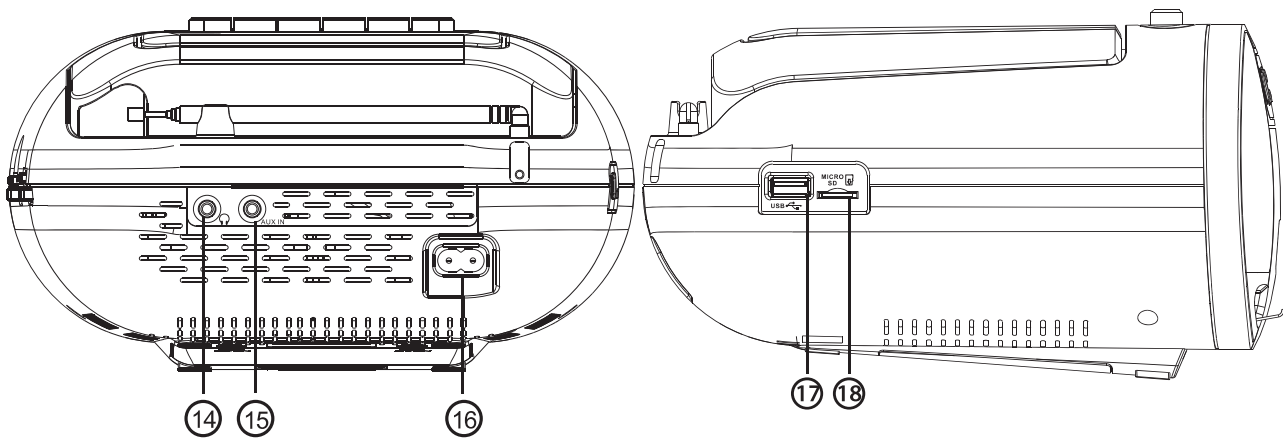
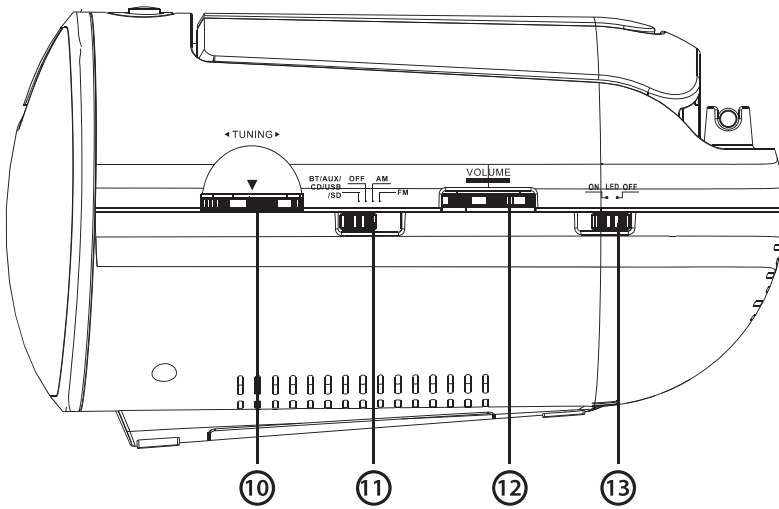
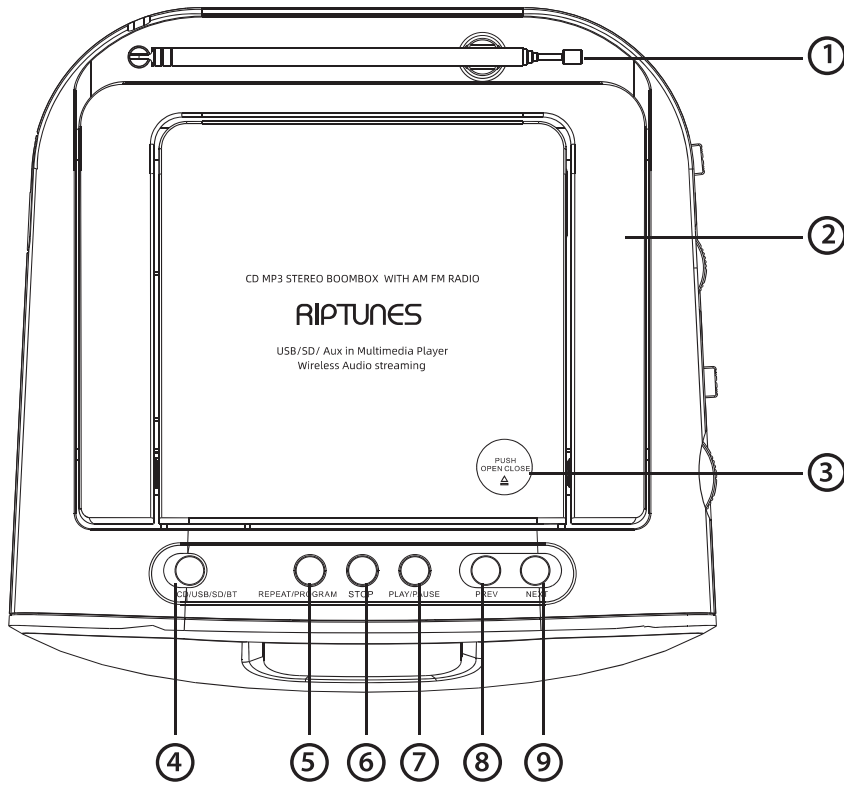

- 1. Antena telescópica** (para radio FM únicamente)
- 2. Asa** de transporte plegable
- 3. CD Open.** Presione para abrir la tapa y cargar el CD
- 4. Mode.** Permite cambiar el modo cuando el interruptor de funciones está en “BT/AUX/CD/USB/TF”
 - **Bluetooth:** La luz “BT” estará encendida cuando se selecciona este modo. En este modo se reproduce el audio de forma inalámbrica desde los dispositivos Bluetooth. Por ejemplo, puede reproducir una canción de su teléfono en los altavoces de su boombox
 - **AUX:** Este modo es para usar la entrada de audio de 3.5mm (1/8”) a un lado del boombox
 - **CD:** Reproduce un audio estándar CD o CD MP3
 - **USB:** Reproduce MP3 desde un dispositivo USB/Thumb
 - **TF:** (También conocido como SD): Reproduce MP3 desde una tarjeta Micro SD/TF
- 5. Repeat/Program:** Presione una vez para repetir la canción actual, dos veces para repetir todas las canciones
- 6. Stop:** Detiene la reproducción
- 7. Play/Pause:** Reproduce o hace pausa en los modos CD/USB/BT/TF
- 8. Prev** en los modos CD/USB/BT/TF: retrocede a la pista previa; si se le presiona por más tiempo, el retroceso es más rápido.
- 9. Play** en los modos CD/USB/BT/TF: avanza a la siguiente pista; si se le presiona por más tiempo, el avance es más rápido
- 10. Tuning:** sintonización manual para las estaciones de radio FM/AM
- 11. Interruptor de funciones:** Este interruptor permite seleccionar el modo de operación entre el modo principal (Bluetooth/AUX/CD/USB/TF), OFF (apagado), o los modos FM o AM
- 12. Volume:** Gire el control de volumen para ajustarlo
- 13. ON-LED-OFF:** Interruptor para encender o apagar la pantalla LED
- 14. AURICULAR (🎧):** Aquí puede conectar los auriculares o audífonos. Los altavoces principales se desactivarán mientras los auriculares estén conectados.
- 15. AUX IN:** Aquí puede conectar una fuente de audio que use un cable de 1/8”, como un teléfono móvil o un reproductor independiente MP3
- 16. CONEXIÓN AC:** Aquí debe conectarse el cable de suministro de energía
- 17 /18. USB / TF:** Conecte un dispositivo USB o una tarjeta SD / TF para la reproducción MP3, para lo cual seleccione el modo USB o TF usando el **Interruptor de funciones (12)** y el **botón mode (4)** para reproducir la música.

MODOS Y FUNCIONES ADICIONALES

PROGRAMANDO UNA LISTA DE REPRODUCCIÓN

Se pueden programar hasta 20 canciones de un CD de audio estándar, y se pueden programar hasta 99 canciones para la reproducción MP3. Para programar música, mantenga pulsado el botón de programación mientras la música está detenida. Luego, use Prev/Next o ingrese el número de la canción deseada y presione PROG para guardarla en la lista de reproducción. Repita el proceso según lo desee para añadir más canciones. Cuando termine, presione Play para escuchar la lista de reproducción. Presione Stop dos veces para restablecer/borrar toda la programación.

CONTROL REMOTO

The buttons on the remote control work the same as they do on the boom box, but the remote has number keys which make it easier to program a list of songs for playback, including the **10+** and **10-** buttons. The display reading will only display song times, but you may use the **Dir+** and **Dir-** buttons to enter and exit a directory/folder on the MP3 disc, USB, or SD card.

MODO RADIO

Switch the mode switch on the side of the unit to AM or FM. Adjust the volume and tuning control as needed by ear and by using the frequency markings on the rolling dial. For FM, use the telescopic antenna to adjust signal reception. The antenna is not required for AM.

CONEXIÓN BLUETOOTH Y REPRODUCCIÓN

Deslice el interruptor de funciones a la primera posición y luego presione el botón de modo en el panel frontal para seleccionar el modo Bluetooth (BT). El botón BT se iluminará en el panel frontal. Busque dispositivos Bluetooth en el teléfono. Conéctese a "CDB237". Una vez que la conexión se haya completado, reproduzca el audio del dispositivo. Además, el boombox tiene un micrófono, y puede presionar Play dos veces para marcar el último número marcado en su teléfono. Presione Play de nuevo para desconectarse.

CUIDADO Y MANTENIMIENTO

CUIDADO Y MANTENIMIENTO

- No exponga los discos al calor, luz directa del sol o ambientes húmedos. En un clima más cálido, no deje discos adentro de un vehículo estacionado.
- Almacene los discos en sus estuches cuando no se utilicen.
- Apilar los discos o dejarlos delado puede hacer que se deformen.
- No toque la superficie de los discos cuando los manipule, en lugar de eso tómelos de los bordes.
- Las huellas, el polvo, la suciedad y los rayones pueden distorsionar la calidad del sonido o imagen

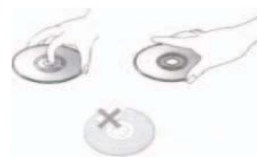

de su disco o provocar saltos durante la reproducción. Hay que cuidar los rayones en los discos ya que evitan que el sistema de rayos láser lea y reproduzca correctamente los discos. Limpie los discos antes de usarlos.

- No use papel, cinta o etiquetas adhesivas en los discos. Únicamente utilice marcadores permanentes en la parte superior del disco.
- Limpie los discos con un paño suave, limpiando del centro del

disco hacia afuera. NO limpie de forma circular.

- No utilice solventes como el benceno, productos de limpieza doméstica (a excepción de aquellos diseñados para el uso en CD/DVD), o aerosol antiestático para discos de vinilo, ya que estos pueden dañar sus dispositivos y discos.
- Asegúrese de que las etiquetas siempre estén hacia arriba cuando coloque los discos en el reproductor.

LIMPIANDO EL BOOMBOX

- **DESCONECTE LA UNIDAD ANTES DE LIMPIAR.** Utilice un paño suave y húmedo para limpiar el exterior. No limpie o moje las partes interiores. Puede usarse agua jabonosa. No use ningún agente de limpieza abrasivo.

SOLUCIÓN DE PROBLEMAS

PROBLEMA	SOLUCIÓN
La unidad no tiene suministro de energía	<ul style="list-style-type: none"> • Conecte el cable de suministro de energía o instale baterías.
No sale sonido de los altavoces	<ul style="list-style-type: none"> • Asegúrese de que el volumen está en alto y que la unidad está conectada o con baterías útiles • Asegúrese de que los auriculares no estén conectados • Asegúrese de que está seleccionado el modo correcto para el tipo de música que está queriendo reproducir. Use el botón de modo y/o selector de funciones (a un lado de la unidad).

El disco no se reproduce adecuadamente

- Asegúrese de que el disco está en Audio o CD MP3
- Asegúrese de que la tapa del CD está cerrada
- Asegúrese de que el disco no está rayado o sucio (polvoso, con tierra, huellas, etc.). Trate de limpiar el disco

ESPECIFICACIONES TÉCNICAS

Potencia:	AC: 120V ~ 60Hz 11W
DC:	9V(6 piezas UM2)
Salida:	1.0W+1.0W
Respuesta de frecuencia CD:	31.5Hz-16KHz+/-6dB Muestra de frecuencia de CD: 44.1 kHz
Respuesta de frecuencia de canal:	250Hz- 6.3KHz Rango de frecuencia: FM: 88-105MHz. AM: 520-1710kHz

SOPORTE TÉCNICO

Para preguntas no respondidas en este manual o para solicitar servicio de garantía, entre en contacto con el Soporte Técnico de Riptunes:

Por teléfono: 1-888-216-7688 (9:00 AM a 6:00 PM ET)

Por e-mail: service@rip-tunes.com

En línea: www.rip-tunes.com

© 2020 Riptunes de Impecca, una división de LT Inc., Wilkes Barre, PA.

Bluetooth es una marca registrada de Bluetooth SIG, Inc.



GARANTÍA LIMITADA POR UN AÑO / 90 DÍAS

Riptunes garantiza este producto contra defectos en material y obra al comprador original como se especifica abajo siempre y cuando el producto este registrado en línea dentro de los catorce (14) días de compra.

PARTES - Si se determina que el producto tiene defecto de fábrica, dentro de un (1) año de la fecha de la compra original, Riptunes reparará o reemplazará las partes del producto sin costo alguno (de las partes) para consumidores en Estados Unidos y Canadá.

LABOR - Si se determina que el producto tiene un defecto de fabrica, dentro de un periodo noventa (90) días de la fecha de la compra original, Riptunes reparará o reemplazará el producto sin costo alguno para consumidores en Estados Unidos y Canadá. Después noventa (90) días será responsabilidad del consumidor.

Costos de embarque hacia y desde el Centro de Servicio de Garantía son la completa responsabilidad del consumidor.

Para obtener servicio de garantía por un centro de servicio autorizado de Riptunes, por favor envíenos un correo electrónico a: support@rip-tunes.com para obtener un numero de Autorización de Reparación y Mantenimiento y para localizar el Centro de Servicio de Garantía mas cerca de usted. Una vez autorizado, usted debe enviar el artículo por correo al centro de servicios autorizado Riptunes en sus materiales de empaque de producto originales o equivalente, para prevenir daño en tránsito.

Además, si Riptunes determina que el producto está fuera de los términos de Garantía, Riptunes retornará el producto al remitente a cargo del remitente sin ser reparado o reemplazado, salvo que haya sido autorizado por el consumidor a dar servicio al producto fuera de garantía al costo del consumidor. Todos los cargos de manejo o por reposición por devoluciones y/o reemplazos no serán reembolsables.

Riptunes específicamente excluye de esta garantía aditamentos no-eléctricos/mecánicos, accesorios, y partes desechables incluyendo, pero no limitados a, caja externa, cables de conexión, baterías, y adaptadores AC. Riptunes se reserva el derecho a reparar o reemplazar productos con el mismo, equivalente, o modelo más nuevo.

Nos reservamos el derecho a reparar o reemplazar el producto a nuestra discreción. El reemplazo puede ser nuevo o reparado y aunque se hará todo lo posible por que sea el mismo modelo, si el mismo modelo no está disponible, será reemplazado con un modelo de la misma o mayor especificación.

Desgaste normal no es cubierto por esta garantía. Además, Riptunes se reserva el derecho a determinar el "desgaste" en cualquier y todos los productos. Manipulación o apertura de la cubierta o tapadera del producto anulará esta garantía completamente.

La garantía no aplica si el producto ha sido dañado por accidente, abuso, mal uso, o mala aplicación; ha sido

alterado o modificado sin el permiso expreso de Riptunes; ha recibido servicio por un centro de reparación no autorizado por Riptunes; no ha sido mantenido u operado de forma apropiada de acuerdo al manual de operación; ha sido usado para propósitos comerciales, no domésticos; ha sido dañado cosméticamente; no fue importado por Riptunes; no fue fabricado de acuerdo a especificación del mercado de Estados Unidos; fue dañado debido a instalación no apropiada o negligencia del consumidor; fue dañado por empaque no apropiado en el embarque al Centro de Servicio de Garantía; fue dañado por desastre natural; o si el número de serie del producto ha sido removido o desfigurado.

TODAS LAS GARANTÍAS IMPLÍCITAS, INCLUYENDO GARANTÍAS DE COMERCIALIZACIÓN Y ADECUACIÓN IMPLÍCITAS PARA UN PROPÓSITO PARTICULAR SON LIMITADAS EN DURACIÓN A UN (1) AÑO EN PARTES Y NOVENTA (90) DÍAS EN LABOR DE LA FECHA DE LA COMPRA ORIGINAL AL DETALLE DE ESTE PRODUCTO.

ESTAS GARANTÍAS Y REMEDIOS SON LAS ÚNICAS Y EXCLUSIVAS GARANTÍAS Y REMEDIOS EN CONEXIÓN CON LA VENTA Y USO DEL PRODUCTO. NINGUNA OTRA GARANTÍA, ORAL O ESCRITA, EXPRESA O IMPLÍCITA SON DADAS.

RIPTUNES NO ES RESPONSABLE POR NINGÚN DAÑO, YA SEA ESPECIAL, ACCIDENTAL, CONSECUENTE, DIRECTO O DE OTRA MANERA, O YA SEA CONOCIDO O TUVO QUE HABER SIDO CONOCIDO POR RIPTUNES, INCLUYENDO GANANCIAS PERDIDAS, BUENA VOLUNTAD, Y LESIÓN PERSONAL O DE PROPIEDAD RESULTANTE DE CUALQUIER ROMPIMIENTO DE GARANTÍA, LA INHABILIDAD DE USAR EL PRODUCTO, O BAJO CUALQUIER TEORÍA LEGAL EN CONTRATO O AGRAVIO. LA RESPONSABILIDAD DE RIPTUNES ES LIMITADA AL PRECIO DE COMPRA ACTUAL PAGADO AL VENDEDOR DETALLISTA DEL PRODUCTO DEFECTUOSO.

Ningún comerciante, agente, o empleado de Riptunes está autorizado para hacer ninguna modificación, extensión, cambio o enmienda a esta garantía sin el consentimiento escrito y autorización de Riptunes.

Algunos estados no permiten la exclusión o limitación de garantías implícitas o responsabilidad por daños accidentales o consecuentes, o no permiten una limitación en el tiempo de duración de una garantía implícita, así que es posible que las limitaciones o exclusiones anteriores no apliquen a usted. Esta garantía le da a usted derechos legales específicos, y es posible que usted tenga otros derechos que varían de estado a estado.

Nota: Nuestro Centro de Servicio de Garantía embarca solamente dentro de Estados Unidos Continental, excluyendo Alaska y Hawái.

Importante: Asegúrese de Registrar su producto en WWW.RIP-TUNES.COM dentro de 14 Días.

Riptunes™ USA | PA 18711 | www.rip-tunes.com | support@rip-tunes.com

No envíe devoluciones a esta dirección ya que se pueden perder y esto atrasara el proceso de reparación y servicio.

TABLE DES MATIÈRES

Consignes de Sécurité	23
Avertissements du FCC	24
Introduction	25
Schéma du Produit.....	26
Modes et Fonctions Supplémentaires	27
Soin et Maintenance	28
Dépannage	29
Spécifications Techniques	30
Support Technique	30
Garantie	31

CONSIGNES DE SÉCURITÉ

LISEZ ATTENTIVEMENT CE MANUEL AVANT DE FAIRE FONCTIONNER LE LECTEUR ET GARDEZ LE POUR CONSULTATION ULTÉRIEURE. OU LORSQUE SURVIENT UN PROBLÈME DE FONCTIONNEMENT.

1. AVERTISSEMENT: pour réduire le risque d'électrocution ou de détérioration des enceintes principales du lecteur, ne démontez pas le lecteur. Il n'y a pas de pièces réparables par l'utilisateur à l'intérieur. Contactez le support technique pour plus d'assistance.
2. AVERTISSEMENT: Pour éviter tout risque d'incendie ou d'électrocution, n'exposez pas le lecteur à la pluie ou à l'humidité (gouttes ou éclaboussures comprises). Les objets remplis de liquides, tels que les vases et les bouteilles d'eau, ne doivent pas être placés sur ou près du lecteur.
3. AVERTISSEMENT: N'exposez pas le lecteur radio / cassette ou les piles à une chaleur excessive, telle que la lumière directe du soleil, un feu ou toute autre source de chaleur.
4. AVERTISSEMENT: utilisez uniquement les accessoires / accessoires fournis par le fabricant, à l'exception d'un câble auxiliaire standard de 3,5 mm.
5. Ne placez pas d'objets sur le lecteur.
6. Ne placez pas le lecteur sur une table, un support, un trépied, un support ou un chariot instable. Le joueur pourrait tomber et causer des dommages ou des blessures.
7. Débranchez l'alimentation de la prise en cas d'orage ou lorsque le lecteur n'est pas utilisé.
8. Faites attention à la sécurité de la fiche polarisée ou de la prise de terre. Une fiche polarisée a deux lames dont l'une est plus large que l'autre. Une prise mise à la terre a deux lames et une troisième broche de mise à la terre. La lame large et / ou la troisième broche sont fournies pour votre sécurité. Si la fiche fournie ne rentre pas dans votre prise, consultez un électricien pour remplacer la prise obsolète.
9. Protégez le cordon d'alimentation pour qu'il ne soit pas piétiné ou pincé, en particulier au niveau des fiches, des prises de courant et du point de sortie du lecteur.
10. Éliminez ce lecteur correctement, en respectant les lois locales relatives à l'électronique et à la mise au rebut des piles.
11. NE PAS REGARDER DANS LE FAISCEAU LASER DU LECTEUR DE CD.

AVERTISSEMENT: LE CORDON D'ALIMENTATION DE CE PRODUIT CONTIENT DU PLOMB, UN PRODUIT CHIMIQUE CONNU DANS L'ÉTAT DE CALIFORNIE POUR CAUSER DES CANCERS ET DES DÉFAUTS À LA NAISSANCE OU D'AUTRES DOMMAGES À LA REPRODUCTION. SE LAVÉ LES MAINS APRÈS MANIPULATION.

AVERTISSEMENTS DU FCC

Cet appareil est conforme à la partie 15 des règles de la FCC. Son fonctionnement est soumis aux deux conditions suivantes: (1) Cet appareil ne doit pas provoquer d'interférences nuisibles et (2) cet appareil doit accepter toutes les interférences reçues, y compris celles pouvant entraîner un fonctionnement indésirable.

Tout changement ou modification non expressément approuvé par la partie responsable de la conformité pourrait annuler le droit de l'utilisateur à utiliser l'équipement.



Remarque: Cet équipement a été testé et déclaré conforme aux limites définies pour un appareil numérique de classe B, conformément à la partie 15 des règles de la FCC. Ces limites sont conçues pour fournir une protection raisonnable contre les interférences nuisibles dans une installation résidentielle. Cet équipement génère, utilise et peut émettre une énergie de fréquence radio et, s'il n'est pas installé et utilisé conformément aux instructions, peut causer des interférences nuisibles aux communications radio. Cependant, rien ne garantit que des interférences ne se produiront pas dans une installation particulière. Si cet équipement cause des interférences nuisibles à la réception radio ou télévision, ce qui peut être déterminé en éteignant puis en rallumant l'équipement, l'utilisateur est encouragé à essayer de corriger l'interférence par une ou plusieurs des mesures suivantes

- Réorienter ou déplacer l'antenne de réception.
- Augmenter la séparation entre l'équipement et le récepteur.
- Connectez l'équipement à une prise sur un circuit différent de celui auquel le récepteur est connecté.
- Consulter le revendeur ou un technicien radio / TV expérimenté pour obtenir de l'aide.

Avertissement: Les changements ou modifications apportés à cet appareil non expressément approuvés par la partie responsable de la conformité peuvent annuler le droit de l'utilisateur à faire fonctionner l'équipement.

AVERTISSEMENT RF POUR APPAREIL PORTABLE:

L'appareil a été évalué pour répondre aux exigences générales d'exposition RF. Le device can doit être utilisé dans des conditions d'exposition portable sans restriction.

	 <p>WARNING Risk of electric shock, do not open.</p>	
<p>L'ÉCLAIR AVEC SYMBOLE DE FLÈCHE, DANS UN TRIANGLE ÉQUILATÉRAL, EST DESTINÉ À ALERTER LA PRÉSENCE D'UNE «TENSION DANGEREUSE» NON ISOLÉE DANS L'ENCEINTE DU PRODUIT QUI PEUT ÊTRE D'UNE SUFFISANCE SUFFISANTE POUR CONSTITUER UN RISQUE DE CHOC ÉLECTRIQUE AUX PERSONNES.</p>	<p>MISE EN GARDE RISQUE DE CHOC ÉLECTRIQUE NE PAS OUVRIR POUR RÉDUIRE LE RISQUE DE CHOC ÉLECTRIQUE, NE RETIREZ PAS LE PANNEAU AVANT OU ARRIÈRE, AUCUNE PIÈCE RÉPARABLE PAR L'UTILISATEUR N'EST À INTÉRIEUR. L'ENTRETIEN DEVAIT ÊTRE CONFIE AU PERSONNEL DE SERVICE QUALIFIÉ.</p>	<p>LE POINT D'EXCLAMATION DANS UN TRIANGLE ÉQUILATÉRAL EST DESTINÉ À AVERTIR L'UTILISATEUR DE LA PRÉSENCE D'INSTRUCTIONS D'UTILISATION ET DE MAINTENANCE (ENTRETIEN) IMPORTANTES DANS LA DOCUMENTATION ACCOMPAGNANT L'APPAREIL..</p>

INTRODUCTION

Félicitations pour votre achat de cette Boombox stéréo CD MP3 avec radio AM FM! Pour votre sécurité et pour profiter au maximum de votre lecteur, veuillez lire complètement ces instructions fournies.

FONCTIONNALITÉS

- Peut lire des disques MP3 CD, (CD, CD-R et CD-RW)
- Radio AM / FM avec antenne télescopique
- Audio sans fil - Diffusion depuis vos appareils Bluetooth®
- Lecture MP3 à partir de clés USB et de cartes micro SD
- Entrée de câble auxiliaire de 3,5 mm - Connectez vos appareils
- Options de mémoire / répétition de 20 pistes
- Haut-parleurs stéréo avec prise casque
- Lumières clignotantes de couleur LED avec le rythme de la musique
- Poignée de transport pliante
- Affichage LED à 4 chiffres
- Exécute une alimentation CA 120 V ou 6 piles C)
- Télécommande

QU'Y A-T-IL DANS LA BOITE

- Votre boombox
- Ce manuel d'utilisation
- Une télécommande
- Un câble d'alimentation.

INSTALLATION DES PILES (PILES NON INCLUSES)

- La télécommande prend 2 piles AAA. Lorsque vous utilisez la télécommande, assurez-vous de pointer-le vers l'avant de la boombox.
- La boombox accepte 6 piles C mais se branche également sur le mur.

Pour installer les piles dans la télécommande ou la boombox, ouvrez le couvercle des piles à l'arrière de la télécommande ou sur le bas de la boombox). Faites correspondre les signes «+» et «-» avec les piles. Remettez le couvercle de la batterie en place. Si la L'unité boombox n'est pas utilisée pendant une période prolongée, retirez les piles avant de le ranger.

SCHÉMA DU PRODUIT

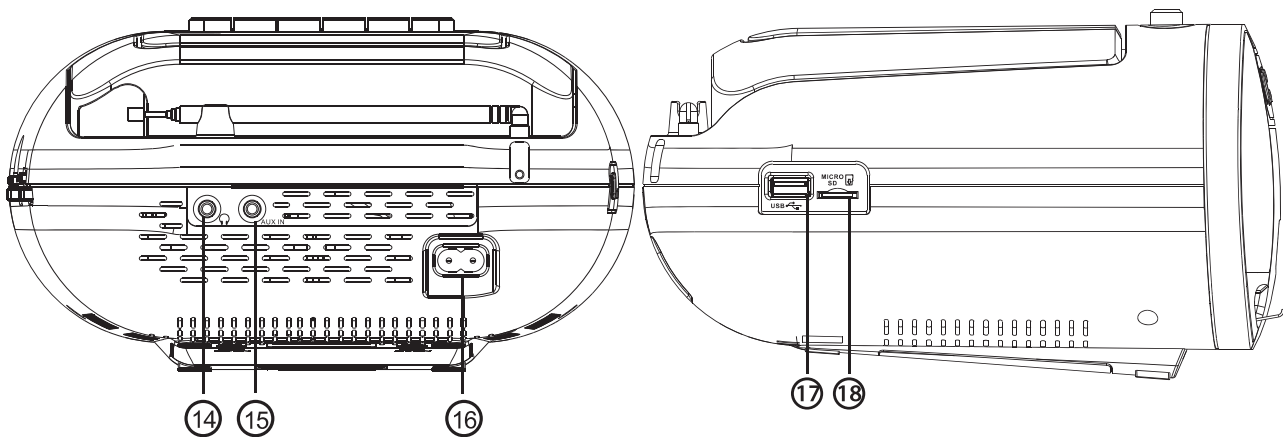
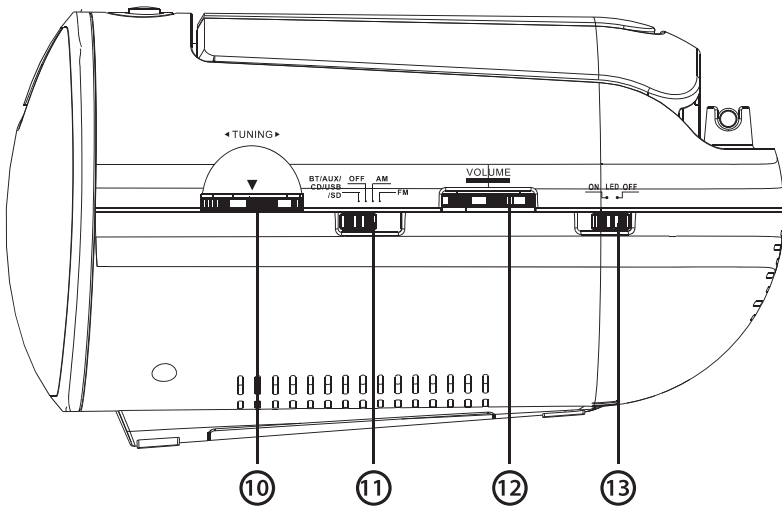
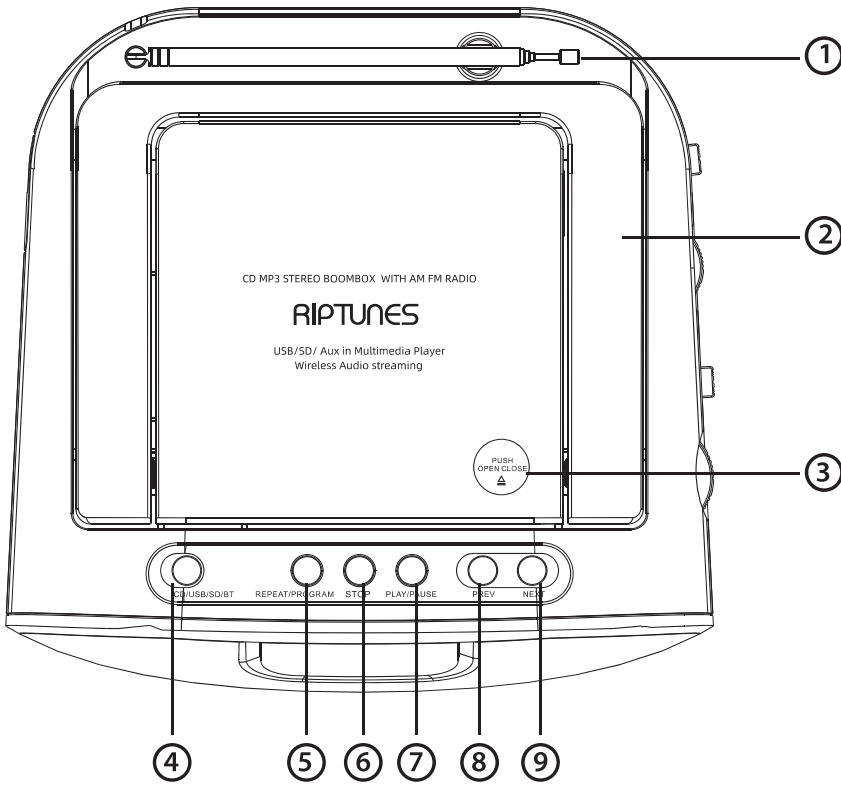

- 1. Antenne télescopique** (pour la radio FM uniquement)
- 2. Poignée** de transport pliable.
- 3. CD Open** Appuyez pour ouvrir le couvercle et charger un CD.
- 4. Mode Cycles :** Fait défiler le mode lorsque le commutateur de fonction est réglé sur «BT / AUX / CD / USB / TF»
 - **Bluetooth:** le voyant «BT» sera allumé lorsque ce mode est sélectionné. Ce mode lit l'audio sans fil à partir d'appareils Bluetooth. Par exemple, vous pouvez écouter une chanson de votre téléphone sur les haut-parleurs de la boombox.
 - **AUX:** Ceci sert à utiliser l'entrée audio 3,5 mm (1/8 ") sur le côté du boombox.
 - **CD:** permet de lire un CD audio standard ou un CD MP3.
 - **USB:** lecture de MP3 à partir d'une clé USB / clé USB.
 - **TF** (également appelé SD): lecture de MP3 à partir d'une carte Micro TF / SD.
- 5. Repeat/ Program** Appuyez une fois pour répéter la chanson en cours, deux fois pour répéter toutes les chansons.
- 6.Stop:** arrêter la lecture
- 7. Play / Pause:** lecture ou pause en mode CD / USB / BT / TF
- 8. Mode BT / AUX / CD / USB / TF / Prev:** passe à la piste précédente; appui long pour reculer rapidement
- 9. Next mode BT / AUX / CD / USB / TF:** Passez à la piste suivante; appui long pour une avance rapide
- 10. Manual Tuning :** Syntonisation manuelle (pour syntoniser les stations de radio FM / AM)
- 11. Function Switch:** Ce commutateur sélectionne le mode de fonctionnement entre le mode principal (Bluetooth / AUX / CD / USB / TF), OFF, le mode radio FM ou AM.
- 12. Volume control:** faites tourner ceci pour régler le volume
- 13. Interrupteur d'éclairage LED:** Active / désactive le rétroéclairage de l'écran.
- 14. ECOUTEURS (🎧):** Vous pouvez connecter des écouteurs ou des écouteurs ici. Les haut-parleurs principaux seront désactivés pendant que les écouteurs sont connectés.
- 15. AUX IN:** Vous pouvez connecter ici une source audio qui utilise un câble 1/8 ", comme un appareil mobile ou un lecteur MP3 autonome.
- 16.POWER:** branchez le câble d'alimentation ici.
- 17/18 USB / TF:** Connectez une clé USB (USB) ou une carte TF / SD pour lecture MP3, puis passez en mode USB ou TF en utilisant le commutateur de fonction (12) et le bouton de mode (4) pour lire de la musique.

MODES ET FONCTIONS SUPPLÉMENTAIRES

PROGRAMMATION D'UNE LISTE DE LECTURE

20 chansons peuvent être programmées pour un CD audio standard et 99 chansons peuvent être programmées pour la lecture MP3. Pour programmer de la musique, maintenez le bouton Program enfoncé pendant que la musique est arrêtée. Ensuite, utilisez **Prev / Next** ou entrez le numéro de morceau souhaité et appuyez sur **PROG** pour l'enregistrer dans la liste de lecture du programme. Répétez comme vous le souhaitez pour ajouter plus de chansons. Une fois terminé, appuyez sur **PLAY** pour écouter la liste de lecture. Appuyez deux fois sur Stop pour réinitialiser / effacer toute la programmation.

TÉLÉCOMMANDE

Les boutons de la télécommande fonctionnent de la même manière que sur le boombox, mais la télécommande possède des touches numériques qui facilitent la programmation d'une liste de chansons à lire, y compris les touches 10+ et 10-. La lecture affichée n'affichera que les heures des morceaux, mais vous pouvez utiliser les boutons Dir + et Dir- pour entrer et sortir d'un répertoire / dossier sur le disque MP3, USB ou carte SD.

MODE RADIO

Réglez le sélecteur de mode sur le côté de l'appareil sur AM ou FM. Ajustez le volume et la commande de réglage selon les besoins à l'oreille et en utilisant la fréquence marquée sur le cadran roulant. Pour FM, utilisez l'antenne télescopique pour régler la réception du signal. L'antenne n'est pas nécessaire pour AM.

CONNEXION ET LECTURE BLUETOOTH

Faites glisser le commutateur de fonction sur la première position, puis appuyez sur le bouton de mode sur le panneau avant pour sélectionner le mode Bluetooth (BT). Le bouton BT s'allume sur le panneau avant. Recherchez les appareils Bluetooth sur votre téléphone. Connectez-vous à «CDB237». Une fois la connexion établie, lisez l'audio de votre appareil. En outre, le boombox est équipé d'un micro et vous pouvez appuyer deux fois sur play pour composer le dernier numéro composé sur votre téléphone. Appuyez à nouveau sur play pour vous déconnecter.

SOIN ET MAINTENANCE

MANIPULATION DU DISQUE

- N'exposez pas les disques à la chaleur, à la lumière directe du soleil ou à des environnements très humides. Par temps chaud, ne laissez pas de disques dans un véhicule en stationnement. Stockez les disques dans leur boîtier lorsqu'ils ne sont pas utilisés.
- Empiler des disques ou les placer sur une extrémité peut les déformer.
- Ne touchez pas la surface du disque lors de la manipulation du disque. Au lieu de cela, tenez les bords.



- Les empreintes digitales, la poussière, la saleté et les rayures peuvent altérer la qualité de l'image ou du son sur votre disque, ou provoquer un saut de lecture. Attention aux rayures sur le disque empêchant le système de faisceau laser de lecture du disque correctement. Nettoyez les disques avant utilisation.
- N'utilisez pas de papier, de ruban adhésif ou d'étiquettes adhésives sur les disques. N'utilisez que des fabricants permanents sur le dessus côté du disque.
- Nettoyez les disques avec un chiffon doux, en les essuyant du centre vers l'extérieur. NE PAS essayer de manière circulaire.
- N'utilisez pas de solvants tels que le benzène, les produits de nettoyage ménagers (à l'exception de ceux conçus pour une utilisation sur CD / DVD) ou un spray antistatique pour les disques vinyles, car cela peut endommager votre appareil et vos disques.
- Assurez-vous que l'étiquette est toujours tournée vers le haut lorsque vous insérez des disques dans le lecteur.

NETTOYAGE DU BOOMBOX

- **DÉBRANCHEZ L'APPAREIL AVANT LE NETTOYAGE.** Utilisez un chiffon doux et humide pour nettoyer l'extérieur. N'essuyez pas les pièces internes et ne les mouillez pas. L'eau savonneuse devrait convenir. N'utilisez aucun produit de nettoyage abrasif.

DÉPANNAGE

PROBLÈME	SOLUTION
Pas d'alimentation à l'unité	<ul style="list-style-type: none"> • Branchez le cordon d'alimentation ou installez des piles.
Pas de son des haut-parleurs	<ul style="list-style-type: none"> • Assurez-vous que le volume est élevé et que l'appareil a du courant. • Assurez-vous que les écouteurs ne sont pas connectés. • Assurez-vous que le mode correct est sélectionné pour la source musicale que vous utilisez. Utilisez la touche de mode et / ou le sélecteur de fonction (sur le côté et sur l'appareil).

Le disque ne joue pas correctement

- Assurez-vous que le disque est un CD audio ou MP3.
- Assurez-vous que la porte du CD est fermée.
- Assurez-vous que le disque n'est pas rayé ou sale (poussière, saleté, traces de doigts, etc.) Essayez de nettoyer le disque.

SPÉCIFICATIONS TECHNIQUES

Puissance:	AC: 120V ~ 60Hz 11W
DC:	DC: 9 V (UM2 * 6 pièces)
Sortie:	1.0W+1.0W
Réponse en fréquence CD:	31,5 Hz-16 KHz +/- 6 dB Fréquence d'échantillonnage CD: 44.1 kHz
Réponse en fréquence du canal:	250 Hz - 6,3 KHz Gamme de fréquences: FM: 88 à 108 MHz AM: 520 à 1710 kHz

SUPPORT TECHNIQUE

Pour toute question à propos de laquelle ce manuel ou le service de garantie ne répond pas, veuillez contacter le support technique de Riptunes:

Par téléphone: 1-888-217-7688 (de 9h00 à 18h00 HE)

Par e-mail: service@rip-tunes.com

En ligne: www.rip-tunes.com

© 2017 Riptunes par Impecca, une division de LT Inc., Wilkes Barre, PA.

Bluetooth est une marque déposée de Bluetooth SIG, Inc.



GARANTIE LIMITÉE D'UN AN 90 JOURS

Riptunes™ garantit ce produit contre les défauts de matériaux et de fabrication à l'acheteur original tel que spécifié ci-dessous à condition que le produit soit enregistré en ligne dans les quatorze (14) jours suivants l'achat.

PIÈCES – Si le produit a un défaut de fabrication dans un délai d'un (1) an à compter de la date d'achat initiale, Riptunes™ réparera ou remplacera les pièces du produit sans frais (pour les pièces) pour les consommateurs aux États-Unis et au Canada.

MAIN-D'OEUVRE – Si le produit a un défaut de fabrication dans un délai de quatre-vingt-dix (90) jours à compter de la date d'achat initiale, Riptunes™ réparera ou remplacera les pièces du produit sans frais (pour les pièces) pour les consommateurs aux États-Unis et au Canada. Après quatre-vingt-dix (90) jours, il en sera de la responsabilité du consommateur.

Les frais d'expédition à destination et à partir de notre centre de service de garantie sont à la charge du consommateur.

Pour obtenir le service de garantie par un centre de service autorisé Riptunes™, veuillez nous écrire à : support@riptunes.com pour obtenir une autorisation de réparation et d'entretien (ARE) ainsi que pour localiser le centre de service de garantie le plus près de vous. Une fois autorisé, vous devez envoyer le produit au centre de service autorisé Riptunes™ dans ses matériaux d'emballage d'origine ou l'équivalent, pour éviter tout dommage pendant le transport.

De plus, si Riptunes™ devait déterminer que le produit est en dehors des conditions de la garantie, Riptunes™ retournera le produit à l'expéditeur aux frais de celui-ci sans être réparé ou remplacé, sauf s'il est autorisé par le consommateur à servir le produit à garantie expiré aux frais du consommateur. Tous les frais de manutention ou de réapprovisionnement pour les retours et/ou les remplacements seront non remboursables.

Riptunes™ exclut expressément de cette garantie toutes pièces jointes non électriques/mécaniques, accessoires et pièces jetables, y compris, mais non limité à, l'extérieur du boîtier, les câbles de connexion, batteries et adaptateurs secteur. Riptunes™ se réserve le droit de réparer ou de remplacer les produits défectueux avec des modèles identiques, équivalents ou plus récents.

Nous nous réservons le droit de réparer ou de remplacer le produit à notre discrétion. Le remplacement peut être soit neuf ou remis à neuf et alors que tous les efforts seront faits pour s'assurer qu'il s'agit du même modèle, si le même modèle n'est pas disponible il sera remplacé par un modèle équivalent ou supérieur.

L'usure « normale » n'est pas couverte par la présente, ou toute autre garantie. De plus, Riptunes™ se réserve le droit de déterminer l'usure « normale » sur

tous les produits. L'altération ou l'ouverture du boîtier ou de la coquille du produit annulera cette garantie dans son intégralité.

De plus, cette garantie ne s'applique pas si le produit a été endommagé par accident, abus, mauvaise utilisation ou mauvaise application, a été altéré ou modifié sans l'autorisation écrite de Riptunes™, a été réparé par un centre de réparation Riptunes™ non agréé, n'a pas été correctement entretenu ou utilisé conformément au manuel d'utilisation, a été utilisé à des fins commerciales ou autres que personnelles, a été esthétiquement endommagé, n'a pas été importé par Riptunes™, n'a pas été fabriqué selon les spécifications du marché des États-Unis, a été endommagé suite à une mauvaise installation ou à une négligence de la part des consommateurs, a été endommagé suite à un mauvais emballage lors de l'expédition au centre de service de garantie, a été endommagé en raison de catastrophes naturelles ou si le numéro de série du produit a été retiré ou rendu illisible.

TOUTE GARANTIE IMPLICITE, Y COMPRIS TOUTE GARANTIE IMPLICITE DE QUALITÉ MARCHANDE ET D'ADAPTATION À UN USAGE PARTICULIER, EST LIMITÉE À UN (1) AN POUR LES PIÈCES ET QUATRE-VINGTS-DIX (90) JOURS POUR LA MAIN-D'OEUVRE À PARTIR DE LA DATE D'ACHAT INITIALE DE CE PRODUIT.

CES GARANTIES ET RECOURS SONT LES SEULS ET UNIQUES GARANTIES ET RECOURS CONCERNANT LA VENTE ET L'UTILISATION DU PRODUIT. AUCUNE AUTRE GARANTIE, ORALE OU ÉCRITE, EXPLICITE OU IMPLICITE, N'EST DONNÉE.

RIPTUNES™ N'EST PAS RESPONSABLE DE TOUT DOMMAGE, QU'IL SOIT PARTICULIER, ACCIDENTEL, INDIRECT, DIRECT OU AUTRE ÉTANT CONNU OU QUI AURAIT DU ÊTRE CONNU D'RIPTUNES™, Y COMPRIS LA PERTE DE PROFITS, LA BONNE VOLONTÉ ET LA PROPRIÉTÉ AINSI QUE LES BLESSURES PERSONNELLES RÉSULTANTES D'UNE RUPTURE DE GARANTIE, DE L'INCAPACITÉ D'UTILISER LE PRODUIT OU SOUS TOUTE AUTRE THÉORIE JURIDIQUE CONTRACTUELLE OU DÉLICTEUELLE. LA RESPONSABILITÉ D'ACCIDENT EST LIMITÉE AU PRIX D'ACHAT PAYÉ AU DÉTAILLANT DU PRODUIT DÉFECTUEUX.

Aucun revendeur, agent ou employé Riptunes™ n'est autorisé à faire quelques modifications, extension, changement ou amendement que ce soit de cette garantie sans le consentement écrit et l'autorisation de Riptunes™.

Certains États ne permettent pas l'exclusion ou la limitation des garanties implicites ou de la responsabilité pour les dommages directs ou indirects, ou ne permettent pas de limitation sur la durée d'une garantie implicite. Les limitations ou exclusions ci-dessus peuvent donc ne pas s'appliquer à vous. Cette garantie vous donne des droits légaux spécifiques et vous pouvez avoir d'autres droits, qui varient d'un État à l'autre.

Note : Notre centre de service de garantie expédie seulement à l'intérieur des États-Unis contigus, excluant l'Alaska et Hawaï.

Important : Assurez-vous d'enregistrer votre produit sur WWW.RIP-TUNES.COM dans les 14 jours

RIPTUNES™ | PA 18711 | www.rip-tunes.com | Support@rip-tunes.com

**N'envoyez pas de retour à cette adresse, car ils risquent d'être perdus et cela va retarder votre processus de réparation et de service.*