

产品承认书



规格编号	HG20240602001
生效日期	

客户名称	
产品类型	苹果手表线圈L=12MM
宏贵料号	15*0.08*24P*12TS-6.5UH-12MM
客户料号	

新版发行, 版本修订 【本规范含目录共 3 页】 【RoHS Compliant Parts】

编制	审核	批准
彭建基		

Anfu Honggui Electronics Co., LTD

本承认书在客户收到一星期内, 请务必签章返回, 逾期视为生产时按此承认书的标准执行。

【客户核准】

日期:

承认状态: 完全承认 条件承认 拒绝承认

批准	审核	复检	检查

说明:

产品规格书

客户名称		客户料号			
宏贵料号	15*0.08*24P*12TS-6.5UH-12MM	规格编号	HG20240602001	版本	01

◆、外形尺寸

(单位: mm)

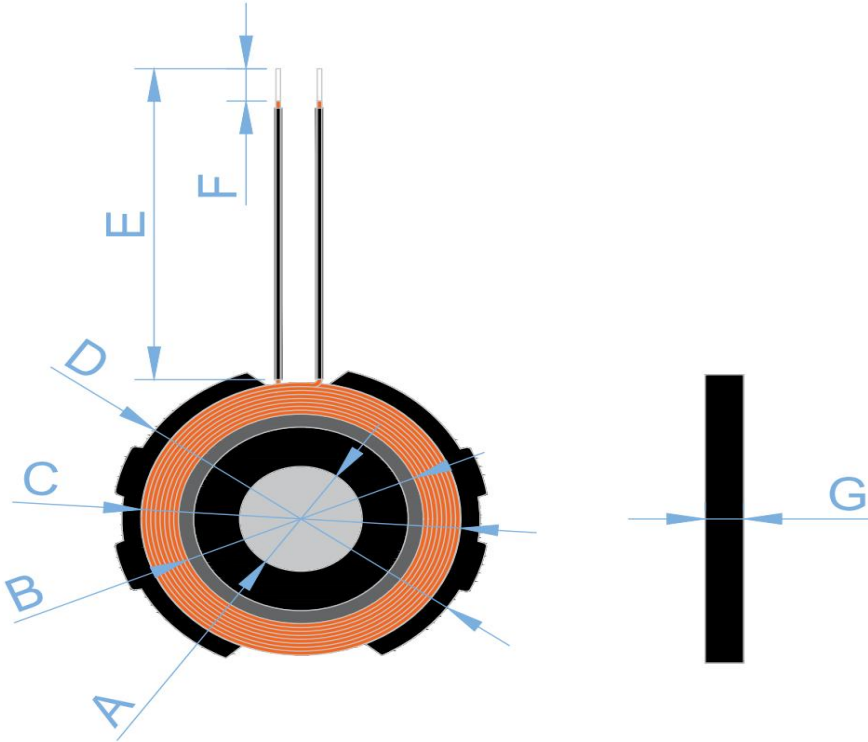

A	7.8 ±0.5
B	15.0 ±0.5
C	20.0 ±0.5
D	23.5 ±0.5
E	12.0 ±2
F	3.0 ±1
G	2.5 ±0.2

(1)线径: 0.08*24P热熔自粘铜线

(2)绕线圈数:12TS

参数	规格	测试条件	测试仪器
L0	6.5 ±0.3 μH	100KHz/1V	■TH1816B ■TH1816B
Q	25 min	100KHz/1V	
DCR	<180 mΩ	100KHz/1V	

操作温度 -40℃~ 125℃

◆、材料清单:

序号	品名	材料规格	供应商	备注
1	磁片	24.5*8*2.6	LZ	
2	铜线	0.08*24P	CX	
3	锡	高温锡条	DB	
4	胶	BE885-9007	BR	

编制	审核	批准
彭建基		