

7-4. PREPARING TO PLAY

E. Insert Your Foot Trackers

1. Place each Foot Tracker in the Omni Overshoes cradle with the arrow pointing to the open padlock symbol.

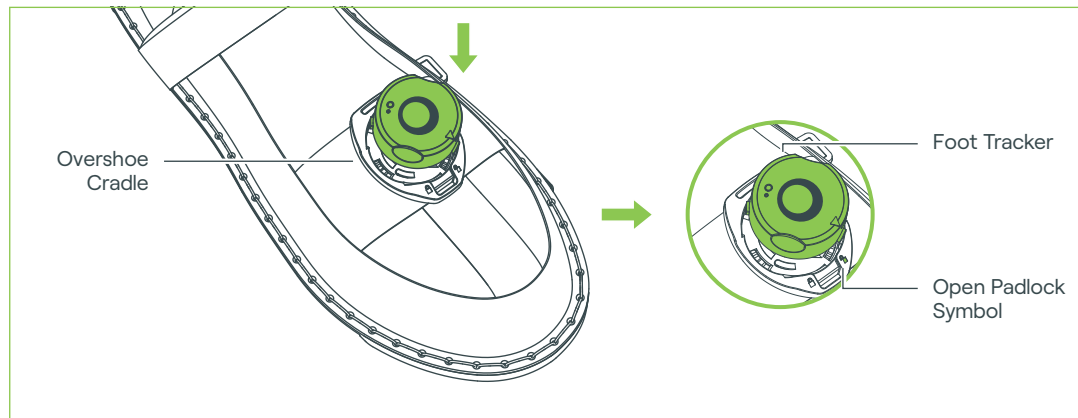

2. Rotate the Foot Tracker clockwise until the arrow points to the closed padlock symbol. You should hear it click into place.

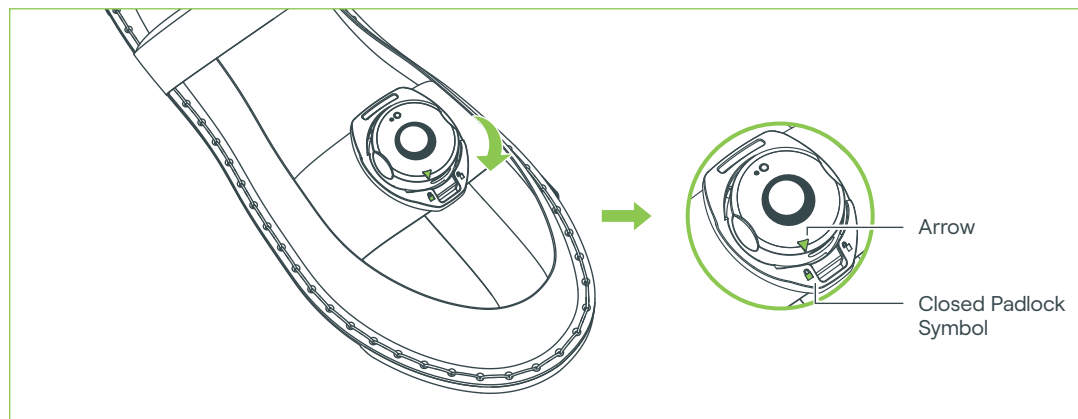

8-1. FIRST STEPS

A. Put on the Overshoes

Before entering Omni One, put on the Omni One Overshoes with the Foot Trackers inserted and turned on.

The overshoes include an anti-slip mechanism that allows you to step safely onto the Omni One base and to step safely from the Omni One base onto the surrounding floor.

To put on the Omni One Overshoes:

1. Insert your toes into the overshoes first, then pull the rear strap around your heel.
2. Stretch the top strap over your foot and buckle in.
3. When entering and exiting Omni One, flip the anti-slip pad down, so that the green anti-slip leather is visible and exposed at the bottom of the overshoe.

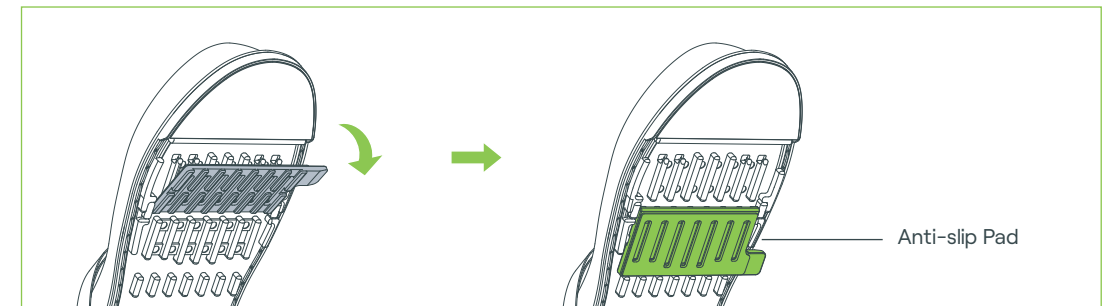

! WARNING

The Omni One base and footwear are slippery. Always flip the anti-slip friction pad to its green anti-slip side before you or any guest users enter or exit the Omni One base. Do not wear the Omni One footwear outside of the Omni One product.

Okay, you're almost ready to get on Omni One! First, confirm that you've created your user account on the Omni One mobile app. You'll need your account to log into the VR headset.

8-2. FIRST STEPS

B. Enter Omni One

Follow these steps when entering Omni One:

1. Hold the headset in your hand or place it on your head before entering Omni One.
2. Grasp the green rubber grip on top of the vest to steady your balance, step onto the base one foot at a time, and then turn around.

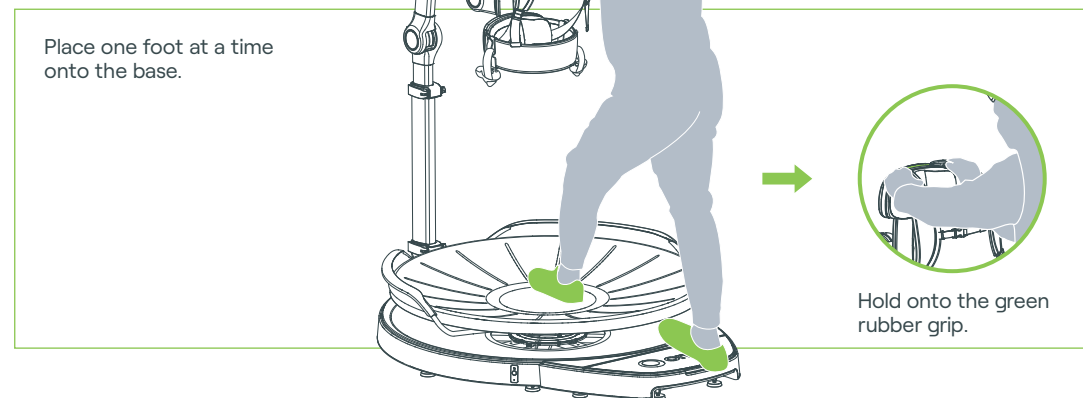

3. Place your arms through the shoulder straps of the vest, pull the straps over your shoulders, and then tilt your shoulders back to unlock the joints of the arm.

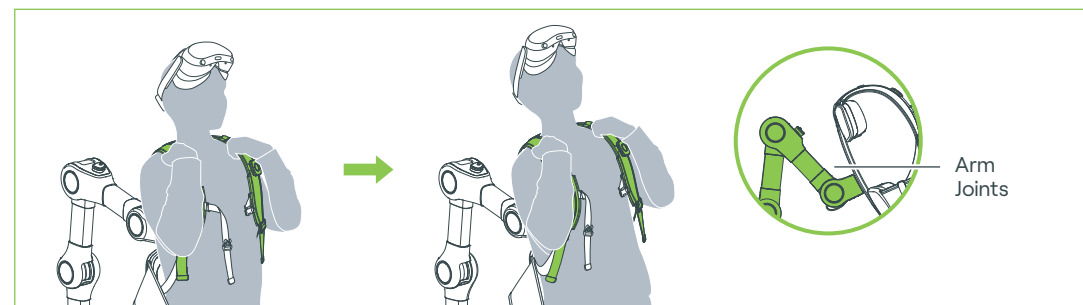

! CAUTION

The Omni One base is slippery. Hold onto the hand grip on top of the Omni One vest when getting on and off the Omni One base.

4. Pull the belt tightly across your waist and fasten the Velcro end.
5. Fasten the chest strap with the buckle, and then tighten the chest strap.

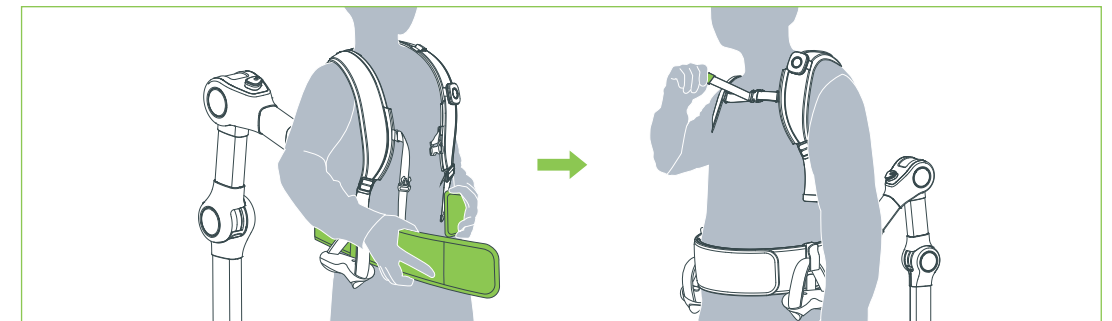

6. When you are ready to begin playing, unlock the arm and base by pressing the shoulder button on your left shoulder strap.

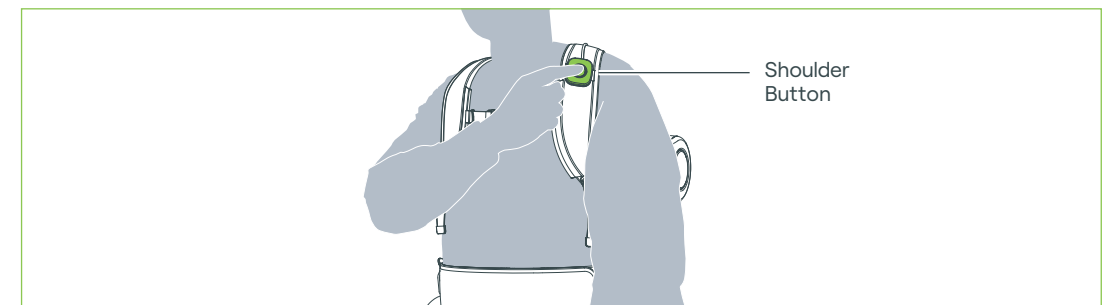

7. Flip the anti-slip pad of the overshoes up, so that the black, low-friction side is visible and exposed at the bottom of the overshoe.

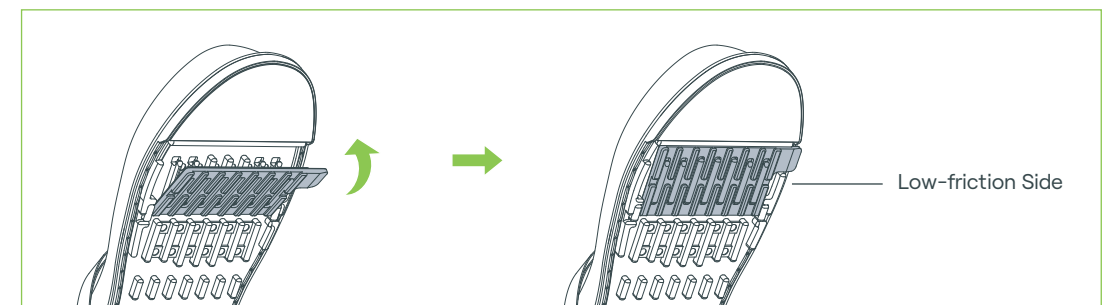

Note: As a safety feature, when you take off the headset, the Omni One arm and base will automatically lock in position. To unlock, press the shoulder button.

8-3. FIRST STEPS

C. Put on the Headset

You're now ready to put on your headset!

1. Long-press the POWER button for two seconds until the status indicator turns blue.

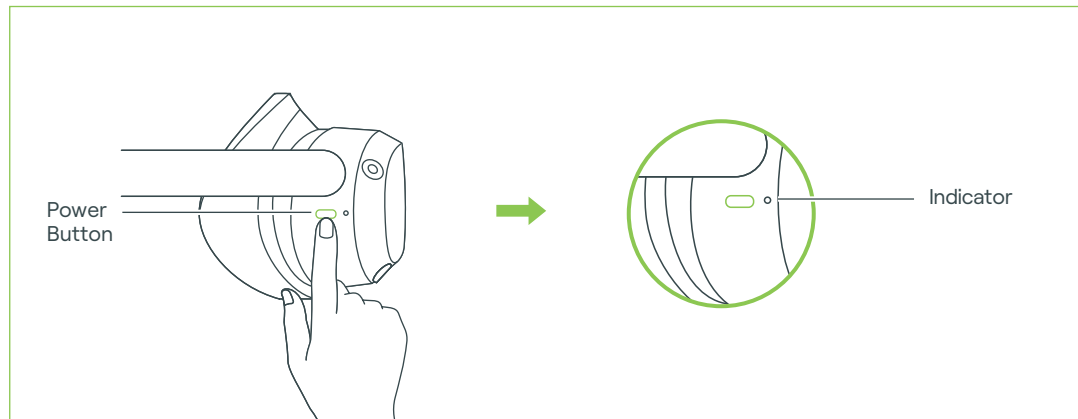

2. Put on the headset and adjust the strap dial to fine-tune the length and position of the strap.

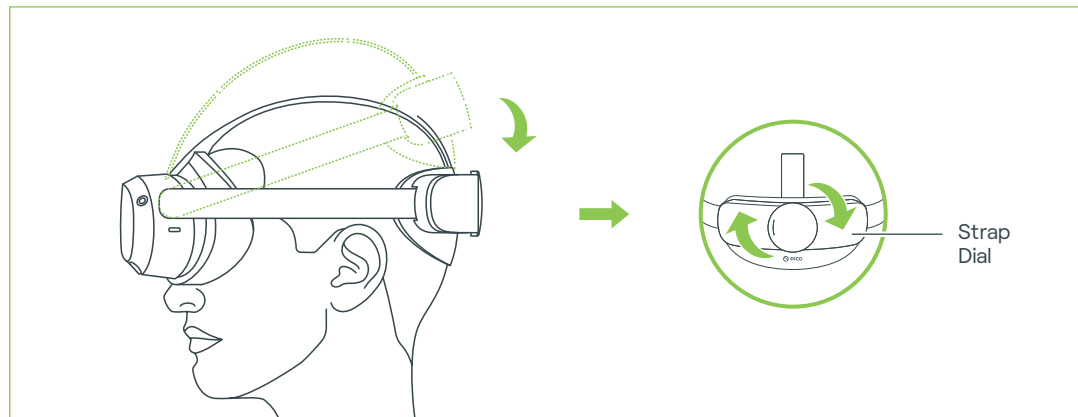

Follow the instruction screens to complete your onboarding experience. The screens will take you through these important steps:

D. Play Mode & Boundary

Select whether you'll be using the headset inside Omni One ("Omni One mode") or outside Omni One ("Roomscale mode"). When not using Omni One, the headset will request that you draw a safety boundary in your room to prevent you from running into walls or other objects.

Note: To use the headset inside Omni One, you must select "Omni One mode" while standing on the base. If you select "Omni One mode" while standing outside Omni One, the center of your play area will not align with the center of Omni One, and your calibration in games will not be correct.

E. Interpupillary Distance (IPD) adjustment

An accurate IPD improves image quality and eases eyestrain. To set an accurate IPD, tap the "+" or "-" buttons to increase or decrease IPD until the image on the screen becomes clear.

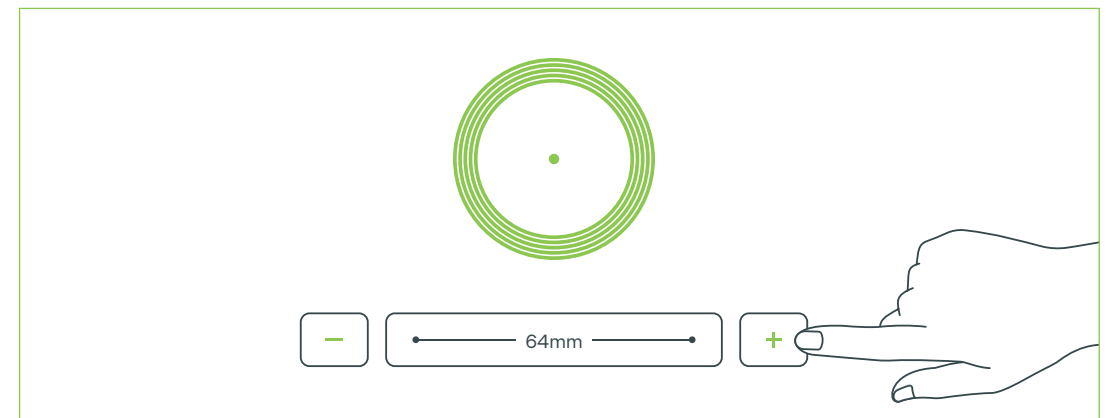

8-4. FIRST STEPS

F. Calibration

Before starting a game, you'll be asked to calibrate Omni One. Calibration ensures that you move in the correct direction in games.

To calibrate, press the HOME button for 2 seconds while looking and facing forward.

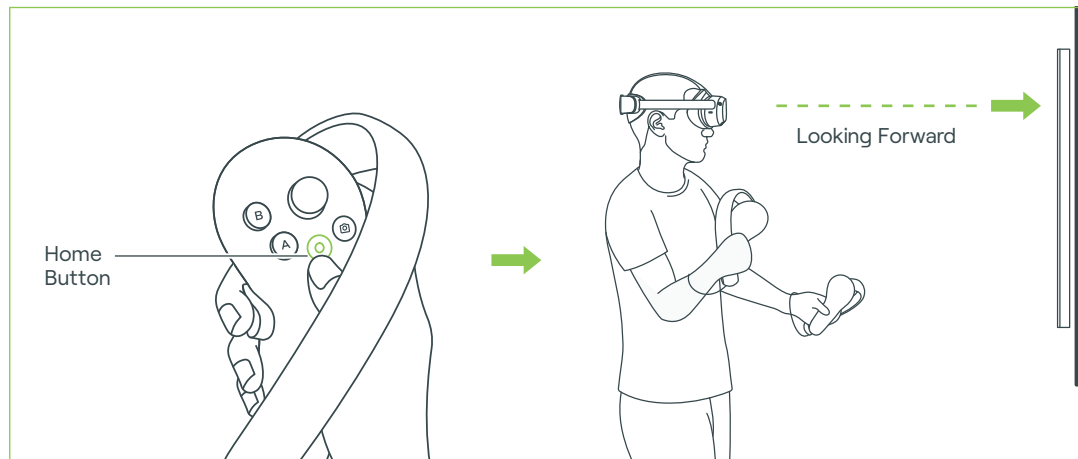

Note: While calibrating, always look forward and face forward. If your movement direction in games is incorrect, recalibrate Omni One by pressing the HOME button for 2 seconds while looking and facing forward.

G. Software Update

After turning on the headset for the first time and connecting online, you will probably be prompted to perform a mandatory software update. This update might take some time. No shortcuts here, our apologies for the inconvenience!

H. "First Steps" Tutorial

In the final stage of your onboarding process, you'll use the "First Steps" training exercise to learn how to walk on Omni One. You'll even explore ancient ruins and roam the streets of Paris!

All right, time to put these instructions away! Get onto Omni One and have fun!

9-1. DISASSEMBLY

To disassemble Omni One:

1. Unplug the power cable from the base.
2. Remove the controllers from the holsters.
3. Unclip the shoulder button and cable from the vest, and then remove the vest by pulling the release lever and lifting up the vest.

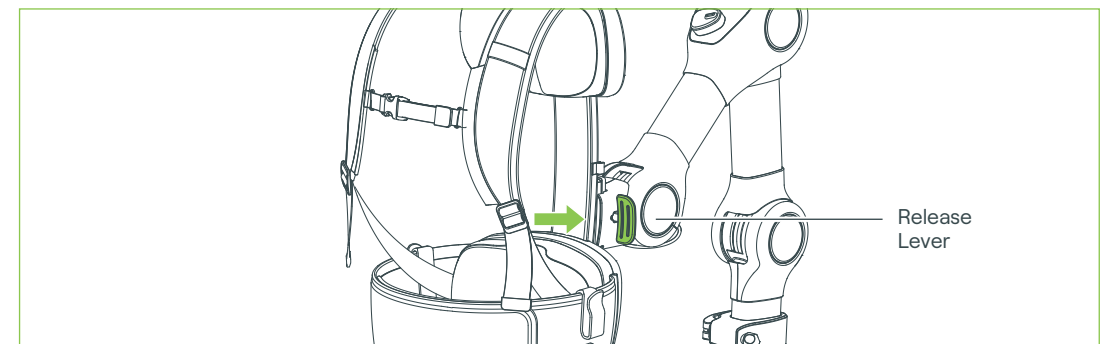

4. Lower the arm to its lowest setting before removing it. Release the clamp at the base of the arm and lift the arm up (you may need to wiggle the base of the arm to release it).

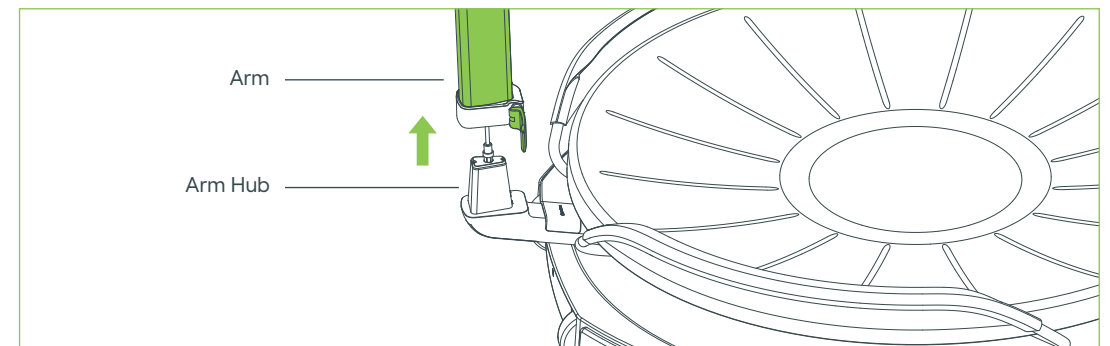

9-2. DISASSEMBLY

5. Rest the arm on the floor and disconnect the cable by turning the knurled fitting counterclockwise and then pulling the cable out.

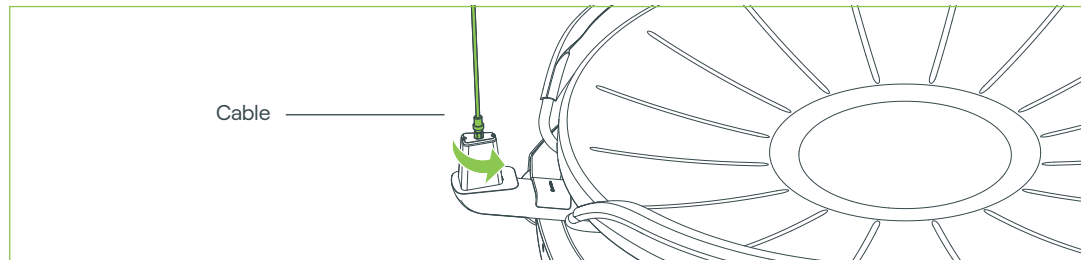

! CAUTION

You must unplug Omni One's power adaptor before disconnecting the arm cable. If you disconnect the arm cable while Omni One is powered on, you might damage sensitive components and void the warranty.

6. If you want to remove the step, raise the lid, locate the two pins in the back corners of the main compartment, press them inward, and then pull the step towards you.

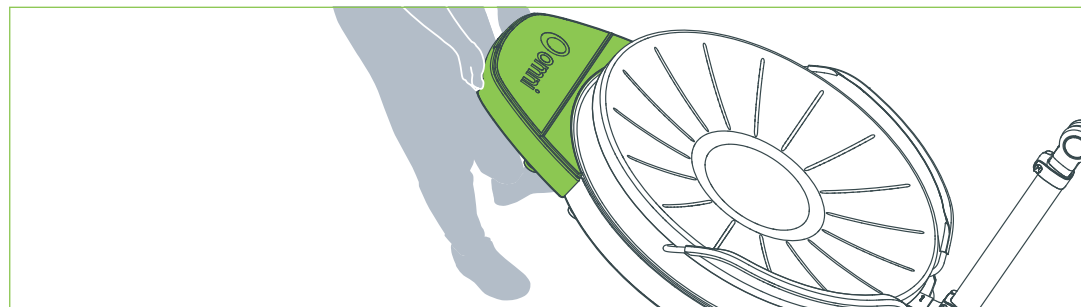

Note: The front of the step can be used as a handle to raise the base and wheel it into a new position. Use safe lifting techniques when doing so.

10. MAINTENANCE



1. Before each use, remove dust from the Omni One base with the dusting towel.



2. Once a month, clean the Omni One base with the cleaning pad and EASY-WALK™. Before applying EASY-WALK™, first remove any dust with the dusting towel.

! CAUTION

Use EASY-WALK™ sparingly. Apply just 1 spray each time to the center of the base, and then use the cleaning pad to spread a thin film of EASY-WALK™ evenly across the entire surface of the base. Excessive EASY-WALK™ will make your base too slippery.

11. HEADSET AND CONTROLLER DETAILS

Headset Status Indicator States

- Blue:** Powered on with battery over 20%
- Yellow:** Charging, battery is less than 98%
- Red:** Charging, battery is less than 20%
- Green:** Charging, battery is more than 98%
- Blue flashing:** Headset is shutting down
- Red flashing:** Battery is less than 20%
- Off:** Sleeping or powered off

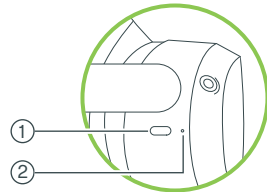

- | | | |
|--|--|---|
| <ul style="list-style-type: none"> ① Power
Power on: Long-press for 2 seconds
Power off: Long-press for 5 seconds
Hardware reset: Long-press for 10 seconds
Sleep or wake up: Short-press ② Status Indicator ③ Face Cushion ④ Volume ⑤ RGB See-Through Camera
Do not block during use. | <ul style="list-style-type: none"> ⑥ Top Strap
Removable ⑦ Strap Dial ⑧ Tracking Cameras
Do not block during use. ⑨ USB-C Interface ⑩ Left/Right Speaker | <ul style="list-style-type: none"> ⑪ Proximity Sensor
The system wakes up when the headset is put on, sleeps when headset is taken off. ⑫ Eye-Tracking Cameras
Do not block during use. ⑬ Face-Tracking Camera
Do not block during use. |
|--|--|---|

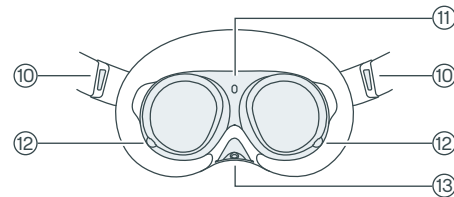
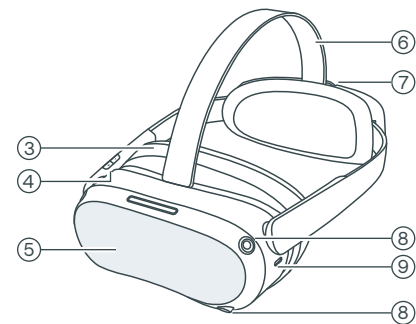

Note: Omni One supports screencasting from the headset to a TV via Miracast. If your TV does not support Miracast, we suggest purchasing a separate Miracast dongle.

Controller Status Indicator States

- Blue:** Firmware update in progress
- Blue flashing:** Searching for connection
- Alternate red/blue flashing:** Pairing in progress
- Off:** Connected or powered off

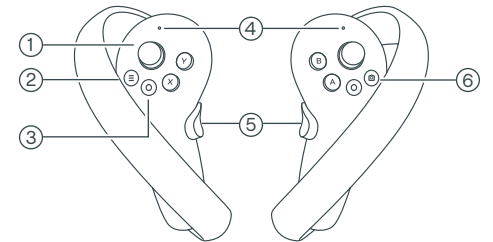

- | | |
|--|--|
| <ul style="list-style-type: none"> ① Joystick ② Menu ③ Home
Power on: Short-press
Power off: Long-press for 6 seconds
Return to home screen: Short-press
Recenter screen: Press for 1 second ④ Status Indicator ⑤ Grip | <ul style="list-style-type: none"> ⑥ Capture ⑦ Trigger ⑧ Battery Case
Open: Slide down the toggle and pop up the battery case.
Lock: Push the battery case to lock. ⑨ Tracking Ring
Do not block during use. |
|--|--|

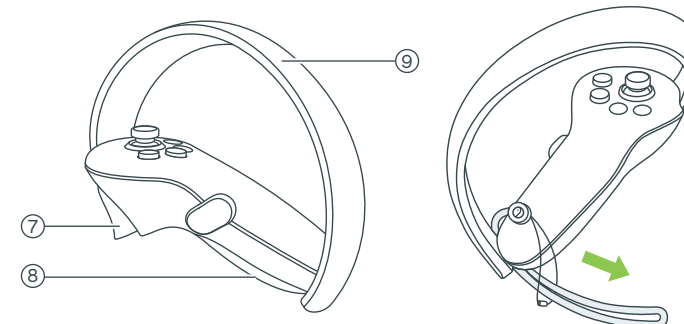

Note: Pass the controller wrist strap through the string as shown and lock at the end of the controller.

Note: If the controllers are not connected to the headset, you can still interact with the headset's home screen by moving your head to direct the crosshairs over your intended selection and then clicking the Volume Up/Down buttons on the headset. To add a new controller, go to Settings -> Pair Controller and follow the instructions.

12. LIMITED WARRANTY

Omni One Limited Warranty Statement

Virtuix Inc. ("Virtuix") extends the following Limited Warranty, which applies only to non-commercial, in-home, indoor use of a new Omni One virtual reality treadmill ("Treadmill") and related accessories sold directly by Virtuix ("Products"). Any other use of the Products shall void this Limited Warranty. During the applicable Limited Warranty periods described below, the covered components of the Products will be free of manufacturing defects during normal use. Certain exclusions apply, as further described in this Limited Warranty.

1. What is covered by this Limited Warranty?

The Limited Warranty applies for the following components of the Products only, for the time periods indicated. The Limited Warranty applies only against manufacturing defects discovered within the applicable Limited Warranty period.

TREADMILL COMPONENTS: 12 MONTHS

Virtuix warrants the original Treadmill components other than the plastic base and vest against defects in workmanship for a period of 12 months from the date of original delivery.

Inspect the Treadmill regularly for any damage, loose parts or other signs of wear and tear that could cause breakdowns or part failures. If any Treadmill components show signs of wear or damage, stop using the Treadmill immediately and contact Virtuix at help@virtuix.com.

TREADMILL BASE: 3 MONTHS

Virtuix warrants the plastic Treadmill base, whether included with the Treadmill or purchased separately, against defects in workmanship for a period of 3 months from the date of original delivery.

The plastic Treadmill base is not warranted against normal wear and tear, and it is important that you maintain the base by following Omni One's maintenance instructions, including but not limited to instructions for regularly cleaning the Treadmill base.

Please refer to the Omni One manual on maintaining your base and other components, available on Virtuix's website.

VEST: 3 MONTHS

Virtuix warrants the vest, whether included with the Treadmill or purchased separately, against defects in workmanship for a period of 3 months from the date of original delivery.

The vest is not warranted against normal wear and tear, and it is important that you inspect the vest regularly for any damage, loose parts or other signs of wear and tear that could cause breakdowns or part failures.

FOOTWEAR: 3 MONTHS

Virtuix warrants the Omni One footwear, whether included with the Treadmill or purchased separately, against defects in workmanship for a period of 3 months from the date of original delivery.

Footwear is not warranted against normal wear and tear. Any footwear that shows signs of wear or damaged parts should be removed immediately.

HEAD-MOUNTED DISPLAY AND HAND CONTROLLERS: 12 MONTHS

Virtuix warrants that the head-mounted display and hand controllers, whether included with the Treadmill or purchased separately, will, under normal and intended use, function substantially in accordance with their technical specifications and accompanying product documentation for a period of 12 months from the date of original delivery.

Sunlight or UV light exposure or other strong light sources can damage the screen of the head-mounted display. The head-mounted display is not warranted against damage resulting from such exposure.

The head-mounted display and hand controllers are also not warranted against exposure to liquids, dampness or extreme thermal or environmental conditions, or deterioration of their cosmetic appearance due to normal wear and tear.

The following consumable parts of the head-mounted display and hand controllers are not covered by this Limited Warranty: AA batteries, wrist straps, face cushion, headband, earphone hole cap, lens spacer, mounting kit, mounting pad and protective coatings that are reasonably expected to diminish over time.

12. LIMITED WARRANTY

Exclusions and Limitations

1. Who is covered by this Limited Warranty?

- a. The original owner of the Product. The Product must remain in the possession of the original purchaser, or, for a gifted Product, the owner of the original user account attached to that Product, and must remain in the country in which the Product was delivered. No warranty service will be provided outside of the country of original delivery of the Product. This Limited Warranty is not transferable.

2. What is NOT covered by this Limited Warranty?

This Limited Warranty does not apply to:

- a. Any other Virtuix products or services not expressly referred to under the heading “What is covered by this Limited Warranty?” above, non-Virtuix products not approved in advance by Virtuix, Products that are, or that Virtuix reasonably believes to be, stolen, counterfeit, or purchased from an unauthorized distributor or reseller, Products purchased or used or located outside the country of original delivery of the Products, and units missing serial numbers.
- b. Software, even if sold with or embedded in the Products (except to the extent required by applicable law), or internet connectivity. Virtuix does not warrant that the operation of the Products will be uninterrupted or error-free.
- c. Data loss, including any damages or costs related to data recovery, removal, and installation. Virtuix does not warrant that it will be able to repair or replace the Products under this Limited Warranty without risk to or loss of information or data stored on the Products.
- d. Damage or equipment failure due to normal wear and tear, improper or negligent assembly, maintenance, installation, relocation, or repair (other than in each case that is caused by a Virtuix authorized service technician), use of the Products with parts or accessories from third parties, or with parts or accessories not originally intended for or compatible with the Products, or any use contrary to the instructions in the Omni One manual, the technical specifications or other published guidelines relating to the Products.
- e. Damage or equipment failure due to outdoor use of the Products, exposure to liquids or sunlight, dampness or extreme thermal or environmental conditions or a rapid change in such conditions, corrosion or oxidation, and damage caused by sunlight or UV light exposure or other strong light sources.
- f. Damage or equipment failure due to accident, abuse, improper or abnormal use, neglect, discoloration of paint or plastic (or any other change in cosmetic appearance that does not

affect performance), theft, vandalism, fire, flood, wind, lightning, freezing or other natural disasters or acts of God of any kind, electrical wiring, power reduction, power fluctuation or power failure from whatever cause, unusual atmospheric conditions, collision, introduction of foreign objects, or modifications that are unauthorized or not recommended by Virtuix.

- g. Incidental or consequential damages; or economic loss, loss of property or profits, or loss of enjoyment or use. To the extent permitted by applicable law, Virtuix is not responsible or liable for indirect, special, incidental or consequential damages, economic loss, loss of property or profits, loss of enjoyment or use, or other consequential damages of any nature whatsoever in connection with the purchase, use, repair or maintenance of equipment or parts, and Virtuix will not provide monetary or other compensation for any such repairs or replacement parts costs, including but not limited to work time lost, cost of substitute equipment, diagnostic visits, maintenance visits or transportation.
- h. Use of the Products for commercial purposes or for any use other than normal use in a single family or household.
- i. Use of the Products outside of the country of original delivery of the Products.
- j. Any attempt to move or repair products creates a risk of injury and property damage. Virtuix is not responsible or liable for any damage or injury incurred during, or as a result of, any move, repair or attempted repair of Products by anyone other than a Virtuix authorized service technician. All moves or repairs attempted by you or your agents are undertaken AT YOUR OWN RISK and Virtuix will have no liability for any injury to persons or property arising from such attempted moves or repairs.

3. WHAT DO YOU NEED TO DO TO MAKE A CLAIM UNDER THE LIMITED WARRANTY?

To make a claim under this Limited Warranty, you must, upon discovering any nonconformity or defect:

1. Cease using the Product
2. Provide the Virtuix support department with:
 - a. The serial number or order number of your Product (if applicable)
 - b. A copy of the dated receipt, or other proof of purchase indicating the date purchased
 - c. A description of the nonconformity or defect
 - d. Photographs of the nonconformity or defect where they may assist the Virtuix support department to assess the claim

12. LIMITED WARRANTY

Contact Virtuix if you believe you need service at help@virtuix.com.

Claims must be made within the specified warranty period.

4. What happens after you submit a claim?

- a. If, within the applicable Limited Warranty period, a defect arises in a warranted component of a Product that is covered by this Limited Warranty and you submit a claim to Virtuix under this Limited Warranty, then without excluding, restricting or modifying any other rights to which you may be entitled under applicable laws, Virtuix will, at its option and as its sole obligation, either replace the defective or malfunctioning Product or component of the same or a comparable model, or repair it, or refund to you an amount equal to the remaining useful life of the Product (calculated as follows: the amount you paid for the Product, divided by the number of months of the Limited Warranty period of the Product, multiplied by the number of months remaining on the Limited Warranty period of the Product).
- b. Any replacement or repaired component shall be warranted for the remainder of the original Limited Warranty period or 30 days, whichever is longer, or for any additional period that is required by applicable law. Where permitted by law, replacement units, parts and electronic components reconditioned to as-new condition by Virtuix or its vendors may sometimes be supplied as warranty replacement and constitute fulfillment of warranty terms. Goods presented for repair may be replaced by refurbished goods of the same type rather than being repaired. Refurbished parts may be used to repair the goods.
- c. If a successful claim is made for a defect that is covered by this Limited Warranty within the Limited Warranty periods identified above, any shipping costs to return the relevant component to Virtuix or the cost of Virtuix collecting the relevant part(s) will be at Virtuix's cost.
- d. To the extent that the Products or component is capable of retaining user generated data, you should be aware that repairs may result in the loss of that data.

Any disputes between you and Virtuix related to this Limited Warranty or the Products will be governed by the then-current dispute resolution procedures in Virtuix's Terms of Use, available at www.virtuix.com/terms-of-use.

5. Disclaimer of Warranties, Limitation of Liability

The limited warranties provided herein are the exclusive warranties given by Virtuix and supersede any prior, contrary or additional representations, whether oral or written.

ANY IMPLIED WARRANTIES, INCLUDING THE WARRANTY OF MERCHANTABILITY, FITNESS FOR A PARTICULAR PURPOSE OR TITLE AND NON-INFRINGEMENT THAT APPLY TO ANY PRODUCTS

DESCRIBED ABOVE ARE LIMITED IN DURATION TO THE PERIODS OF EXPRESS WARRANTIES GIVEN ABOVE FOR THOSE SAME PRODUCTS. VIRTUIX HEREBY DISCLAIMS AND EXCLUDES THOSE WARRANTIES THEREAFTER, EXCEPT TO THE EXTENT PROHIBITED BY LAW. VIRTUIX ALSO HEREBY DISCLAIMS AND EXCLUDES ALL OTHER WARRANTIES, EXPRESS OR IMPLIED, ARISING BY LAW OR OTHERWISE, WITH RESPECT TO ANY NONCONFORMANCE OR DEFECT IN ANY PRODUCT, INCLUDING BUT NOT LIMITED TO: (A) ANY OBLIGATION, LIABILITY, RIGHT, CLAIM OR REMEDY IN TORT, WHETHER OR NOT ARISING FROM THE NEGLIGENCE OF VIRTUIX OR ITS SUPPLIERS (WHETHER ACTIVE, PASSIVE OR IMPUTED); AND (B) ANY OBLIGATION, LIABILITY, RIGHT, CLAIM OR REMEDY FOR LOSS OF OR DAMAGE TO ANY EQUIPMENT.

This disclaimer and release shall apply even if the express warranty set forth above fails of its essential purpose and regardless of whether damages are sought for breach of warranty, breach of contract, negligence, or strict liability in tort or under any other legal theory.

FURTHER, YOU ARE INSTRUCTED AND SHOULD BE AWARE THAT USE OF THE PRODUCTS IS ONLY PURSUANT TO THE PUBLISHED PRODUCT INSTRUCTIONS, THAT THERE ARE RISKS ASSOCIATED WITH THE USE OF THE PRODUCTS, AND YOU SHOULD THEREFORE USE THE PRODUCTS AT YOUR OWN RISK.

IN NO EVENT WILL VIRTUIX, ITS SERVICE PROVIDERS, EMPLOYEES, AGENTS, OFFICERS OR DIRECTORS BE LIABLE FOR DAMAGES OF ANY KIND, UNDER ANY LEGAL THEORY, ARISING OUT OF OR IN CONNECTION WITH THIS LIMITED WARRANTY OR THE PURCHASE, USE, REPAIR OR MAINTENANCE OF EQUIPMENT OR PRODUCTS, INCLUDING ANY DIRECT, INDIRECT, SPECIAL, INCIDENTAL, CONSEQUENTIAL DAMAGES, ECONOMIC LOSS, LOSS OF PROPERTY OR PROFITS, LOSS OF ENJOYMENT OR USE, OR OTHER CONSEQUENTIAL OR PUNITIVE DAMAGES OF ANY NATURE WHATSOEVER. VIRTUIX SHALL NOT BE LIABLE FOR ANY DAMAGE OR INJURY INCURRED DURING, OR AS A RESULT OF, ANY REPAIR OR ATTEMPTED REPAIR OF PRODUCTS BY ANYONE OTHER THAN AN AUTHORIZED VIRTUIX TECHNICIAN. THE FOREGOING LIMITATIONS DO NOT AFFECT ANY LIABILITY WHICH CANNOT BE EXCLUDED OR LIMITED UNDER APPLICABLE LAW.

You agree that the above limitations of liability together with the other provisions in this Limited Warranty that limit liability are essential terms of this Limited Warranty and that Virtuix would not be willing to grant you the rights set forth in this Limited Warranty but for your agreement to the above limitations of liability; you are agreeing to these limitations of liability to induce Virtuix to grant you the rights set forth in this Limited Warranty. Some jurisdictions do not allow the exclusion or limitation of incidental or consequential damages, so the above limitation may not apply to you. This Limited Warranty provides you with specific legal rights, but you may also have other rights which vary from state to state.

Last Updated: December 15, 2023

13. CONSIGNES DE SÉCURITÉ

! AVERSTISSEMENT

Pour éviter tout risque de blessure ou de dommage, lisez et suivez les avertissements et les instructions d'Omni One en matière de santé et de sécurité avant d'utiliser ce produit, et veillez à ce que les utilisateurs invités suivent toutes les instructions d'utilisation.



! AVERSTISSEMENT

Ce produit contient un produit chimique reconnu par l'État de Californie comme étant à l'origine de cancers, de malformations congénitales ou d'autres troubles de la reproduction.



! AVERSTISSEMENT

N'utilisez pas et ne laissez pas utiliser Omni One une personne enceinte, intoxiquée, épileptique ou se remettant d'une opération chirurgicale majeure, d'une maladie ou d'une crise cardiaque.



! AVERSTISSEMENT

Ce produit est destiné à des adultes en bonne santé mesurant entre 132 et 192 cm et ne pesant pas plus de 113 kg.

N'utilisez pas ou ne laissez pas utiliser ce produit par une personne qui ne répond pas aux critères de taille/poids ou qui n'est pas en assez bonne santé pour pratiquer un exercice physique modéré ou intense.

! MISE EN GARDE

Veillez à ce que l'Omni One soit placé dans un endroit sûr, où l'extension complète de vos membres ou de ceux d'un utilisateur invité (y compris les accessoires ou dispositifs portatifs) ne peut pas entrer en contact avec les murs, le plafond, les meubles, les lumières, les ventilateurs ou d'autres obstacles.



Tenez les autres personnes (en particulier les enfants) et les animaux à l'écart lorsque vous ou un utilisateur invité utilisez Omni One.

! MISE EN GARDE

Pour éviter les accidents, portez les dragonnes des manettes pendant l'utilisation.

! MISE EN GARDE

Avant toute utilisation, inspectez toutes les pièces pour vous assurer qu'elles sont en état de marche et qu'il n'y a pas de fissures, de déchirures, de bosses, de déformations ou d'autres signes d'usure sur le produit et les accessoires. Vérifiez toutes les connexions et les pièces mobiles, et assurez-vous que tous les écrous, boulons et autres points de tension de l'Omni One sont solidement fixés.

! AVERSTISSEMENT

La base de l'Omni One est très glissante. Engagez toujours le patin antidérapant de la chaussure Omni One avant de monter et de descendre de la base Omni One. Tenez la poignée située sur le dessus du gilet Omni One lorsque vous montez et descendez de la base Omni One. Assurez-vous que la rotation de l'Omni One est verrouillée avant que vous ou les utilisateurs invités ne montiez ou descendiez de la base Omni One.



! AVERSTISSEMENT

Attachez toujours le gilet Omni One et serrez-le bien avant de l'utiliser. Attachez la ceinture Velcro autour de votre taille ou de celle de l'utilisateur invité, en veillant à ce qu'elle soit bien ajustée. Attachez la sangle de poitrine à l'aide de la boucle.

N'utilisez jamais l'Omni One sans porter le gilet Omni One.

! AVERSTISSEMENT

Pour éviter tout risque de blessure, suivez les instructions relatives au port et à l'utilisation des chaussures Omni.

N'utilisez pas les chaussures Omni One en dehors du produit Omni One.



Retirez toujours les chaussures Omni One après avoir utilisé le produit Omni One.

! MISE EN GARDE

Virtuix peut parfois recommander, voire exiger, le remplacement de certaines pièces du produit Omni One lorsque certaines étapes d'utilisation sont franchies. Remplacez ces pièces dans les plus brefs délais conformément aux instructions de Virtuix, faute de quoi vous risquez de subir des blessures corporelles ou d'endommager définitivement votre produit.

! AVERSTISSEMENT

L'utilisation d'écrans de réalité virtuelle (« RV ») montés sur la tête peut présenter des risques de blessures. Veillez à lire et à suivre toutes les instructions fournies et à tenir compte de tous les avertissements relatifs à l'utilisation des dispositifs de réalité virtuelle. Arrêtez de jouer si vous sentez des douleurs, des engourdissements, des picotements, des vertiges ou des malaises.

! AVERSTISSEMENT

Risque d'étouffement : Ne laissez pas les traqueurs de pieds ou d'autres petites pièces à la portée des enfants ou des animaux. Les petites pièces présentent un risque d'étouffement. Les traqueurs de pieds contiennent des piles au lithium-ion et peuvent être nocives en cas d'ingestion.



13. GARANTIE LIMITÉE

Déclaration de garantie limitée Omni One

Virtuix Inc. (« Virtuix ») accorde la garantie limitée suivante, qui s'applique uniquement à l'utilisation non commerciale, à domicile, en intérieur, d'un nouveau tapis de course de réalité virtuelle Omni One (« Tapis de course ») et des accessoires connexes vendus directement par Virtuix (« Produits »). Toute autre utilisation des produits annule la présente garantie limitée. Pendant les périodes de garantie limitée applicables décrites ci-dessous, les composants couverts des Produits seront exempts de défauts de fabrication dans le cadre d'une utilisation normale. Certaines exclusions s'appliquent, comme décrit plus en détail dans la présente garantie limitée.

1. Qu'est-ce qui est couvert par la présente garantie limitée ?

La garantie limitée s'applique uniquement aux composants suivants des produits, pour les périodes indiquées. La garantie limitée ne s'applique qu'aux défauts de fabrication découverts au cours de la période de garantie limitée applicable.

COMPOSANTS DU TAPIS DE COURSE : 12 MOIS

Virtuix garantit les composants d'origine du tapis de course, à l'exception de la base en plastique et du gilet, contre tout défaut de fabrication pendant une période de 12 mois à compter de la date de livraison initiale.

Inspecter régulièrement le tapis de course pour vérifier qu'il n'y a pas de dommages, de pièces détachées ou d'autres signes d'usure qui pourraient causer des pannes ou des défaillances. Si l'un des composants du tapis de course présente des signes d'usure ou de détérioration, cesser immédiatement d'utiliser le tapis de course et contacter Virtuix à l'adresse help@virtuix.com.

BASE DU TAPIS DE COURSE : 3 MOIS

Virtuix garantit la base en plastique du tapis de course, qu'elle soit incluse avec le tapis de course ou achetée séparément, contre les défauts de fabrication pendant une période de 3 mois à compter de la date de livraison initiale.

La base en plastique du tapis de course n'est pas garantie contre l'usure normale et il est important que vous entreteniez la base en suivant les instructions d'entretien de l'Omni One, y compris, mais sans s'y limiter, les instructions concernant le nettoyage régulier de la base du tapis de course.

Veillez consulter le manuel Omni One sur l'entretien de la base et des autres composants, disponible sur le site Web de Virtuix.

GILET : 3 MOIS

Virtuix garantit le gilet, qu'il soit inclus dans le tapis de course ou acheté séparément, contre tout défaut de fabrication pendant une période de 3 mois à compter de la date de livraison initiale.

Le gilet n'est pas garanti contre l'usure normale, et il est important d'inspecter régulièrement le gilet pour détecter tout dommage, pièce détachée ou autre signe d'usure qui pourrait causer des pannes ou des défaillances de pièces.

CHAUSSURES : 3 MOIS

Virtuix garantit les chaussures Omni One, qu'elles soient fournies avec le tapis de course ou achetées séparément, contre tout défaut de fabrication pendant une période de 3 mois à compter de la date de livraison initiale.

Les chaussures ne sont pas garanties contre l'usure normale. Toute chaussure présentant des signes d'usure ou des parties endommagées doit être retirée immédiatement.

ÉCRAN MONTÉ SUR LA TÊTE ET CONTRÔLEURS MANUELS : 12 MOIS

Virtuix garantit que l'écran monté sur la tête et les commandes manuelles, qu'ils soient inclus dans le tapis de course ou achetés séparément, fonctionneront, dans le cadre d'une utilisation normale et prévue, essentiellement conformément à leurs spécifications techniques et à la documentation produit qui les accompagne, pendant une période de 12 mois à compter de la date de livraison d'origine.

L'exposition à la lumière du soleil ou aux UV ou à d'autres sources de lumière intense peut endommager l'écran monté sur la tête. L'écran monté sur la tête n'est pas garanti contre les dommages résultant d'une telle exposition.

L'écran monté sur la tête et les commandes manuelles ne sont pas non plus garantis contre l'exposition à des liquides, à l'humidité ou à des conditions thermiques ou environnementales extrêmes, ni contre la détérioration de leur aspect cosmétique due à l'usure normale.

Les pièces consommables suivantes de l'écran monté sur la tête et des commandes manuelles ne sont pas couvertes par la présente garantie limitée : Les piles AA, les dragonnes, le coussin facial, le bandeau, le bouchon du trou de l'écouteur, la cale de l'objectif, le kit de montage, le tampon de montage et les revêtements protecteurs dont on peut raisonnablement s'attendre à ce qu'ils s'usent avec le temps.

13. GARANTIE LIMITÉE

Exclusions et limitations

1. Qui est couvert par la présente garantie limitée ?

- a. Le propriétaire initial du produit. Le produit doit rester en possession de l'acheteur initial ou, dans le cas d'un produit cadeau, du propriétaire du compte d'utilisateur initial lié à ce produit, et doit rester dans le pays dans lequel le produit a été livré. Aucun service de garantie ne sera fourni en dehors du pays de livraison initiale du produit. La présente garantie limitée n'est pas transférable.

2. Qu'est-ce qui n'est PAS couvert par cette garantie limitée ?

La présente garantie limitée ne s'applique pas à :

- a. Tout autre produit ou service de Virtuix non expressément mentionné sous le titre « Qu'est-ce qui est couvert par la présente Garantie limitée ? » ci-dessus, les produits non Virtuix non approuvés au préalable par Virtuix, les Produits qui sont, ou que Virtuix croit raisonnablement être, volés, contrefaits ou achetés auprès d'un distributeur ou revendeur non autorisé, les Produits achetés ou utilisés ou situés en dehors du pays de livraison d'origine des Produits, et les unités dont le numéro de série est manquant.
- b. Les logiciels, même s'ils sont vendus avec les Produits ou intégrés à ceux-ci (sauf dans la mesure requise par la loi applicable), ou la connectivité Internet. Virtuix ne garantit pas que le fonctionnement des Produits sera ininterrompu ou exempt d'erreurs.
- c. Perte de données, y compris tout dommage ou coût lié à la récupération, à la suppression et à l'installation des données. Virtuix ne garantit pas qu'il sera en mesure de réparer ou de remplacer les produits dans le cadre de la présente garantie limitée sans risque ou perte d'informations ou de données stockées sur les produits.
- d. Les dommages ou défaillances de l'équipement dus à l'usure normale, à un assemblage, un entretien, une installation, un déplacement ou une réparation incorrects ou négligents (autres que ceux causés par un technicien agréé par Virtuix), à l'utilisation des produits avec des pièces ou accessoires de tiers, ou avec des pièces ou accessoires non prévus à l'origine pour les produits ou compatibles avec eux, ou à toute utilisation contraire aux instructions du manuel Omni One, aux spécifications techniques ou à d'autres directives publiées relatives aux produits.
- e. Dommages ou défaillances de l'équipement dus à l'utilisation extérieure des produits, à l'exposition à des liquides ou à la lumière du soleil, à l'humidité ou à des conditions thermiques ou environnementales extrêmes ou à un changement rapide de ces conditions, à la corrosion ou à l'oxydation, et aux dommages causés par la lumière du soleil ou l'exposition à la lumière UV ou à d'autres sources lumineuses puissantes.

- f. Les dommages ou défaillances de l'équipement dus à un accident, un abus, une utilisation incorrecte ou anormale, une négligence, une décoloration de la peinture ou du plastique (ou toute autre modification de l'aspect cosmétique qui n'affecte pas les performances), un vol, un acte de vandalisme, un incendie, une inondation, le vent, la foudre, le gel ou d'autres catastrophes naturelles de quelque nature que ce soit, un câblage électrique, une réduction de puissance, une fluctuation de puissance ou une panne de puissance quelle qu'en soit la cause, des conditions atmosphériques inhabituelles, une collision, l'introduction de corps étrangers ou des modifications non autorisées ou non recommandées par Virtuix.
- g. Les dommages accessoires ou indirects ; ou la perte économique, la perte de biens ou de profits, ou la perte de jouissance ou d'utilisation. Dans la mesure autorisée par la loi applicable, Virtuix n'est pas responsable des dommages indirects, spéciaux, accessoires ou consécutifs, des pertes économiques, des pertes de biens ou de bénéfices, des pertes de jouissance ou d'utilisation, ou d'autres dommages consécutifs de quelque nature que ce soit en rapport avec l'achat, l'utilisation, la réparation ou la maintenance de l'équipement ou des pièces, et Virtuix ne fournira pas de compensation monétaire ou autre pour de tels coûts de réparation ou de pièces de rechange, y compris, mais sans s'y limiter, le temps de travail perdu, le coût de l'équipement de remplacement, les visites de diagnostic, les visites de maintenance ou le transport.
- h. L'utilisation des Produits à des fins commerciales ou pour tout usage autre que l'usage normal dans une famille ou un foyer unique.
- i. L'utilisation des produits en dehors du pays où ils ont été livrés à l'origine.
- j. Toute tentative de déplacement ou de réparation des produits crée un risque de blessure et de dommage matériel. Virtuix n'est pas responsable des dommages ou blessures encourus pendant ou à la suite d'un déplacement, d'une réparation ou d'une tentative de réparation des produits par une personne autre qu'un technicien de service agréé par Virtuix. Tous les déplacements ou réparations tentés par vous ou vos agents sont effectués à VOS PROPRES RISQUES et Virtuix n'est pas responsable des dommages corporels ou matériels résultant de ces tentatives de déplacement ou de réparation.

3. QUE DEVEZ-VOUS FAIRE POUR DÉPOSER UNE RÉCLAMATION AU TITRE DE LA GARANTIE LIMITÉE ?

Pour faire une réclamation au titre de la présente garantie limitée, vous devez, dès la découverte d'une non-conformité ou d'un défaut :

1. Cesser d'utiliser le Produit
2. Fournir au service d'assistance de Virtuix :

13. GARANTIE LIMITÉE

- a. Le numéro de série ou le numéro de commande de votre Produit (le cas échéant)
- b. Une copie du reçu daté ou de toute autre preuve d'achat indiquant la date d'achat
- c. Une description de la non-conformité ou du défaut
- d. Des photographies de la non-conformité ou du défaut lorsqu'elles peuvent aider le service d'assistance de Virtuix à évaluer la réclamation

Contactez Virtuix si vous pensez avoir besoin d'un service d'assistance à l'adresse help@virtuix.com.

Les réclamations doivent être faites pendant la période de garantie spécifiée.

4. Que se passe-t-il après l'introduction d'une réclamation ?

- a. Si, au cours de la période de garantie limitée applicable, un défaut survient dans un composant garanti d'un Produit couvert par la présente garantie limitée et que vous soumettez une réclamation à Virtuix en vertu de la présente garantie limitée, alors, sans exclure, restreindre ou modifier les autres droits auxquels vous pouvez prétendre en vertu des lois applicables, Virtuix, à son choix et à titre de seule obligation, remplacera le Produit ou le composant défectueux ou présentant un dysfonctionnement du même modèle ou d'un modèle comparable, ou le réparera, ou vous remboursera un montant égal à la durée de vie utile restante du Produit (calculée comme suit : le montant que vous avez payé pour le produit, divisé par le nombre de mois de la période de garantie limitée du produit, multiplié par le nombre de mois restants de la période de garantie limitée du produit).
- b. Tout composant remplacé ou réparé est garanti pour le reste de la période de garantie limitée initiale ou pour 30 jours, la durée la plus longue étant retenue, ou pour toute période supplémentaire requise par la loi applicable. Lorsque la loi le permet, les unités de remplacement, les pièces et les composants électroniques reconditionnés à l'état neuf par Virtuix ou ses vendeurs peuvent parfois être fournis en remplacement de la garantie et constituer une exécution des conditions de la garantie. Les produits présentés pour réparation peuvent être remplacés par des produits remis à neuf du même type plutôt que d'être réparés. Des pièces remises à neuf peuvent être utilisées pour réparer les produits.
- c. Si une réclamation réussie est faite pour un défaut couvert par la présente garantie limitée au cours des périodes de garantie limitée identifiées ci-dessus, tous les frais d'expédition pour renvoyer le composant concerné à Virtuix ou le coût de l'enlèvement par Virtuix de la ou des pièces concernées seront à la charge de Virtuix.
- d. Dans la mesure où les Produits ou les composants sont capables de conserver des données générées par l'utilisateur, vous devez savoir que les réparations peuvent entraîner la perte de ces données.

Tout litige entre vous et Virtuix lié à la présente garantie limitée ou aux produits sera régi par les procédures de résolution des litiges alors en vigueur dans les conditions d'utilisation de Virtuix, disponibles à l'adresse www.virtuix.com/terms-of-use.

5. Exclusion de garantie, limitation de responsabilité

Les garanties limitées fournies dans le présent document sont les garanties exclusives données par Virtuix et remplacent toute représentation antérieure, contraire ou supplémentaire, qu'elle soit orale ou écrite.

TOUTE GARANTIE IMPLICITE, Y COMPRIS LA GARANTIE DE COMMERCIALISATION, D'ADÉQUATION À UN USAGE PARTICULIER OU DE TITRE ET D'ABSENCE DE CONTREFAÇON QUI S'APPLIQUE À TOUT PRODUIT DÉCRIT CI-DESSUS EST LIMITÉE DANS SA DURÉE AUX PÉRIODES DE GARANTIES EXPRESSES INDIQUÉES CI-DESSUS POUR CES MÊMES PRODUITS. VIRTUIX REJETTE ET EXCLUT CES GARANTIES PAR LA SUITE, SAUF DANS LA MESURE OÙ LA LOI L'INTERDIT. VIRTUIX REJETTE ET EXCLUT ÉGALEMENT PAR LES PRÉSENTES TOUTES LES AUTRES GARANTIES, EXPRESSES OU IMPLICITES, DÉCOULANT DE LA LOI OU D'AUTRES DISPOSITIONS, EN CE QUI CONCERNE TOUTE NON-CONFORMITÉ OU TOUT DÉFAUT D'UN PRODUIT, Y COMPRIS, MAIS SANS S'Y LIMITER : (A) TOUTE OBLIGATION, RESPONSABILITÉ, DROIT, RÉCLAMATION OU RECOURS EN MATIÈRE DÉLICTEUELLE, DÉCOULANT OU NON DE LA NÉGLIGENCE DE VIRTUIX OU DE SES FOURNISSEURS (QU'ELLE SOIT ACTIVE, PASSIVE OU IMPUTÉE) ; ET (B) TOUTE OBLIGATION, RESPONSABILITÉ, DROIT, RÉCLAMATION OU RECOURS EN CAS DE PERTE OU D'ENDOMMAGEMENT D'UN ÉQUIPEMENT.

Cette clause de non-responsabilité s'applique même si la garantie expresse énoncée ci-dessus ne remplit pas son objectif essentiel et indépendamment du fait que les dommages soient recherchés pour rupture de garantie, rupture de contrat, négligence ou responsabilité stricte en matière délictuelle ou en vertu de toute autre théorie juridique.

EN OUTRE, VOUS ÊTES INFORMÉ ET DEVEZ SAVOIR QUE LES PRODUITS NE PEUVENT ÊTRE UTILISÉS QUE CONFORMÉMENT AUX INSTRUCTIONS PUBLIÉES, QU'IL EXISTE DES RISQUES ASSOCIÉS À L'UTILISATION DES PRODUITS ET QUE VOUS DEVEZ DONC UTILISER LES PRODUITS À VOS PROPRES RISQUES.

EN AUCUN CAS VIRTUIX, SES FOURNISSEURS DE SERVICES, SES EMPLOYÉS, SES AGENTS, SES DIRIGEANTS OU SES ADMINISTRATEURS NE POURRONT ÊTRE TENUS RESPONSABLES DE DOMMAGES DE QUELQUE NATURE QUE CE SOIT, EN VERTU DE TOUTE THÉORIE JURIDIQUE, DÉCOULANT DE OU EN RAPPORT AVEC LA PRÉSENTE GARANTIE LIMITÉE OU L'ACHAT, L'UTILISATION, LA RÉPARATION OU L'ENTRETIEN DE L'ÉQUIPEMENT OU DES PRODUITS, Y COMPRIS TOUT DOMMAGE DIRECT, INDIRECT, SPÉCIAL, ACCESSOIRE, CONSÉCUTIF, PERTE ÉCONOMIQUE, PERTE DE BIENS OU DE BÉNÉFICES, PERTE DE JOUISSANCE OU D'UTILISATION,

13. GARANTIE LIMITÉE

OU TOUT AUTRE DOMMAGE CONSÉCUTIF OU PUNITIF DE QUELQUE NATURE QUE CE SOIT. VIRTUIX N'EST PAS RESPONSABLE DES DOMMAGES OU BLESSURES SUBIS AU COURS OU À LA SUITE D'UNE RÉPARATION OU D'UNE TENTATIVE DE RÉPARATION DES PRODUITS PAR UNE PERSONNE AUTRE QU'UN TECHNICIEN VIRTUIX AGRÉÉ. LES LIMITATIONS SUSMENTIONNÉES N'AFECTENT PAS LES RESPONSABILITÉS QUI NE PEUVENT ÊTRE EXCLUES OU LIMITÉES EN VERTU DE LA LOI APPLICABLE.

Vous reconnaissez que les limitations de responsabilité susmentionnées ainsi que les autres dispositions de la présente garantie limitée qui limitent la responsabilité sont des conditions essentielles de la présente garantie limitée et que Virtuix ne serait pas disposé à vous accorder les droits énoncés dans la présente garantie limitée si vous n'acceptiez pas les limitations de responsabilité susmentionnées ; vous acceptez ces limitations de responsabilité pour inciter Virtuix à vous accorder les droits énoncés dans la présente garantie limitée. Certaines juridictions n'autorisent pas l'exclusion ou la limitation des dommages accessoires ou indirects, de sorte que la limitation ci-dessus peut ne pas s'appliquer à vous. La présente garantie limitée vous confère des droits légaux spécifiques, mais vous pouvez également bénéficier d'autres droits qui varient d'un État à l'autre.

Dernière mise à jour : 15 décembre 2023

13. INSTRUCCIONES DE SEGURIDAD

! ADVERTENCIA

Para evitar el riesgo de lesiones o daños, lea y siga las advertencias e instrucciones de salud y seguridad de Omni One antes de utilizar este producto, y haga que los usuarios invitados sigan todas las instrucciones de uso.



! ADVERTENCIA

Este producto contiene una sustancia química conocida por el Estado de California como causante de cáncer y defectos de nacimiento u otros daños reproductivos.



! ADVERTENCIA

No utilice ni permita que cualquier persona use Omni One si está embarazada, intoxicada, epiléptica o en proceso de recuperación de una cirugía importante, enfermedad o ataque al corazón.



! ADVERTENCIA

Este producto está destinado a adultos sanos de estatura comprendida entre 132 cm y 192 cm y que no superen los 113 kg.

No utilice ni permita que utilice este producto ninguna persona que no cumpla los requisitos de altura/peso, o que no esté lo suficientemente sana como para realizar ejercicio físico moderado o intenso.

! PRECAUCIÓN

Asegúrese de que Omni One esté colocado en un lugar seguro en el que la extensión completa de sus extremidades o las de un usuario invitado (incluidos los accesorios o dispositivos de mano) no puedan entrar en contacto con paredes, techos, muebles, luces, ventiladores u otros obstáculos.



Mantenga alejadas a otras personas (especialmente a los niños) y a las mascotas cuando usted o un usuario invitado estén utilizando Omni One.

! PRECAUCIÓN

Para evitar accidentes, lleve puestas las correas de los controladores durante su uso.

! PRECAUCIÓN

Antes del uso, inspeccione todas las piezas para confirmar que funcionan correctamente y que no hay grietas, roturas, abultamientos, dobleces u otros signos de desgaste en el producto y los accesorios. Compruebe todas las conexiones y piezas móviles, y confirme que todos los pernos, tuercas y otros puntos de tensión del Omni One estén bien apretados.

! ADVERTENCIA

La base del Omni One es muy resbaladiza. Siempre active la almohadilla antideslizante del calzado Omni One antes de subir a la base Omni One o bajar de esta. Sujete la empuñadura de la parte superior del chaleco Omni One cuando se suba a la base Omni One y baje de esta. Asegúrese de que la rotación del Omni One esté bloqueada antes de que usted o los usuarios invitados suban a la base Omni One o bajen de esta.



! ADVERTENCIA

Póngase siempre el chaleco Omni One y apriételo bien antes de utilizarlo. Abroche el cinturón de Velcro alrededor de su cintura o de la del usuario invitado, asegurándose de que quede bien ajustado. Conecte la correa pectoral mediante la hebilla.

Nunca utilice Omni One sin llevar puesto el chaleco Omni One.

! ADVERTENCIA

Para evitar el riesgo de lesiones, siga las instrucciones relativas al uso y desgaste del calzado Omni.

No utilice el calzado Omni One fuera del producto Omni One.

Quítese siempre el calzado Omni One después de utilizarlo.



! PRECAUCIÓN

Virtuix puede recomendarle o incluso exigirle que sustituya ciertas piezas del producto Omni One cuando alcance determinados hitos de uso. Sustituya esas piezas inmediatamente siguiendo las instrucciones de Virtuix, ya que de lo contrario podría sufrir lesiones corporales o daños permanentes en el producto.

! ADVERTENCIA

El uso de pantallas de realidad virtual ("RV") montadas en la cabeza puede presentar riesgos de lesiones. Asegúrese de leer y seguir todas las instrucciones proporcionadas y preste atención a todas las advertencias relacionadas con el uso de los dispositivos de RV. Detenga el juego si experimenta dolor, entumecimiento, hormigueo, o si se siente mareado o enfermo.

! ADVERTENCIA

Peligro de asfixia: No deje los rastreadores de pies u otras piezas pequeñas donde puedan estar al alcance de niños o animales. Las piezas pequeñas presentan peligro de asfixia. Los rastreadores de pies contienen baterías de ion de litio y pueden ser perjudiciales si se ingieren.



13. GARANTÍA LIMITADA

Declaración de garantía limitada Omni One

Virtuix Inc. ("Virtuix") extiende la siguiente Garantía Limitada, que se aplica únicamente al uso no comercial, en el hogar y en interiores de una nueva cinta de correr de realidad virtual Omni One ("Cinta de correr") y los accesorios relacionados vendidos directamente por Virtuix ("Productos"). Cualquier otro uso de los Productos anulará la presente Garantía Limitada. Durante los períodos de Garantía Limitada aplicables descritos a continuación, los componentes cubiertos de los Productos estarán libres de defectos de fabricación durante su uso normal. Se aplican ciertas exclusiones, descritas con más detalle en esta Garantía Limitada.

1. ¿Qué cubre esta Garantía Limitada?

La Garantía Limitada se aplica únicamente a los siguientes componentes de los Productos, durante los periodos indicados. La Garantía Limitada se aplica únicamente contra defectos de fabricación descubiertos dentro del período de Garantía Limitada aplicable.

COMPONENTES DE LA CINTA DE CORRER: 12 MESES

Virtuix garantiza los componentes originales de la cinta de correr que no sean la base de plástico y el chaleco contra defectos de fabricación durante un periodo de 12 meses a partir de la fecha de entrega original.

Inspeccione la cinta de correr regularmente para detectar cualquier daño, piezas sueltas u otros signos de desgaste que puedan causar averías o fallos de las piezas. Si alguno de los componentes de la cinta de correr muestra signos de desgaste o daños, deje de utilizarla inmediatamente y póngase en contacto con Virtuix en help@virtuix.com.

BASE DE LA CINTA DE CORRER: 3 MESES

Virtuix garantiza la base de plástico de la cinta de correr, tanto si se incluye con la cinta de correr como si se adquiere por separado, contra defectos de fabricación durante un periodo de 3 meses a partir de la fecha de entrega original.

La base de plástico de la cinta de correr no tiene garantía contra el desgaste normal, y es importante que la mantenga siguiendo las instrucciones de mantenimiento de Omni One, que incluyen, entre otras cosas, instrucciones para limpiar regularmente la base.

Consulte el manual del Omni One sobre el mantenimiento de la base y otros componentes, disponible en el sitio web de Virtuix.

CHALECO: 3 MESES

Virtuix garantiza el chaleco, tanto si se incluye con la cinta de correr como si se adquiere por separado, contra defectos de fabricación durante un periodo de 3 meses a partir de la fecha de entrega original.

El chaleco no está garantizado contra el desgaste normal, y es importante que lo inspeccione regularmente para detectar cualquier daño, piezas sueltas u otros signos de desgaste que puedan causar averías o fallos de las piezas.

CALZADO: 3 MESES

Virtuix garantiza el calzado Omni One, tanto si se incluye con la cinta de correr como si se adquiere por separado, contra defectos de fabricación durante un periodo de 3 meses a partir de la fecha de entrega original.

El calzado no está garantizado contra el desgaste normal. Cualquier calzado que muestre signos de desgaste o piezas dañadas debe retirarse inmediatamente.

VISOR MONTADO EN LA CABEZA Y CONTROLADORES MANUALES: 12 MESES

Virtuix garantiza que el visor montado en la cabeza y los controladores manuales, ya sea que se incluyan con la cinta de correr o se compren por separado, funcionarán, en condiciones de uso normal y previsto, sustancialmente de acuerdo con sus especificaciones técnicas y la documentación de producto correspondiente, durante un período de 12 meses a partir de la fecha de entrega original.

La exposición a la luz solar o UV o a otras fuentes de luz intensa puede dañar la pantalla del visor montado en la cabeza. El visor montado en la cabeza no está garantizado contra los daños resultantes de dicha exposición.

El visor montado en la cabeza y los controladores manuales tampoco están garantizados contra la exposición a líquidos, humedad o condiciones térmicas o ambientales extremas, ni contra el deterioro de su aspecto estético debido al desgaste normal.

Las siguientes piezas consumibles del visor montado en la cabeza y los controladores manuales no están cubiertas por esta Garantía Limitada: baterías AA, correas de muñeca, almohadilla facial, diadema, tapa de agujero para auriculares, espaciador de lentes, kit de montaje, almohadilla de montaje y revestimientos protectores que se espera razonablemente que se desgasten con el tiempo.

13. GARANTÍA LIMITADA

Exclusiones y limitaciones

1. ¿Quién está cubierto por esta Garantía Limitada?

- a. El propietario original del Producto. El Producto debe permanecer en posesión del comprador original o, en el caso de un Producto regalado, del propietario de la cuenta de usuario original asociada a dicho Producto, y debe permanecer en el país en el que se entregó el Producto. No se prestará servicio de garantía fuera del país de entrega original del Producto. Esta Garantía Limitada no es transferible.

2. ¿Qué NO cubre esta Garantía Limitada?

Esta Garantía Limitada no se aplica a:

- a. Cualquier otro producto o servicio de Virtuix no mencionado expresamente bajo el encabezado "¿Qué cubre esta Garantía Limitada?" anteriormente, productos no pertenecientes a Virtuix no aprobados previamente por Virtuix, productos que sean, o que Virtuix razonablemente crea que son, robados, falsificados o comprados a un distribuidor o revendedor no autorizado, productos comprados, utilizados o ubicados fuera del país de entrega original de los productos, y unidades que carezcan de números de serie.
- b. Software, aunque se venda con los Productos o esté integrado en ellos (salvo en la medida en que lo exija la legislación aplicable) o conectividad a Internet. Virtuix no garantiza que el funcionamiento de los Productos sea ininterrumpido o esté libre de errores.
- c. Pérdida de datos, incluidos los daños o costos relacionados con la recuperación, eliminación e instalación de datos. Virtuix no garantiza que pueda reparar o sustituir los Productos bajo esta Garantía Limitada sin riesgo o pérdida de información o datos almacenados en los Productos.
- d. Daños o fallos del equipo debidos al desgaste normal, a un montaje, mantenimiento, instalación, reubicación o reparación inadecuados o negligentes (que no sean causados en cada caso por un técnico de servicio autorizado de Virtuix), al uso de los Productos con piezas o accesorios de terceros, o con piezas o accesorios no destinados originalmente a los Productos o no compatibles con ellos, o a cualquier uso contrario a las instrucciones del manual del Omni One, las especificaciones técnicas u otras directrices publicadas relativas a los Productos.
- e. Daños o fallos del equipo debidos al uso de los Productos al aire libre, exposición a líquidos o a la luz solar, humedad o condiciones térmicas o ambientales extremas o un cambio rápido de dichas condiciones, corrosión u oxidación, y daños causados por la luz solar o la exposición a la luz ultravioleta u otras fuentes de luz intensa.

- f. Daños o fallos del equipo debidos a accidentes, abuso, uso inadecuado o anormal, negligencia, decoloración de la pintura o el plástico (o cualquier otro cambio en el aspecto estético que no afecte al rendimiento), robo, vandalismo, incendio, inundación, viento, rayos, heladas u otros desastres naturales o actos de fuerza mayor de cualquier tipo, cableado eléctrico, reducción de potencia, fluctuación de potencia o fallo de potencia por cualquier causa, condiciones atmosféricas inusuales, colisión, introducción de objetos extraños o modificaciones no autorizadas o no recomendadas por Virtuix.
- g. Daños incidentales o consecuentes; o pérdida económica, pérdida de propiedad o beneficios, o pérdida de disfrute o uso. En la medida en que lo permita la legislación aplicable, Virtuix no se hace responsable de daños indirectos, especiales, incidentales o consecuentes, pérdidas económicas, pérdidas de bienes o beneficios, pérdidas de disfrute o uso u otros daños consecuentes de cualquier naturaleza relacionados con la compra, el uso, la reparación o el mantenimiento de equipos o piezas, y Virtuix no proporcionará compensación monetaria o de otro tipo por los costes de dichas reparaciones o piezas de repuesto, incluidos, entre otros, el tiempo de trabajo perdido, el coste de equipos de sustitución, las visitas de diagnóstico, las visitas de mantenimiento o el transporte.
- h. Uso de los Productos con fines comerciales o para cualquier uso distinto del normal en una sola familia u hogar.
- i. Uso de los Productos fuera del país de entrega original de los Productos.
- j. Cualquier intento de mover o reparar los productos crea un riesgo de lesiones y daños materiales. Virtuix no es responsable ni asume responsabilidad por cualquier daño o lesión sufridos durante cualquier movimiento, reparación o intento de reparación de productos realizado por cualquier persona que no sea un técnico de servicio autorizado por Virtuix, o como resultado de estos. Todos los traslados o reparaciones realizados por usted o sus agentes se llevan a cabo BAJO SU PROPIO RIESGO y Virtuix no será responsable de los daños personales o materiales derivados de dichos traslados o reparaciones.

3. ¿QUÉ DEBE HACER PARA PRESENTAR UNA RECLAMACIÓN EN VIRTUD DE LA GARANTÍA LIMITADA?

Para presentar una reclamación en virtud de la presente Garantía Limitada, usted deberá, al descubrir cualquier falta de conformidad o defecto:

1. Dejar de utilizar el Producto
2. Proporcionar al departamento de soporte de Virtuix:
 - a. El número de serie o de pedido de su Producto (si procede)
 - b. Una copia del recibo fechado u otra prueba de compra que indique la fecha de compra

13. GARANTÍA LIMITADA

- c. Una descripción de la falta de conformidad o del defecto
- d. Fotografías de la falta de conformidad o del defecto que puedan ayudar al departamento de asistencia de Virtuix a evaluar la reclamación

Póngase en contacto con Virtuix si cree que necesita servicio en help@virtuix.com.

Las reclamaciones deben realizarse dentro del periodo de garantía especificado.

4. ¿Qué ocurre después de presentar una solicitud?

- a. Si, dentro del período de Garantía Limitada aplicable, surge un defecto en un componente garantizado de un producto cubierto por esta Garantía Limitada y presenta un reclamo a Virtuix bajo esta Garantía Limitada, entonces, sin excluir, restringir ni modificar ningún otro derecho al que pueda tener derecho según las leyes aplicables, Virtuix, a su opción y como su única obligación, reemplazará el Producto o componente defectuoso o con mal funcionamiento por uno del mismo modelo o comparable, o lo reparará, o le reembolsará una cantidad igual a la vida útil restante del Producto (calculada de la siguiente manera: la cantidad que pagó por el Producto, dividida por el número de meses del período de Garantía Limitada del Producto, multiplicada por el número de meses restantes en el período de Garantía Limitada del Producto).
- b. Cualquier componente reemplazado o reparado estará garantizado por el resto del período original de Garantía Limitada o 30 días, lo que sea más largo, o por cualquier período adicional que sea requerido por la ley aplicable. Cuando la ley lo permita, las unidades de repuesto, las piezas y los componentes electrónicos reacondicionados a su estado original por Virtuix o sus proveedores pueden suministrarse en ocasiones como sustitución en garantía y constituir el cumplimiento de los términos de la garantía. Los bienes presentados para reparación pueden ser sustituidos por bienes renovados del mismo tipo en lugar de ser reparados. Pueden utilizarse piezas reacondicionadas para reparar los productos.
- c. Si se realiza una reclamación satisfactoria por un defecto cubierto por esta Garantía Limitada dentro de los periodos de Garantía Limitada identificados anteriormente, cualquier costo de envío para devolver el componente correspondiente a Virtuix o el costo de recogida por parte de Virtuix de la(s) pieza(s) correspondiente(s) correrá a cargo de Virtuix.
- d. En la medida en que los Productos o componentes sean capaces de retener datos generados por el usuario, debe tener en cuenta que las reparaciones pueden provocar la pérdida de dichos datos.

Cualquier disputa entre usted y Virtuix relacionada con esta Garantía Limitada o con los Productos se registrará por los procedimientos de resolución de disputas vigentes en ese momento en las Condiciones de Uso de Virtuix, disponibles en www.virtuix.com/terms-of-use.

5. Exclusión de garantías, limitación de responsabilidad

Las garantías limitadas proporcionadas en este documento son las garantías exclusivas otorgadas por Virtuix y sustituyen a cualquier declaración anterior, contraria o adicional, ya sea oral o escrita.

CUALQUIER GARANTÍA IMPLÍCITA, INCLUIDA LA GARANTÍA DE COMERCIABILIDAD, IDONEIDAD PARA UN FIN DETERMINADO O TITULARIDAD Y NO INFRACCIÓN QUE SE APLIQUE A CUALQUIER PRODUCTO DESCRITO ANTERIORMENTE ESTÁ LIMITADA EN DURACIÓN A LOS PERIODOS DE GARANTÍAS EXPRESAS INDICADOS ANTERIORMENTE PARA ESOS MISMOS PRODUCTOS. VIRTUIX POR LA PRESENTE RENUNCIA Y EXCLUYE DICHAS GARANTÍAS EN LO SUCESIVO, SALVO EN LA MEDIDA EN QUE LO PROHIBA LA LEY. VIRTUIX TAMBIÉN RECHAZA Y EXCLUYE TODAS LAS DEMÁS GARANTÍAS, EXPRESAS O IMPLÍCITAS, QUE SURJAN POR LEY O DE OTRO MODO, CON RESPECTO A CUALQUIER NO CONFORMIDAD O DEFECTO EN CUALQUIER PRODUCTO, INCLUIDOS, SIN LIMITACIÓN: (A) CUALQUIER OBLIGACIÓN, RESPONSABILIDAD, DERECHO, RECLAMACIÓN O RECURSO EXTRA CONTRACTUAL, DERIVADO O NO DE LA NEGLIGENCIA DE VIRTUIX O DE SUS PROVEEDORES (YA SEA ACTIVA, PASIVA O IMPUTADA); Y (B) CUALQUIER OBLIGACIÓN, RESPONSABILIDAD, DERECHO, RECLAMACIÓN O RECURSO POR PÉRDIDA O DAÑO DE CUALQUIER EQUIPO.

Este descargo de responsabilidad y exención de responsabilidad se aplicará incluso si la garantía expresa establecida anteriormente incumple su propósito esencial e independientemente de si los daños se solicitan por incumplimiento de garantía, incumplimiento de contrato, negligencia o responsabilidad objetiva extracontractual o bajo cualquier otra teoría legal.

ADEMÁS, SE LE INSTRUYE Y DEBE ESTAR CONSCIENTE DE QUE EL USO DE LOS PRODUCTOS SE REALIZA ÚNICAMENTE DE ACUERDO CON LAS INSTRUCCIONES DE PRODUCTO PUBLICADAS, QUE EXISTEN RIESGOS ASOCIADOS CON EL USO DE LOS PRODUCTOS, Y POR LO TANTO, DEBE UTILIZAR LOS PRODUCTOS BAJO SU PROPIO RIESGO.

EN NINGÚN CASO, VIRTUIX, SUS PROVEEDORES DE SERVICIOS, EMPLEADOS, AGENTES, OFICIALES O DIRECTORES SERÁN RESPONSABLES POR DAÑOS DE CUALQUIER TIPO, BAJO CUALQUIER TEORÍA LEGAL, DERIVADOS O RELACIONADOS CON ESTA GARANTÍA LIMITADA O LA COMPRA, USO, REPARACIÓN O MANTENIMIENTO DE EQUIPOS O PRODUCTOS, INCLUYENDO DAÑOS DIRECTOS, INDIRECTOS, ESPECIALES, INCIDENTALES, CONSECUENTES, PÉRDIDA ECONÓMICA, PÉRDIDA DE PROPIEDAD O GANANCIAS, PÉRDIDA DE DISFRUTE O USO, O CUALQUIER OTRO DAÑO CONSECUENTE O PUNITIVO DE CUALQUIER NATURALEZA QUE SEA. VIRTUIX NO SERÁ RESPONSABLE POR NINGÚN DAÑO O LESIÓN OCURRIDOS DURANTE, O COMO RESULTADO DE, CUALQUIER REPARACIÓN O INTENTO DE REPARACIÓN DE PRODUCTOS REALIZADO POR CUALQUIERA QUE NO SEA UN TÉCNICO AUTORIZADO DE VIRTUIX. LAS LIMITACIONES ANTERIORES NO AFECTAN A NINGUNA RESPONSABILIDAD QUE NO PUEDA SER EXCLUIDA O LIMITADA SEGÚN LA LEGISLACIÓN APLICABLE.

13. GARANTÍA LIMITADA

Usted acepta que las limitaciones de responsabilidad anteriores, junto con las demás disposiciones en esta Garantía Limitada que limitan la responsabilidad, son términos esenciales de esta Garantía Limitada y que Virtuix no estaría dispuesto a otorgarle los derechos establecidos en esta Garantía Limitada si no aceptara las limitaciones de responsabilidad anteriores; está aceptando estas limitaciones de responsabilidad para inducir a Virtuix a otorgarle los derechos establecidos en esta Garantía Limitada. Algunas jurisdicciones no permiten la exclusión o limitación de daños incidentales o consecuentes, por lo que la limitación anterior puede no aplicarse en su caso. Esta Garantía Limitada le proporciona derechos legales específicos, pero también puede tener otros derechos que varían de un estado a otro.

Última actualización: 15 de diciembre de 2023

14. REGULATORY STATEMENTS

FCC Compliance Statement

This device complies with FCC part 15 of the FCC Rules. Operation is subject to the following two conditions: (1) this device may not cause harmful interference, and (2) this device must accept any interference received, including interference that may cause undesired operation.

Changes or modifications not approved by the manufacturer could void the user's authority to operate the equipment. Note: This equipment has been tested and found to comply with the limits for Class B digital device, pursuant to part 15 of the FCC Rules. These limits are designed to provide reasonable protection against harmful interference in a residential installation. This equipment generates, uses and can radiate radio frequency energy and, if not installed and used in accordance with the instructions, may cause harmful interference to radio communications. However, there is no guarantee that interference will not occur in a particular installation. If this equipment does cause harmful interference to radio or television reception, which can be determined by turning the equipment off and on, the user is encouraged to try to correct the interference by one or more of the following measures:

- Reorient or relocate the receiving antenna.
- Increase the separation between the equipment and receiver.
- Connect the equipment into an outlet on a circuit different from that to which the receiver is connected.
- Consult the dealer or an experienced radio/TV technician for help.

Radiation Exposure Statement

This equipment complies with FCC radiation exposure limits set forth for an uncontrolled environment. This equipment should be installed and operated with minimum distance of 20cm between the radiator and your body.

FCC ID: 2AHFN-OMNIV002

ISED Compliance Statement

This device contains licence-exempt transmitter(s)/receiver(s) that comply with Innovation, Science and Economic Development Canada's licence-exempt RSS(s). Operation is subject to the following two conditions:

1. This device may not cause interference.
2. This device must accept any interference, including interference that may cause undesired operation of the device.

RF Exposure Statement

This equipment complies with ISED radiation exposure limits set forth for an uncontrolled environment. This equipment should be installed and operated with minimum distance of 20 cm between the radiator and your body.

L'émetteur/récepteur exempt de licence contenu dans le présent appareil est conforme aux CNR d'Innovation, Sciences et Développement économique Canada applicables aux appareils radio exempts de licence. L'exploitation est autorisée aux deux conditions suivantes:

1. L'appareil ne doit pas produire de brouillage;
2. L'appareil doit accepter tout brouillage radioélectrique subi, même si le brouillage est susceptible d'en compromettre le fonctionnement.

AVIS RELATIFS À L'EXPOSITION RF

Cet équipement est conforme aux limites d'exposition au rayonnement ISED établies pour un environnement non contrôlé. Cet équipement doit être installé et utilisé à une distance minimale de 20 cm entre le radiateur et votre corps.

IC: 21168-OMNIV002

STEP INTO THE GAME



For support, visit
<https://support.virtuix.com>