

承 認 書

SPECIFICATION FOR APPROVAL

客 戶: CUSTOMER:	深圳市富亿美科技有限公司
客 戶 料 號: CUST P/N:	A11 开孔开槽 50MM
松 島 料 號: FINE P/N:	G511-6.3UH 单线圈 0.08*105P*10TS
產 品 型 號: DESC:	Φ50MMX5.0MMX1.0MM
日 期: DATE:	2019/06/24
版 本: Version:	A.0

擬制 PREPARED BY	審核 CHECKED BY	批准 APPROVED BY	客戶承認 CUSTOMER APPROVE
黄燕铭	宁元安	潘青	

深圳市松岛科技有限公司

工廠地址：深圳市光明新区红星村第四工业区 9 栋 7 楼

TEL: 0755-36820766

FAX: 0755-84526500

E-mail: aming198204@163.com

SPECIFICATION

產品型號: DESC	Φ20.5x43-6.3uH-0.08x105-6mm-50C	版本 Rev: A.0	客戶 CUST: 客戶料号 CUST P/N:	XXX
---------------	---------------------------------	----------------	----------------------------	------------

一、尺寸 DIMENSION:(mm)

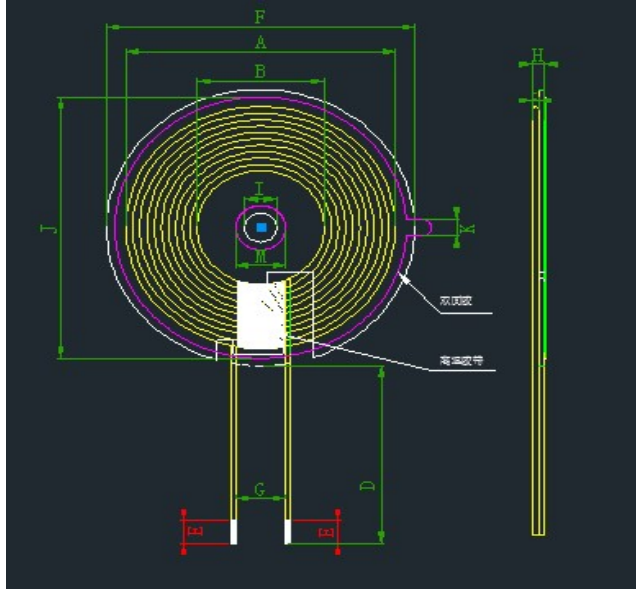

A	43.0±1.5
B	20.5±0.5
C	1.25 Max
D	78±2
E	4±2
F	50±1
G	10.0 ref
H	2.2 Max
I	5.3 ref
M	8.0 ref
J	47±1
K	3.0±1

二、原理图 SCHEMATIC DIAGRAM:

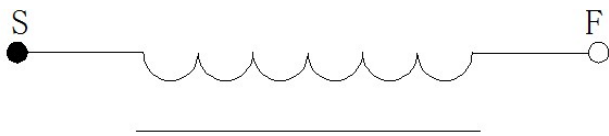

注:

- 1.交叉出线;
- 2.出线位置缠 8mm(ref)宽度高温胶纸 1-2Ts;
- 3.线圈贴圆形硬磁片带槽，磁片尺寸 50±1mm,内孔 5.3mm,厚度为 1.0±0.2mm。

三、绕线参数 Winding Specification:

序号 NO.	端子 TERMINAL		线径 WIRE	圈数 Turns	绕线方向 Winding Direction
1	S	F	丝包线 0.08*105P	10Ts	CCW

四、电气特性 ELECTRICAL CHARACTERISTICS:

温度 TEMPERATURE:25±10°C, 湿度 RELATIVE HUMIDITY:65±20%

序号 NO.	项目 ITEM	端子 TERMINAL	标准 SPECIFICATION	测试条件 TEST FREQUENCY	测试仪器 TEST EQUIPMENTS
1	IND.	S-F	3.8uH ±20%单独线圈	100KHz/1.0V	LCZ METER 1062B
2	IND.	S-F	6.3uH ±10%加磁片	100KHz/1.0V	LCZ METER 1062B
3	DCR	S-F	≤50mΩ		LCZ METER 502B

编制/日期 PREPARED BY/DATE 黄燕铭 2019/06/26	审核/日期 CHECKED BY/DATE 潘青 2019/06/26
--	--